

**Vespa**<sup>®</sup>

is a registered trademark of



PIAGGIO & C.s.p.a.



1Q000038

[www.vespa.com](http://www.vespa.com)

(EN) (PT) (DE) (ES) (DK) (EL)

**Vespa**<sup>®</sup>  
**946**

**Vespa**<sup>®</sup>  
**946**

Vespa would like to thank you

for choosing one of its products. We have prepared this manual to help you to get the very best from your vehicle. Please read it carefully before riding the vehicle for the first time. It contains information, tips and precautions for using your vehicle. It also describes features, details and devices to assure you that you have made the right choice. We believe that if you follow our suggestions, you will soon get to know your new scooter and it will serve you well for a long time to come. This booklet forms an integral part of the vehicle; should the vehicle be sold, it must be transferred to the new owner.

Vespa deseja agradecer-lhe

por ter escolhido um de seus produtos. Preparamos este manual para permitir-lhe o aproveitamento total de suas qualidades. Recomendamos a leitura completa deste antes de pôr-se ao volante pela primeira vez. Este manual contém informações, conselhos e advertências dirigidas à utilização do seu veículo. Descobrirá outras características, detalhes e soluções úteis que confirmarão sua ótima escolha. Estamos certos de que levando-os em conta, será fácil entrar em sintonia com o seu novo veículo, servir-se dele por um longo período de tempo com total satisfação. Esta publicação é parte integrante do veículo e, em caso de venda do mesmo, deve ser entregue ao novo proprietário.



The instructions given in this manual are intended to provide a clear, simple guide to using your vehicle; this booklet also details routine maintenance procedures and regular checks that should be carried out on the vehicle at an **authorised Dealer or Service Centre** . The booklet also contains instructions for simple repairs. Any operations not specifically described in this booklet require the use of special tools and/or particular technical knowledge: to carry out these operations, refer to any **authorised Dealer or Service Centres**.

As instruções deste manual foram preparadas para fornecer principalmente uma orientação simples e clara para a utilização; estão indicadas também operações de pequena manutenção e verificações periódicas às quais o veículo deve ser submetido, junto às **Concessionárias ou Pontos de Assistência autorizados**. Além disso, o manual contém instruções para algumas reparações simples. As operações não descritas de modo explícito nesta publicação requerem a disponibilidade de equipamentos especiais e/ou de conhecimentos técnicos específicos; para a sua execução recomendamos, portanto, dirigir-se a **Concessionárias ou Pontos de Assistência autorizados**.



### Personal safety

Failure to completely observe these instructions will result in serious risk of personal injury.



### Safeguarding the environment

Sections marked with this symbol indicate the correct use of the vehicle to prevent damaging the environment.



### Vehicle intactness

The incomplete or non-observance of these regulations leads to the risk of serious damage to the vehicle and sometimes even the invalidity of the guarantee.

*The signs that you see on this page are very important. They are used to highlight parts of the booklet that should be read with particular care. The different symbols are used to make each topic in the manual simple and quick to locate.*

### Segurança das pessoas

Não respeitar ou respeitar parcialmente estas prescrições pode comportar perigo grave para a integridade das pessoas.

### Protecção do ambiente

Indica os comportamentos correctos para que o a utilização do veículo não cause nenhum dano à natureza.

### Integridade do veículo

Não respeitar ou respeitar parcialmente estas prescrições comporta o perigo de sérios danos ao veículo e, às vezes, mesmo a anulação da garantia

*Os sinais mostrados nesta página são muito importantes. Servem para evidenciar as partes deste manual às quais é necessário dedicar maior atenção. Como pode-se notar, cada sinal é constituído por um símbolo gráfico diferente para tornar imediatamente fácil e evidente a colocação dos argumentos nas diversas áreas.*



# INDEX INDICE

<b>VEHICLE</b> .....	9	<b>VEÍCULO</b> .....	9
Dashboard.....	10	Painel.....	10
Digital lcd display.....	11	Visor digital lcd.....	11
Setting the hour/minutes function.....	14	Ajuste da função horas/minutos.....	14
*MODE* button.....	16	Tecla MODE.....	16
Keyswitch.....	16	Comando a chave.....	16
Locking the steering wheel.....	17	Inserção do bloqueador do volante.....	17
Releasing the steering wheel.....	17	Desinserção do bloqueador do volante.....	17
Switch direction indicators.....	18	Comando dos piscas.....	18
Horn button.....	18	Botão da buzina.....	18
Light switch.....	19	Botão de mudança dos faróis.....	19
Start-up button.....	21	Botão de arranque.....	21
Engine stop button.....	22	Botão de paragem do motor.....	22
System ABS.....	22	Sistema ABS.....	22
System ASR.....	24	Sistema ASR.....	24
The immobilizer system.....	31	Sistema immobilizer.....	31
Keys.....	32	As chaves.....	32
Immobilizer device enabled indicator led.....	33	Indicador luminoso de sinalização da inserção do dispositivo immobilizer.....	33
Operation.....	33	O funcionamento.....	33
Fuel tank.....	37	Reservatório de gasolina.....	37
Opening the saddle.....	37	Abertura do assento.....	37
Identification.....	38	A identificação.....	38
Bag clip.....	40	Gancho porta-bolsas.....	40
<b>USE</b> .....	41	<b>O USO</b> .....	41
Checks.....	42	Verificações.....	42
Refuelling.....	42	Abastecimentos.....	42
Tyre pressure.....	44	Pressão dos pneus.....	44
Shock absorbers adjustment.....	45	Regulação dos amortecedores.....	45
Running in.....	47	Rodagem.....	47
Starting up the engine.....	48	Arranque do motor.....	48
Difficult start up.....	50		

Stopping the engine.....	51	Arranque difícil.....	50
Catalytic silencer.....	52	Paragem do motor.....	51
Stand.....	53	Marmita catalítica.....	52
Automatic transmission.....	54	Cavalete.....	53
Safe driving.....	55	Transmissão automática.....	54
Rear rack.....	58	Condução segura.....	55
<b>MAINTENANCE.....</b>	<b>59</b>	Porta-bagagens.....	58
Engine oil level.....	60	<b>A MANUTENÇÃO.....</b>	<b>59</b>
Engine oil level check.....	60	Nível do óleo do motor.....	60
Engine oil top-up.....	62	Verificação do nível do óleo do motor.....	60
Warning light (insufficient oil pressure).....	62	Reposição do óleo do motor.....	62
Engine oil change.....	63	Indicador luminoso de sinalização (pressão do óleo insuficiente).....	62
Hub oil level.....	64	Substituição do óleo do motor.....	63
Tyres.....	67	Nível do óleo do meio.....	64
Spark plug dismantlement.....	68	Pneus.....	67
Removing the air filter.....	70	Desmontagem da vela.....	68
CVT filter cleaning.....	71	Desmontagem do filtro de ar.....	70
Checking the brake oil level.....	71	Limpeza do filtro CVT.....	71
Battery.....	73	Verificação do nível de óleo dos travões.....	71
Use of a new battery.....	75	Bateria.....	73
Long periods of inactivity.....	76	Colocação em funcionamento de uma bateria nova.....	75
Fuses.....	78	Longa inactividade.....	76
Front light group.....	82	Fusíveis.....	78
Head light adjustment.....	84	Grupo óptico dianteiro.....	82
Front direction indicators.....	85	Regulação do farol dianteiro.....	84
Rear optical unit.....	86	Indicadores de direcção dianteiros.....	85
Rear turn indicators.....	87	Grupo óptico traseiro.....	86
Number plate light.....	87	Indicadores de direcção traseiros.....	87
Rear-view mirrors.....	88	Luz da matrícula.....	87
Front and rear disc brake.....	89	Espelhos retrovisores.....	88
Puncture.....	91	Travão a disco dianteiro e traseiro.....	89
Inactivity of the vehicle.....	92	Furos nos pneus.....	91
Cleaning the vehicle.....	93	Inactividade do veículo.....	92
Troubleshooting.....	97	Limpeza do veículo.....	93
<b>TECHNICAL DATA.....</b>	<b>101</b>	Busca de avarias.....	97
Data.....	102	<b>DADOS TÉCNICOS.....</b>	<b>101</b>
Tool kit.....	106	Dados.....	102
<b>SPARE PARTS AND ACCESSORIES.....</b>	<b>109</b>	Ferramentas de bordo.....	106
Warnings.....	110		

<b>SCHEDULED MAINTENANCE</b> .....	113
Scheduled servicing table.....	114
<b>SPECIAL FITTINGS</b> .....	121

<b>PEÇAS DE REPOSIÇÃO E ACESSÓRIOS</b> .....	109
Advertências.....	110
<b>A MANUTENÇÃO PROGRAMADA</b> .....	113
Tabela de manutenção programada.....	114
<b>EQUIPAMENTOS ESPECIAIS</b> .....	121





**Vespa®  
246**



**Chap. 01  
Vehicle**

**Cap. 01  
Veículo**

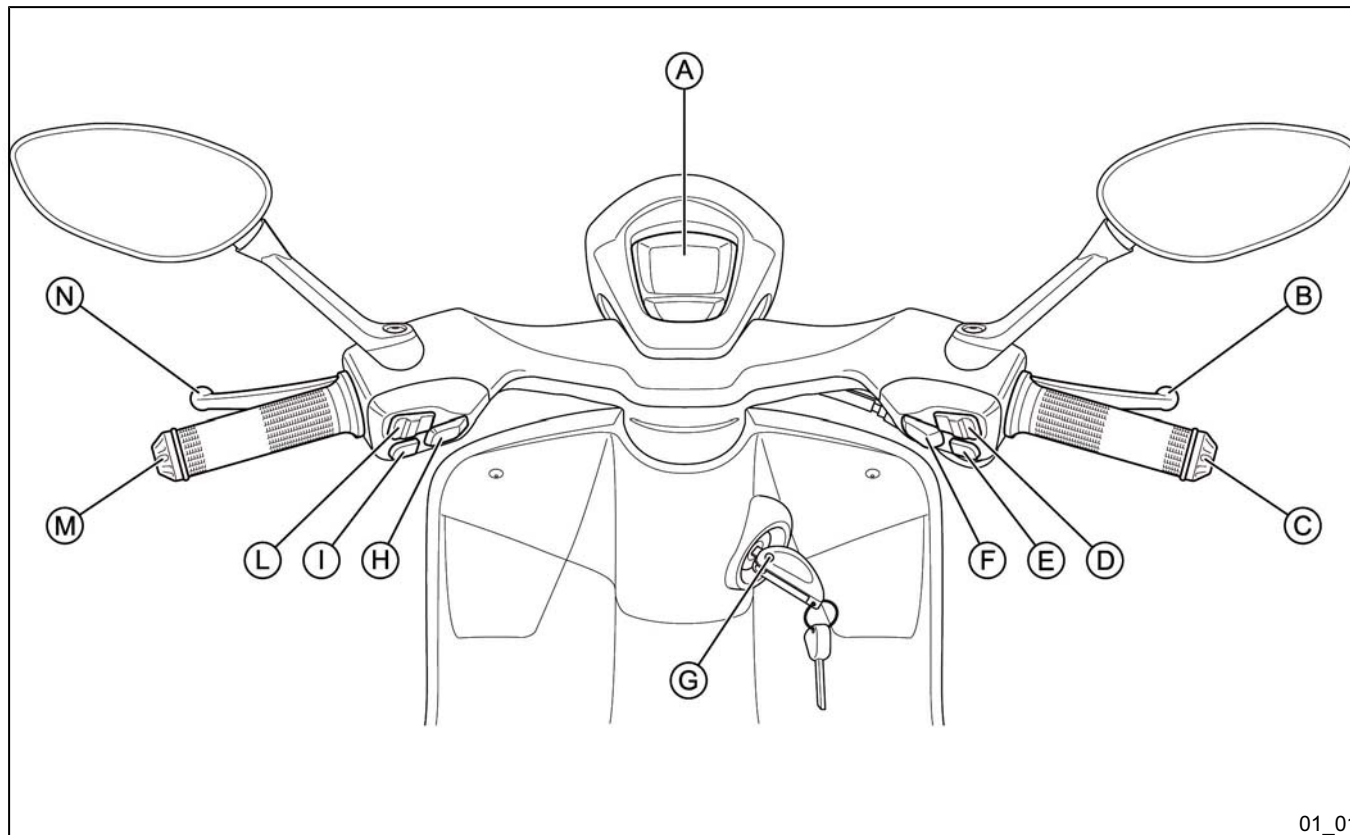

01\_01

**key:****A** = Digital display**B** = Front brake lever**C** = Throttle grip**D** = MODE button**E** = Starter button / ASR on/off button  
(with the engine running)**F** = Engine stop switch (RUN/OFF)**G** = Ignition switch**H** = Light switch**I** = Horn button**L** = Turn indicator switch**M** = Left hand grip**N** = Rear brake lever**Digital lcd display (01\_02)****Legenda:****A** = Ecrã digital**B** = Alavanca de comando do travão di-  
anteiro**C** = Manípulo do comando de aceleração**D** = Botão MODE**E** = Botão de arranque / Botão de activa-  
ção-desactivação do sistema ASR (com  
motor em movimento)**F** = Interruptor de paragem do motor  
(RUN/OFF)**G** = Comutador de chave**H** = Comutador das luzes**I** = Botão da buzina**L** = Comutador dos indicadores de direc-  
ção**M** = Manípulo esquerdo**N** = Alavanca de comando do travão tra-  
seiro**Visor digital lcd (01\_02)**

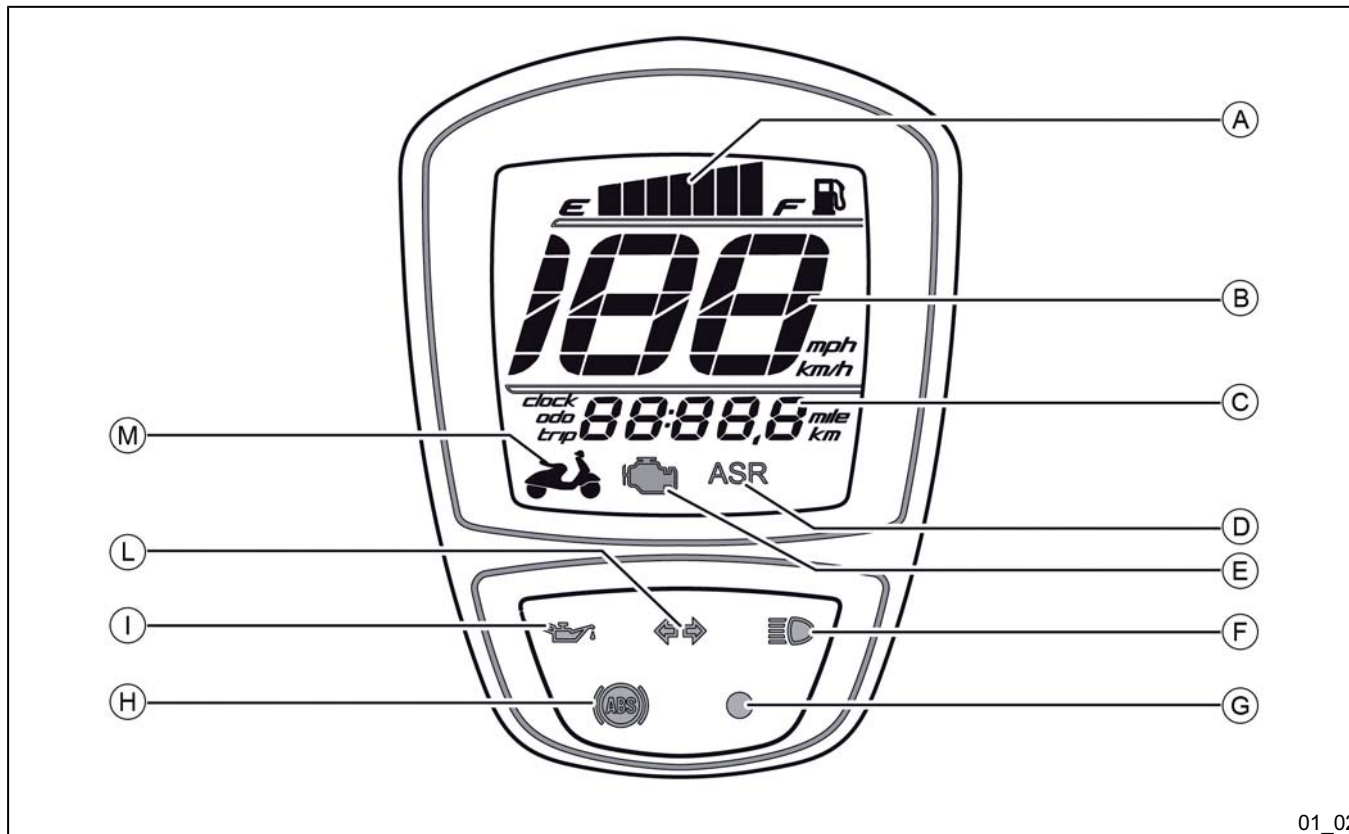

01\_02

**key:**

A = Fuel gauge with petrol symbol

**Legenda:**

A = Ícone indicador do nível do combustível com símbolo de gasolina

**B** = Speedometer**C** = Multifunction indicator**D** = ASR Icon**E** = Engine control icon**F** = High-beam warning light**G** = Immobilizer warning LED**H** = ABS warning light**I** = Low engine oil pressure warning light**L** = Turn indicator warning light**M** = Miniature «VESPA 946»**B** = Taquímetro**C** = Indicador multifunção**D** = Ícone ASR**E** = Ícone de gerenciamento do motor**F** = Indicador luminoso dos máximos**G** = Indicador luminoso do led immobilizer**H** = Indicador luminoso ABS**I** = Indicador luminoso de pressão insuficiente de óleo do motor**L** = Indicador luminoso dos indicadores de direcção**M** = Miniatura «VESPA 946»

By turning the ignition key to the «**ON**» position all the digital display functions will light up for a few seconds.

**MULTIFUNCTION INDICATOR «C»**

Acting on the MODE button this indicator displays the following functions in sequence:

- Clock (CLOCK)
- Total odometer (ODO)
- Partial odometer (TRIP)

For this indicator «**C**» and for the speed indicator «**B**» the unit of measurement can be changed (from Km to Miles and

Girando a chave de ignição para a posição «**ON**», iluminam-se por alguns segundos todas as funções no ecrã digital.

**INDICADOR MULTIFUNÇÃO «C»**

Agindo no botão MODE, este indicador permite visualizar ciclicamente as seguintes funções:

- Relógio (CLOCK)
- Odómetro total (ODO)
- Odómetro parcial (TRIP)

Para este indicador «**C**» e para o da velocidade «**B**», é possível modificar a uni-

from Kph to mph) with the following procedure:

- turn the key to the «**OFF**» position;
- press the MODE button to the left;
- Holding in the MODE button, turn the key to the «**ON**» position;
- after about 2 seconds release the MODE button.

#### N.B.

#### THE NAVIGATION OF THE DISPLAY DEFINES:

- «**SHORT PRESS**»: PRESSING THE BUTTON INDICATED FOR LESS THAN TWO SECONDS;
- «**LONG PRESS**»: PRESSING THE BUTTON INDICATED FOR MORE THAN TWO SECONDS.

dade de medida (de km a milhas e de km/h a mph) com o seguinte procedimento:

- coloque a chave na posição «**OFF**»;
- pressione o botão MODE para a esquerda;
- mantendo pressionado o botão MODE, coloque a chave na posição «**ON**»;
- após cerca de 2 segundos, solte o botão MODE.

#### N.B.

#### NA NAVEGAÇÃO DO ECRÃ, SÃO DEFINIDOS:

- «**BREVE PRESSÃO**»: PRESSÃO DE UM BOTÃO INDICADO, POR UM TEMPO INFERIOR A DOIS SEGUNDOS;
- «**PRESSÃO PROLONGADA**»: PRESSÃO DE UM BOTÃO INDICADO, POR UM TEMPO SUPERIOR A DOIS SEGUNDOS.

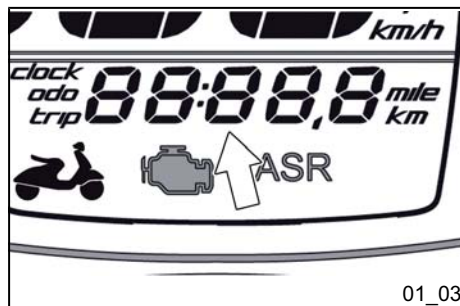

#### Setting the hour/minutes function (01\_03)

To set or adjust the clock, with vehicle running or with key inserted in «**ON**» position, proceed as follows:

- short press the MODE button to the left in sequence until the clock appears on the display;

#### Ajuste da função horas/ minutos (01\_03)

Para configurar ou regular o relógio, com veículo ligado ou com a chave introduzida na posição «**ON**», proceda como a seguir:

- exerça uma breve pressão no botão MODE para a esquerda ciclicamente até que seja mostrado o relógio no ecrã;

- long press to the left to enter the hour display;

- adjust the hour by short pressing the MODE button to the left;

- with a long press, the set value is confirmed (or present value if not modified) and it goes on to the minutes display.

- adjust the minutes by short pressing the MODE button to the left;

- after a few seconds the set or changed time will be displayed.

#### **WARNING**

**FOR SAFETY REASONS THE TIME SETTING IS ONLY POSSIBLE WITH THE VEHICLE AT A STANDSTILL.**

#### **WARNING**

**DETACHING THE BATTERY CABLES IMPLIES RESETTING THE CLOCK, WHICH WILL SHOW «12:00» UNTIL IT IS ADJUSTED AGAIN, AND RESETTING OF THE TRIP ODOMETER.**

- com uma pressão prolongada para a esquerda, entre na visualização das horas;

- regule o valor das horas pressionando brevemente para a esquerda o botão MODE;

- com uma pressão prolongada, se confirma o valor configurado (ou presente se não modificado) e passa-se à visualização dos minutos;

- regule o valor dos minutos pressionando rapidamente para a esquerda o botão MODE;

- após alguns segundos será mostrada a hora programada ou modificada.

#### **ADVERTÊNCIA**

**POR MOTIVOS DE SEGURANÇA A REGULAÇÃO DO RELÓGIO É POSSÍVEL EXCLUSIVAMENTE COM O VEÍCULO PARADO.**

#### **ADVERTÊNCIA**

**A REMOÇÃO DOS CABOS DA BATERIA IMPLICA O ZERAMENTO DO RELÓGIO, QUE SINALIZARÁ «12:00» ATÉ UMA NOVA REGULAÇÃO, E O ZERAMENTO DO ODÓMETRO PARCIAL (TRIP).**



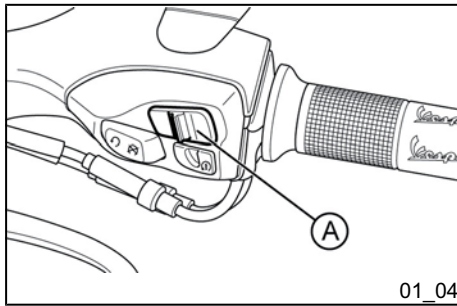

01\_04

### \*MODE\* button (01\_04)

With the vehicle on or with the key in the «ON» position, short press the MODE «A» button to the left to change the multifunction indicator display (clock, odo, trip).

Long press the MODE button to:

- on the CLOCK screen page, proceed with adjusting the clock;
- on the TRIP screen page, reset the relative counter.

### Tecla MODE (01\_04)

Com o veículo ligado ou com a chave inserida na posição «ON», exercendo uma breve pressão para a esquerda no botão MODE «A», é possível mudar a visualização no indicador multifunção (clock, odo, trip).

Pressionando por um tempo mais longo o botão MODE, é possível:

- na página CLOCK, proceda com a regulação do relógio;
- na página TRIP, zerar o respectivo contador.

### Keyswitch (01\_05)

The key switch «A» is located on the leg shield back plate.

### Comando a chave (01\_05)

O comutador de chave «A» encontra-se no contraescudo.

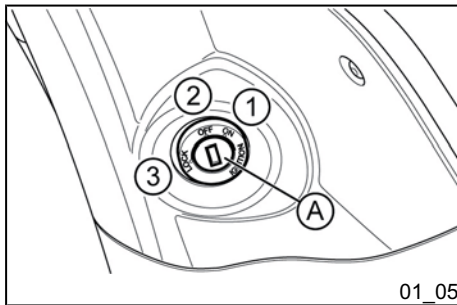

01\_05

#### SWITCH POSITIONS

**ON «1»:** Ready to start position, non-extractable key, mechanical antitheft device disabled.

**OFF «2»:** Ignition disabled, extractable key, mechanical antitheft device disabled.

**LOCK «3»:** Ignition disabled, extractable key, mechanical antitheft device enabled.

#### POSIÇÕES DO COMUTADOR

**ON «1»:** Posição de predisposição ao arranque, chave não extraível, antifurto mecânico desactivado.

**OFF «2»:** Ignição inibida, chave extraível, antifurto mecânico desactivado.

**LOCK «3»:** Ignição inibida, chave extraível, antifurto mecânico activado.

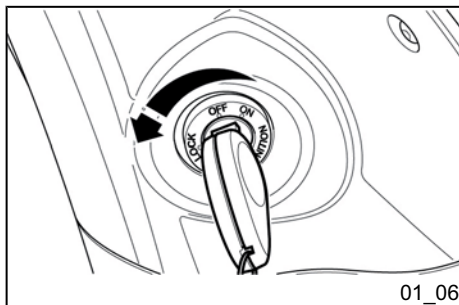

01\_06

### Locking the steering wheel (01\_06)

Turn the handlebar to the left (as far as it will go), turn the key to «**LOCK**» and remove the key.

#### CAUTION



**NEVER TURN THE KEY TO «LOCK» OR «OFF» WHILE RIDING.**

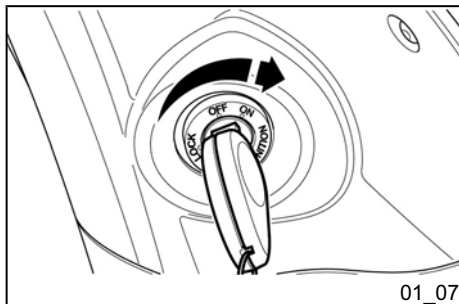

01\_07

### Releasing the steering wheel (01\_07)

Reinsert the key and turn it to «**OFF**».

#### CAUTION



**NEVER TURN THE KEY TO «LOCK» OR «OFF» WHILE RIDING.**

### Inserção do bloqueador do volante (01\_06)

Gire o guiador para a esquerda (fim de curso), gire a chave para a posição «**LOCK**» e retire-a.

#### ATENÇÃO



**NÃO GIRE A CHAVE NA POSIÇÃO «LOCK» OU «OFF» COM O VEÍCULO EM MOVIMENTO.**

### Desinserção do bloqueador do volante (01\_07)

Reinsira a chave e gire-a até a posição «**OFF**».

#### ATENÇÃO



**NÃO GIRE A CHAVE NA POSIÇÃO «LOCK» OU «OFF» COM O VEÍCULO EM MOVIMENTO.**

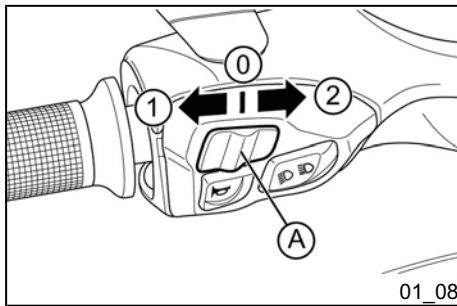

### Switch direction indicators (01\_08)

By moving the turn indicator switch «A» to the left, to position «1», the left turn indicators turn on.

By moving the switch «A» to the right, to position «2», the right turn indicators turn on.

To cancel the request and turn off the activated indicators, move the switch to the «0» position.

### Comando dos piscas (01\_08)

Ao se deslocar o comutador dos piscas «A» para a esquerda, na posição «1», accionam-se os piscas esquerdos.

Ao se deslocar o comutador dos piscas «A» para a direita, na posição «2», accionam-se os piscas direitos.

Para cancelar a solicitação e desligar os indicadores accionados, desloque o comutador para a posição «0».

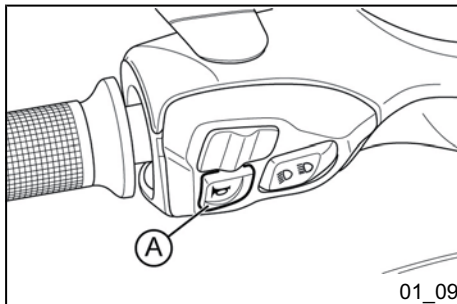

### Horn button (01\_09)

Press the «A» button to sound the horn.

### Botão da buzina (01\_09)

Pressione o botão «A» para accionar a buzina.

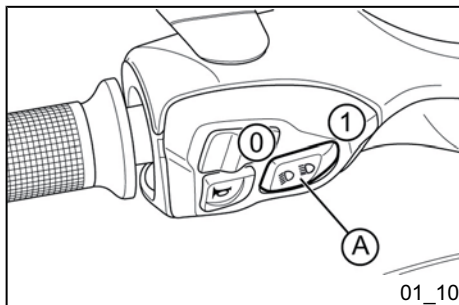

### Light switch (01\_10, 01\_11, 01\_12, 01\_13)

When the light switch «A» is in position «0» the low-beam light is ON; when it is in position «1» the high-beam light is ON.

### Botão de mudança dos faróis (01\_10, 01\_11, 01\_12, 01\_13)

Se o comutador das luzes «A» estiver na posição «0» a luz de cruzamento está acesa; se estiver na posição «1» aciona-se a luz dos máximos.



N.B.



THE VEHICLE IS EQUIPPED WITH A DEVICE CAPABLE OF PRESERVING OPERATION OF THE HEADLIGHT ASSEMBLY IN THE EVENT OF SPECIAL ENVIRONMENTAL CONDITIONS, IN SITUATIONS OF ENGINE AT IDLE SPEED AND VEHICLE STOPPED.

THE USER'S ATTENTION WILL BE CALLED TO THE DIGITAL DISPLAY BY THE APPEARANCE OF THE FOLLOWING INFORMATION IN SEQUENCE:

- «Alert», DISPLAYED FOR 1 SECOND;
- «Light», DISPLAYED FOR 1 SECOND;
- SETTING OF THE MULTI-FUNCTION INDICATOR PREVIOUSLY SET (CLOCK/ODO/

N.B.



O VEÍCULO É EQUIPADO COM UM DISPOSITIVO CAPAZ DE PRESERVAR A FUNCIONALIDADE DO GRUPO ÓPTICO EM CONDIÇÕES AMBIENTAIS ESPECIAIS, EM SITUAÇÃO DE REGIME DE MOTOR NO MÍNIMO E VEÍCULO PARADO.

A ATENÇÃO DO UTILIZADOR É CHAMADA PELO ECRÃ DIGITAL POR MEIO DA VISUALIZAÇÃO EM MODO CÍCLICO DAS SEGUINTE INFORMAÇÕES:

- «Alert», VISUALIZADO POR 1 SEGUNDO;
- «Light», VISUALIZADO POR 1 SEGUNDO;
- CONFIGURAÇÃO DO INDICADOR MULTIFUNÇÃO ANTERIORMENTE PROGRAMADO



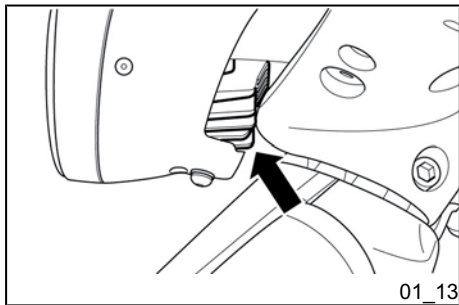

01\_13

**TRIP), DISPLAYED FOR 2 SECONDS.**

**THIS SIGNALLING CONTINUES ON THE DIGITAL DISPLAY FOR THE ENTIRE TIME THAT THE PHENOMENON PERSISTS. TO REACTIVATE THE NORMAL CONDITIONS, SIMPLY SWITCH OFF THE VEHICLE OR BEGIN RIDING.**

**IF THE SIGNALLING PERSISTS, CONTACT AN AUTHORISED SERVICE CENTRE.**

**N.B.**

**FOR THE ENTIRE TIME THAT THE FAULT PERSISTS, ANY PRESSURES OF THE MODE BUTTON WILL BE IGNORED.**

**CAUTION**



**IN ORDER TO PREVENT BURNS, DO NOT TOUCH THE LOWER EXPOSED PART OF THE HEADLIGHT ASSEMBLY.**

**(CLOCK/ODO/TRIP), VISUALIZADO POR 2 SEGUNDOS.**

**ESTAS SINALIZAÇÕES PROSEGUEM NO ECRÃ DIGITAL DURANTE TODO O TEMPO ENQUANTO PERSISTIR A ANOMALIA. PARA A RESTAURAÇÃO DAS CONDIÇÕES NORMAIS BASTA DESLIGAR O VEÍCULO OU COLOCÁ-LO EM MOVIMENTO.**

**CASO A SINALIZAÇÃO PERSISTA, DIRIJA-SE A UM PONTO DE ASSISTÊNCIA AUTORIZADO.**

**N.B.**

**POR TODO O TEMPO EM QUE A ANOMALIA PERSISTIR, EVENTUAIS PRESSÕES DO BOTÃO MODE SERÃO IGNORADAS.**

**ATENÇÃO**



**A FIM DE EVITAR QUEIMADURAS, NÃO TOQUE NA PARTE INFERIOR DESCOBERTA DO GRUPO ÓPTICO.**

**CAUTION**

**DO NOT PLACE, TRANSPORT OBJECTS AND/OR CLOTHES OVER THE FRONT HEADLIGHT ASSEMBLY, WHEN THE HEADLIGHT IS TURNED ON OR OFF. FAILURE TO FOLLOW THIS PRECAUTION MAY CAUSE OVERHEATING AND THE SUBSEQUENT FUSION OF THE GLASS.**

**ATENÇÃO**

**NÃO APOIE, TRANSPORTE OBJETOS E/OU ROUPAS SOBRE O GRUPO ÓPTICO DIANTEIRO, SEJA COM O FAROL ACESO QUE APENAS APAGADO. A FALTA DE OBSERVÂNCIA A ESSA PRECAUÇÃO PODE PROVOCAR O SOBREAQUECIMENTO E A CONSEQUENTE FUSÃO DO TRANSPARENTE.**

**Start-up button (01\_14)**

To start the engine press push button «A» after having pulled one of the two brake levers.

The vehicle is equipped with special starter procedure management. The starter motor remains active until the engine starts even if switch «L» is released.

Keep one of the two brakes operated (front or rear) so as to not interrupt the starter procedure.

The throttle grip must remain in the minimum position, because any other position inhibits the vehicle starter.

The starter motor will remain active for a maximum of 5 consecutive seconds.

**Botão de arranque (01\_14)**

Pressione o botão «A» para o arranque do motor após ter puxado uma das duas alavancas do travão.

O veículo é equipado com uma gestão especial do procedimento de arranque. O motor de arranque permanece accionado até a ignição do motor mesmo se o botão «A» for liberado.

Mantenha accionado um dos dois travões (dianteiro ou traseiro) para não interromper o procedimento de arranque.

O manípulo do acelerador deve permanecer na posição de mínimo porque qualquer outra posição inibe o arranque do veículo.

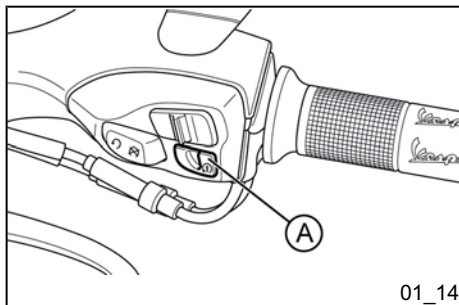

01\_14

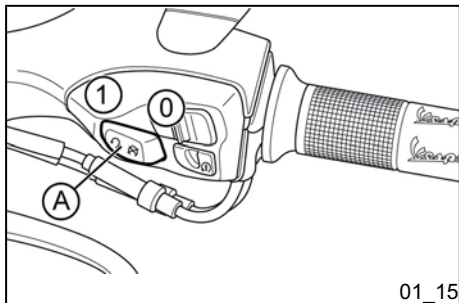

### Engine stop button (01\_15)

The engine can be started when the emergency stop switch «A» is in position «1» **RUN**; if the emergency stop switch «A» is in position «0» **OFF** the engine cannot be started or it stops if it was running.

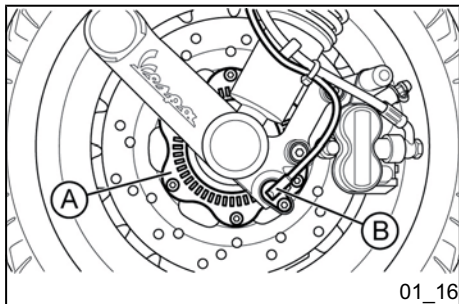

### System ABS (01\_16, 01\_17)

The vehicle is equipped with a locking ABS system on the wheels.

**A: Tone wheel**

**B: Speed sensor**

- **ABS:** It is a hydraulic - electronic device that limits the pressure within the braking circuit when a sensor, located on the wheel, detects its tendency to lock. This system prevents the wheels from locking to avoid the risk of falling.

O motor de arranque permanecerá activado por um máximo de 5 seg. consecutivos.

### Botão de paragem do motor (01\_15)

Com o interruptor de paragem de emergência «A» na posição «1» **RUN** é possível realizar o arranque do motor; se o interruptor de paragem de emergência «A» está na posição «0» **OFF** não é possível o arranque do motor ou pára se estiver aceso.

### Sistema ABS (01\_16, 01\_17)

O veículo é equipado com um sistema de anti-bloqueio ABS nas rodas.

**A: Roda fónica**

**B: Sensor de velocidade**

- **ABS:** É um dispositivo hidráulico - electrónico que limita a pressão dentro do circuito de travagem quando um sensor, localizado na roda, detecta a tendência ao bloqueio. Este sistema impede o bloqueio das rodas a fim de evitar o risco de queda.

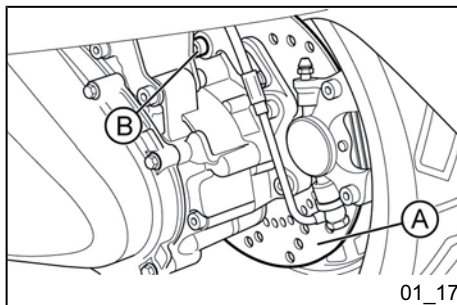

01\_17

In case of failure of the ABS system, immediately reported to the rider with ABS warning light on the instrument panel, the vehicle retains the characteristics of a conventional braking system. In case of ABS warning light, reduce speed and go to an Authorised Service Centre for the appropriate checks. The safety provided by the ABS does not, in any case, justify risky manoeuvres. The stopping distance may be greater, compared to a conventional vehicle equipped with traditional braking in the following conditions:

- Riding on rough roads, with gravel or snow
- Riding on roads with holes or bumps

It is therefore recommended to reduce speed in these conditions.



**AT VERY LOW SPEEDS (LESS THAN 5 KM/H) THE ABS SYSTEM IS DISABLED.**

**IT IS RECOMMENDED TO PAY ATTENTION THEREFORE IN CASES OF BRAKING IN LOW GRIP CONDITIONS AT LOW SPEED (FOR EXAMPLE BRAKING ON GARAGE FLOOR TILES AFTER HAVING RIDDEN ON WET ROADS OR SIMILAR SITUATIONS)**

Em caso de falha do sistema ABS, imediatamente sinalizada ao condutor com o acendimento do indicador luminoso ABS no painel de instrumentos, o veículo mantém as características de um sistema de travagem convencional. No caso de acendimento do indicador luminoso ABS, reduza a velocidade e dirija-se a um **Ponto de Assistência Autorizado** para as verificações necessárias. A contribuição da segurança proporcionada pelo ABS não justifica, em nenhum caso, as manobras arriscadas. O espaço de travagem poderia ser maior, em comparação com um veículo equipado com a travagem convencional nas seguintes condições:

- Condução em estradas precárias, com cascalho ou neve
- Condução em estradas com buracos ou valas

Portanto, é recomendado reduzir a velocidade nestas condições.



**COM UMA VELOCIDADE MUITO BAIXA (MENOS DE 5 KM/H) O SISTEMA ABS É DESACTIVADO.**

**POR CONSEQUENTE, RECOMENDA-SE MUITA ATENÇÃO NOS CASOS DE TRAVAGEM EM CONDIÇÕES DE BAIXA ADERÊNCIA COM VELOCIDADE REDUZIDA (POR EXEMPLO, TRAVAGENS SOBRE PISOS DE GARAGEM EM CERÂMICA DEPOIS DE TER CON-**



**N.B.**

THE ABS WARNING LIGHT TURNS ON AND STAYS ON UNTIL REACHING 5 KM/H.

**CAUTION**

IN THE EVENT OF MALFUNCTION OF THE BATTERY, THE ABS - ASR SYSTEM TURNS OFF

### System ASR (01\_18, 01\_19)

#### ASR SYSTEM

The ASR system is a device to help riding that helps the rider during acceleration manoeuvres, especially on slippery surfaces or in conditions that can cause sudden slippage of the rear wheel. The ASR in these situations automatically intervenes by reducing engine output within the limit imposed by the grip conditions, contributing significantly to the maintenance of stability the vehicle.

**DUZIDO EM ESTRADAS MOLHADAS OU SITUAÇÕES SIMILARES)**

**N.B.**

O INDICADOR LUMINOSO DO ABS ACENDE E PERMANECE ACESO ATÉ CHEGAR A 5 KM/H.

**ATENÇÃO**

NO CASO DE PROBLEMAS DE FUNCIONAMENTO DA BATERIA, O SISTEMA ABS - ASR SE DESACTIVA.

### Sistema ASR (01\_18, 01\_19)

#### SISTEMA ASR

O sistema ASR é um dispositivo de auxílio à condução que ajuda o condutor durante as manobras de aceleração, principalmente sobre superfícies escorregadias ou em condições que podem causar o deslizamento repentino da roda traseira. O ASR intervém nessas situações, reduzindo automaticamente a potência distribuída pelo motor dentro dos limites impostos pelas condições de aderência, contribuindo significativamente para a manutenção da estabilidade do veículo.

**WARNING**

THE ASR SYSTEM IS BASED ON THE RECOGNITION OF SPEED DIFFERENCES BETWEEN FRONT AND REAR WHEEL. IN ORDER FOR THE SYSTEM TO MAINTAIN MAXIMUM EFFICIENCY IN ALL CONDITIONS, THE CALIBRATION PROCEDURE **MUST** BE PERFORMED EVERY TIME, EVEN IN CASE OF REPLACEMENT OF JUST ONE TYRE.

FOR THE CALIBRATION OF THE CONTROL UNIT PERFORM THE PROCEDURE BELOW.

- **BUTTON «1» (with the engine running):** on / off.
- **ICON «2»:** operating indication icon.

**Flashing mode:**

- Off with the vehicle in gear: the system is working, but is not active (normal condition).
- Flashing quickly with moving vehicle: the system is up and running (conditions of low grip and intervention to reduce engine power); we recommend the utmost caution because the grip limit has been exceeded; restore the vehicle safety conditions by gently reducing the throttle opening.

**ADVERTÊNCIA**

O SISTEMA ASR É BASEADO NO RECONHECIMENTO DA DIFERENÇA DE VELOCIDADES ENTRE A RODA TRASEIRA E A RODA DIANTEIRA. PARA QUE O SISTEMA MANTENHA A EFICIÊNCIA MÁXIMA EM QUALQUER CONDIÇÃO, É **NECESSÁRIO** EXECUTAR O PROCEDIMENTO DE CALIBRAGEM SEMPRE QUE SEJA SUBSTITUÍDO PELO MENOS UM DOS PNEUS.

PARA A CALIBRAGEM DA CENTRAL EXECUTE O PROCEDIMENTO INDICADO MAIS ABAIXO.

- **BOTÃO «1» (com motor em movimento):** ativação / desativação.
- **ÍCONE «2»:** ícone de indicação de funcionamento.

**Modalidade de lampejo:**

- Apagado com veículo em movimento: o sistema está funcionando, mas não activo (condição normal).
- Lampejo rápido com veículo em movimento: o sistema está funcionando e activo (condição de baixa aderência e intervenção para reduzir a potência do motor); é recomendada muita cautela porque o limite de aderência foi excedido; coloque o veículo nas condições de

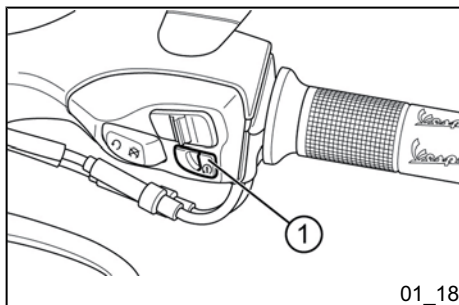

01\_18

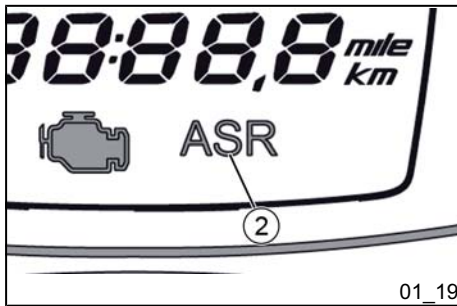

- Lit with moving vehicle: the system is disabled and will not intervene in case of loss of grip.

- If the deactivation was voluntary (by pressing the appropriate button «1» for 1 second with the engine running) it is recommended to reactivate the system as soon as possible.
- If the deactivation was NOT voluntary, there is an ASR failure: in this case you must contact an **Authorised Service Centre** for the diagnosis and the reactivation of the system.

To ensure maximum safety of the vehicle it is advisable to keep the system active. Deactivation may be necessary only in case of starting with very low grip surfaces (mud, snow) on which the operation of the ASR could actually prevent the movement of the vehicle.

#### **N.B.**

**AT VEHICLE START-UP THE ASR ICON FLASHES AT THE SAME FREQUENCY AS THE ABS WARNING LIGHT, INDICATING A DIAGNOSTIC PHASE OF THE SYSTEM. IN THE ABSENCE OF ERRORS, ASR ICON AND ABS WARNING LIGHT TURN OFF AT THE SAME TIME WHEN EXCEEDING 5 KM/H.**

**IN CASE OF ABSENCE OF FLASHING AT START-UP, THE SYSTEM MAY NOT WORKING, PLEASE CONTACT AN AUTHORISED SERVICE CENTRE.**

segurança reduzindo suavemente a abertura do acelerador.

- Aceso fixo com veículo em movimento: o sistema está desactivado e não irá intervir em caso de perda de aderência.

- Se a desactivação foi voluntária (pressão do botão apropriado «1» por 1 segundo com o motor em movimento) é recomendada a activação do sistema o mais rapidamente possível.
- Se a desactivação NÃO foi voluntária, há uma falha no sistema ASR: neste caso dirija-se a um **Ponto de Assistência Autorizado** para o diagnóstico e a reactivação do sistema.

Para garantir a segurança máxima do veículo é aconselhável manter o sistema activo. A desactivação poderia ser necessária somente no caso de arranque em superfícies com aderência muito baixa (lama, neve) em que a intervenção do ASR realmente poderia impedir o movimento do veículo.

#### **N.B.**

**COM O ARRANQUE DO VEÍCULO, O ÍCONE ASR PISCA NA MESMA FREQUÊNCIA DO INDICADOR LUMINOSO ABS, INDICANDO UMA FASE DE DIAGNÓSTICO DO SISTEMA. NA AUSÊNCIA DE ERROS, O ÍCONE ASR E O INDICADOR LUMINOSO ABS SE APAGAM SIMULTANEAMENTE COM A SUPERAÇÃO DOS 5 KM/H.**

**WARNING**

THE ASR SYSTEM IS ACTIVATED AT EVERY «ON» POSITIONING OF THE IGNITION SWITCH.

IF DISABLED BY THE USER, THE ASR SYSTEM KEEPS THE STATE OF INACTIVITY ONLY IF THE VEHICLE IS OFF, BY USING THE ENGINE STOP SWITCH; AT THE NEXT KEY ON THE ASR SYSTEM IS ENABLED AUTOMATICALLY.

**CAUTION**

IT IS EMPHASISED THAT THE RIDING AUXILIARY SYSTEM CAN NOT CHANGE THE PHYSICAL LIMITS OF GRIP AND IS NOT A SUBSTITUTE FOR PROPER MANAGEMENT OF POWER, BOTH ON STRAIGHT STRETCHES AND IN TURNS. THEREFORE, IT IS RECOMMENDED TO ALWAYS USE THE VEHICLE WITH THE UTMOST CARE AND IN ACCORDANCE WITH THE REGULATIONS IN FORCE.

NO CASO DE AUSÊNCIA DE LAMPEJO DURANTE O ARRANQUE, O SISTEMA PODERIA NÃO ESTAR FUNCIONANDO; NESTE CASO DIRIJA-SE A UM PONTO DE ASSISTÊNCIA AUTORIZADO.

**ADVERTÊNCIA**

O SISTEMA ASR É ACTIVADO A CADA POSICIONAMENTO EM «ON» DO COMUTADOR DE CHAVE.

QUANDO DESACTIVADO PELO UTILIZADOR, O SISTEMA ASR MANTÉM O ESTADO DE INACTIVIDADE SOMENTE SE O VEÍCULO FOR DESLIGADO PELO INTERRUPTOR DE PARAGEM DO MOTOR; APÓS A SEGUINTE COMUTAÇÃO DA CHAVE, O SISTEMA ASR É HABILITADO AUTOMATICAMENTE.

**ATENÇÃO**

É SALIENTADO QUE OS SISTEMAS DE AUXÍLIO À CONDUÇÃO NÃO PODEM MUDAR AS LIMITAÇÕES FÍSICAS DE ADERÊNCIA E NÃO SUBSTITUEM UM ADEQUADO GERENCIAMENTO DA POTÊNCIA, TANTO EM UM TRECHO RECTO QUANTO NUMA CURVA. PORTANTO, RECOMENDA-

**CAUTION**

AT LOW SPEED (LESS THAN 5 KM/H), THE ASR SYSTEM DOES NOT WORK.

IT IS RECOMMENDED TO PAY PARTICULAR ATTENTION IN THE EVENT OF ACCELERATION FROM STANDSTILL IN CONDITIONS OF LOW GRIP, ESPECIALLY IN THE FIRST METRES.

**N.B.**

IN CASE OF ROADS FULL OF HOLES THERE MAY OCCUR BRIEF ACTIVATION OF THE ASR SYSTEM. THIS OCCURS UNDER NORMAL OPERATING CONDITIONS OF THE VEHICLE.

**N.B.**

THE DEVICE PREVENTS IMPRESSING ON THE REAR HIGH SPEED ROTATION WHEEL WITH THE VEHICLE ON THE CENTRE STAND. IT IS RECOMMENDED NOT TO INSIST WITH THE THROTTLE GRIP IN THIS PARTICULAR CONDITION.

**CAUTION**

A POOR STATE OF MAINTENANCE OF THE TYRES CAN RESULT IN ABNORMAL OPERATION OF THE ASR SYSTEM.

-SE SEMPRE UTILIZAR O VEÍCULO COM O MÁXIMO CUIDADO, DE ACORDO COM A LEI.

**ATENÇÃO**

EM BAIXA VELOCIDADE (MENOS DE 5 KM/H) O SISTEMA ASR NÃO ESTÁ EM OPERAÇÃO.

UMA ATENÇÃO PARTICULAR É RECOMENDADA EM CASO DE ACELERAÇÃO A PARTIR DO REPOUSO EM CONDIÇÕES DE BAIXA ADERÊNCIA, ESPECIALMENTE AO PERCORRER OS PRIMEIROS METROS.

**N.B.**

NO CASO DE DESCONEXÃO DA ESTRADA PODE OCORRER BREVES ATIVAÇÕES DO SISTEMA ASR. ESTE INCIDENTE ACONTECE EM CONDIÇÕES NORMAIS DE FUNCIONAMENTO DO VEÍCULO.

**N.B.**

O DISPOSITIVO IMPEDE QUE SEJA APLICADO À RODA TRASEIRA UMA ALTA VELOCIDADE DE ROTAÇÃO COM O VEÍCULO SOBRE O CAVALETE CENTRAL. É RECOMENDADO NÃO INSISTIR COM O ACELERADOR NESTA CONDIÇÃO PARTICULAR.

**IN CASE OF REPEATED INTERVENTIONS OF THE ASR, EVEN ON ROAD SURFACES WITH GOOD GRIP OR SMALL THROTTLE OPENINGS, IT IS NECESSARY TO CHECK FOR WEAR AND/OR THE STATE OF INFLATION OF TYRES FIRST. IF THE PROBLEM PERSISTS, CONTACT AN AUTHORISED SERVICE CENTRE.**

#### CAUTION



**IN THE EVENT OF MALFUNCTION OF THE BATTERY, THE ABS - ASR SYSTEM TURNS OFF**

#### **ASR SYSTEM CALIBRATION PROCEDURE.**

In order to maintain the effectiveness of the ASR system following the replacement of one or both tyres a calibration procedure of the system must be performed as follows on a straight flat stretch of road. Please note that the request for

#### ATENÇÃO



**UM DEFICIENTE ESTADO DE MANUTENÇÃO DOS PNEUS PODE CAUSAR FUNCIONAMENTOS ANORMAIS DO SISTEMA ASR.**

**NO CASO DE INTERVENÇÕES REPEITIDAS DO ASR MESMO EM REVESTIMENTO ASFÁLTICO COM BOA ADEÇÃO OU PARA PEQUENAS ABERTURAS DO ACELERADOR, VERIFIQUE PRIMEIRO O DESGASTE E/OU ESTADO DE ENCHIMENTO DOS PNEUS. SE O PROBLEMA PERSISTIR, DIRIJA-SE A UM PONTO DE ASSISTÊNCIA AUTORIZADO.**

#### ATENÇÃO



**NO CASO DE PROBLEMAS DE FUNCIONAMENTO DA BATERIA, O SISTEMA ABS - ASR SE DESACTIVA.**

#### **PROCEDIMENTO DE CALIBRAGEM DO SISTEMA ASR.**

Para manter a eficácia do sistema ASR após a substituição de um ou ambos os pneus, é necessário efectuar um procedimento de calibragem do sistema segundo as seguintes modalidades sobre um trecho recto de estrada plana. Con-

activation of the procedure (steps 1 to 4) must be completed within 60 sec from ignition on the engine.

- It is necessary that the diagnostic phase of the ASR systems and ABS is complete: for this purpose, after the key ON, ride a short distance above 5 km/h and wait for the flashing of the ABS warning light and ASR icon to stop.
- Turn the ASR system off by pressing the button «1» on the handlebar and check that the ASR disabling icon «2» is on.
- Allow the engine to idle for at least 3 seconds.
- Press the ASR on/off button «1» and one of the two brake levers simultaneously for at least 4 seconds. The activation process will be confirmed by the ASR icon «2» turning on with slow flashing.
- Accelerate to a constant speed of 30 to 40 km/h and maintain it for at least 7 to 8 seconds.
- The end of the procedure will be indicated by the flashing ASR icon «2».
- Once the procedure is complete it is necessary to turn off the vehicle panel (key off) and wait 30 seconds before turning the panel on (key on).
- In case of failure to complete the procedure within 2 minutes the ASR icon «2» will stay on steady and the ASR will remain off until the panel is turned off (key off).

vém notar que o pedido de activação do procedimento (passos 1 a 4) deve ser concluído no prazo de 60 segundos após a ignição do motor.

- É importante que a fase de diagnóstico dos sistemas ASR e ABS seja concluída: para esse fim, após colocar a chave em ON, percorra uma curta distância acima de 5 km/h e aguarde o apagamento do lampejo do indicador luminoso ABS e do ícone ASR.
- Desactive o sistema ASR mediante a pressão da tecla específica no guiador «1» e verifique se o ícone de desactivação do ASR «2» está aceso.
- Deixe o motor girar no mínimo por pelo menos 3 segundos.
- Pressione o botão de desactivação/activação do ASR «1» e ao mesmo tempo uma das duas alavancas do travão por pelo menos 4 segundos. A activação do procedimento será confirmada com o acendimento do ícone ASR «2» com lampejo lento.
- Leve a uma velocidade constante de 30+40 km/h e mantenha por pelo menos 7+8 segundos.
- O final do procedimento será indicado pelo apagamento do ícone ASR «2» intermitente.
- Uma vez concluído o procedimento é necessário desligar o quadro do veículo

- To restart the ASR it is necessary to turn on vehicle panel (key on).

It is however necessary to repeat the process until it succeeds.

#### CAUTION



**IF NECESSARY, CONTACT AN AUTHORIZED SERVICE CENTRE.**

(chave off) e aguardar 30 segundos antes de voltar a ligar o quadro (chave on).

- Em caso de falha para completar o procedimento dentro de 2 minutos, o ícone ASR «2» ficará aceso fixo e o ASR permanecerá desactivado até o desligamento do quadro (chave off).

- Para reactivar o sistema ASR será necessário ligar novamente o quadro do veículo (chave on).

É ainda necessário repetir o procedimento até obter sucesso.

#### ATENÇÃO



**EM CASO DE NECESSIDADE, DIRIJA-SE A UM PONTO DE ASSISTÊNCIA AUTORIZADO.**

## The immobilizer system

In order to enhance theft protection, the vehicle is equipped with a «**PIAGGIO IMMOBILIZER**» electronic engine locking device that is activated automatically when the ignition key is removed. Upon start-up, the «**PIAGGIO IMMOBILIZER**» system checks the starter key, and only if this key is recognised will the Immobiliser system allow the vehicle to be started.

## Sistema immobilizer

Para aumentar a protecção contra roubo, o veículo possui um sistema electrónico de bloqueio do motor «**PIAGGIO IMMOBILIZER**» que se activa automaticamente retirando a chave de ignição. De facto, no momento do arranque o Sistema «**PIAGGIO IMMOBILIZER**» interroga a chave e somente depois do seu reconhecimento é que o Sistema permite a colocação do veículo em funcionamento.





01\_20



01\_21



01\_22

## Keys (01\_20, 01\_21, 01\_22)

The vehicle is supplied with two types of keys. The «A» key with a brown grip and the "MASTER" key. Only a single copy of this key is supplied, which is necessary to program all your other keys and for your dealer to perform some maintenance operations. We therefore recommend that it be used only under exceptional circumstances. The black key «B» (single copy supplied) is used for normal operations and for start-up.

Press the «C» button on the grip to make the key «B» come out.

Return the key «B» to its lodging inside the grip, simultaneously pressing the «C» button.

Together with the two keys, you will be given a CODE CARD bearing the same code imprinted onto the two keys.

### WARNING



**THE LOSS OF THE BROWN KEY PREVENTS LATER REPAIRS TO THE "PIAGGIO IMMOBILIZER" SYSTEM AND TO THE ENGINE CONTROL UNIT.**

## As chaves (01\_20, 01\_21, 01\_22)

Com o veículo são entregues duas chaves. A chave «A» com cabo de cor marrom é a chave "MASTER". É fornecida em único exemplar e serve para memorizar o código das outras chaves ou para operações a serem efectuadas junto às concessionárias. Por esse motivo aconselha-se a sua utilização somente em casos excepcionais. A chave «B» (fornecida em única cópia), de cor preta, é a de uso normal e serve para o arranque.

Pressione o botão «C» no cabo para fazer sair de modo autónomo a chave «B».

Recoloque a chave «B» na sua sede dentro do cabo pressionando ao mesmo tempo o botão «C».

Junto com as chaves é entregue um CODE CARD no qual está colocado o código mecânico das chaves.

### ADVERTÊNCIA



**A PERDA DA CHAVE MARROM IMPEDE INTERVENÇÕES REPARADORAS POSTERIORES NO SISTEMA "PIAGGIO IMMOBILIZER" E NA CENTRAL DE CONTROLO DO MOTOR.**

**WARNING**

IT IS ADVISED THAT THE "CODE CARD" AND THE KEY WITH THE BROWN GRIP BE KEPT IN A SAFE PLACE (NOT ON THE VEHICLE).

**ADVERTÊNCIA**

ACONSELHA-SE MANTER O "CODE CARD" E A CHAVE DE COR MARROM EM UM LUGAR SEGURO (NÃO NO VEÍCULO).

### Immobilizer device enabled indicator led (01\_23)

The activation of the «PIAGGIO IMMOBILIZER» system is shown by the flashing of the appropriate warning light «A» (see «Digital display» section).

In order to reduce battery discharge, the indicator LED turns off automatically after 48 hours of uninterrupted functioning.

Should the system fail, different LED flashing patterns will be provided by an **Authorised Piaggio Service Centre** with information on the type of fault detected.

### Operation

Every time the ignition key is removed in the "OFF" or "LOCK" position, the safety

### Indicador luminoso de sinalização da inserção do dispositivo immobilizer (01\_23)

O funcionamento do sistema « **PIAGGIO IMMOBILIZER** » é sinalizado pelo pisca de um apropriado indicador luminoso «A» (ver parágrafo «Ecrã digital»).

Para evitar a descarga da bateria, o led de sinalização desactiva-se automaticamente depois de 48 horas de funcionamento contínuo.

Em caso de avaria do sistema o led de sinalização, em função do tipo de pisca emitido, fornece ao **Ponto de Assistência Autorizado Piaggio** indicações a respeito do tipo de dano.

### O funcionamento

Todas as vezes que se extrai a chave de ignição da posição «OFF», ou de

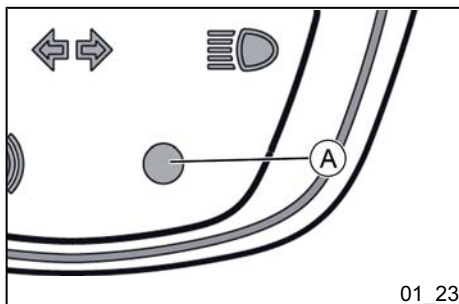

system activates the immobilizer system. Turning the key to "ON" disables the engine lock, provided that the safety system recognises the code transmitted by the key. If the code is not recognised (indicated by the immobilizer warning light permanently on, with panel on) turn the key first to "OFF" and then to "ON"; if the lock cannot be disabled, try with the other key supplied (brown). If the engine cannot be started, contact an **Authorised Piaggio Service Centre**, which is provided with the electronic equipment required to detect and repair the system.

When supplementary keys are required, remember that the programming (up to a maximum of three keys) must be performed on all the keys whether they are new or already in your possession.

Take the key with the brown grip and all the black keys supplied to an **Authorised Piaggio Service Centre**.

The codes of keys not submitted for the new programming procedure are deleted from the memory. Any lost keys will therefore not be enabled to start the engine.

#### WARNING



**EACH KEY HAS ITS OWN AND UNIQUE CODE, WHICH MUST BE STORED IN THE SYSTEM CONTROL UNIT MEMORY.**

«**LOCK**», o sistema de protecção activa o bloqueio do motor. Ao girar a chave em «**ON**», desactiva-se o bloqueio do motor apenas se o sistema de protecção reconhece o código transmitido pela chave. Se o código não é reconhecido (ou seja, é indicado pelo indicador luminoso immobilizer aceso de modo fixo, com quadro aceso) recomenda-se colocar a chave para a posição «**OFF**» e depois de novo em «**ON**»; se o bloqueio continuar, tentar com a outra chave fornecida com o veículo (de cor marrom). Se ainda não conseguir dar partida no motor, é indispensável dirigir-se a um **Ponto de Assistência Autorizado Piaggio** que dispõe dos equipamentos electrónicos necessários para a localização e reparação do sistema.

Quando se exigem chaves suplementares, lembrar que a memorização (até um máximo de 3 chaves) deve ser feita em todas as chaves, tanto nas novas, como naquelas que já possui.

Dirigir-se directamente a um **Ponto de Assistência Autorizado Piaggio**, levando consigo a chave com cabo de cor marrom e todas as chaves pretas que possui.

Os códigos das chaves não apresentadas durante o novo procedimento de memorização são cancelados da memória. As chaves eventualmente perdidas não poderão, desse modo, dar partida ao motor.

**VIOLENT SHOCKS MAY AFFECT THE ELECTRONIC COMPONENTS OF THE KEY.**

**SHOULD THE VEHICLE CHANGE OWNERS, IT IS ABSOLUTELY NECESSARY THAT THE NEW OWNER GET POSSESSION OF THE KEY WITH THE BROWN GRIP (AS WELL AS ALL OTHER KEYS) AND THE «CODE CARD»**

## ADVERTÊNCIA



**CADA CHAVE POSSUI UM CÓDIGO PRÓPRIO, DIFERENTE DE TODOS OS OUTROS, QUE DEVE SER MEMORIZADO PELA CENTRAL DO SISTEMA.**

**CHOQUES VIOLENTOS PODEM DANIFICAR OS COMPONENTES ELETRÔNICOS CONTIDOS NA CHAVE.**

**EM CASO DE TROCA DE PROPRIEDADE DO VEÍCULO, É INDISPENSÁVEL QUE O NOVO PROPRIETÁRIO RECEBA A CHAVE DE COR MARROM (ALÉM DAS OUTRAS CHAVES) E DO «CODE CARD»**

### Procedure start-brown key

Insert the brown key into the key switch (in the «OFF» position), turning it to the «ON» position. After 1 - 3 seconds, turn the key to «OFF » again and pull it out.

### Fase final - chave marrom

Introduzir no comutador (em posição «OFF») a chave marrom, girando-a em posição «ON». Deixe nessa posição a chave por um período de 1 a 3 segundos, depois volte para a posição «OFF» e extraia a chave.

### Intermediate step-black key

After extracting the brown key, insert the black key within 10 seconds and promptly

### Fase intermediária - chave pretas

Depois de retirar a chave marrom, introduzir a chave preta dentro de 10 segundos e girá-la rapidamente para a posição

turn it to «ON». After 1-3 seconds, turn the key to "OFF" again and pull it out.

In this way, a maximum of 3 black keys can be programmed by repeating the above procedure keeping the indicated times.

### Final step-brown key

After extracting the last black key, insert the brown key again and turn it to «ON» (carry out this operation within 10 seconds after extracting the previous key). Leave it in this position for 1 to 3 seconds and return it to «OFF».

### Proper programming check

Insert the brown key disabling the transponder (i.e., by tilting the key hood by 90°), and turn the key to «ON». Perform the engine start-up operation. Ensure that the engine does not start. Insert the black key and repeat the start-up operation. Check that the engine does start.

**N.B.**

**IF THE ENGINE STARTS WITH THE BROWN KEY (AND WITH A DISABLED TRANSPONDER) OR IF DURING THE PROGRAMMING A WRONG STEP HAS BEEN CARRIED OUT, IT IS NEC-**

**«ON»**. Deixe a chave nessa posição por um período de 1 a 3 segundos, depois volte à posição «OFF» e extraí-la.

Desse modo, repetindo a operação mencionada acima e respeitando os tempos indicados, podem ser programadas um máximo de 3 chaves pretas.

### Fase final - chave marrom

Depois de extrair a última chave preta, introduzir novamente a chave marrom e girá-la em posição «ON» (realizar essa operação dentro de 10 segundos da retirada da chave anterior). Permaneça assim por um tempo compreendido entre 1 e 3 segundos e volte à posição «OFF».

### Fase de verificação da programação correcta

Introduzir a chave marrom desactivando o transponder (abaixando a cápsula da chave em 90°) e girar a chave em posição «ON». Realize a manobra de arranque do motor. Verifique que o motor não se accione. Introduzir a chave preta e repetir a manobra de arranque. Certificar-se de que se o motor execute o arranque.

**N.B.**

**CASO O MOTOR DÊ PARTIDA COM A CHAVE MARROM (COM O TRASPON-**

**NECESSÁRIO REPETIR O PROCESSO  
DO INÍCIO.**

**SE A OPERAÇÃO FOR DESACTIVADA, OU ENTÃO SE  
EM QUALQUER PONTO DA PROGRAMAÇÃO  
TENHA SIDO EFECTUADA UMA MANOBRA  
ERRADA, REPETIR A OPERAÇÃO DESDE O  
INÍCIO.**

### Fuel tank (01\_24)

The fuel tank cap «A» is under the saddle. To reach it, tip the saddle forwards.

#### Characteristic

#### Fuel tank capacity

8.45±0.1 l (reserve about 1.5 l)

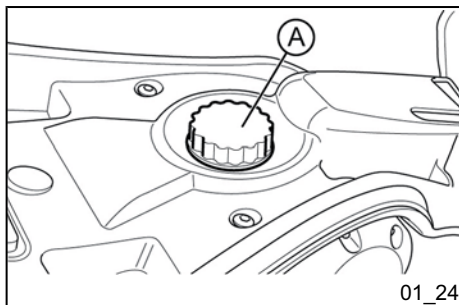

### Reservatório de gasolina (01\_24)

A tampa «A» do reservatório de gasolina encontra-se abaixo do selim. Para o acesso levante o selim para frente.

#### Características Técnicas

#### Capacidade do reservatório de combustível

8,45±0,1 l (reserva de aprox. 1,5 l)

### Opening the saddle (01\_25, 01\_26, 01\_27)

To lift the saddle;

- insert the key into the saddle lock «A»;
- turn the key anticlockwise and lift the saddle towards the instrument panel.

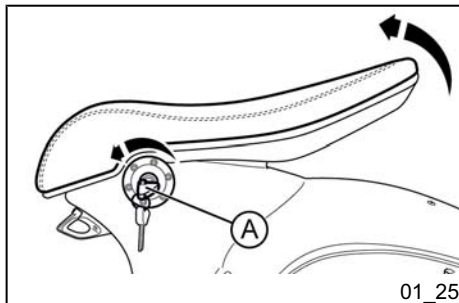

### Abertura do assento (01\_25, 01\_26, 01\_27)

Para levantar o selim:

- insira a chave na fechadura do selim «A»;
- gire a chave no sentido anti-horário e levante o selim em direcção ao conjunto de instrumentos.

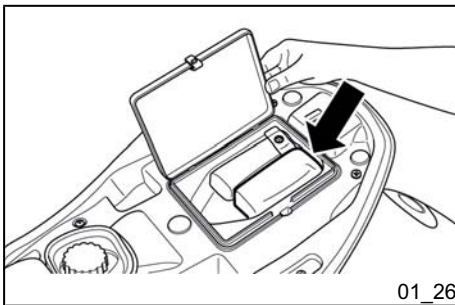

01\_26



01\_27

The saddle is equipped with a waterproof cover which is accessed by removing the door of the special compartment after lifting the saddle itself.

#### WARNING



**DUE TO THE PARTICULAR CONFORMATION OF THE SADDLE AND THE CHARACTERISTICS OF THE COVERING, WE RECOMMEND USING THE WATERPROOF COVER INCLUDED, LOCATED UNDER THE SADDLE, ANY TIME THE VEHICLE IS LEFT FOR A LONG PERIOD OUTDOORS.**

O selim é dotado de uma cobertura impermeável à qual se tem acesso removendo a portinhola do compartimento adequado, após elevar o selim.

#### ADVERTÊNCIA



**POR CAUSA DA ESTRUTURA ESPECIAL DO SELIM E DAS CARACTERÍSTICAS DO REVESTIMENTO, RECOMENDA-SE UTILIZAR A COBERTURA IMPERMEÁVEL FORNECIDA, LOCALIZADA SOB O SELIM, SEMPRE QUE SE PREVEJAM LONGAS PARAGENS DO VEÍCULO AO AR LIVRE.**

### Identification (01\_28, 01\_29)

Identification registration numbers are made up of a prefix and a number, stamped on the chassis and on the engine. These numbers must always be quoted when ordering spare parts. We recommend checking that the chassis registration number stamped on the vehicle corresponds with that on the vehicle documentation.

### A identificação (01\_28, 01\_29)

As matrículas de identificação são formadas por um prefixo e por um número impresso respectivamente no chassi e no motor. Elas devem ser sempre fornecidas no pedido de peças de reposição. Aconselha-se verificar a correspondência da matrícula do chassi decalcada no veículo com aquela que consta nos documentos do próprio veículo.

**CAUTION**

PLEASE REMIND THAT ALTERING IDENTIFICATION REGISTRATION NUMBERS CAN LEAD TO SERIOUS PENAL SANCTIONS (IMPOUNDING OF THE VEHICLE, ETC.).

**ATENÇÃO**

ADVERTE-SE QUE A ALTERAÇÃO DAS MATRÍCULAS DE IDENTIFICAÇÃO PODE IMPLICAR EM GRAVES SANÇÕES PENAIS (SEQUESTRO DO VEÍCULO, ETC.).

**Chassis number**

To read the chassis number «A» the saddle must be lifted.

**Número do chassi**

Para realizar a leitura do número do chassi «A», é necessário elevar o selim.

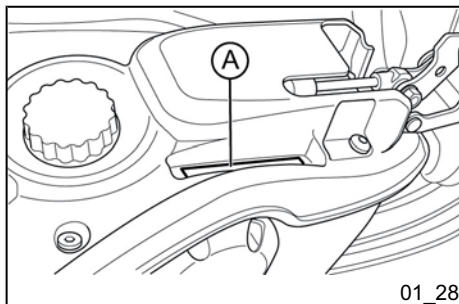
**Engine number**

The engine number «B» is stamped on the rear part of the engine itself.

**Número do motor**

O número do motor «B» está impresso na parte traseira do próprio motor.

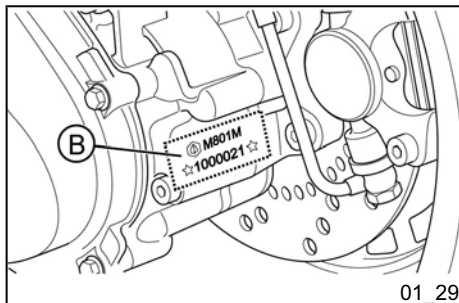



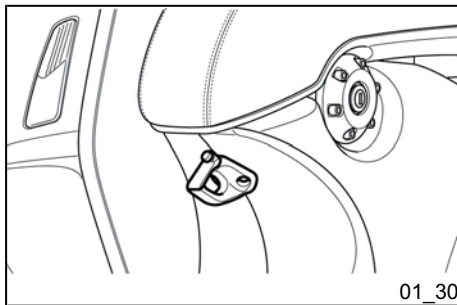

01\_30

### Bag clip (01\_30)

The bag hook is located under the saddle.

To use the hook you must rotate the upper part.



**Maximum applicable load: 1.5 kg**



**FOR THE USER SAFETY, THE DIMENSIONS OF THE LOAD SHOULD NOT BE EXCEEDED BY THE PERIMETER OF THE VEHICLE OR PREVENT AT ALL THE RIDING.**

### Gancho porta-bolsas (01\_30)

O gancho para bolsas está localizado sob o selim.

Para utilizar o gancho, é necessário girar a parte superior.



**Máxima carga aplicável: 1,5 kg**



**PARA A SEGURANÇA DO USUÁRIO, AS DIMENSÕES DA CARGA NÃO DEVEM EXCEDER O PERÍMETRO DO VEÍCULO OU IMPEDIR MINIMAMENTE A GUIA.**

**Vespa®  
946**



**Chap. 02  
Use**

**Cap. 02  
O uso**

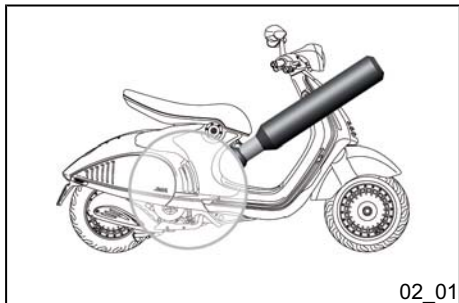

02\_01

## Checks (02\_01)

Before using the vehicle, check:

1. That the fuel tank is full.
2. Rear hub oil level.
3. Engine oil level (see the «Engine oil level» section).
4. That the tyres are properly inflated.
5. The correct functioning of headlights, rear light and turn indicators.
6. The correct functioning of front and rear brakes.

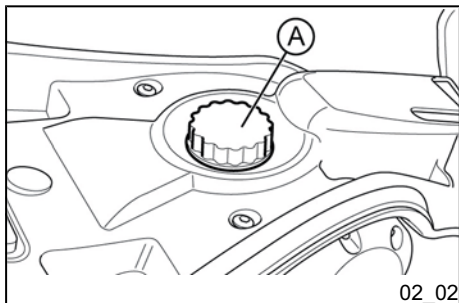

02\_02

## Refuelling (02\_02, 02\_03)

Fill fuel tank «**A**» with unleaded petrol (minimum octane rating = 95).

The fuel tank level is signalled by the special indicator «**B**» on the digital display.

When reserve fuel level is reached this is indicated by the simultaneous flashing of all the bars of the indicator «**B**».

## Verificações (02\_01)

Antes de colocar o veículo em uso verifique:

1. Que o reservatório de gasolina esteja abastecido.
2. O nível do óleo no cubo traseiro.
3. O nível do óleo do motor (ver parágrafo «Nível do óleo do motor»).
4. Que os pneus estejam calibrados correctamente.
5. O funcionamento das luzes do farol, do farol traseiro e dos indicadores de direcção.
6. O funcionamento dos travões dianteiro e traseiro.

## Abastecimentos (02\_02, 02\_03)

Abasteça o reservatório de combustível «**A**» com gasolina sem chumbo (Nº mínimo de octanos = 95).

O estado de abastecimento do reservatório de combustível é sinalizado pelo respectivo indicador «**B**» no ecrã digital.

O alcance do nível de reserva do combustível é indicado pelo lampejo simultâneo de todas as barras do indicador «**B**».

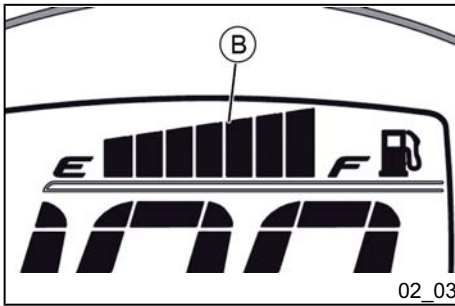

#### CAUTION



SHUT OFF THE ENGINE BEFORE REFUELLING WITH PETROL. PETROL IS HIGHLY FLAMMABLE. DO NOT LET PETROL SPILL FROM THE TANK OR WHILE REFUELLING

#### CAUTION



DO NOT BRING NAKED FLAMES OR CIGARETTES NEAR THE MOUTH OF THE FUEL TANK: FIRE HAZARD. ALSO AVOID INHALING HARMFUL VAPOURS.

#### Characteristic

##### Fuel tank capacity

8.45±0.1 l (reserve about 1.5 l)

#### ATENÇÃO



ANTES DE EFECTUAR O ABASTECIMENTO DE GASOLINA, DESLIGUE O MOTOR. A GASOLINA É EXTREMAMENTE INFLAMÁVEL. EVITE DEIXAR CAIR A GASOLINA DO RESERVATÓRIO OU DURANTE O ABASTECIMENTO.

#### ATENÇÃO



NÃO APROXIME-SE DO BOCAL DO RESERVATÓRIO COM CHAMAS LIVRES OU CIGARROS ACESOS: PERIGO DE INCÊNDIO. EVITE TAMBÉM DE INALAR VAPORES NOCIVOS.

#### Características Técnicas

##### Capacidade do reservatório de combustível

8,45±0,1 l (reserva de aprox. 1,5 l)

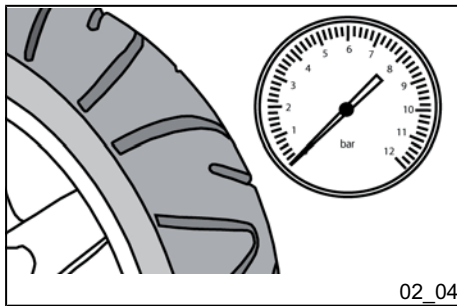

## Tyre pressure (02\_04)

Check tyre pressure as indicated in the scheduled maintenance table.

### CAUTION



**TYRE PRESSURE SHOULD BE CHECKED WHEN TYRES ARE COLD. INCORRECT TYRE PRESSURE CAUSES ABNORMAL TYRE WEAR AND MAKES RIDING DANGEROUS.**

**TYRES MUST BE REPLACED WHEN THE TREAD REACHES THE WEAR LIMITS SET FORTH BY LAW.**

## Pressão dos pneus (02\_04)

Verifique, segundo quanto referido na tabela de manutenção programada, a pressão dos pneus.

### ATENÇÃO



**A PRESSÃO DOS PNEUS DEVE SER VERIFICADA A FRIO. UMA PRESSÃO INCORRECTA PROVOCA UM DESGASTE ANORMAL DOS PNEUS E TORNA A CONDUÇÃO PERIGOSA.**

**O PNEU DEVE SER SUBSTITUÍDO QUANDO A BANDA DE RODAGEM ATINGE O LIMITE DE DESGASTE PREVISTO PELAS NORMAS VIGENTES.**

### TYRE INFLATION PRESSURE

Front tyre pressure	1.8 bar
Rear tyre pressure (with passenger)	2.0 bar (2.2 bar)

### PRESSÃO ENCHIMENTO DOS PNEUS

Pressão do pneu dianteiro	1,8 bar
Pressão do pneu traseiro (com passageiro)	2,0 bar (2,2 bar)

### TYRES

Front tyre	Tubeless, 120/70 - 12" 51P
------------	----------------------------

### PNEUS

Pneu dianteiro	120/70 - 12" 51P Tubeless
----------------	---------------------------

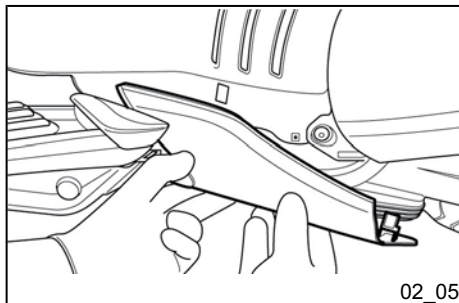

02\_05

### Shock absorbers adjustment (02\_05, 02\_06, 02\_07, 02\_08)

To facilitate shock absorber adjustment operations proceed as follows:

- remove the spoiler end, extracting it carefully outward after undoing the retaining screw;

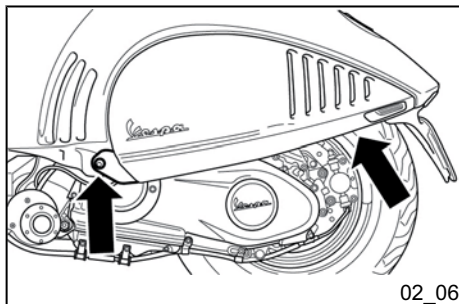

02\_06

- Undo the four retaining screws indicated in the figure and remove the side cover.

### Regulação dos amortecedoresi (02\_05, 02\_06, 02\_07, 02\_08)

Para facilitar as operações de regulação do amortecedor, proceda como segue:

- remova o terminal spoiler, puxando-o com cuidado para fora após ter afrouxado o parafuso de fixação;

- afrouxe os parafusos de fixação indicados na figura e remova a cobertura lateral.

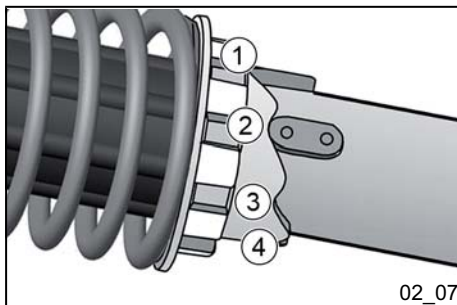

The preloading of the spring can be adjusted to 4 positions using the ring nut located in the lower part of the shock absorbers and the specific spanner supplied.

**Position 1:** minimum preload: rider only

**Position 2:** medium preloading: rider only

**Position 3:** medium preloading: rider and passenger

**Position 4:** maximum preloading: rider, passenger, and luggage.

In order to carry out this operation you will need to use the specific spanner in the kit. Spring preloading increases by turning the ring nut towards «A», but decreases if the ring nut is turned towards «B».

#### CAUTION



**RIDING THE VEHICLE WITH THE SPRING PRELOADING NOT CORRECTLY SET FOR THE RIDER AND POSSIBLE PASSENGER, COULD REDUCE THE COMFORT OF THE RIDE AND THE PRECISION OF THE STEERING.**

A pré-carga da mola pode ser regulada em 4 posições com a chave específica fornecida com o veículo, agindo no aro situado na parte inferior dos amortecedores.

**Posição 1** pré-carga mínima: somente o piloto

**Posição 2** pré-carga médio: somente o piloto

**Posição 3** pré-carga médio: condutor e passageiro

**Posição 4** pré-carga máxima: piloto, passageiro e bagagem.

Para efectuar a operação, é necessário utilizar a respectiva chave da bolsa. Girando o aro no sentido «A» a pré-carga da mola aumenta, girando o aro no sentido «B» a pré-carga da mola diminui.

#### ATENÇÃO



**A UTILIZAÇÃO DO VEÍCULO COM A PRÉ-CARGA DE MOLA NÃO CORRECTAMENTE ADEQUADA AO PESO DO PILOTO E DO EVENTUAL PASSAGEIRO, PODE REDUZIR O CONFORTO DE MARCHA E A PRECISÃO DE CONDUÇÃO.**

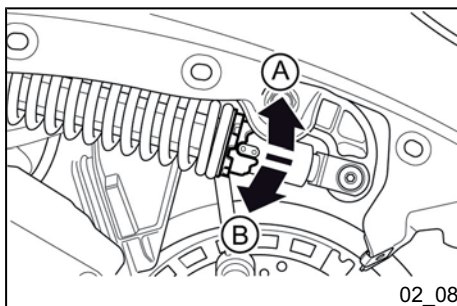

**WARNING**

**WE RECOMMEND WEARING GLOVES WHILE CARRYING OUT THIS OPERATION IN ORDER TO AVOID INJURIES.**

**ADVERTÊNCIA**

**RECOMENDA-SE O USO DE UMA LUVA PARA EVITAR RISCOS DE ABRASÕES DURANTE A OPERAÇÃO.**

**Running in (02\_09)****WARNING**

**DURING THE FIRST 1000 KM DO NOT RIDE THE VEHICLE OVER 80% OF ITS MAXIMUM SPEED. AVOID TWISTING THE THROTTLE GRIP FULLY OR KEEPING A CONSTANT SPEED ALONG LONG SECTIONS OF ROAD. AFTER THE FIRST 1000 KM, GRADUALLY INCREASE SPEED UNTIL REACHING THE MAXIMUM PERFORMANCE.**

**Rodagem (02\_09)****ADVERTÊNCIA**

**DURANTE OS PRIMEIROS 1000 km NÃO UTILIZE O VEÍCULO ALÉM DE 80% DA VELOCIDADE MÁX. PERMITIDA. EVITE ABRIR TOTALMENTE O ACELERADOR E MANTENHA UMA VELOCIDADE CONSTANTE. APÓS OS PRIMEIROS 1000 km, AUMENTE PROGRESSIVAMENTE A VELOCIDADE, ATÉ ATINGIR AS MÁXIMAS PRESTAÇÕES.**

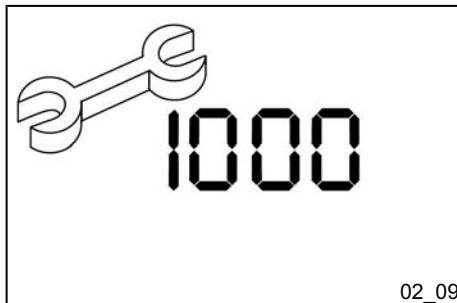

02\_09



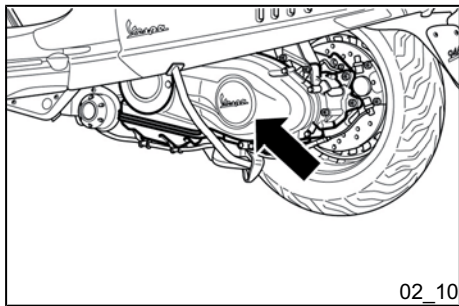

02\_10

## Starting up the engine (02\_10, 02\_11, 02\_12, 02\_13, 02\_14)

The vehicle is equipped with automatic transmission with direct drive, so that starting is effected by turning the throttle grip to idle speed; to start-off from stationary position, progressively twist the throttle grip.

The vehicle is equipped with an electrical fuel pump that switches on automatically as soon as the engine is started.

The vehicle is equipped with a **servo assisted** starter system.

To start it up, it is necessary to:

- Rest the vehicle on its centre stand, ensuring the rear wheel is not touching the ground.
- Keep the throttle grip to idle speed.

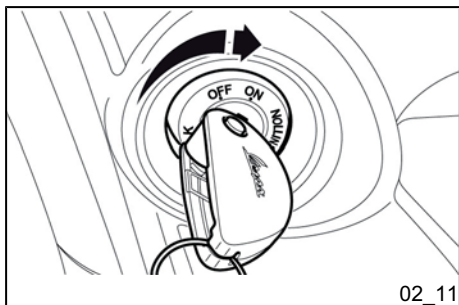

02\_11

- Insert the key into the ignition key and turn it to «ON».

## Arranque do motor (02\_10, 02\_11, 02\_12, 02\_13, 02\_14)

O veículo é dotado de transmissão automática em tomada directa, portanto o arranque deve ser efectuado com o manípulo de comando do acelerador no mínimo; para o arranque, gire progressivamente o manípulo.

O veículo é dotado de bomba de alimentação eléctrica que entra em função automaticamente com a partida do motor.

O veículo é dotado de um sistema de **ignição servo-assistido**.

Para efectuar o arranque, é necessário:

- colocar o veículo sobre o cavalete central, certificando-se de que a roda traseira esteja levantada do chão.
- Manter o manípulo do comando do acelerador no mínimo.
- Introduza a chave no comutador de chave e gire-a para a posição «ON».

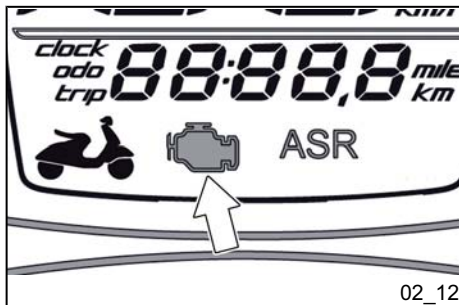

- Wait for the engine control icon to turn off.

- Aguarde o desligamento do ícone de gestão do motor.

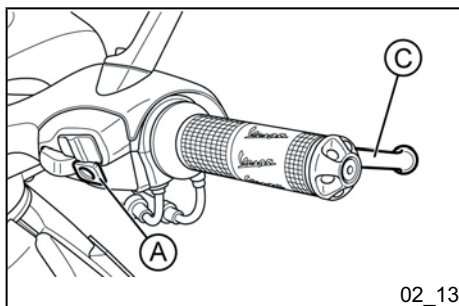

- To start the engine, pull either of the two brake levers «B-C» and then push the button «A».

- Pressione o botão «A» para o arranque do motor após ter puxado uma das duas alavancas do travão «B-C».

The vehicle is equipped with special starter procedure management. The starter motor remains active until the engine starts even if switch «L» is released.

O veículo é equipado com uma gestão especial do procedimento de arranque. O motor de arranque permanece accionado até a ignição do motor mesmo se o botão «A» for liberado.

Keep one of the two brakes operated (front or rear) so as to not interrupt the starter procedure.

Mantenha accionado um dos dois travões (dianteiro ou traseiro) para não interromper o procedimento de arranque.

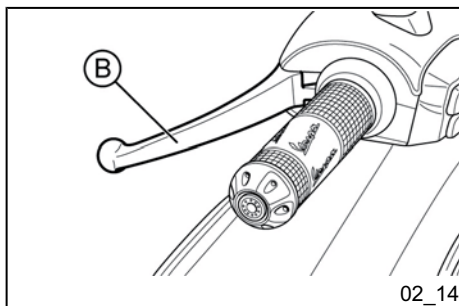

The throttle grip must remain in the minimum position, because any other position inhibits the vehicle starter.

O manípulo do acelerador deve permanecer na posição de mínimo porque qualquer outra posição inibe o arranque do veículo.

The starter motor will remain active for a maximum of 5 consecutive seconds.

O motor de arranque permanecerá activado por um máximo de 5 seg. consecutivos.

**CAUTION**

DO NOT CARRY OUT THESE OPERATIONS IN CLOSED AREAS SINCE EXHAUST GASES ARE TOXIC.

**CAUTION**

DUE TO THE HIGH TEMPERATURES THE SILENCER CAN REACH, ALWAYS TAKE CARE, WHEN PARKING THE VEHICLE, THAT THE SILENCER DOES NOT COME INTO CONTACT WITH FLAMMABLE MATERIALS, TO AVOID SERIOUS BURNS.

**ATENÇÃO**

NÃO EFECTUE ESTAS OPERAÇÕES EM LOCAIS FECHADOS, POIS OS GASES DE ESCAPE SÃO TÓXICOS.

**ATENÇÃO**

POR CAUSA DAS ALTAS TEMPERATURAS QUE PODEM SER ALCANÇADAS NO SILENCIADOR, PRESTE ATENÇÃO, AO ESTACIONAR O VEÍCULO, PARA QUE O CANO DO ESCAPE NÃO ENTRE EM CONTACTO COM MATERIAIS INFLAMÁVEIS, PARA EVITAR QUEIMADURAS GRAVES NAS PARTES DO CORPO.

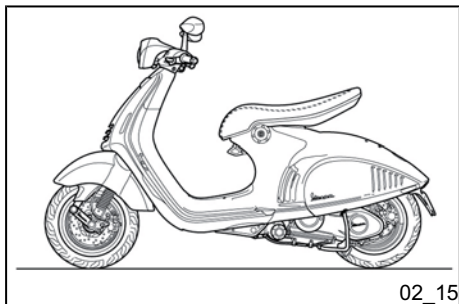

02\_15

**Difficult start up (02\_15)**

Follow carefully the procedure described in the «**Engine start-up**» section

**WARNING**

**THE THROTTLE GRIP MUST REMAIN IN THE MINIMUM POSITION, BECAUSE ANY OTHER POSITION INHIBITS THE VEHICLE STARTER.**

**Arranque difícil (02\_15)**

Respeitar atentamente o procedimento descrito na secção «**Arranque do motor**».

**ADVERTÊNCIA**

**O MANÍPULO DO ACELERADOR DEVE PERMANECER NA POSIÇÃO DE MÍNIMO PORQUE QUALQUER OUTRA POSIÇÃO INIBE O ARRANQUE DO VEÍCULO.**

**CAUTION**

IF NECESSARY, CONTACT AN AUTHORIZED SERVICE CENTRE.

**ATENÇÃO**

EM CASO DE NECESSIDADE, DIRIJA-SE A UM PONTO DE ASSISTÊNCIA AUTORIZADO.

**Stopping the engine (02\_16)**

Fully untwist the throttle grip, then rotate the key in the starter switch to «**KEY OFF**» (extractable key).

**CAUTION**

**DUE TO THE HIGH TEMPERATURES THAT CAN BE REACHED IN THE CATALYTIC CONVERTER, WHEN PARKING THE VEHICLE, PAY ATTENTION TO THE MUFFLER: TO AVOID SERIOUS BURNS OR FIRE, THE MUFFLER SHOULD NEVER COME INTO CONTACT WITH FLAMMABLE MATERIALS.**

**Paragem do motor (02\_16)**

Feche completamente o manípulo de comando do acelerador e depois gire a chave do comutador de arranque para a posição «**OFF**» (chave extraível).

**ATENÇÃO**

**POR CAUSA DAS ALTAS TEMPERATURAS QUE PODEM SER ATINGIDAS PELO CATALISADOR, PRESTE ATENÇÃO NO CANO DE ESCAPE, AO ESTACIONAR O VEÍCULO: A FIM DE EVITAR QUEIMADURAS GRAVES NO CORPO OU INCÊNDIOS, O CANO DO ESCAPE NÃO DEVE ENTRAR EM CONTACTO COM MATERIAIS INFLAMÁVEIS.**

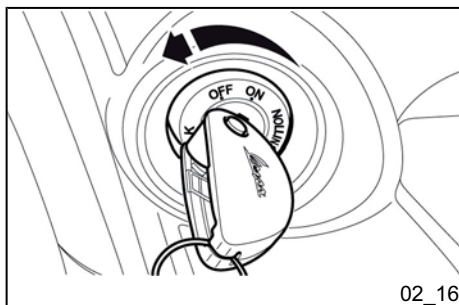

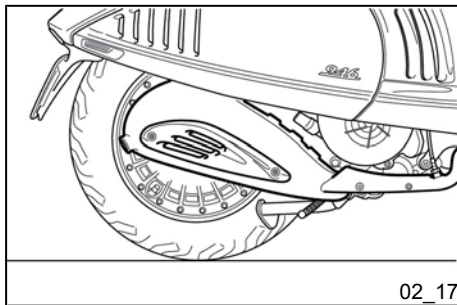

### Catalytic silencer (02\_17)

#### CAUTION



**TAMPERING WITH THE CATALYTIC SILENCER MAY CAUSE SEVERE DAMAGE TO THE ENGINE.**

#### CAUTION



**DUE TO THE HIGH TEMPERATURES THAT CAN BE REACHED IN THE CATALYTIC CONVERTER, WHEN PARKING THE VEHICLE, PAY ATTENTION TO THE MUFFLER: TO AVOID SERIOUS BURNS OR FIRE, THE MUFFLER SHOULD NEVER COME INTO CONTACT WITH FLAMMABLE MATERIALS.**

### Marmita catalítica (02\_17)

#### ATENÇÃO



**QUALQUER VIOLAÇÃO NO CANO DO ESCAPE PODE PROVOCAR GRAVES PROBLEMAS AO MOTOR.**

#### ATENÇÃO



**POR CAUSA DAS ALTAS TEMPERATURAS QUE PODEM SER ATINGIDAS PELO CATALISADOR, PRESTE ATENÇÃO NO CANO DE ESCAPE, AO ESTACIONAR O VEÍCULO: A FIM DE EVITAR QUEIMADURAS GRAVES NO CORPO OU INCÊNDIOS, O CANO DO ESCAPE NÃO DEVE ENTRAR EM CONTACTO COM MATERIAIS INFLAMÁVEIS.**

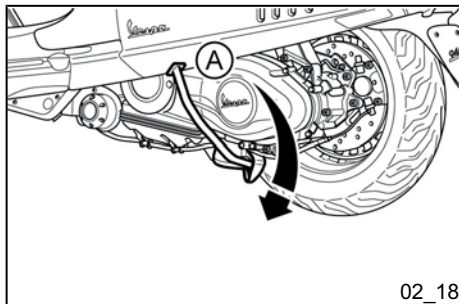

## Stand (02\_18)

### Centre stand

Push with your foot on the centre stand's fork "A" while lifting the vehicle backward, using the handlebar.

#### CAUTION

**PARK THE MOTORCYCLE ON SAFE AND LEVEL GROUND.**

#### CAUTION



**DUE TO THE HIGH TEMPERATURES THE CATALYTIC CONVERTER CAN REACH, ALWAYS TAKE CARE, WHEN PARKING THE VEHICLE, THAT THE SILENCER DOES NOT COME INTO CONTACT WITH FLAMMABLE MATERIALS, TO AVOID SERIOUS BURNS.**

## Cavalete (02\_18)

### Cavalete central

Pressione com o pé na saliência do cavalete central «A» e simultaneamente levante o veículo para trás, actuando nas alças laterais.

#### ATENÇÃO

**POSICIONE O VEÍCULO SOBRE UM TERRENO SÓLIDO E PLANO.**

#### ATENÇÃO



**POR CAUSA DAS ALTAS TEMPERATURAS QUE PODEM SER ALCANÇADAS NO ESCAPE, PRESTE ATENÇÃO, AO ESTACIONAR O VEÍCULO, PARA QUE O SILENCIADOR NÃO ENTRE EM CONTACTO COM MATERIAIS INFLAMÁVEIS, PARA EVITAR QUEIMADURAS GRAVES NAS PARTES DO CORPO.**

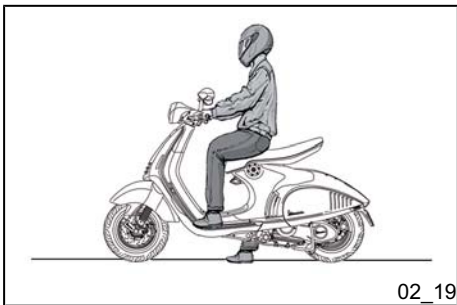

## Automatic transmission (02\_19)

To ensure simple, pleasurable riding, the vehicle is equipped with automatic transmission with regulator and centrifugal clutch. The system is designed to give the best possible performance in terms of both acceleration and consumption, on level ground and uphill, thanks to the adjustments made to engine speed and transmitted torque. If you have to stop on an uphill slope (traffic lights, traffic jam, etc.) only use the brake to keep the vehicle still, leaving the motor running at idling speed. Using the motor to keep the vehicle still can cause the clutch to overheat. This problem is due to the friction of the clutch parts on the clutch bell. It is therefore recommended to avoid conditions of prolonged clutch slippage leading to clutch overheating (for example, as well as the situation described above, riding uphill fully laden on steep slopes or starting off on slopes greater than 25%, etc.):

1. Do not continue riding in such conditions.
2. Let the clutch cool down with the motor at idling speed for a few minutes

## Transmissão automática (02\_19)

Para garantir a máxima simplicidade e prazer em conduzir, o veículo possui transmissão automática com regulador e embraiagem centrífuga. O sistema foi projectado para fornecer as melhores prestações quer para a aceleração, quer para o consumo, na condução em planuras ou em subidas, graças a uma regulação que é feita quer em função de regime do motor, quer em função do torque transmitido. No caso de paragem em subida (semáforo, engarrafamento, etc.) usar somente o travão para manter o veículo parado, deixando o motor no mínimo. Usar o motor para manter o veículo parado pode causar o sobreaquecimento da embraiagem. Esse inconveniente deve-se ao atrito das massas da própria embraiagem sobre a campânula. É aconselhável portanto evitar a ocorrência das condições de deslizamento prolongado da embraiagem com superaquecimento da mesma (por exemplo, além da anteriormente indicada, marcha em subida em carga total, em declives elevados ou partidas em declives superiores a 25%, etc.):

1. Não persista em tal condição de utilização.
2. Deixe a embraiagem esfriar com o motor no mínimo por alguns minutos

## Safe driving (02\_20)

Some simple tips are provided below that will enable you to use your vehicle on a daily basis in greater safety and peace of mind. Your skill and your mechanical knowledge are the basis of a safe ride. We recommend trying out the vehicle in traffic - free zones, in order to acquire a good knowledge of the vehicle itself.

1. Before riding off, remember to put the helmet on and fasten it correctly.
2. Reduce speed on rough roads and ride with care.
3. After riding on a long stretch of wet road without using the brakes, braking can be poor at the beginning. In these conditions, it is a good idea to apply the brakes from time to time.
4. Do not brake hard on wet, unsurfaced or slippery roads.
5. Avoid riding off by mounting the scooter when it is resting on its support. In any case, in order to avoid abrupt departures, the rear wheel should not be turning when it comes into contact with the ground.
6. If the vehicle is used on roads covered with sand, mud, snow mixed with salt, etc., clean the brake disc frequently with a mild detergent in order to prevent abrasive particles from building up inside the holes, which can result in early brake pad wear.

## Condução segura (02\_20)

Apresentamos a seguir alguns conselhos simples que permitirão utilizar o seu veículo todos os dias com uma condução mais tranquila e segura. A sua habilidade e os seus conhecimentos de mecânica formam a base de uma condução segura. Assim, recomenda-se testar o veículo em áreas sem muito trânsito, para adquirir um bom conhecimento do próprio veículo.

1. Antes de iniciar a condução do veículo, lembre-se de colocar o capacete e de prendê-lo correctamente.
2. Em estradas escorregadias, reduza a velocidade e conduza com prudência.
3. Lembre que, após ter percorrido um longo trecho de estrada molhada sem ter accionado os travões, o efeito de travagem é inicialmente menor. Nessas condições de condução é aconselhável accionar periodicamente os travões.
4. Não trave a fundo em piso molhado, em estrada de terra ou sobre qualquer piso escorregadio.
5. Evite que o arranque seja efectuado enquanto estiver a subir no veículo, posicionado no cavalete. É importante que a roda traseira não esteja a girar quando entrar em contacto com o terreno, a fim de evitar arranques bruscos.
6. Em caso de utilização do veículo em estradas sujas de areia, lama, neve misturada com sal, etc., recomendamos lim-



02\_20



**CAUTION**



**ALWAYS RIDE WITHIN YOUR LIMITS RIDING UNDER THE INFLUENCE OF ALCOHOL OR OTHER DRUGS AND CERTAIN MEDICINES IS EXTREMELY DANGEROUS.**

**CAUTION**



**ANY ELABORATION THAT MODIFIES THE VEHICLE'S PERFORMANCES, SUCH AS TAMPERING WITH ORIGINAL STRUCTURAL PARTS IS STRICTLY FORBIDDEN BY LAW, AND RENDERS THE VEHICLE NO LONGER CONFORMING TO THE APPROVED TYPE AND DANGEROUS FOR RIDING.**

**CAUTION**



**DO NOT ADJUST THE MIRRORS WHILE RIDING. THIS COULD CAUSE YOU TO LOOSE CONTROL OF THE VEHICLE.**

par frequentemente o disco do travão com um detergente não agressivo de modo a evitar a formação de aglomerados abrasivos dentro dos orifícios com consequente desgaste precoce das pastilhas do travão.

**ATENÇÃO**



**CONDUZA SEMPRE DENTRO DOS LIMITES DE SUAS CAPACIDADES. CONDUZIR EM ESTADO DE EMBRIAGUEZ OU SOB O EFEITO DE ESTUPEFACIENTES OU DE DETERMINADOS MEDICAMENTOS É EXTREMAMENTE PERIGOSO.**

**ATENÇÃO**



**TODA OPERAÇÃO QUE MODIFIQUE AS PRESTAÇÕES DO VEÍCULO, COMO TAMBÉM QUALQUER ALTERAÇÃO DE PEÇAS ORIGINAIS DA ESTRUTURA, ALÉM DE PROIBIDAS POR LEI, TORNAM O VEÍCULO NÃO MAIS EM CONFORMIDADE AO TIPO HOMOLOGADO E PERIGOSO PARA A SEGURANÇA DA CONDUÇÃO.**

**WARNING**

IN ORDER TO PREVENT ANY ACCIDENTS RIDE VERY CAREFULLY AFTER ADDING ACCESSORIES AND WHILE CARRYING LUGGAGE. THE ADDITION OF ACCESSORIES AND LUGGAGE CAN REDUCE YOUR SCOOTER STABILITY AND PERFORMANCE, AS WELL AS THE LEVEL OF SAFETY DURING USE. (SEE THE «SPARE PARTS AND ACCESSORIES» SECTION)

**ATENÇÃO**

NÃO REGULE OS ESPELHOS DURANTE A CONDUÇÃO. ISSO PODE PROVOCAR A PERDA DO CONTROLO DO VEÍCULO.

**ADVERTÊNCIA**

PARA PREVENIR EVENTUAIS ACIDENTES, USE A MÁXIMA PRUDÊNCIA AO ACRESCENTAR E CONDUZIR COM ACESSÓRIOS E BAGAGEM. O ACRÉSCIMO DE ACESSÓRIOS E BAGAGEM PODE REDUZIR A ESTABILIDADE E AS PRESTAÇÕES DO SCOOTER, BEM COMO LIMITAR OS LIMITES DE SEGURANÇA DURANTE O USO. (VEJA PARÁGRAFO «PEÇAS DE REPOSIÇÃO E ACESSÓRIOS»)

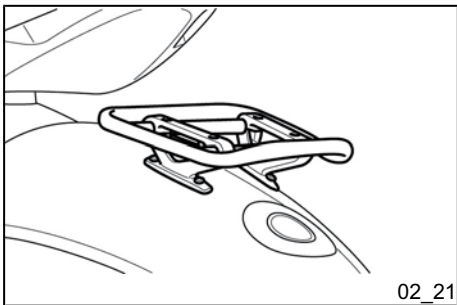

## Rear rack (02\_21)

The vehicle is preconfigured for the installation of an accessory luggage rack.

Contact an **Authorised Service Centre** for purchase and installation at the penalty of voiding the warranty.

### WARNING



PIAGGIO MARKETS ITS OWN LINE OF ACCESSORIES THAT ARE RECOGNISED AND GUARANTEED FOR USE. IT IS THEREFORE ESSENTIAL TO CONTACT AN AUTHORISED DEALER OR SERVICE CENTRE IN ORDER TO CHOOSE AND FIT ACCESSORIES CORRECTLY. THE USE OF NON-ORIGINAL ACCESSORIES MAY AFFECT THE STABILITY AND OPERATION OF YOUR VEHICLE AND REDUCE SAFETY LEVELS WITH POTENTIAL RISKS FOR THE RIDER.

## Porta-bagagens (02\_21)

O veículo é predisposto para a instalação de um bagageiro acessório.

Dirija-se a um **Ponto de Assistência Autorizado** para compra e instalação, sob pena de cancelamento da garantia.

### ADVERTÊNCIA



A PIAGGIO COMERCIALIZA UMA LINHA PRÓPRIA DE ACESSÓRIOS QUE SÃO PORTANTO RECONHECIDOS E GARANTIDOS EM RELAÇÃO A SUA UTILIZAÇÃO. DESTE MODO, É INDISPENSÁVEL, PARA SUA ESCOLHA E UMA CORRECTA MONTAGEM, DIRIGIR-SE A UM CONCESSIONÁRIO OU A UM PONTO DE ASSISTÊNCIA AUTORIZADO. A UTILIZAÇÃO DE ACESSÓRIOS NÃO ORIGINAIS PODE COMPROMETER A ESTABILIDADE E O FUNCIONAMENTO DO VEÍCULO COM CONSEQUENTE PERIGO NA CONDUÇÃO E RESPECTIVA INTEGRIDADE DO CONDUTOR.

**Vespa®  
246**



**Chap. 03  
Maintenance**

**Cap. 03  
A manutenção**

## Engine oil level

In four stroke engines, the engine oil is used to lubricate the timing elements, the bench bearings and the thermal group. **An insufficient quantity of oil can cause serious damage to the engine** . In all four-stroke engines, a loss of efficiency in oil performance and consumption should be considered normal.

Consumption can particularly reflect the conditions of use (i.e when driving e.g.: using the vehicle most of the time with the throttle grip mainly open, means a higher oil consumption).

**In order to avoid problems, it is advisable to control oil level every time the vehicle is used.**

### Engine oil level check (03\_01, 03\_02)

Every time the vehicle is used, visually inspect the level of the engine oil when the engine is cold (after **completely unscrewing** the oil cap/dipstick). The oil level should be somewhere between the MAX and MIN index marks on the level rod; «**A**»; while the oil is being checked,

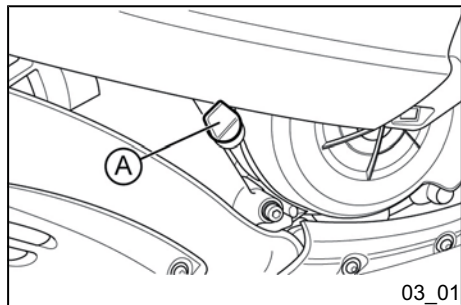

03\_01

## Nível do óleo do motor

Nos motores 4T o óleo do motor é utilizado para lubrificar os órgãos da distribuição, os suportes de banco e o grupo térmico. **Uma quantidade insuficiente de óleo pode provocar graves danos ao próprio motor**. Em todos os motores a 4T, a perda das características do óleo, assim como um certo consumo, devem ser considerados normais.

Em especial, os consumos poderão demonstrar o efeito das condições de uso (ex. guiando ou utilizando o veículo durante a maior parte do tempo com o manípulo do acelerador predominantemente aberta, implica um maior consumo de óleo).

**Com o objectivo de prevenir qualquer inconveniente, recomenda-se verificar o nível do óleo toda vez que se utiliza o veículo.**

### Verificação do nível do óleo do motor (03\_01, 03\_02)

Todas as vezes que se utiliza o veículo, com o motor frio, deve ser efectuada a verificação do nível do óleo do motor, (depois de remover a tampa/vareta da posição **completamente aparafusada**) que deve estar compreendida entre as referências de MAX e MIN indicadas na vareta «**A**»; durante a verificação o veí-

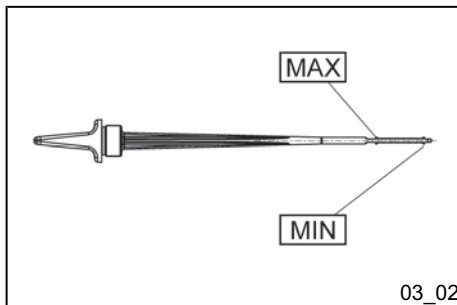

03\_02

the vehicle must be resting on its centre stand on an even, horizontal surface.

If the check is carried out after the vehicle has been used, and therefore with a hot engine, the level will be lower; in order to carry out a correct check, wait at least 10 minutes after the engine has been stopped so as to get the correct level.

### **Recommended products**

#### **eni i-Ride PG 5W-40**

*Synthetic based lubricant for high-performance four-stroke engines.*

JASO MA, MA2 - API SL - ACEA A3

### **Characteristic**

#### **Engine oil quantity**

1,340 cm<sup>3</sup> (of which 120 cm<sup>3</sup> in the filtering cartridge)

culo deve estar com o cavalete central apoiado sobre superfície horizontal.

No caso da verificação ser realizada depois de ter-se utilizado o veículo, isto é, com o motor quente, a linha do nível se mostrará mais baixa; para efectuar uma verificação correcta é necessário aguardar pelo menos 10 minutos depois da paragem do motor, para obter o nível correcto.

### **Produtos recomendados**

#### **eni i-Ride PG 5W-40**

*Lubrificante de base sintética para motores de quatro tempos de alto desempenho.*

JASO MA, MA2 - API SL - ACEA A3

### **Características Técnicas**

#### **Quantidade de óleo do motor**

1340 cm<sup>3</sup> (dos quais 120 cm<sup>3</sup> no cartucho filtrante)

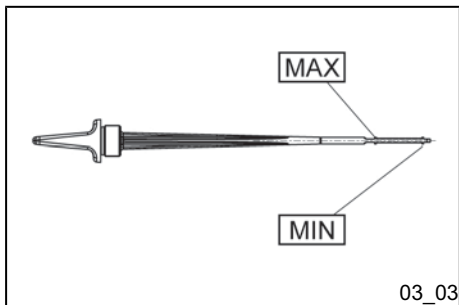

### Engine oil top-up (03\_03)

The oil should be topped up after having checked the level and in any case by adding oil **without ever exceeding the MAX. level**. Take your vehicle to an **Authorised Service Centre** to have the engine oil checked and if necessary, topped-up as indicated in the scheduled maintenance table.

### Reposição do óleo do motor (03\_03)

As eventuais reposições de óleo devem ser efectuadas depois da verificação do nível e mesmo assim acrescentar o óleo **sem nunca superar o nível MAX**. Segundo a indicação da tabela de manutenção programada, está previsto efectuar, junto a um **Ponto de Assistência Autorizado**, uma verificação e eventual reposição do óleo do motor.

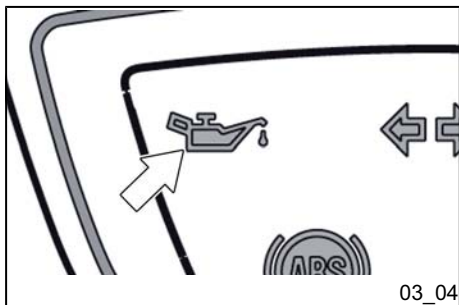

### Warning light (insufficient oil pressure) (03\_04)

The vehicle is equipped with a warning light that comes on when the key is turned to «ON». However, this light should switch off once the engine has been started. **If the light comes on while braking, at idle speed or while turning a corner, it is necessary to check the oil level and top it up if required.** If after having topped-up the oil, the warning light still comes on while braking, at idle speed or while turning a corner, it will be necessary to take your vehicle to an Authorised Service Centre.

### Indicador luminoso de sinalização (pressão do óleo insuficiente) (03\_04)

O veículo apresenta um indicador luminoso de sinalização que acende ao girar a chave na posição «ON». Todavia, esse indicador luminoso deverá apagar-se quando se efectua o arranque do motor. **No caso em que o indicador luminoso acenda durante uma travagem, no mínimo ou numa curva, é preciso realizar uma verificação do nível e eventualmente completá-lo.** No caso em que, depois de ter completado o nível, o fenómeno de acendimento na travagem, no mínimo ou numa curva persistir, será necessário dirigir-se a um Ponto de Assistência Autorizado.

## Engine oil change

To change the engine oil and the oil filter, as indicated in the scheduled maintenance table, contact an **Authorised Service Centre**.

### CAUTION



**RUNNING THE ENGINE WITH INSUFFICIENT LUBRICATION OR WITH INADEQUATE LUBRICANTS ACCELERATES THE WEAR AND TEAR OF THE MOVING PARTS AND CAN CAUSE IRRETRIEVABLE DAMAGE.**

**TOPPING UP THE ENGINE WITH AN EXCESSIVE AMOUNT OF OIL MAY CAUSE MALFUNCTION AND/OR A DROP IN PERFORMANCE OF THE VEHICLE.**

**USING OILS OTHER THAN THOSE RECOMMENDED CAN SHORTEN THE LIFE OF THE ENGINE.**

### CAUTION



**USED OILS CONTAIN SUBSTANCES HARMFUL TO THE ENVIRONMENT. FOR OIL REPLACEMENT, CONTACT AN AUTHORISED SERVICE CENTRE WHICH IS EQUIPPED TO DISPOSE OF USED OILS IN AN ENVIRONMENTALLY FRIENDLY AND LEGAL WAY.**

## Substituição do óleo do motor

Para a substituição do óleo do motor e do filtro do óleo, de acordo com o que mostra a tabela de manutenção programada, dirija-se a um **Ponto de Assistência Autorizado**.

### ATENÇÃO



**PÔR O MOTOR EM FUNCIONAMENTO COM UMA LUBRIFICAÇÃO INSUFICIENTE OU COM LUBRIFICANTES INADEQUADOS, ACELERA O DESGASTE DAS PARTES EM MOVIMENTO E PODE PROVOCAR DANOS IRREPARÁVEIS.**

**COMPLETAR O MOTOR COM UMA QUANTIDADE EXCESSIVA DE ÓLEO PODE GERAR MAL FUNCIONAMENTO E/OU UMA DIMINUIÇÃO DAS PRESTAÇÕES DO VEÍCULO.**

**A UTILIZAÇÃO DE ÓLEOS DIFERENTES DOS RECOMENDADOS PODE PREJUDICAR A DURAÇÃO DO MOTOR.**

### ATENÇÃO



**O ÓLEO USADO CONTÉM SUBSTÂNCIAS NOCIVAS AO AMBIENTE. PARA A SUBSTITUIÇÃO DO ÓLEO, RECOMENDAMOS DIRIGIR-SE A UM PONTO DE ASSISTÊNCIA AUTORIZADO.**



### Recommended products

#### eni i-Ride PG 5W-40

*Synthetic based lubricant for high-performance four-stroke engines.*

JASO MA, MA2 - API SL - ACEA A3

### Characteristic

#### Engine oil quantity

1,340 cm<sup>3</sup> (of which 120 cm<sup>3</sup> in the filtering cartridge)

**TO DE ASSISTÊNCIA AUTORIZADO QUE SE ENCONTRA EQUIPADO PARA ELIMINAR OS ÓLEOS USADOS COM RESPEITO À NATUREZA E ÀS NORMAS DE LEI.**

### Produtos recomendados

#### eni i-Ride PG 5W-40

*Lubrificante de base sintética para motores de quatro tempos de alto desempenho.*

JASO MA, MA2 - API SL - ACEA A3

### Características Técnicas

#### Quantidade de óleo do motor

1340 cm<sup>3</sup> (dos quais 120 cm<sup>3</sup> no cartucho filtrante)

### Hub oil level (03\_05)

Check the presence of oil in the hub, according to the regular controls shown in the table of the scheduled maintenance.

#### **WARNING**



**FOR THE REGULAR CHECK OF THE HUB OIL LEVEL SHOWN IN THE SCHEDULED MAINTENANCE TABLE,**

### Nível do óleo do meão (03\_05)

Verifique a presença de óleo no cubo, com base nos controlos periódicos mostrados na tabela de manutenção programada.

#### **ADVERTÊNCIA**



**PARA A VERIFICAÇÃO PERIÓDICA DO NÍVEL DO ÓLEO DO CUBO PREVISTA PELA TABELA DE MANUTEN-**

**CONTACT AN Authorised Service Centre.**

**FOR THE CONTROLS OF THE HUB OIL LEVEL THAT ARE NOT PREDETERMINED BY THE SCHEDULED MAINTENANCE TABLE, OPERATE AS DESCRIBED.**

### LEVEL CHECK

- Park the vehicle on level ground and centre stand.
- Undo the screw «A» and by inserting punch, check the presence of oil that must be below the lower edge of the loading hole.
- With a cloth carefully clean the transmission crankcase.

### WARNING



**THE FUNCTION OF THE HUB WITH INSUFFICIENT HUB LUBRICATION OR WITH CONTAMINATED OR IMPROPER LUBRICANTS ACCELERATES THE WEAR AND TEAR OF THE MOVING PARTS AND CAN CAUSE SERIOUS DAMAGE.**

### Characteristic

Hub oil quantity

**ÇÃO PROGRAMADA, DIRIJA-SE A UM Ponto de Assistência Autorizado.**

**PARA OUTROS CONTROLOS DO NÍVEL DO ÓLEO DO CUBO NÃO PREVISTOS PELA TABELA DE MANUTENÇÃO PROGRAMADA, PROCEDA COMO DESCRITO.**

### VERIFICAÇÃO DO NÍVEL

- Posicione o veículo sobre um terreno plano e sobre o cavalete central.
- Afrouxe o parafuso «A» e verifique, com a inserção de um punção, a presença de óleo que deve estar um pouco abaixo da margem inferior do orifício de carregamento.
- Com um pano, limpe cuidadosamente o cárter da transmissão.

### ADVERTÊNCIA



**O FUNCIONAMENTO DO CUBO COM UMA LUBRIFICAÇÃO INSUFICIENTE OU COM LUBRIFICANTES CONTAMINADOS OU INADEQUADOS ACELERA O DESGASTE DAS PARTES EM MOVIMENTO E PODE PROVOCAR DANOS GRAVES.**

### Características Técnicas

Quantidade de óleo do cubo

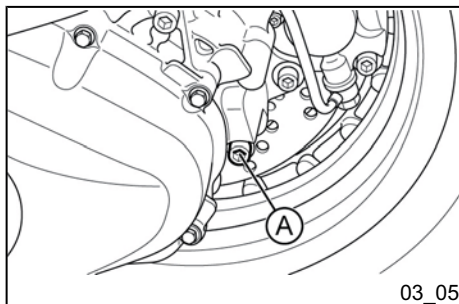

300 cm<sup>3</sup>**TOP-UP**

If necessary carry out the top-up, **DO NOT use the vehicle** and contact an **Authorised Service Centre**.

**CAUTION**

**USED OILS CONTAIN SUBSTANCES HARMFUL TO THE ENVIRONMENT. FOR OIL REPLACEMENT, CONTACT AN AUTHORISED SERVICE CENTRE WHICH IS EQUIPPED TO DISPOSE OF USED OILS IN AN ENVIRONMENTALLY FRIENDLY AND LEGAL WAY.**

**Recommended products**

**Lubricant for gearboxes and transmissions**

*Lubricant for gearboxes and transmissions.*

SAE 80W/90, API GL4 - API GL5

300 cm<sup>3</sup>**REPOSIÇÃO**

Se for necessário realizar a reposição, **NÃO utilize o veículo** e entre em contacto com um **Ponto de Assistência Autorizado**.

**ATENÇÃO**

**O ÓLEO USADO CONTÉM SUBSTÂNCIAS NOCIVAS AO AMBIENTE. PARA A SUBSTITUIÇÃO DO ÓLEO, RECOMENDAMOS DIRIGIR-SE A UM PONTO DE ASSISTÊNCIA AUTORIZADO QUE SE ENCONTRA EQUIPADO PARA ELIMINAR OS ÓLEOS USADOS COM RESPEITO À NATUREZA E ÀS NORMAS DE LEI.**

**Produtos recomendados**

**Lubrificante para caixas de velocidades e transmissões**

*Lubrificante per caixa de velocidades e transmissões.*

SAE 80W/90, API GL4 - API GL5

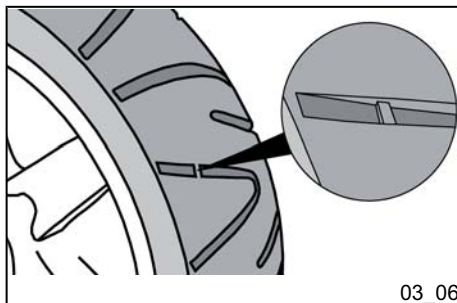

03\_06

### Tyres (03\_06)

Periodically check the inflation pressure of each tyre (when cold).

Tyres are fitted with wear indicators; tyres should be replaced as soon as these indicators become visible on the tyre tread. Also check that the tyres do not show signs of splitting at the sides or irregular tread wear.

#### CAUTION



**FOR THE REPLACEMENT OF THE TYRES CONTACT AN AUTHORISED SERVICE CENTRE.**

#### CAUTION



**TYRE PRESSURE SHOULD BE CHECKED WHEN TYRES ARE COLD. INCORRECT TYRE PRESSURE CAUSES ABNORMAL TYRE WEAR AND MAKES RIDING DANGEROUS.**

**TYRES MUST BE REPLACED WHEN THE TREAD REACHES THE WEAR LIMITS SET FORTH BY LAW.**

### Pneus (03\_06)

Verifique periodicamente (a frio) a pressão de cada pneu.

Os pneus possuem um indicador de desgaste, portanto a substituição deve ser efectuada logo que tais indicadores tornem-se visíveis na banda de rodagem. Verifique também que os pneus não apresentem cortes nos lados ou um desgaste irregular na banda de rodagem.

#### ATENÇÃO



**PARA A SUBSTITUIÇÃO DOS PNEUS DIRIJA-SE A UM PONTO DE ASSISTÊNCIA AUTORIZADO.**

#### ATENÇÃO



**A PRESSÃO DOS PNEUS DEVE SER VERIFICADA A FRIO. UMA PRESSÃO INCORRECTA PROVOCA UM DESGASTE ANORMAL DOS PNEUS E TORNA A CONDUÇÃO PERIGOSA.**

**O PNEU DEVE SER SUBSTITUÍDO QUANDO A BANDA DE RODAGEM ATINGE O LIMITE DE DESGASTE PREVISTO PELAS NORMAS VIGENTES.**

**TYRE INFLATION PRESSURE**

Front tyre pressure	1.8 bar
Rear tyre pressure (with passenger)	2.0 bar (2.2 bar)

**PRESSÃO ENCHIMENTO DOS PNEUS**

Pressão do pneu dianteiro	1,8 bar
Pressão do pneu traseiro (com passageiro)	2,0 bar (2,2 bar)

**TYRES**

Front tyre	Tubeless, 120/70 - 12" 51P
Rear tyre	Tubeless 130/70 - 12" 62P

**PNEUS**

Pneu dianteiro	120/70 - 12" 51P Tubeless
Pneu traseiro	130/70 - 12" 62P Tubeless

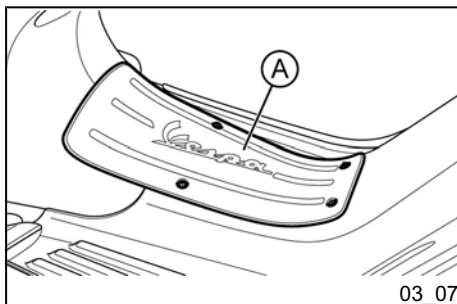
**Spark plug dismantlement (03\_07, 03\_08)****Removal**

In order to inspect the spark plug, follow the operation described when the engine is cold:

- Remove the central cover «A» undoing the retaining screws.
- Slide off the spark plug tube «B».
- Remove the spark plug using the box-spanner supplied.

**Fitting**

- Use the box-spanner to refit the spark plug in its saddle, then tighten it. Care

**Desmontagem da vela (03\_07, 03\_08)****Remoção**

Para efectuar a inspecção da vela é necessário fazer a intervenção com o motor frio, operando como descrito a seguir:

- Remova a cobertura central «A» afrouxando os parafusos de fixação.
- Remova a pipeta da vela «B».
- Utilizando a chave de tubo fornecida com o veículo, remova a vela.

**Montagem**

- Utilize a chave de tubo para reposicionar a vela no bocal; em seguida, aperte-

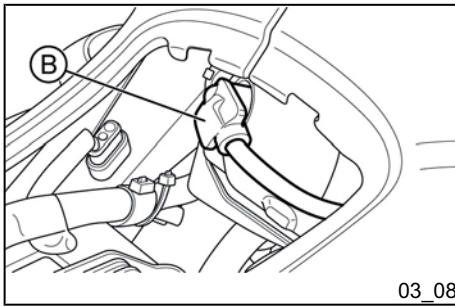

should be taken while installing and fixing it with the correct inclination.

- Insert the spark plug tube «B».

- Position the central cover «A» and tighten the retaining screws.

#### CAUTION



**FOLLOW THESE PROCEDURES VERY CAREFULLY TO AVOID ANY SEVERE DAMAGE THAT MAY BE CAUSED BY THE VERY POWERFUL IGNITION SYSTEM.**

#### CAUTION



**THE SPARK PLUG MUST BE REMOVED WHEN THE ENGINE IS COLD. USING IGNITION ELECTRONIC CENTRAL UNITS OR SPARK PLUGS OTHER THAN THE TYPES PRESCRIBED (SEE «TECHNICAL DATA» SECTION) CAN CAUSE SERIOUS DAMAGE TO THE ENGINE.**

#### CAUTION



**PROCEED WITH CAUTION. DO NOT DAMAGE THE TONGUES OR THEIR SEATS. HANDLE THE PAINTED**

-a, tendo o cuidado de instalá-la e parafusá-la com a devida inclinação.

- Insira a pipeta da vela «B».

- Posicione a cobertura central «A» e aperte os parafusos de fixação.

#### ATENÇÃO



**EFECTUE ESSAS OPERAÇÕES COM EXTREMA CAUTELA JÁ QUE O SISTEMA DE IGNIÇÃO É DE ALTA POTÊNCIA E PODE CAUSAR SÉRIOS DANOS.**

#### ATENÇÃO



**A REMOÇÃO DA VELA DEVE SER EFECTUADA COM O MOTOR FRIO. O USO DE CENTRAIS ELECTRÓNICAS DE IGNIÇÃO E DE VELAS DIFERENTES DAS RECOMENDADAS (VEJA PARÁGRAFO «DADOS TÉCNICOS») PODE DANIFICAR GRAVEMENTE O MOTOR.**

#### ATENÇÃO



**OPERE COM CUIDADO. NÃO DANIFIQUE AS LINGUETAS E/OU SEUS RELATIVOS ALOJAMEN-**

AND PLASTIC COMPONENTS CAREFULLY. DO NOT SCRATCH OR DAMAGE THEM.

TOS DE ENCAIXE. MANOBRE COM CUIDADO OS COMPONENTES DE PLÁSTICO E AQUELES PINTADOS PARA NÃO MARCÁ-LOS OU ESTRAGÁ-LOS.

### RECOMMENDED SPARK PLUG

Spark plug	NGK CR8EB
Electrode gap	0.7 to 0.8 mm

### VELA RECOMENDADA

Vela	NGK CR8EB
Distância dos eléctrodos	0,7 +0,8 mm

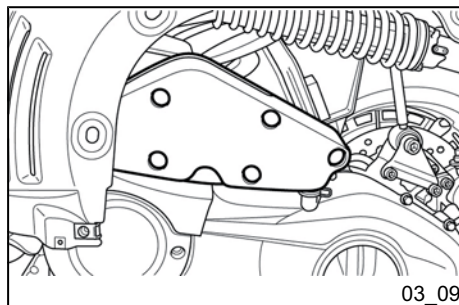

### Removing the air filter (03\_09)

To remove and clean the air filter, follow the indications in the scheduled maintenance table, contact an **Authorised Service Centre**.

### Desmontagem do filtro de ar (03\_09)

Para a remoção e a limpeza do filtro de ar, prestando atenção às indicações mostradas na tabela de manutenção programada, dirija-se a um **Ponto de Assistência Autorizado**.

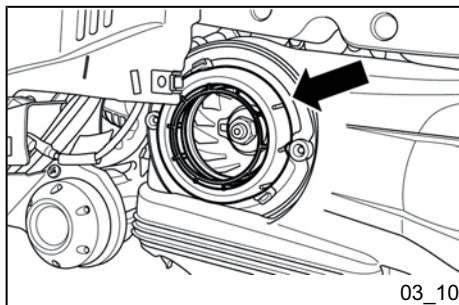

### CVT filter cleaning (03\_10)

To remove and clean the air filter, follow the indications in the scheduled maintenance table, contact an **Authorised Service Centre**.

#### CAUTION



**IF THE VEHICLE IS USED ON DUSTY ROADS SERVICE THE CVT FILTER MORE OFTEN TO AVOID DAMAGING THE ENGINE.**

### Limpeza do filtro CVT (03\_10)

Para a remoção e a limpeza do filtro de ar, prestando atenção às indicações mostradas na tabela de manutenção programada, dirija-se a um **Ponto de Assistência Autorizado**.

#### ATENÇÃO



**AO UTILIZAR O VEÍCULO EM ESTRADAS COM PÓ É NECESSÁRIO INTENSIFICAR AS INTERVENÇÕES DE MANUTENÇÃO DO FILTRO CVT PARA EVITAR DANOS AO MOTOR.**

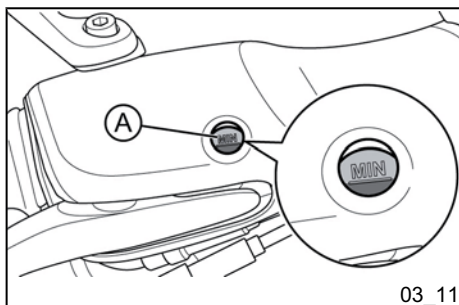

### Checking the brake oil level (03\_11)

Both brake fluid reservoirs, front and rear, are fitted with a transparent indicator «**A**»; the quantity of liquid contained in the sight glass indicates the level of liquid in its reservoir.

To control the brake fluid level, proceed as follows:

- rest the vehicle on its centre stand and with the handlebars perfectly horizontal;
- check the liquid level through the relative inspection sight glass «**A**»:

### Verificação do nível de óleo dos travões (03\_11)

Os reservatórios do líquido dos travões, dianteiro e traseiro, são dotados de um indicador «**A**» de material transparente; a quantidade do líquido contido no interior dele indica o nível do líquido presente no reservatório correspondente.

Para verificar o nível do líquido dos travões, proceda da seguinte forma:

- coloque o veículo sobre o cavalete central e com o guiador centralizado;



- if the sight glass is **full**, the brake fluid level is correct.
- If the brake fluid level is certified to the reference «**MIN**», go to an **Authorised Service Centre** to carry out the top-up.
- If the brake fluid level is lower than the reference «**MIN**», do not use the vehicle and contact an **Authorised Service Centre**.

#### WARNING



IN NORMAL CLIMATIC CONDITIONS IT IS ADVISABLE TO REPLACE THE ABOVE-MENTIONED FLUID EVERY 2 YEAR. NEVER USE BRAKE FLUID CONTAINED IN CONTAINERS WHICH ARE ALREADY OPEN OR PARTIALLY USED.

#### WARNING



ONLY USE DOT 4-CLASSIFIED BRAKE FLUID. BRAKE CIRCUIT FLUID IS VERY CORROSIVE; MAKE SURE THAT IT DOES NOT COME INTO CONTACT WITH THE PAINTWORK.

#### Recommended products

AGIP BRAKE 4

*Brake fluid.*

- verifique o nível do líquido por meio dos respectivos indicadores transparentes de inspeção «**A**»:

- se a vigia estiver **cheia**, o nível do líquido dos travões está correcto.
- Se o nível do líquido dos travões estiver na referência «**MIN**», dirija-se a um **Ponto de Assistência Autorizado** para realizar a reposição.
- Se o nível do líquido dos travões estiver inferior à referência «**MIN**», não utilize o veículo e entre em contacto com um **Ponto de Assistência Autorizado**.

#### ADVERTÊNCIA



EM CONDIÇÕES CLIMÁTICAS NORMAIS, É ACONSELHÁVEL A MUDANÇA DE TAL LÍQUIDO A CADA 2 ANOS. NUNCA UTILIZE LÍQUIDOS PARA TRAVÕES PROVENIENTES DE RECIPIENTES JÁ ABERTOS OU PARCIALMENTE USADOS.

#### ADVERTÊNCIA



UTILIZE EXCLUSIVAMENTE LÍQUIDOS PARA TRAVÕES CLASSIFICADOS DOT 4. O LÍQUIDO DO CIRCUITO DE TRAVAGEM TEM UM ALTO PO-

Synthetic fluid SAE J 1703 -FMVSS 116  
- DOT 3/4 - ISO 4925 - CUNA NC 956  
DOT 4

**DER CORROSIVO: EVITE QUE ENTRE  
EM CONTACTO COM AS PARTES PIN-  
TADAS.**

### Produtos recomendados

#### **AGIP BRAKE 4**

*Líquido dos travões.*

Fluido sintético SAE J 1703 -FMVSS 116  
- DOT 3/4 - ISO 4925 - CUNA NC 956  
DOT 4

### **Battery (03\_12, 03\_13)**

To access the battery the central cover  
«A» must be removed, undoing the re-  
taining screws.

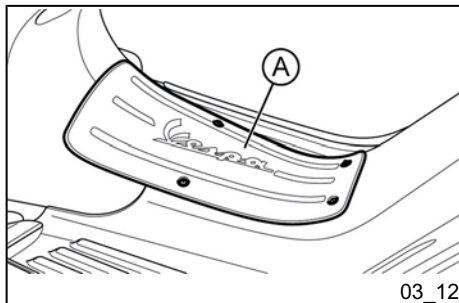

### **Bateria (03\_12, 03\_13)**

Para acessar a bateria, é necessário re-  
mover a cobertura central «A» afrouxan-  
do os parafusos de fixação.

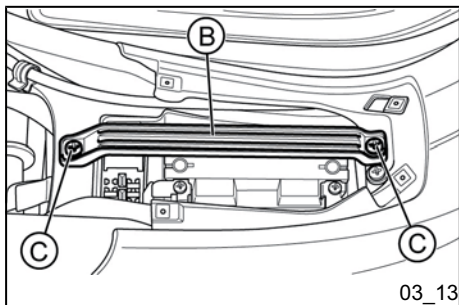

Then remove the support clamp «**B**» undoing the retaining screws «**C**».

The battery is the electrical device that requires the most frequent attention and the most thorough maintenance.

#### WARNING



**USED BATTERIES ARE HARMFUL FOR THE ENVIRONMENT. COLLECTION AND DISPOSAL SHOULD BE CARRIED OUT IN COMPLIANCE WITH REGULATIONS IN FORCE.**

#### CAUTION



**ELECTROLYTE CONTAINS SULPHURIC ACID: AVOID CONTACT WITH EYES, SKIN AND CLOTHES. IN CASE OF ACCIDENTAL CONTACT, RINSE WITH ABUNDANT WATER AND CONSULT A DOCTOR.**

#### CAUTION



**IN ORDER TO AVOID DAMAGING THE ELECTRICAL SYSTEM, NEVER DISCONNECT THE WIRING WHILE THE ENGINE IS RUNNING. DO NOT TIP THE VEHICLE TOO MUCH IN ORDER**

Remova então a abraçadeira de sustentação «**B**», afrouxando os parafusos de fixação «**C**».

A bateria é o dispositivo eléctrico que mais requer uma vigilância assídua e uma manutenção escrupulosa.

#### ADVERTÊNCIA



**AS BATERIAS USADAS SÃO NOCIVAS AO AMBIENTE. O SEU RECOLHIMENTO E ELIMINAÇÃO DEVEM SER EFECTUADOS COM RESPEITO ÀS NORMAS VIGENTES.**

#### ATENÇÃO



**O ELECTRÓLITO CONTÉM ÁCIDO SULFÚRICO: EVITE O CONTACTO COM OS OLHOS, A PELE, AS ROUPAS. EM CASO DE CONTACTO ACIDENTAL, ENXÁGUE COM ÁGUA EM ABUNDÂNCIA E CONSULTE UM MÉDICO.**

#### ATENÇÃO



**A FIM DE EVITAR DANOS AO SISTEMA ELÉCTRICO, NUNCA DESLIGUE OS CABOS QUANDO O MOTOR ESTIVER EM FUNCIONAMENTO. NÃO IN-**

**TO AVOID DANGEROUS LEAKAGE OF THE BATTERY ELECTROLYTE.**

**CLINE DE MAIS O VEÍCULO A FIM DE EVITAR O PERIGO DE SAÍDA DE ELECTRÓLITO DA BATERIA.**

### Use of a new battery (03\_14)

To install a new battery:

1. Place the battery in its housing.
2. Connect the positive pole «+» first and then the negative pole «-».
3. Position the supporting clamp and the central cover.

#### CAUTION



**DO NOT REVERSE THE POLARITY: RISK OF SHORT CIRCUIT AND DAMAGE TO THE ELECTRICAL SYSTEM.**

#### WARNING



**USED BATTERIES ARE HARMFUL FOR THE ENVIRONMENT. COLLECTION AND DISPOSAL SHOULD BE CARRIED OUT IN COMPLIANCE WITH REGULATIONS IN FORCE.**

### Characteristic

Battery

### Coloção em funcionamento de uma bateria nova (03\_14)

Para a colocação em uso de uma nova bateria:

1. Posicione a bateria no próprio compartimento.
2. Ligue primeiro o pólo positivo «+» e depois o negativo «-».
3. Posicione a abraçadeira de sustentação e a cobertura central.

#### ATENÇÃO



**NÃO INVERTA A POLARIDADE: PERIGO DE CURTO-CIRCUITO E DE AVARIAS NOS DISPOSITIVOS ELÉCTRICOS.**

#### ADVERTÊNCIA



**AS BATERIAS USADAS SÃO NOCIVAS AO AMBIENTE. O SEU RECOLHIMENTO E ELIMINAÇÃO DEVEM SER EFECTUADOS COM RESPEITO ÀS NORMAS VIGENTES.**

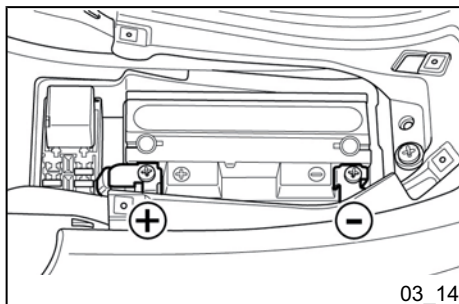

03\_14



### Long periods of inactivity (03\_15)

Battery performance will be poor if the vehicle is not used for a long time. This is the result of the natural phenomenon of battery discharging, and may be due to residual absorption by vehicle components with constant power consumption. Poor battery performance may also be due to environmental conditions and the cleanliness of the poles. In order to avoid difficult starts and/or irreversible damage to the battery, follow any of these steps:

- **At least once a month** start the engine and run it slightly above idle speed for 10-15 minutes. This keeps all the engine components, as well as the battery, in good working order.
- Take your vehicle to a garage (as indicated in the «Vehicle not used for extended periods» section) to have the battery removed. Have the battery cleaned, charged fully and stored in a dry, ventilated place. Recharge **at least once every two months**.

## Características Técnicas

### Bateria

12 V / 10 Ah Selada

### Longa inactividade (03\_15)

Em caso de longa inactividade do veículo, a bateria é submetida a uma queda das prestações. Isso acontece pelo fenómeno natural de autodescarga da própria bateria e por possíveis absorções de resíduos do veículo, devidos aos componentes com alimentação constante. O declínio das prestações da bateria tem ainda relação com as condições ambientais e a limpeza dos pólos. Para evitar possíveis dificuldades de arranque e/ou danos irreversíveis à bateria, é necessário que proceda de acordo com uma das seguintes modalidades:

- **Pelo menos uma vez ao mês** accione o motor e mantenha-o em regimes levemente superiores ao mínimo, por 10-15 minutos. Isso permite manter eficiente, além da bateria, todos os componentes do motor.
- Realize o estacionamento do veículo (como indicado no parágrafo «O veículo permanece inactivo») removendo a bateria. Esta deve ser limpa, carregada completamente e conservada em um lugar seco e circunscrito. Restabeleça a

**N.B.**

THE BATTERY MUST BE CHARGED WITH A CURRENT EQUAL TO 1/10 OF THE RATED CAPACITY OF THE BATTERY AND FOR NOT LONGER THAN 10 HOURS. CONTACT AN AUTHORISED SERVICE CENTRE TO CARRY OUT THIS OPERATION SAFELY. WHEN REFITTING THE BATTERY MAKE SURE THE LEADS ARE CORRECTLY CONNECTED TO THE TERMINALS.

**WARNING**

DO NOT DISCONNECT THE BATTERY CABLES WITH THE ENGINE RUNNING, THIS CAN CAUSE IRREPARABLE DAMAGE TO THE VEHICLE'S ELECTRONIC CONTROL UNIT.

**WARNING**

USED BATTERIES ARE HARMFUL FOR THE ENVIRONMENT. COLLECTION AND DISPOSAL SHOULD BE CARRIED OUT IN COMPLIANCE WITH REGULATIONS IN FORCE.

carga pelo menos uma vez a cada dois meses.

**N.B.**

A RECARGA DA BATERIA DEVE SER REALIZADA COM UMA CORRENTE EQUIVALENTE A 1/10 DA CAPACIDADE NOMINAL DA PRÓPRIA BATERIA E POR NÃO MAIS DE 10 HORAS. PARA ESSA OPERAÇÃO, TODAVIA, É PREFERÍVEL DIRIGIR-SE A UM PONTO DE ASSISTÊNCIA AUTORIZADO. ASSEGURE-SE, DURANTE A REMONTAGEM DA BATERIA, DA CORRECTA LIGAÇÃO DOS TERMINAIS AOS PÓLOS.

**ADVERTÊNCIA**

É ABSOLUTAMENTE INDISPENSÁVEL EVITAR DESLIGAR OS CABOS DA BATERIA COM O MOTOR EM MOVIMENTO; ESSA OPERAÇÃO PODE PROVOCAR DANOS IRREPARÁVEIS NA CENTRAL ELECTRÓNICA DO VEÍCULO.

**ADVERTÊNCIA**

AS BATERIAS USADAS SÃO NOCIVAS AO AMBIENTE. O SEU RECOLHIMENTO E ELIMINAÇÃO DEVEM SER

**EFEITUADOS COM RESPEITO ÀS  
NORMAS VIGENTES.**

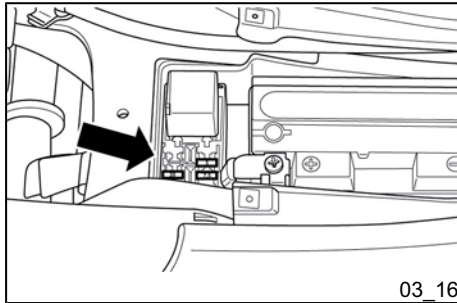

### Fuses (03\_16, 03\_17)

The electrical system is protected by fuses located under the central cover. To access them operate as described in the «Battery» paragraph.

### Fusíveis (03\_16, 03\_17)

A instalação eléctrica é protegida por fusíveis localizados sob a cobertura central. Para acessá-los, aja como descrito no parágrafo «Bateria».

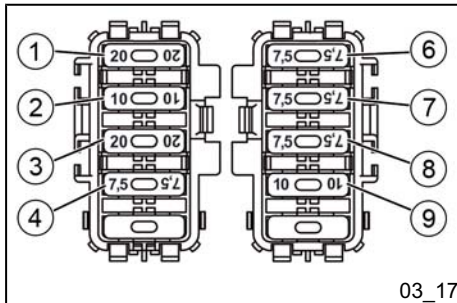

### FUSES

Fuse No. 1

Capacity: 20 A

### FUSÍVEIS

Fusível nº 1

Capacidade: 20 A

	<b>Protected circuits:</b> vehicle general
Fuse No. 2	<b>Capacity:</b> 10 A <b>Protected circuits:</b> battery-powered injection solenoid, injection control unit and immobilizer LED, digital display.
Fuse No. 3	<b>Capacity:</b> 20 A <b>Protected circuits:</b> battery-powered, ABS control unit.
Fuse No. 4	<b>Capacity:</b> 7.5 A <b>Protected circuits:</b> battery-powered PMP pre-installation (accessory) and antitheft pre-installation.
Fuse No. 6	<b>Capacity:</b> 7.5 A <b>Protected circuits:</b> key powered, fuel level indicator, license plate light, instrument illumination, turn indicator control, ABS warning light, horn, rear daylight running lights, front daylight running lights.
Fuse No. 7	<b>Capacity:</b> 5A <b>Protected circuits:</b> key powered, immobilizer antenna, tip over sensor, starter circuit, stop button, stop light, ABS control unit and engine control unit.

	<b>Circuitos protegidos:</b> geral veículo
Fusível nº 2	<b>Capacidade:</b> 10A <b>Circuitos protegidos:</b> alimentação por bateria de cargas de injeção, central de injeção e led immobilizer, ecrã digital.
Fusível nº 3	<b>Capacidade:</b> 20 A <b>Circuitos protegidos:</b> alimentação por bateria, central ABS.
Fusível nº 4	<b>Capacidade:</b> 7,5 A <b>Circuitos protegidos:</b> alimentação por bateria, predisposição PMP (acessório) e predisposição antifurto.
Fusível nº 6	<b>Capacidade:</b> 7,5 A <b>Circuitos protegidos:</b> alimentação sob tensão, indicador do nível de combustível, luz da chapa de matrícula, iluminação do painel de instrumentos, comando dos indicadores de direcção, indicador luminoso ABS, buzina, luz de posição traseira, luzes de posição dianteiras.
Fusível nº 7	<b>Capacidade:</b> 5 A



Fuse No. 8

**Capacity:** 7.5 A**Protected circuits:** key powered, USB socket pre-installation (accessory), turn indicator control device, anti-theft pre-installation.

Fuse No. 9

**Capacity:** 5A**Protected circuits:** key powered, high beam and headlight warning light.**Circuitos protegidos:**

alimentação sob tensão, antena immobilizer, sensor anticapotagem, circuito de arranque, botões de stop, luz de stop, central ABS e central do motor.

Fusível n° 8

**Capacidade:** 7,5 A**Circuitos protegidos:**

alimentação sob tensão, predisposição da tomada USB (acessório), dispositivo de comando dos piscas, predisposição antifurto.

Fusível n° 9

**Capacidade:** 5 A**Circuitos protegidos:**

alimentação sob tensão, indicador luminoso da luz de cruzamento e farol.

**CAUTION**

**BEFORE REPLACING THE FUSE IT IS NECESSARY TO FIND AND SOLVE THE FAILURE THAT CAUSED IT TO BLOW.**

**ATENÇÃO**

**ANTES DE SUBSTITUIR O FUSÍVEL INTERROMPIDO, É NECESSÁRIO PROCURAR E ELIMINAR A AVARIA QUE CAUSOU A INTERRUPÇÃO.**

**NUNCA TENTE FECHAR O CIRCUITO COM MATERIAL DIFERENTE DO FUSÍVEL.**

**DO NOT REPLACE THE FUSE WITH ANY ALTERNATIVE FORM OF CONDUCTOR.**

**CAUTION**



**IN ORDER TO AVOID DAMAGING THE ELECTRICAL SYSTEM, NEVER DISCONNECT THE WIRING WHILE THE ENGINE IS RUNNING. DO NOT TIP THE VEHICLE TOO MUCH IN ORDER TO AVOID DANGEROUS LEAKAGE OF THE BATTERY ELECTROLYTE.**

**CAUTION**



**MODIFICATIONS OR REPAIRS TO THE ELECTRICAL SYSTEM, PERFORMED INCORRECTLY OR WITHOUT STRICT ATTENTION TO THE TECHNICAL SPECIFICATIONS OF THE SYSTEM CAN CAUSE MALFUNCTIONING AND RISK OF FIRE.**

**CAUTION**



**PROCEED WITH CAUTION.**

**DO NOT DAMAGE THE TONGUES OR THEIR SEATS. HANDLE THE PAINTED AND PLASTIC COMPONENTS CARE-**

**ATENÇÃO**



**A FIM DE EVITAR DANOS AO SISTEMA ELÉCTRICO, NUNCA DESLIGUE OS CABOS QUANDO O MOTOR ESTIVER EM FUNCIONAMENTO. NÃO INCLINE DEMAIS O VEÍCULO A FIM DE EVITAR O PERIGO DE SAÍDA DE ELECTRÓLITO DA BATERIA.**

**ATENÇÃO**



**MODIFICAÇÕES OU REPARAÇÕES NO SISTEMA ELÉCTRICO EXECUTADAS DE MODO INCORRECTO E SEM LEVAR EM CONTA AS CARACTERÍSTICAS TÉCNICAS DO SISTEMA, PODEM CAUSAR ANOMALIAS DE FUNCIONAMENTO COM RISCOS DE INCÊNDIO.**

**ATENÇÃO**



**OPERE COM CUIDADO.**

**NÃO DANIFIQUE AS LINGUETAS E/OU SEUS RELATIVOS ALOJAMENTOS DE ENCAIXE. MANOBRE COM CUIDADO OS COMPONENTES DE PLÁSTICO E AQUELES PINTADOS PARA NÃO MARCÁ-LOS OU ESTRAGÁ-LOS.**

**FULLY. DO NOT SCRATCH OR DAMAGE THEM.**

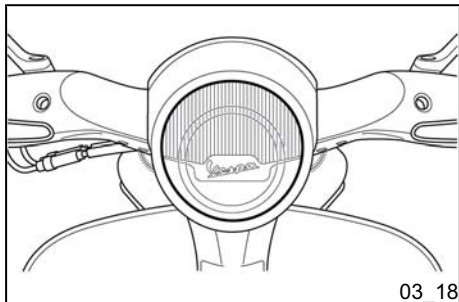

### **Front light group (03\_18, 03\_19, 03\_20, 03\_21)**

The bulbs are the «LED» type. In the event of malfunction, we recommend contacting an **Authorised Service Centre** for replacement.

#### **N.B.**

**IF MISTING IS NOTICED ON THE INSIDE OF THE TAIL LIGHT, CHECK THAT IT DISAPPEARS AFTER SOME MINUTES OF IGNITION OF THE TAIL LIGHT. IT IS A COMMON PHENOMENON AND IS ATTRIBUTABLE TO HUMIDITY AND/OR TO LOW TEMPERATURES; DOES NOT SHOW FAILURE.**

**THE PRESENCE OF DROPS OF WATER, ON THE OTHER HAND, COULD INDICATE THAT WATER IS INFILTRATING. CONTACT AN AUTHORISED SERVICE CENTRE.**

### **Grupo óptico dianteiro (03\_18, 03\_19, 03\_20, 03\_21)**

As lâmpadas são de tipo «LED». Em caso de mau funcionamento, recomenda-se dirigir-se a um **Ponto de Assistência Autorizado** para a substituição.

#### **N.B.**

**SE FOR OBSERVADO UM EMBACIAMENTO NA SUPERFÍCIE INTERNA DO FAROL, CERTIFIQUE-SE DE QUE DESAPAREÇA ALGUNS MINUTOS APÓS O ACENDIMENTO DO PRÓPRIO FAROL. É UM FENÓMENO COMUM E SE DEVE AO NÍVEL DE HUMIDADE E/OU À BAIXA TEMPERATURA; NÃO REPRESENTA UMA ANOMALIA.**

**ENTRETANTO, A PRESENÇA DE GOTAS PODE INDICAR UMA INFILTRAÇÃO, DIRIJA-SE ENTÃO A UM Ponto de Assistência Autorizado.**



03\_19

N.B.



THE VEHICLE IS EQUIPPED WITH A DEVICE CAPABLE OF PRESERVING OPERATION OF THE HEADLIGHT ASSEMBLY IN THE EVENT OF SPECIAL ENVIRONMENTAL CONDITIONS, IN SITUATIONS OF ENGINE AT IDLE SPEED AND VEHICLE STOPPED.

THE USER'S ATTENTION WILL BE CALLED TO THE DIGITAL DISPLAY BY THE APPEARANCE OF THE FOLLOWING INFORMATION IN SEQUENCE:

- «Alert», DISPLAYED FOR 1 SECOND;
- «Light», DISPLAYED FOR 1 SECOND;
- SETTING OF THE MULTI-FUNCTION INDICATOR PREVIOUSLY SET (CLOCK/ODO/TRIP), DISPLAYED FOR 2 SECONDS.

THIS SIGNALLING CONTINUES ON THE DIGITAL DISPLAY FOR THE ENTIRE TIME THAT THE PHENOMENON PERSISTS. TO REACTIVATE THE NORMAL CONDITIONS, SIMPLY SWITCH OFF THE VEHICLE OR BEGIN RIDING.

N.B.



O VEÍCULO É EQUIPADO COM UM DISPOSITIVO CAPAZ DE PRESERVAR A FUNCIONALIDADE DO GRUPO ÓPTICO EM CONDIÇÕES AMBIENTAIS ESPECIAIS, EM SITUAÇÃO DE REGIME DE MOTOR NO MÍNIMO E VEÍCULO PARADO.

A ATENÇÃO DO UTILIZADOR É CHAMADA PELO ECRÃ DIGITAL POR MEIO DA VISUALIZAÇÃO EM MODO CÍCLICO DAS SEGUINTES INFORMAÇÕES:

- «Alert», VISUALIZADO POR 1 SEGUNDO;
- «Light», VISUALIZADO POR 1 SEGUNDO;
- CONFIGURAÇÃO DO INDICADOR MULTIFUNÇÃO ANTERIORMENTE PROGRAMADO (CLOCK/ODO/TRIP), VISUALIZADO POR 2 SEGUNDOS.

ESTAS SINALIZAÇÕES PROSEGUEM NO ECRÃ DIGITAL DURANTE TODO O TEMPO ENQUANTO PERSISTIR A ANOMALIA. PARA A RESTAURAÇÃO DAS CONDIÇÕES NORMAIS BASTA DESLIGAR O VEÍCULO OU COLOCÁ-LO EM MOVIMENTO.

CASO A SINALIZAÇÃO PERSISTA, DIRIJA-SE A UM PONTO DE ASSISTÊNCIA AUTORIZADO.



03\_20

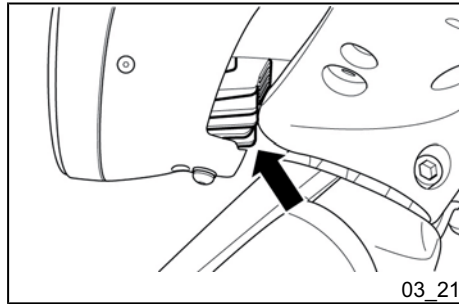

**IF THE SIGNALLING PERSISTS, CONTACT AN AUTHORISED SERVICE CENTRE.**

**N.B.**

**FOR THE ENTIRE TIME THAT THE FAULT PERSISTS, ANY PRESSURES OF THE MODE BUTTON WILL BE IGNORED.**

**N.B.**

**POR TODO O TEMPO EM QUE A ANOMALIA PERSISTIR, EVENTUAIS PRESSÕES DO BOTÃO MODE SERÃO IGNORADAS.**

**CAUTION**



**IN ORDER TO PREVENT BURNS, DO NOT TOUCH THE LOWER EXPOSED PART OF THE HEADLIGHT ASSEMBLY.**

**ATENÇÃO**



**A FIM DE EVITAR QUEIMADURAS, NÃO TOQUE NA PARTE INFERIOR DESCOBERTA DO GRUPO ÓPTICO.**

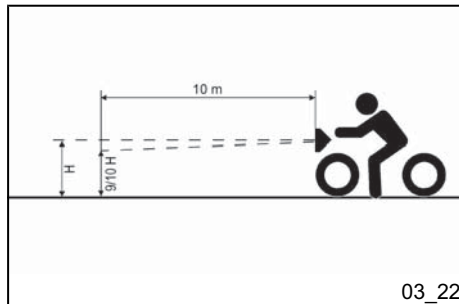

### **Head light adjustment (03\_22, 03\_23)**

Proceed as follows:

- Position the vehicle in running order and with the tyres inflated to the prescribed pressure, onto a flat surface, 10 m away from a half-lit white screen; ensure that the longitudinal axis of the vehicle is perpendicular to the screen;

- Turn on the headlight and check that the borderline of the projected light beam on

### **Regulação do farol dianteiro (03\_22, 03\_23)**

Efetue as seguintes operações:

- Coloque o veículo em condições de uso, com pneus cheios na pressão indicada, sobre terreno plano, a 10 m de distância de uma tela branca situado na penumbra, certificando-se de que o eixo do veículo esteja perpendicular à tela;

- Acenda o farol e certifique-se de que o limite do fecho luminoso projectado na

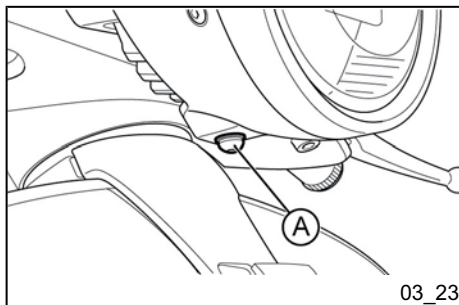

03\_23

the screen is not higher than 9/10 or lower than 7/10 of the distance from the ground to the centre of the vehicle headlamp;

- If this is not the case, adjust the headlight by operating the screw «A».

#### N.B.

**THE ABOVE PROCEDURE COMPLIES WITH THE EUROPEAN STANDARDS REGARDING MAXIMUM AND MINIMUM HEIGHT OF LIGHT BEAMS. REFER TO THE STATUTORY REGULATIONS IN FORCE IN EVERY COUNTRY WHERE THE VEHICLE IS USED.**

tela não supere os 9/10 da altura do centro do farol, a partir do chão, e que não seja inferior a 7/10;

- Em caso contrário regule o farol girando o parafuso «A».

#### N.B.

**O PROCEDIMENTO DESCRITO É AQUELE ESTABELECIDO PELA "NORMATIVA EUROPEIA" NO QUE CONCERNE À ALTURA MÁXIMA E MÍNIMA DO FACHO LUMINOSO. VERIFIQUE AS DISPOSIÇÕES DE CADA PAÍS ONDE O VEÍCULO É UTILIZADO.**

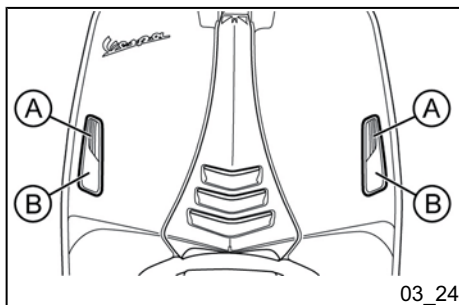

03\_24

### Front direction indicators (03\_24)

Both the front turn indicators «A» and the daylight running lights «B» are «LED» type.

In the event of malfunction, we recommend contacting an **Authorised Service Centre** for replacement.

### Indicadores de direcção dianteiros (03\_24)

Tanto os indicadores de direcção dianteiros «A» quanto as luzes de posição «B» são de tipo «LED».

Em caso de mau funcionamento, recomenda-se dirigir-se a um **Ponto de Assistência Autorizado** para a substituição.

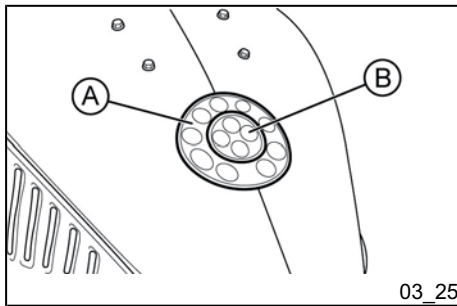

### Rear optical unit (03\_25)

Both the parking light bulbs «A» and the brake lights «B» are «LED» type.

In the event of malfunction, we recommend contacting an **Authorised Service Centre** for replacement.

#### **N.B.**

**IF MISTING IS NOTICED ON THE INSIDE OF THE HEADLAMP GLASS, THIS DOES NOT INDICATE A FAULT AND IS ATTRIBUTABLE TO HUMIDITY AND/OR TO LOW TEMPERATURES.**

**THE PHENOMENON SHOULD QUICKLY DISAPPEAR WHEN THE LIGHT IS SWITCHED ON.**

**THE PRESENCE OF DROPS OF WATER, ON THE OTHER HAND, COULD INDICATE THAT WATER IS INFILTRATING. CONTACT THE AFTERSALES SERVICE NETWORK.**

### Grupo óptico traseiro (03\_25)

Tanto as lâmpadas de posição «A» quanto as luzes de stop «B» são de tipo «LED».

Em caso de mau funcionamento, recomenda-se dirigir-se a um **Ponto de Assistência Autorizado** para a substituição.

#### **N.B.**

**NO CASO EM QUE SOBRE A SUPERFÍCIE INTERNA DO FAROL SEJA OBSERVADO UM EMBACIAMENTO, ISSO NÃO INDICA UMA ANOMALIA E É DEVIDO AO NÍVEL DE HUMIDADE E/OU À BAIXA TEMPERATURA.**

**O FENÓMENO DESAPARECERÁ RAPIDAMENTE COM A ASCENSÃO DO FAROL.**

**ENTRETANTO, A PRESENÇA DE GOTAS PODE INDICAR UMA INFILTRAÇÃO, DIRIJA-SE ENTÃO À REDE DE ASSISTÊNCIA.**

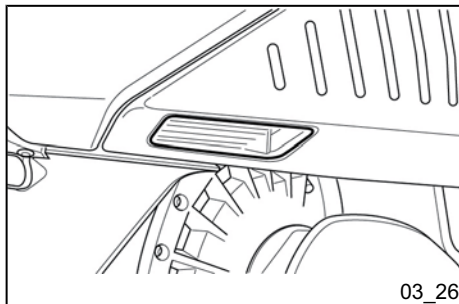

### Rear turn indicators (03\_26)

The rear turn indicator bulbs are the «LED» type.

In the event of malfunction, we recommend contacting an **Authorised Service Centre** for replacement.

### Indicadores de direcção traseiros (03\_26)

As lâmpadas dos indicadores de direcção traseiros são de tipo «LED».

Em caso de mau funcionamento, recomenda-se dirigir-se a um **Ponto de Assistência Autorizado** para a substituição.

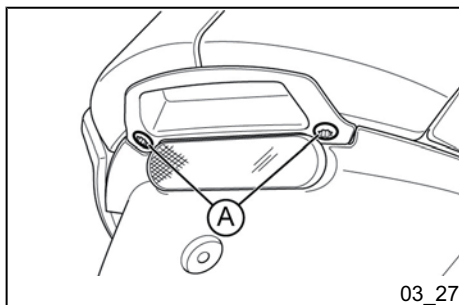

### Number plate light (03\_27, 03\_28, 03\_29)

To remove the license plate bulb proceed as follows:

- undo the retaining screws «A» and take out the bulb holder.

### Luz da matrícula (03\_27, 03\_28, 03\_29)

Para substituir a lâmpada da luz da chapa de matrícula, proceda como a seguir:

- afrouxe os parafusos de fixação «A» e extraia o porta-lâmpada.

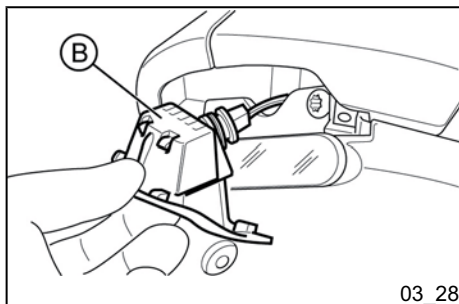

- Remove the bulb holder «B».

- Remova o porta-lâmpada «B».



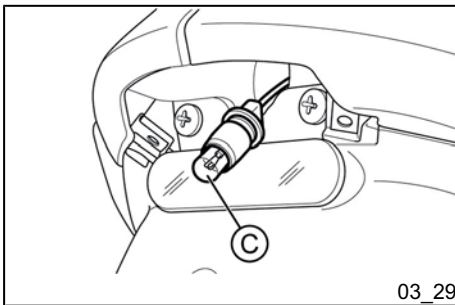

03\_29

- Remove the bulb «C».

#### CAUTION



DO NOT PULL THE ELECTRICAL WIRING TO EXTRACT THE BULB HOLDER.

#### Electric characteristic

**License plate bulb**

**Type:** Incandescent

**Power:** 12V - 5W

**Quantity:** 1

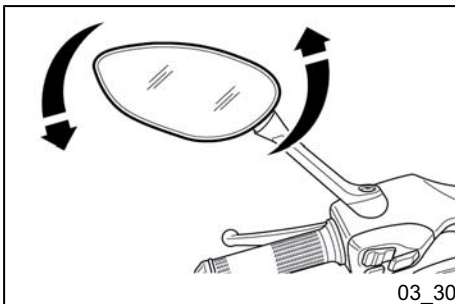

03\_30

#### Rear-view mirrors (03\_30)

The mirrors can be set to the desired position by adjusting the mirror frame.

#### CAUTION



DO NOT ADJUST THE MIRRORS WHILE RIDING. THIS COULD CAUSE YOU TO LOOSE CONTROL OF THE VEHICLE.

- Retire a lâmpada «C».

#### ATENÇÃO



PARA EXTRAIR O PORTA-LÂMPADA NÃO PUXE OS CABOS ELÉCTRICOS.

#### Características Eléctricas

**Lâmpada luz da chapa de matrícula**

**Tipo:** A incandescência

**Potência:** 12 V - 5 W

**Quantidade:** 1

#### Espelhos retrovisores (03\_30)

Os espelhos ajustam-se movendo-os manualmente até obter a inclinação desejada.

#### ATENÇÃO



NÃO REGULE OS ESPELHOS DURANTE A CONDUÇÃO. ISSO PODE PROVOCAR A PERDA DO CONTROLO DO VEÍCULO.

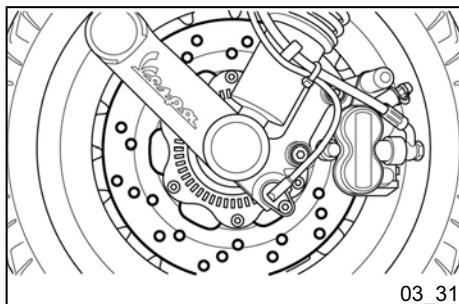

### Front and rear disc brake (03\_31)

The brake disc and pad wear is automatically compensated, therefore it has no effect on the functioning of the front and rear brakes. For this reason it is not necessary to adjust the brakes. An excessively elastic brake lever stroke may indicate the presence of air in the braking circuit or a failure in the braking system. In this case, mainly due to the importance of brakes to guarantee safe riding conditions, the vehicle should be taken to an **Authorised Service Centre or Dealer**.

#### CAUTION



**BRAKING SHOULD BEGIN AFTER ABOUT 1/3 OF THE BRAKE LEVER STROKE.**

#### CAUTION



**HAVE THE BRAKE PADS CHECKED BY THE DEALER ACCORDING TO THE CHECKS SPECIFIED IN THE SCHEDULED MAINTENANCE TABLE. HOWEVER, IN THE EVENT OF NOISES COMING FROM THE FRONT AND/OR REAR BRAKING SYSTEM DURING OPERATION, IT IS ADVISABLE TO HAVE THE BRAKING SYSTEM**

### Travão a disco dianteiro e traseiro (03\_31)

O desgaste do disco e das pastilhas é automaticamente compensado, assim, não tem efeito sobre o funcionamento dos travões. Por esse motivo, não é necessário efectuar o ajuste do travão. Se, ao accionar a alavanca do travão, houver uma elasticidade excessiva, isso se deverá, provavelmente, à presença de ar no circuito ou ao funcionamento irregular do próprio travão. Nesse caso, principalmente se considerarmos o papel fundamental dos travões para a sua segurança de condução, aconselhamos que leve seu veículo a uma **Concessionária ou a um Ponto de Assistência Autorizado**.

#### ATENÇÃO



**A ACÇÃO DE TRAVAGEM DEVE INICIAR DEPOIS DE CERCA DE 1/3 DO CURSO DA ALAVANCA DO TRAVÃO.**

#### ATENÇÃO



**A ESPESSURA DAS PASTILHAS DO TRAVÃO É VERIFICADA PELA CONCESSIONÁRIA DE ACORDO COM AS VERIFICAÇÕES PREVISTAS PELA TABELA DE MANUTENÇÃO PROGRAMADA. DE TODO MODO, CASO**

CHECKED BY AN AUTHORISED SERVICE CENTRE OR DEALER. AFTER REPLACING THE BRAKE PADS, DO NOT USE THE SCOOTER UNTIL YOU HAVE OPERATED THE BRAKE LEVER SEVERAL TIMES IN ORDER TO ALLOW THE PLUNGERS TO SETTLE AND THE LEVER STROKE TO BE SET TO THE CORRECT POSITION.

#### CAUTION



THE PRESENCE OF SAND, MUD, SNOW MIXED WITH SALT, ETC. ON THE ROAD, CAN DRASTICALLY REDUCE THE LIFE OF THE BRAKE PADS. WHEN RIDING THE VEHICLE ON ROADS WITH THE ABOVE MENTIONED CHARACTERISTICS, WE RECOMMEND TO CLEAN THE BRAKE DISC FREQUENTLY WITH A NON-AGGRESSIVE DETERGENT IN ORDER TO AVOID THE FORMATION OF ABRASIVE BUILD-UPS IN THE HOLES, WHICH COULD RESULT IN EARLY WEAR OF BRAKE PADS.

SE NOTEM RUÍDOS PROVENIENTES DO SISTEMA DE TRAVAGEM DIANTEIRO E/OU TRASEIRO EM FASE DE UTILIZAÇÃO DO MESMO, É ACONSELHÁVEL DIRIGIR-SE A UMA CONCESSIONÁRIA OU A UM PONTO DE ASSISTÊNCIA AUTORIZADO. DEPOIS DA SUBSTITUIÇÃO DAS PASTILHAS, NÃO USE O VEÍCULO ANTES DE ACIONAR A ALAVANCA DO TRAVÃO VÁRIAS VEZES, PARA AJUSTAR OS PISTÕES E LEVAR O CURSO DA ALAVANCA NA POSIÇÃO CORRECTA.

#### ATENÇÃO



A RODAGEM EM ESTRADA DE AREIA, LAMA, NEVE MISTURADA COM SAL, ETC., PODE REDUZIR DRASTICAMENTE A DURAÇÃO DAS PASTILHAS. EM CASO DE UTILIZAÇÃO DO VEÍCULO EM ESTRADAS COM AS CARACTERÍSTICAS DESCRITAS ACIMA, RECOMENDAMOS LIMPAR FREQUENTEMENTE O DISCO DO TRAVÃO COM UM DETERGENTE NÃO AGRESSIVO DE MODO A EVITAR A FORMAÇÃO DE AGLOMERADOS ABRASIVOS DENTRO DOS ORIFÍCIOS COM CONSEQUENTE DESGASTE PRECOCE DAS PASTILHAS DO TRAVÃO.

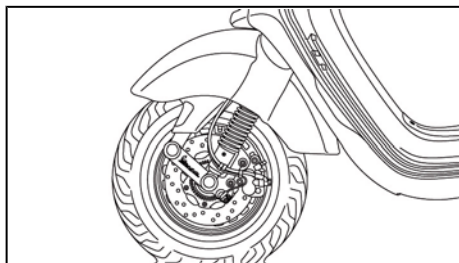

03\_32

### Puncture (03\_32)

The vehicle is equipped with Tubeless tyres (without inner tube). In the event of a puncture, Tubeless tyres - unlike tyres with inner tubes - go flat very slowly, resulting in a greater steering safety. In the event of a puncture, an emergency repair can be carried out using an "inflate and repair" spray can. For a final repair, take your vehicle to an **Authorised Service Centre or Dealer**. The replacement of a tyre involves removing the wheel in question. Take your vehicle to an **Authorised Service Centre or Dealer** for these operations.

#### CAUTION



**TO USE THE "INFLATE AND REPAIR" SPRAY CAN PROPERLY, FOLLOW THE INSTRUCTIONS ON THE PACKAGING.**

### Furos nos pneus (03\_32)

O veículo foi montado com pneus do tipo Tubeless (sem câmara de ar). Em caso de furo, contrariamente ao que ocorre para um pneu com câmara de ar, o esvaziamento é muito lento, o que ocasiona uma maior segurança de condução. Em caso de furo é permitido efectuar uma reparação de emergência com o uso de um spray do tipo "enche e repara". Para uma reparação definitiva, dirija-se a uma **Concessionária ou a um Ponto de Assistência Autorizado**. A substituição de um pneu implica na desmontagem da roda respectiva. Para essas operações, dirija-se a uma **Concessionária ou a um Ponto de Assistência Autorizado**.

#### ATENÇÃO



**PARA O USO DO SPRAY "ENCHE E REPARA", SIGA AS INSTRUÇÕES INDICADAS NA EMBALAGEM OU NA CONFECÇÃO.**



### Inactivity of the vehicle (03\_33)

The following operations are recommended:

1. Clean the scooter thoroughly and then cover it with a canvas;
2. With the engine off, remove the spark plug and pour 1 - 2 cm<sup>3</sup> of oil through its hole (greater quantities are harmful to the integrity of the engine itself). Operate the starter button 1-2 times for roughly 1 second to turn the engine over slowly, then insert the spark plug again;
3. Drain all the fuel from the scooter; spread anti rust grease on the uncoated metal parts; keep the wheels lifted above the ground by resting the chassis on two wooden wedges;
4. As regards the battery, follow the instructions in the «Battery» section.

### Recommended products

#### eni i-Ride PG 5W-40

*Synthetic based lubricant for high-performance four-stroke engines.*

JASO MA, MA2 - API SL - ACEA A3

### Inatividade do veículo (03\_33)

Aconselha-se efectuar as seguintes operações:

1. Efectue a limpeza geral do veículo e, sucessivamente, cubra-o com um pano;
2. Com o motor parado, desmonte a vela e introduza pelo furo desta 1 ÷ 2 cm<sup>3</sup> de óleo (quantidades superiores podem danificar o próprio motor). Accione 1-2 vezes o botão de arranque por cerca de 1 segundo fazendo completar lentamente algumas rotações no motor, depois remonte a vela;
3. Esgote todo o combustível do veículo; aplique massa lubrificante antiferrugem nas partes metálicas não pintadas; mantenha as rodas elevadas em relação ao piso, apoiando o chassi sobre dois calços de madeira;
4. Para a bateria, siga as instruções apresentadas no parágrafo «Bateria».

### Produtos recomendados

#### eni i-Ride PG 5W-40

*Lubrificante de base sintética para motores de quatro tempos de alto desempenho.*

JASO MA, MA2 - API SL - ACEA A3

## Cleaning the vehicle (03\_34)

Use a low pressure jet of water to soften the caked dirt and mud deposited on the painted surfaces. Once softened, sponge off mud and dirt using a car body sponge soaked in a car body shampoo and water solution (2-4% of car shampoo in water). Then rinse with abundant water, and dry with a shammy cloth. For the engine exterior, use petrol, a brush and clean cloths. Petrol can damage paintwork. Remember that any polishing with silicone wax must always be preceded by washing.

### WARNING



**TO AVOID THE APPEARANCE OF OXIDATIONS, WASH THE VEHICLE EVERY TIME IT IS USED IN CERTAIN AREAS OR IN SPECIAL CONDITIONS OF:**

- **ENVIRONMENTAL / SEASONAL CONDITIONS: USE OF SALT, DE-ICER CHEMICAL PRODUCTS ON THE ROAD IN WINTER.**
- **AIR POLLUTION: CITY AND/OR INDUSTRIAL AREAS.**
- **SALINITY AND HUMIDITY OF THE ATMOSPHERE: MARINE AREAS, HOT AND WET WEATHER.**

## Limpeza do veículo (03\_34)

Para amolecer a sujidade e a lama depositadas nas superfícies pintadas, use um jacto de água a baixa pressão. Uma vez amolecidas, a lama e a sujidade devem ser eliminadas com uma esponja macia para carroçarias, embebida em muita água e "detergente" (2-4% de detergente com água). Em seguida, enxágue abundantemente com água e seque com uma camurça. Para o exterior do motor utilize petróleo, pincel e panos limpos. O petróleo pode danificar a pintura. Lembre que o eventual polimento com ceras à base de silicone deve ser efectuado sempre após a lavagem.

### ADVERTÊNCIA



**PARA EVITAR O APARECIMENTO DE OXIDAÇÕES, LAVE O VEÍCULO TODAS AS VEZES EM QUE O MESMO FOR UTILIZADO EM ZONAS OU EM CONDIÇÕES PARTICULARES DE:**

- **CONDIÇÕES AMBIENTAIS / SAZONAIS: UTILIZAÇÃO DE SAL, PRODUTOS QUÍMICOS ANTIGELO EM ESTRADAS NO PERÍODO INVERNAL.**
- **POLUIÇÃO ATMOSFÉRICA: CIDADES E/OU ZONAS INDUSTRIAIS.**
- **SALINIDADE E HUMIDADE DA ATMOSFERA: ZONAS**

#### WARNING



- PREVENT DEPOSITS FROM REMAINING ON THE BODY-WORK, INDUSTRIAL AND POLLUTANT RESIDUAL DUST, TAR SPOTS, DEAD INSECTS, BIRD DROPPINGS, ETC.
- AVOID PARKING THE VEHICLE UNDER TREES. IN SOME SEASONS, IN FACT, RESIDUES, RESINS, FRUITS OR LEAVES MAY FALL FROM THE TREES, CONTAINING CHEMICALS THAT ARE HARMFUL TO THE PAINT-WORK.

#### CAUTION



DETERGENTS CAN POLLUTE WATER. THE VEHICLE MUST BE WASHED AT A WASH STATION EQUIPPED WITH A SPECIAL WATER PURIFICATION SYSTEM.

#### CAUTION



DO NOT USE A HIGH-PRESSURE WATER JET MACHINE TO CLEAN THE

MARINHAS, CLIMA QUENTE E HÚMIDO.

#### ADVERTÊNCIA



- EVITE QUE NA CARROÇARIA PERMANEÇAM DEPÓSITOS, RESÍDUOS DE POEIRAS INDUSTRIAIS E POLUENTES, MANCHAS DE ALCATRÃO, INSECTOS MORTOS, EXCRETAMENTOS DE AVES, ETC.
- EVITE ESTACIONAR O VEÍCULO DEBAIXO DAS ÁRVORES. EM ALGUMAS ESTAÇÕES, DAS ÁRVORES CAEM RESÍDUOS, RESINAS, FRUTOS OU FOLHAS QUE CONTÊM SUBSTÂNCIAS QUÍMICAS DANOSAS PARA A PINTURA.

#### ATENÇÃO



OS PRODUTOS DETERGENTES POLUEM A ÁGUA. A LAVAGEM DO VEÍCULO DEVE SER FEITA EM ÁREAS EQUIPADAS PARA RECOLHER E DEPURAR OS LÍQUIDOS UTILIZADOS PARA A LAVAGEM.

ENGINE AND/OR VEHICLE; HOWEVER, IF NO OTHER MEANS ARE AVAILABLE, IT IS THEN NECESSARY TO:

- ONLY USE A FAN-LIKE SPRAY JET.
- DO NOT PLACE THE NOZZLE CLOSER THAN 60 CM.
- DO NOT USE WATER AT TEMPERATURES OVER 40°C.
- DO NOT USE HIGH-PRESSURE WATER JETS.
- DO NOT STEAM WASH.
- DO NOT AIM THE JET AT: THE ENGINE, THE WIRING, THE COOLING SLITS ON THE TRANSMISSION OR SCROLL COVERS.

#### CAUTION



NEVER WASH THE SCOOTER IN DIRECT SUNLIGHT, ESPECIALLY IN SUMMER WHEN THE BODYWORK IS STILL HOT AS THE SHAMPOO COULD DAMAGE THE PAINTWORK IF IT DRIES BEFORE BEING RINSED OFF. NEVER USE CLOTHS SOAKED IN ALCOHOL, PETROL, DIESEL OIL OR KEROSENE FOR CLEANING THE PAINTED OR PLASTIC SURFACES, IN ORDER NOT TO DAMAGE THE LUSTRE FINISH OR ALTER THEIR MECHANICAL PROPERTIES. USING SILICONE-BASED WAX CAN DAMAGE

#### ATENÇÃO



PARA A LAVAGEM DO MOTOR E DO VEÍCULO, DESACONSELHAMOS A UTILIZAÇÃO DE UMA MÁQUINA HIDROLIMPADORA; CASO NÃO SEJA POSSÍVEL EFECTUAR TAL OPERAÇÃO DE OUTRO MODO, É NECESSÁRIO QUE:

- USE SOMENTE O JACTO EM FORMA DE LEQUE.
- NÃO APROXIME A LANÇA A MENOS DE 60 CM.
- NÃO USE ÁGUA COM TEMPERATURAS SUPERIORES A 40°C.
- NÃO UTILIZE O JACTO DE ALTA PRESSÃO.
- NÃO UTILIZE A LAVAGEM A VAPOR.
- NÃO DIRIJA O JACTO DIRECTAMENTE SOBRE: O MOTOR, NOS CABOS ELÉCTRICOS, NAS ABERTURAS DE RESFRIAMENTO DA TAMPA DA TRANSMISSÃO E DA TAMPA EM ESPIRAL.

#### ATENÇÃO



A LAVAGEM NÃO DEVE SER EFECTUADA SOB O SOL, PRINCIPALMENTE NO VERÃO, QUANDO A CARRO-



THE PAINTED SURFACES, DEPENDING ON THE VEHICLE COLOUR (SATIN COLOURS). FOR FURTHER INFORMATION ON THIS MATTER, CONTACT AN AUTHORISED SERVICE CENTRE.

**WARNING**



CLEAN YOUR SCOOTER FREQUENTLY SO AS TO AVOID POSSIBLE DIRT OR MUD DEPOSITS THAT COULD CAUSE MALFUNCTIONING IN THE THROTTLE GRIP TRANSMISSION AND/OR OTHER COMPONENTS.

**CAUTION**



DURING VEHICLE CLEANING, WITH WATER JET UNDER PRESSURE, KEEP THE SADDLE CLOSED, AVOIDING TO DIRECT THE JET IN THE HELMET COMPARTMENT.

ÇARIA AINDA ESTÁ QUENTE, POIS SE O DETERGENTE SECAR ANTES DO ENXAGÜE, PODE CAUSAR DANOS À PINTURA. NUNCA UTILIZE PAINOS EMBEBIDOS EM ÁLCOOL, GASOLINA, NAFTA OU PETRÓLEO PARA A LAVAGEM DAS SUPERFÍCIES PINTADAS OU DE PLÁSTICO, PARA EVITAR A PERDA DO BRILHO OU DAS CARACTERÍSTICAS MECÂNICAS DOS MATERIAIS. O USO DE CERAS À BASE DE SILICONE PODE CAUSAR DANOS NAS SUPERFÍCIES PINTADAS, DE ACORDO COM A COR DO VEÍCULO (CORES ACETINADAS). CONTACTE UM PONTO DE ASSISTÊNCIA AUTORIZADO PARA OBTER INDICAÇÕES A RESPEITO.

**ADVERTÊNCIA**

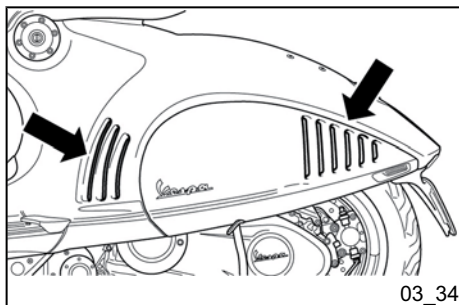

ACONSELHA-SE UMA REGULAR LIMPEZA DO VEÍCULO COM A FINALIDADE DE EVITAR POSSÍVEIS ACÚMULOS DE SUJIDADE OU LAMA, QUE PODERIAM CAUSAR UM FUNCIONAMENTO INCORRECTO DA TRANSMISSÃO DO COMANDO DO ACELERADOR E/OU DE OUTROS COMPONENTES.

**WARNING**

WHEN WASHING THE VEHICLE BE CAREFUL NOT TO DIRECT THE WATER JET TOWARDS THE AIR INTAKE OF THE FILTER LOCATED ON THE LEFT SIDE OF THE VEHICLE NEAR THE ENGINE COMPARTMENT GRILLE.

THE NON-COMPLIANCE OF THIS INDICATION CAN AFFECT THE CORRECT FUNCTIONING OF THE ENGINE.

**Troubleshooting****ATENÇÃO**

DURANTE A LIMPEZA DO VEÍCULO, COM JACTO DE ÁGUA SOB PRESSÃO, MANTER A SELA FECHADA EVITANDO DIRECCIONAR O JACTO DIRECTAMENTE PARA A COBERTURA DO ASSENTO.

**ADVERTÊNCIA**

DURANTE A LAVAGEM DO VEÍCULO, PRESTE ATENÇÃO PARA NÃO DIRECCIONAR O JACTO DE ÁGUA PARA A TOMADA DE AR DO FILTRO LOCALIZADA NO LADO ESQUERDO DO VEÍCULO, PRÓXIMO DA GRELHA DO COMPARTIMENTO DO MOTOR.

NÃO PRESTAR ATENÇÃO A ESSA INDICAÇÃO PODE PREJUDICAR O FUNCIONAMENTO CORRECTO DO MOTOR.

**Busca de avarias**

## STARTING FAILURE

Fuse blown	Replace the blown fuse and have the vehicle checked by an <b>Authorised Service Centre</b> .
------------	--

## AUSÊNCIA DE ARRANQUE

Fusível em avaria	Substitua o fusível danificado e efectue a verificação do veículo em um <b>Ponto de Assistência Autorizado</b> .
-------------------	--

## STARTING DIFFICULTIES (SEE «STARTER PROBLEMS» SECTION)

Lack of fuel in tank.	Refuelling
Injection system fault	Contact an <b>Authorised Service Centre</b>
Fuel pump fault	Contact an <b>Authorised Service Centre</b>
Flat battery	Recharge the battery.

**\* IMPORTANT: DO NOT USE THE SCOOTER TO THE COMPLETE EXHAUSTION OF FUEL; SHOULD THIS OCCUR, DO NOT ATTEMPT TO START THE ENGINE. TURN THE IGNITION SWITCH TO «OFF» AND TOP-UP THE FUEL TANK AS SOON AS POSSIBLE. FAILURE TO FOLLOW THESE GUIDELINES COULD DAMAGE THE FUEL PUMP AND/OR THE CATALYTIC CONVERTER.**

## DIFICULDADES DE ARRANQUE (VEJA PARÁGRAFO «ARRANQUE DIFÍCIL»)

Falta de combustível no reservatório*	Reabasteça
Sistema de injeção em avaria	Dirija-se a um <b>Ponto de Assistência Autorizado</b>
Bomba de combustível ineficiente	Dirija-se a um <b>Ponto de Assistência Autorizado</b>
Bateria descarregada	Carregue a bateria.

**\* IMPORTANTE: NÃO USE O VEÍCULO ATÉ O ESGOTAMENTO DO COMBUSTÍVEL; CASO ISSO ACONTEÇA, NÃO INSISTA NO ARRANQUE, POSICIONE EM «OFF» O COMUTADOR DE CHAVE E REABASTEÇA O RESERVATÓRIO COM GASOLINA O MAIS RÁPIDO POSSÍVEL. A FALTA DE RESPEITO A ESSA NORMA PODE CAUSAR DANOS À BOMBA DE ALIMENTAÇÃO E/OU AO CATALISADOR.**

**IGNITION PROBLEMS**

Faulty spark plug	Contact an <b>Authorised Service Centre</b> .
Faulty ignition / injection control unit. Due to the presence of high voltage, this check should only be carried out by an expert.	Contact an <b>Authorised Service Centre</b>

**IRREGULARIDADES DE IGNIÇÃO**

Vela defeituosa	Dirija-se a um <b>Ponto de Assistência Autorizado</b> .
Central de ignição / injeção defeituosa. Por causa da presença de alta tensão, a verificação deve ser feita por pessoal especializado	Dirija-se a um <b>Ponto de Assistência Autorizado</b>

**LACK OF COMPRESSION**

Loose spark plug.	Screw in the spark plug tightly
Cylinder head loose, piston gas rings worn.	Contact an <b>Authorised Service Centre</b> .
Valve stuck	Contact an <b>Authorised Service Centre</b> .

**BAIXA COMPRESSÃO**

Vela desapertada	Aperte a vela
Cabeça do cilindro desapertada, anéis de retenção do pistão desgastados	Dirija-se a um <b>Ponto de Assistência Autorizado</b> .
Válvulas bloqueadas	Dirija-se a um <b>Ponto de Assistência Autorizado</b> .

**HIGH CONSUMPTION AND LOW PERFORMANCE**

Clogged or dirty air filter	Try to blow out with compressed air, otherwise replace the filter
-----------------------------	---

**CONSUMO ELEVADO E BAIXO RENDIMENTO**

Filtro de ar obstruído ou sujo	Tente com um sopro de ar comprimido, caso contrário, substituí-lo
--------------------------------	---

**INSUFFICIENT BRAKING**

Greasy disc. Worn pads. Faulty braking system. Presence of air in the front and rear brake circuit.	Contact an <b>Authorised Service Centre</b> .
---	---

**TRAVAGEM INSUFICIENTE**

Oleosidade do disco. Pastilhas desgastadas. Dispositivos do sistema de travagem em avaria. Presença de ar nos circuitos do travão dianteiro e traseiro	Dirija-se a um <b>Ponto de Assistência Autorizado</b> .
--	---

**INEFFICIENT SUSPENSION**

Shock absorber fault, oil leak, end buffers damaged; shock absorber preloading incorrectly set	Contact an <b>Authorised Service Centre</b> .
--	---

**SUSPENSÕES INEFICIENTES**

Amortecedores em avaria, perda de óleo, tampões de fim de curso deteriorados; amortecedores mal regulados na pré-carga	Dirija-se a um <b>Ponto de Assistência Autorizado</b> .
--	---

**AUTOMATIC TRANSMISSION PROBLEMS**

CVT rollers and/or drive belt damaged	Contact an <b>Authorised Service Centre</b> .
---------------------------------------	---

**IRREGULARIDADES NA TRANSMISSÃO AUTOMÁTICA**

Rolos do variador e/ou correia de transmissão deteriorados	Dirija-se a um <b>Ponto de Assistência Autorizado</b> .
--	---

**Vespa®  
246**



**Chap. 04  
Technical data**

**Cap. 04  
Datos técnicos**

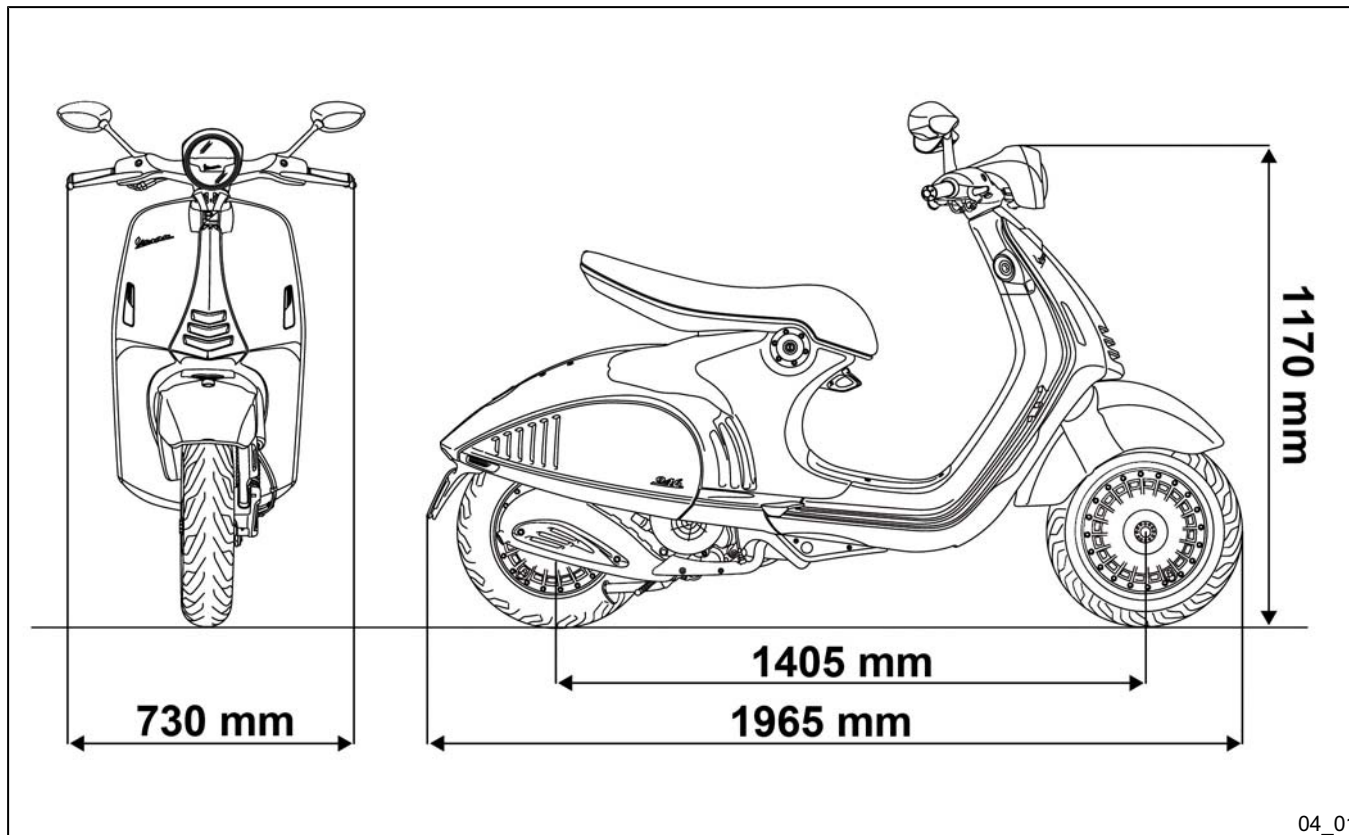

**VEHICLE SPECIFICATIONS**

Chassis	Stamped plate body with welded structural reinforcements.
Front suspension	Single arm with helical spring and single double-acting hydraulic shock absorber.
rear suspension	Double-acting shock absorber, adjustable to four positions at preloading.
Front brake	Ø 220 mm disc brake with hydraulic control activated by handlebar right-side lever.
Rear drum	Ø 220-mm disc brake with hydraulic control operated by the handlebar left-hand lever.
Wheel rim type	Light alloy wheel rims.
Front wheel rim	12" x 3.00
Rear wheel rim	12" x 3.00
Front tyre	Tubeless, 120/70 - 12" 51P
Rear tyre	Tubeless 130/70 - 12" 62P
Front tyre pressure	1.8 bar
Rear tyre pressure (with passenger)	2.0 bar (2.2 bar)
Kerb weight	147 kg
Maximum weight allowed	340 kg
Battery	Sealed, 12 V / 10 Ah

**DADOS DO VEÍCULO**

Chassi	Estrutura em chapa de aço impressa com reforços estruturais soldados.
Suspensão dianteira	Monobraço com mola helicoidal e monoamortecedor hidráulico de efeito duplo.
Suspensão traseira	Amortecedores de efeito duplo com regulação da pré-carga em quatro posições.
Travão dianteiro	A disco Ø 220 mm com comando hidráulico accionado desde o guiador com a alavanca direita.
Travão traseiro	De disco Ø 220 e com comando hidráulico accionado pelo guiador com alavanca esquerda.
Tipo aros roda	Em liga leve.
Aro dianteiro	12" x 3,00
Aro traseiro	12" x 3,00
Pneu dianteiro	120/70 - 12" 51P Tubeless
Pneu traseiro	130/70 - 12" 62P Tubeless
Pressão do pneu dianteiro	1,8 bar
Pressão do pneu traseiro (com passageiro)	2,0 bar (2,2 bar)
Peso a seco	147 kg
Peso máximo admissível	340 kg
Bateria	12 V / 10 Ah Selada



**125 cm<sup>3</sup> ENGINE SPECIFICATIONS**

Type	Single-cylinder, 4-stroke
Engine capacity	124 cm <sup>3</sup>
Bore x stroke	52.0 x 58.6 mm
Max. power	8.5 kW at 8,750 rpm
MAX. torque	9.6 Nm at 7,750 rpm
Compression ratio	(10.5±0.5):1
Idle speed	(1,750±100) rpm
Valve clearance (cold engine)	intake: 0.08 mm exhaust: 0.08 mm
Timing system	3 valves (2 intake, 1 drainage). single overhead camshaft chain-driven.
Transmission	CVT expandable pulley variator with torque server, V-belt, self-ventilating dry automatic centrifugal clutch and transmission housing with forced-circulation air cooling.
Final reduction gear	Gear reduction unit in oil bath.
Lubrication	Engine lubrication with lobe pump (inside crankcase), chain-driven, with double filter: mesh and paper.
Cooling	Forced-air circulation cooling.
Starter	Electric starter

**DADOS DO MOTOR 125 cm<sup>3</sup>**

Tipo	Monocilíndrico de 4 tempos
Cilindrada	124 cm <sup>3</sup>
Diâmetro por curso	52,0 x 58,6 mm
Potência MÁX	8,5 kW a 8.750 rpm
Torque MÁX.	9,6 Nm a 7.750 rpm
Relação de compressão	(10,5±0,5):1
Regime do mínimo	(1750 ±100) rpm
Folga válvulas (em frio)	admissão: 0,08 mm escape: 0,08 mm
Distribuição	3 válvulas (2 de admissão, 1 de escape). monoárvore de cames na cabeça comandada por corrente.
Transmissão	Variador automático com polias expansíveis, com dispositivo de controlo de par, correia trapezoidal, embraiagem automática com centrífuga a seco autoventilante, compartimento transmissão com circulação forçada de ar.
Redução final	Com engrenagens em banho de óleo.
Lubrificação	Lubrificação do motor com bomba de ressaltos (interna ao cárter)

Ignition	Electronic inductive discharge ignition, with variable advance and separate HV coil.
Ignition advance	Three-dimensional map managed by control unit
Spark plug	NGK CR8EB
Electrode gap	0.7 to 0.8 mm
Fuel system	Electronic injection with Ø 28 mm throttle body, single injector
Fuel	Unleaded petrol (95 RON)
Exhaust silencer	Absorption-type exhaust muffler with catalytic converter.
Emissions compliance	EURO 3

	comandada por corrente de duplo filtro de rede e de papel.
Resfriamento	Com circulação forçada de ar.
Arranque	Eléctrico
Ignição	Electrónica com descarga indutiva, com antecipação variável e com bobina A.T. separada.
Antecipação da ignição	Com mapa tridimensional comandado por central
Vela	NGK CR8EB
Distância dos eléctrodos	0,7 + 0,8 mm
Alimentação	Injecção electrónica com corpo de borboleta Ø28 de injector simples
Combustível	Gasolina sem chumbo (95 R.O.N.)
Cano de escape	De tipo de absorção com conversor catalítico.
Normativa emissões	EURO 3

### **CAPACITIES**

Engine oil quantity	1,340 cm <sup>3</sup> (of which 120 cm <sup>3</sup> in the filtering cartridge)
Hub oil quantity	300 cm <sup>3</sup>
Fuel tank capacity	8.45±0.1 l (reserve about 1.5 l)

### **CAPACIDADE**

Quantidade de óleo do motor	1340 cm <sup>3</sup> (dos quais 120 cm <sup>3</sup> no cartucho filtrante)
Quantidade de óleo do cubo	300 cm <sup>3</sup>
Capacidade do reservatório de combustível	8,45±0,1 l (reserva de aprox. 1,5 l)

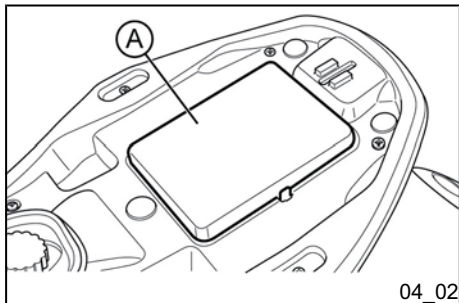

04\_02

### Tool kit (04\_02, 04\_03, 04\_04)

The toolkit is positioned in a special compartment «A» which can be accessed by lifting the saddle.

Act on the tab to lift the door.

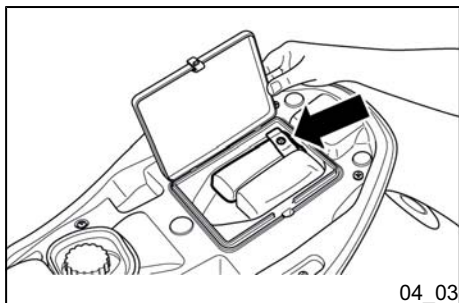

04\_03

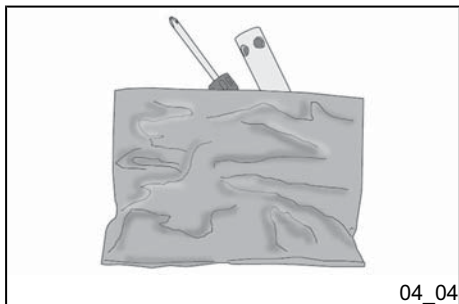

04\_04

The toolkit comprises:

- One box-spanner.
- One twin screwdriver.
- One special spanner for adjusting the rear shock absorber.
- One fuse puller.
- Two L-torx wrenches.

### Ferramentas de bordo (04\_02, 04\_03, 04\_04)

As ferramentas fornecidas estão localizadas no respectivo compartimento «A», ao qual se chega elevando o selim.

Aja na lingueta para elevar a portinhola.

Os equipamentos em dotação estão compostos de:

- Uma chave de tubo.
- Uma chave de fenda dupla.
- Uma chave especial para regular o amortecedor traseiro.
- Um extractor para fusíveis.
- Duas chaves Torx em L.

- One handle.

- One wrench for countersunk hexagon screws.

- One flat wrench.

The tools are stored under the saddle.

- Um cabo.

- Uma chave para parafuso hexagonal encaixado.

- Uma chave fixa.

As ferramentas estão colocadas embaixo do selim.



**Vespa®  
246**



**Chap. 05  
Spare parts and  
accessories**

**Cap. 05  
Peças de reposição e  
acessórios**



## Warnings (05\_01)

### WARNING



IT IS RECOMMENDED THAT "ORIGINAL PIAGGIO SPARE PARTS" BE USED, AS THESE ARE THE ONLY ONES OFFERING YOU THE SAME QUALITY ASSURANCE AS THOSE INITIALLY FITTED ON THE VEHICLE.

IT SHOULD BE REMEMBERED THAT USING NON-ORIGINAL SPARE PARTS CAUSES YOUR WARRANTY RIGHTS TO EXPIRE.

### WARNING



PIAGGIO MARKETS ITS OWN LINE OF ACCESSORIES THAT ARE RECOGNISED AND GUARANTEED FOR USE. IT IS THEREFORE ESSENTIAL TO CONTACT AN AUTHORISED DEALER OR SERVICE CENTRE IN ORDER TO CHOOSE AND FIT ACCESSORIES CORRECTLY. THE USE OF NON-ORIGINAL ACCESSORIES MAY AFFECT THE STABILITY AND OPERATION OF YOUR VEHICLE AND REDUCE SAFETY LEVELS WITH POTENTIAL RISKS FOR THE RIDER.

## Advertências (05\_01)

### ADVERTÊNCIA



É RECOMENDÁVEL O USO DAS "PEÇAS DE REPOSIÇÃO ORIGINAIS PIAGGIO", AS ÚNICAS QUE OFERECEM A MESMA GARANTIA DE QUALIDADE DOS DETALHES MONTADOS ORIGINALMENTE NO VEÍCULO.

LEMBRAMOS QUE A UTILIZAÇÃO DE PEÇAS DE REPOSIÇÃO NÃO ORIGINAIS PODERÁ DECLINAR O DIREITO DE USUFRUIR DAS CONDIÇÕES DE GARANTIA.

### ADVERTÊNCIA



A PIAGGIO COMERCIALIZA UMA LINHA PRÓPRIA DE ACESSÓRIOS QUE SÃO PORTANTO RECONHECIDOS E GARANTIDOS EM RELAÇÃO A SUA UTILIZAÇÃO. DESTE MODO, É INDISPENSÁVEL, PARA SUA ESCOLHA E UMA CORRECTA MONTAGEM, DIRIGIR-SE A UM CONCESSIONÁRIO OU A UM PONTO DE ASSISTÊNCIA AUTORIZADO. A UTILIZAÇÃO DE ACESSÓRIOS NÃO ORIGINAIS PODE COMPROMETER A ESTABILIDADE E O FUNCIONAMENTO DO VEÍCULO COM CONSEQUENTE PERIGO NA CONDU-

**ÇÃO E RESPECTIVA INTEGRIDADE  
DO CONDUTOR.**





**Vespa®  
246**



**Chap. 06  
Scheduled  
maintenance**

**Cap. 06  
A manutenção  
programada**



06\_01

## Scheduled servicing table (06\_01)

Adequate maintenance is fundamental to ensuring long-lasting, optimum operation and performance of your vehicle.

To this end, a series of checks and maintenance operations (at the owner's expense) have been suggested, which are included in the summary table on the following page. Any minor faults should be reported without delay to an **Authorised Service Centre or Dealer** without waiting until the next scheduled service to solve it.

It is necessary to have your vehicle serviced to the prescribed intervals of time, even if you have not reached the predicted mileage. Carrying out scheduled services on time is essential for the validity of your warranty. For all further information regarding the Guarantee application modes and the execution of the "Programmed Maintenance" refer to the "Guarantee Booklet".

## Tabela de manutenção programada (06\_01)

Uma manutenção adequada constitui factor determinante para uma maior duração do veículo em condições de funcionamento e excelente rendimento.

Com esse objectivo, uma série de verificações e de intervenções de manutenção a pagamento foram preparadas, reunidas no quadro recapitulativo apresentado na página seguinte. É recomendável que eventuais pequenas anomalias de funcionamento sejam logo comunicadas a uma **Concessionária ou a um Ponto de Assistência Autorizado** sem esperar, para solucionar o problema, a execução da próxima revisão programada.

É indispensável efectuar as Revisões nos intervalos de tempo prescritos, mesmo se a quilometragem prevista não tiver sido atingida. A execução pontual das revisões periódicas é necessária para a correcta utilização da garantia. Para qualquer outra informação relativa às modalidades de aplicação da Garantia e à execução da "Manutenção Programada" deve-se consultar o "Manual de Garantia".

**SCHEDULED MAINTENANCE TABLE**

<b>km x 1,000</b>	<b>1</b>	<b>5</b>	<b>10</b>	<b>15</b>	<b>20</b>	<b>25</b>	<b>30</b>
Safety fasteners	I		I		I		I
Spark plug		I	R	I	R	I	R
Centre stand		L	L	L	L	L	L
Drive belt			R		R		R
Throttle control	A		A		A		A
Roller housing			I		I		I
Air filter			I		I		I
CVT Filter			I		I		I
Engine oil filter	R		R		R		R
Valve clearance	A		A		A		A
Electrical system and battery	I	I	I	I	I	I	I
Cylinder ventilation system							I
Brake levers	L		L		L		L
Brake fluid **	I	I	I	I	I	I	I
Engine oil*	R	I	R	I	R	I	R
Hub oil			I		I		I
Headlight direction adjustment			A		A		A
Brake pads	I	I	I	I	I	I	I
Tyre pressure and wear	I	I	I	I	I	I	I
Vehicle road test	I	I	I	I	I	I	I

km x 1,000	1	5	10	15	20	25	30
Suspension			I		I		I
Steering	A		A		A		A
Transmission			L		L		L

I: CHECK AND CLEAN, ADJUST, LUBRICATE OR REPLACE, IF NECESSARY C: CLEAN; R: REPLACE; A: ADJUST; L: LUBRICATE

\* Check level every 2,500 km

\*\* Replace every 2 years

### TABELA DE MANUTENÇÃO PROGRAMADA

km x 1.000	1	5	10	15	20	25	30
Bloqueios de segurança	I		I		I		I
Vela		I	R	I	R	I	R
Cavalete central		L	L	L	L	L	L
Correia de transmissão			R		R		R
Comando do acelerador	A		A		A		A
Contentor dos rolos			I		I		I
Filtro de ar			I		I		I
Filtro CVT			I		I		I
Filtro de óleo do motor	R		R		R		R
Folga das válvulas	A		A		A		A
Sistema eléctrico e bateria	I	I	I	I	I	I	I
Sistema de ventilação do cilindro							I
Alavancas do comando do travão	L		L		L		L

km x 1.000	1	5	10	15	20	25	30
Líquido dos travões **	I	I	I	I	I	I	I
Óleo do motor *	R	I	R	I	R	I	R
Óleo do cubo			I		I		I
Orientação do farol			A		A		A
Pastilhas do travão	I	I	I	I	I	I	I
Pressão e desgaste dos pneus	I	I	I	I	I	I	I
Prova do veículo na estrada	I	I	I	I	I	I	I
Suspensões			I		I		I
Direcção	A		A		A		A
Transmissões			L		L		L

I: CONTROLE E LIMPE, REGULE, LUBRIFIQUE OU SUBSTITUA, SE NECESSÁRIO; C: LIMPE; R: SUBSTITUA; A: REGULE; L: LUBRIFIQUE

\* Verifique o nível a cada 2.500 km

\*\* Substitua a cada 2 anos

### **RECOMMENDED PRODUCTS TABLE**

Product	Description	Specifications
AGIP GEAR SAE 80W-90	Lubricant for gearboxes and transmissions.	API GL-4
AGIP BRAKE 4	Brake fluid.	Synthetic fluid SAE J 1703 -FMVSS 116 - DOT 3/4 - ISO 4925 - CUNA NC 956 DOT 4
eni i-Ride PG 5W-40	Synthetic based lubricant for high-performance four-stroke engines.	JASO MA, MA2 - API SL - ACEA A3

Product	Description	Specifications
AGIP FILTER OIL	Special product for the treatment of foam filters.	-
AGIP GREASE MU3	Yellow-brown, lithium-base, medium-fibre multipurpose grease.	ISO L-X-BCHA 3 - DIN 51 825 K3K -20
AGIP GP 330	Water repellent stringy calcium spray grease.	R.I.D./A.D.R. 2 10°b) 2 R.I.Na. 2.42 - I.A.T.A. 2 - I.M.D.G. class 2 UN 1950 Page 9022 EM 25-89

### **TABELA DE PRODUTOS RECOMENDADOS**

Produto	Descrição	Características
AGIP GEAR SAE 80W-90	Lubrificante per caixa de velocidades e transmissões.	API GL-4
AGIP BRAKE 4	Líquido dos travões.	Fluido sintético SAE J 1703 -FMVSS 116 - DOT 3/4 - ISO 4925 - CUNA NC 956 DOT 4
eni i-Ride PG 5W-40	Lubrificante de base sintética para motores de quatro tempos de alto desempenho.	JASO MA, MA2 - API SL - ACEA A3
AGIP FILTER OIL	Produto especial para o tratamento de filtros de espuma.	-
AGIP GREASE MU3	Graxa lubrificante de cor amarela marrom a base de lítio e fibra média, adequada a usos variados.	ISO L-X-BCHA 3 - DIN 51 825 K3K -20
AGIP GP 330	Lubrificante spray cálcico filante hidrorrepelente.	R.I.D./A.D.R. 2 10°b) 2 R.I.Na. 2.42 - I.A.T.A. 2 - I.M.D.G. classe 2 UN 1.950 Pág. 9.022 EM 25-89

**UNIT OF MEASURE - CONVERSION - ENGLISH SYSTEM  
TO INTERNATIONAL SYSTEM (IS).**

1 Inch (in)	25.4 Millimetres (mm)
1 Foot (ft)	0.305 Meter (m)
1 Mile (mi)	1.609 Kilometre (km)
1 US Gallon (USgal)	3.785 Litre (l)
1 Pound (lb)	0.454 Kilogram (kg)
1 Cubic inch (in <sup>3</sup> )	16.4 Cubic centimetres (cm <sup>3</sup> )
1 Foot pound (lb ft)	1,356 Newton meter (Nm)
1 Miles per hour (mi/h)	1.602 Kilometres per hour (km/h)
1 Pound per square inch (PSI)	0.069 (bar)
1 Fahrenheit (°F)	32+(9/5) Celsius (°C)

**CONVERSÃO DE UNIDADES DE MEDIDA - DO SISTEMA  
ANGLO-SAXÃO A SISTEMA INTERNACIONAL (S.I.).**

1 Polegada (pol)	25,4 Milímetros (mm)
1 Pé (pé)	0,305 Metros (m)
1 Milha (mi)	1,609 Quilómetros (km)
1 Galão US (gal US)	3,785 Litros (l)
1 Libra (lb)	0,454 Quilogramas (kg)
1 Polegada cúbica (pol <sup>3</sup> )	16,4 Centímetros cúbicos (cm <sup>3</sup> )
1 Libra-força pé (lb ft)	1.356 Newton metros (N m)
1 Milha horária (mi/h)	1,602 Quilómetros por hora (km/h)
1 Libra por polegada quadrada (PSI)	0,069 (bar)
1 Fahrenheit (°F)	32+(9/5) Celsius (°C)





**Vespa®  
246**



**Chap. 07  
Special fittings**

**Cap. 07  
Equipamentos  
especiais**

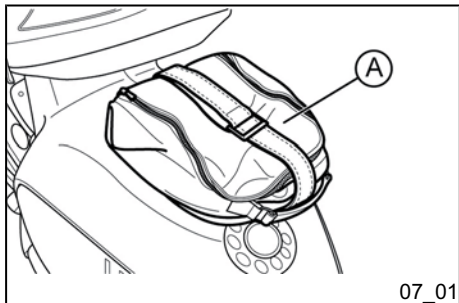

## Special fittings (07\_01, 07\_02, 07\_03)

### HELMET BAG

The vehicle can be equipped, as an accessory, with a helmet bag «A» positioned on top of the rear luggage rack.

We recommend to always use the supplied belt.

#### CAUTION



WHEN THE BAG IS EMPTY IT MUST BE FOLDED AS ILLUSTRATED IN THE PHOTO AND THE INCLUDED BELT MUST BE USED TO KEEP IT IN THE DESIRED POSITION. IF THE BAG IS NOT FOLDED AND NOT SECURED TO THE LUGGAGE RACK WITH THE PROVIDED BELT, WHEN THE BAG IS EMPTY IT CAN FLAP ABOUT AND COVER THE REAR LIGHT ASSEMBLY WITH CONSEQUENT DANGER FOR THE RIDER AND THE SURROUNDING VEHICLES.

## Equipamentos especiais (07\_01, 07\_02, 07\_03)

### BOLSA PORTA-CAPACETE

O veículo pode ser dotado, como acessório, de uma bolsa porta-capacete «A» localizada sobre o bagageiro traseiro.

Recomenda-se usar sempre o cinto fornecido.

#### ATENÇÃO



QUANDO A BOLSA ESTÁ VAZIA, DEVE SER DOBRADA COMO NA FOTO E DEVE-SE USAR O CINTO FORNECIDO PARA FIXÁ-LA NA POSIÇÃO DESEJADA. SE A BOLSA NÃO FOR DOBRADA E FIXADA AO BAGAGEIRO COM O CINTO PREVISTO, QUANDO ESTÁ VAZIA PODE ESVOAÇAR E COBRIR O FACHO DE LUZ DO FAROL TRASEIRO, COM CONSEQUENTE PERIGO PARA QUEM CONDUZ E PARA QUEM O SEGUE.

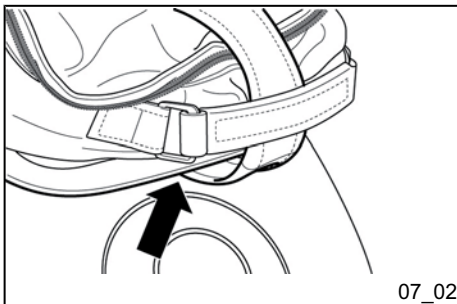

07\_02

#### CAUTION



ENSURE THAT THE RETAINING ELASTIC ALSO PASSES UNDER THE PERIMETER OF THE LUGGAGE RACK.

#### N.B.

THE LENGTH OF THE BELT IS ALSO DESIGNED FOR USE WITH THE BAG FULL, IN ANY CASE NECESSARY TO INCREASE THE STABILITY OF THE CONTAINER WITHOUT STRESSING THE FOUR CONNECTIONS ON THE BOTTOM AND IT ALSO ENHANCES THE LOOK OF THE PRODUCT.

#### CAUTION



IN CASE OF RAIN, BOTH WITH THE VEHICLE STOPPED OR WHILE RIDING, ALWAYS USE THE WATER-PROOF COVER.

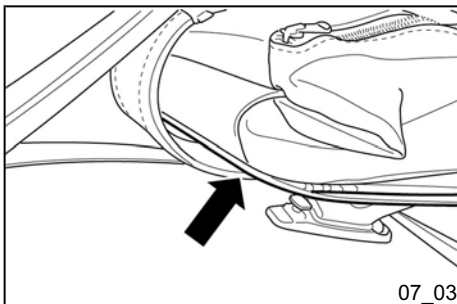

07\_03

#### ATENÇÃO



CERTIFIQUE-SE DE QUE O ELÁSTICO DE FIXAÇÃO PASSE TAMBÉM SOB O PERÍMETRO DO BAGAGEIRO.

#### N.B.

O COMPRIMENTO DO CINTO É PREVISTO TAMBÉM PARA O USO COM A BOLSA CHEIA; DE TODO MODO, SERVE PARA AUMENTAR A ESTABILIDADE DO CONTENTOR, NÃO FORÇANDO OS QUATRO ENGATES NO FUNDO, E EXALTA A ESTÉTICA DO PRODUTO.

#### ATENÇÃO



EM CASO DE CHUVA, COM VEÍCULO PARADO OU DURANTE A CONDUÇÃO, USE SEMPRE A COBERTURA IMPERMEÁVEL.



# TABLE OF CONTENTS

## **A**

ABS: 22  
Air filter: 70

## **B**

Battery: 73, 75  
Brake: 71, 89

## **C**

Checks: 42

## **D**

Disc brake: 89  
Display: 11

## **E**

Engine oil: 60, 62, 63  
Engine stop: 22

## **F**

Fuel: 37  
Fuses: 78

## **H**

Horn: 18  
Hub oil: 64

## **I**

Identification: 38  
Immobilizer: 31, 33

## **K**

Keys: 32

## **L**

Light switch: 19

## **M**

Maintenance: 59, 113  
Mirrors: 88

## **P**

Puncture: 91

## **R**

Refuelling: 42

## **S**

Saddle: 37  
Scheduled maintenance:  
113  
Shock absorbers: 45  
Spark plug: 68  
Stand: 53  
Start-up: 21  
Switch: 18, 19

## **T**

Tank: 37  
Technical Data: 101  
Transmission: 54  
Turn indicators: 87  
Tyre pressure: 44  
Tyres: 67

## **V**

Vehicle: 9, 92, 93



# INDICE ANALITICO

## A

Abastecimentos: 42  
ABS: 22  
Arranque: 21, 48, 50

## B

Bateria: 73, 75  
Botão de arranque: 21  
Buzina: 18

## C

Cavalete: 53  
Chaves: 32  
Condução: 55

## D

Dados técnicos: 101

## E

Espelhos: 88

## F

Farol: 84  
Filtro de ar: 70  
Fusíveis: 78

## G

Grupo óptico: 82, 86

## I

Identificação: 38  
Imobilizer: 31, 33  
Indicadores de direcção: 85, 87

## M

Manutenção: 59, 113, 114

Manutenção programada:  
113, 114

## P

Paragem do motor: 22, 51  
Piscas: 18  
Pneus: 44, 67, 91  
Pressão dos pneus: 44

## R

Reservatório: 37  
Rodagem: 47

## T

Transmissão: 54  
Travão: 89  
Travão a disco: 89

## V

Vela: 68  
Verificações: 42  
Veículo: 92, 93

## Ó

Óleo do motor: 60, 62, 63





The descriptions and images in this publication are given for illustrative purposes only and are not binding. While the basic characteristics as described and illustrated in this booklet remain unchanged, Piaggio & C. S.p.A. reserves the right, at any time and without being required to update this publication beforehand, to make any changes to components, parts or accessories, which it considers necessary to improve the product or which are required for manufacturing or construction reasons.

Not all versions/models shown in this publication are available in all countries. The availability of each model should be checked at the official PIAGGIO sales network.

© Copyright 2013 - Piaggio & C. S.p.A. All rights reserved. Reproduction of this publication in whole or in part is prohibited.

Piaggio & C. S.p.A. Viale Rinaldo Piaggio, 25 - 56025 PONTEDERA (PI), Italy

[www.piaggio.com](http://www.piaggio.com)

As descrições e as ilustrações nesta publicação são fornecidas para fins descritivos e não podem ser consideradas vinculativas. A Piaggio & C. S.p.A., reserva-se o direito, ficando estabelecidas as características essenciais do tipo de produto aqui descrito e ilustrado, de executar a qualquer momento, sem empenhar-se em actualizar oportunamente esta publicação, as eventuais modificações dos órgãos, peças ou fornecimento de acessórios, que ela considere oportunas para fins de melhoramentos ou para qualquer outra exigência de carácter construtivo ou comercial.

Nem todas as versões descritas nesta publicação estão disponíveis em todos os Países. A disponibilidade das versões simples deve ser verificada com a rede oficial de venda PIAGGIO.

© Copyright 2013 - Piaggio & C. S.p.A. Todos os direitos são reservados. Proibida a reprodução, mesmo que parcial.

Piaggio & C. S.p.A. Viale Rinaldo Piaggio, 25 - 56025 PONTEDERA (PI), Itália

[www.piaggio.com](http://www.piaggio.com)

Vespa möchte Ihnen danken

dass Sie eines ihrer Produkte gewählt haben. Wir haben diese Bedienungsanleitung für Sie vorbereitet, so dass Sie die Qualität des Fahrzeug voll genießen können. Wir empfehlen Ihnen vor dem Antritt der ersten Fahrt, die Bedienungsanleitung vollständig und aufmerksam zu lesen. Die Bedienungsanleitung enthält nützliche Informationen, Ratschläge und Hinweise für den richtigen Gebrauch Ihres Fahrzeugs. Weiterhin erhalten Sie technische Details und Einzelheiten, die Sie von der Richtigkeit Ihrer Wahl überzeugen werden. Wir sind sicher, dass Sie sich bei Beachtung aller Anweisungen schnell mit Ihrem neuen Fahrzeug vertraut machen, und es lange Zeit mit Zufriedenheit nutzen werden. Diese Veröffentlichung ist grundlegender Bestandteil des Fahrzeugs und muss bei Verkauf dem neuen Eigentümer übergeben werden.

Vespa desea agradecerle

por haber elegido uno de sus productos. Hemos preparado este manual para permitirle apreciar todas sus cualidades. Le aconsejamos que lea todo su contenido antes de conducir por primera vez. Contiene información, consejos y advertencias directas para el uso de su vehículo; asimismo, descubrirá características, piezas y soluciones que le convencerán de lo acertado de su elección. Estamos seguros que, teniéndolo en cuenta, le será fácil entrar en sintonía con su nuevo vehículo, del que podrá servirse mucho tiempo con plena satisfacción. La presente publicación es parte integrante del vehículo y en caso de venderlo debe entregarse al nuevo propietario.



Die Angaben in dieser Bedienungsanleitung sind derart zusammengestellt worden, dass sie in erster Linie eine klare und einfache Gebrauchsanleitung liefern. Außerdem werden kleine Wartungsarbeiten und die regelmäßigen Kontrollen beschrieben, die bei **Vertragshändlern oder autorisierten Vertragswerkstätten** durchgeführt werden müssen. Dieses Heft enthält außerdem Anleitungen für einige einfache Reparaturarbeiten. Arbeiten, die nicht ausdrücklich in dieser Bedienungsanleitung beschrieben sind, erfordern besondere Werkzeuge bzw. besondere technische Kenntnisse. Wenden Sie sich für diese Arbeiten an **Vertragshändler oder autorisierte Vertragswerkstätten**.

Las instrucciones de este manual han sido preparadas para suministrar principalmente una guía simple y clara para el uso; también se indican las operaciones de mantenimiento básico y controles periódicos a los que debe someterse al vehículo en los **Concesionarios o Centros de Asistencia autorizados**. Además, el manual contiene las instrucciones para que pueda realizar algunas reparaciones simples. Las operaciones que no se describen explícitamente en esta publicación requieren la disponibilidad de herramientas especiales y/o de conocimientos técnicos específicos; por lo tanto, recomendamos dirigirse a los **Concesionarios o Centros de Asistencia autorizados** para su realización.



### **Sicherheit der personen**

Die mangelnde oder nicht vollständige Beachtung dieser Vorschriften kann schwere Gefahren für die Sicherheit und Unversehrtheit der Personen verursachen.



### **Umweltschutz**

Gibt die richtigen Verhaltensweisen an, so dass der Einsatz des Fahrzeuges keine Schäden an der Umwelt verursacht.



### **Unversehrtheit des fahrzeugs**

Die mangelnde oder nicht vollständige Beachtung dieser Vorschriften kann schwere Gefahren für die Sicherheit und Unversehrtheit des Fahrzeuges verursachen, oder auch den Verfall der Garantieleistungen bedeuten.

*Die Zeichen, die auf dieser Seite wiedergegeben werden, sind sehr wichtig. Sie dienen dazu bestimmte Stellen in diesem Heft besonders hervorzuheben, denen besondere Aufmerksamkeit gewidmet werden muss. Wie Sie sehen, bestehen diese Zeichen aus einem jeweils unterschiedlichen graphischen Symbol und einer unterschiedlichen Farbe, was Ihnen ermöglichen soll sofort, einfach und klar die Zuordnung des Inhalts zu dem jeweiligen Bereich vorzunehmen.*

### **Seguridad de las personas**

El no-cumplimiento total o parcial de estas prescripciones puede comportar peligro grave para la incolumidad de las personas.

### **Salvaguardia del ambiente**

Indica el comportamiento correcto para que el uso del vehículo no cause ningún daño a la naturaleza.

### **Integridad del vehículo**

El no-cumplimiento total o parcial de estas prescripciones comporta el peligro de serios daños al vehículo e incluso la caducidad de la garantía.

*Las señales ilustradas en esta página son muy importantes. Sirven para evidenciar las partes del manual que requieren de más atención. Como se puede observar, cada señal está compuesta por un símbolo gráfico diferente, para facilitar y agilizar la búsqueda de los temas en las diversas áreas.*



# INHALTSVERZEICHNIS

## INDICE

<b>FAHRZEUG</b> .....	9	<b>VEHICULO</b> .....	9
Das cockpit.....	10	Tablero de instrumentos.....	10
Digitales display.....	11	Representacion visual digital por cristales liquidos.....	11
Einstellung funktion stunden/ minuten.....	14	Ajuste funcion hora/minutos.....	14
Taste "MODE".....	16	Pulsador *MODE*.....	16
Zündschloss.....	16	Conmutador a llave.....	16
Lenkerschloss absperren.....	17	Bloqueo del volante.....	17
Lenkschloss aufsperrn.....	17	Desbloqueo del volante.....	17
Lenkradschloss absperren.....	18	Conmutador intermitentes.....	18
Hupendruckknopf.....	18	Pulsador claxon.....	18
Umschalter fernlicht/ abblendlicht.....	19	Desviador luzs.....	19
Startschalter.....	21	Pulsador arranque.....	21
Schalter zum Abstellen des Motors.....	22	Interruptor parada motor.....	22
Antiblockiersystem (ABS).....	22	Sistema ABS.....	22
Antiblockiersystem (ASR).....	24	Sistema ASR.....	24
Die wegfahrsperr.....	32	El sistema immobilizer.....	32
Die schlüssel.....	32	Las llaves.....	32
LED-Kontrollanzeige für eingeschaltete Wegfahrsperr.....	34	Led de señalización activación dispositivo immobilizer.....	34
Arbeitsweise.....	34	El funcionamiento.....	34
Benzintank.....	38	Deposito gasolina.....	38
Sitzbanköffnung.....	39	Abertura sillín.....	39
Fahrgestell- und motornummer.....	40	La identificación.....	40
Taschenhaken.....	41	Gancho porta-bolsas.....	41
<b>BENUTZUNGSHINWEISE</b> .....	43	<b>EL USO</b> .....	43
Kontrollen.....	44	Controles.....	44
Auftanken.....	44	Abastecimiento.....	44
Reifendruck.....	46	Presión neumáticos.....	46
Einstellen der Stoßdämpfer.....	47	Regulación amortiguadores.....	47
Einfahren.....	49	Rodaje.....	49
Starten van de motor.....	50	Puesta en marcha del motor.....	50
Bei startschwierigkeiten.....	52	Arranque dificultoso.....	52

Abstellen des Motors.....	53	Parada motor.....	53
Katalysator.....	54	Escape catalítico.....	54
Ständer.....	55	Soporte.....	55
Automatische kraftübertragung.....	56	Transmisión automática.....	56
Sicheres fahren.....	57	La conducción segura.....	57
Gepäckträger.....	60	Portaequipajes.....	60
<b>WARTUNG.....</b>	<b>61</b>	<b>EL MANTENIMIENTO.....</b>	<b>61</b>
Motorölstand.....	62	Nivel aceite motor.....	62
Kontrolle Motorölstand.....	62	Control del nivel de aceite motor.....	62
Nachfüllen von Motoröl.....	64	Llenado de aceite motor.....	64
Ölkontrolllampe (unzureichender öldruck).....	64	Luz de señalización (insuficiente presión aceite).....	64
Motorölwechsel.....	65	Sustitución aceite motor.....	65
Hinterradgetriebeölstand.....	66	Nivel aceite cubo.....	66
Reifen.....	69	Neumáticos.....	69
Ausbau der zündkerze.....	70	Desmontaje bujía.....	70
Ausbau luftfilter.....	72	Desmontaje filtro aire.....	72
Reinigung CVT-Filter.....	73	Limpieza del filtro CVT.....	73
Kontrolle bremsflüssigkeitsstand.....	73	Control nivel aceite frenos.....	73
Batterie.....	75	Batería.....	75
Inbetriebnahme einer neuen Batterie.....	77	Puesta en servicio de una batería nueva.....	77
Längerer stillstand.....	78	Larga inactividad.....	78
Sicherungen.....	80	Fusibles.....	80
Auswechseln der scheinwerferlampen.....	84	Grupo óptico delantero.....	84
Einstellung des scheinwerfers.....	86	Regulación proyector.....	86
Vordere blinker.....	87	Indicadores de dirección delanteros.....	87
Rücklichteinheit.....	88	Grupo óptico trasero.....	88
Hintere blinker.....	89	Indicadores de dirección traseros.....	89
Nummernschildbeleuchtung.....	89	Luz placa.....	89
Rückspiegel.....	90	Espejos retrovisores.....	90
Hinterrad-scheiben-bremse.....	91	Freno de disco delantero y trasero.....	91
Loch im reifen.....	93	Pinchazo.....	93
Stilllegen des fahrzeugs.....	94	Inactividad del vehiculo.....	94
Fahrzeugreinigung.....	95	Limpieza del vehiculo.....	95
Fehlersuche.....	99	Busqueda de averias.....	99
<b>TECHNISCHE DATEN.....</b>	<b>103</b>	<b>DATOS TÉCNICOS.....</b>	<b>103</b>
Daten.....	104	Datos.....	104
Bordwerkzeug.....	108	Herramientas en dotación.....	108
<b>ERSATZTEILE UND ZUBEHÖR.....</b>	<b>111</b>	<b>REPUESTOS Y ACCESORIOS.....</b>	<b>111</b>
Hinweise.....	112	Advertencias.....	112

<b>DAS WARTUNGSPROGRAMM</b> .....	115
Tabelle wartungsprogramm.....	116
<b>SONDERAUSSTATTUNGEN</b> .....	123

<b>EL MANTENIMIENTO PROGRAMADO</b> .....	115
Tabla manutención programada.....	116
<b>PREPARACIONES ESPECIALES</b> .....	123





**Vespa®  
246**



**Kap. 01  
Fahrzeug**

**Cap. 01  
Vehículo**

# Das cockpit (01\_01)

# Tablero de instrumentos (01\_01)

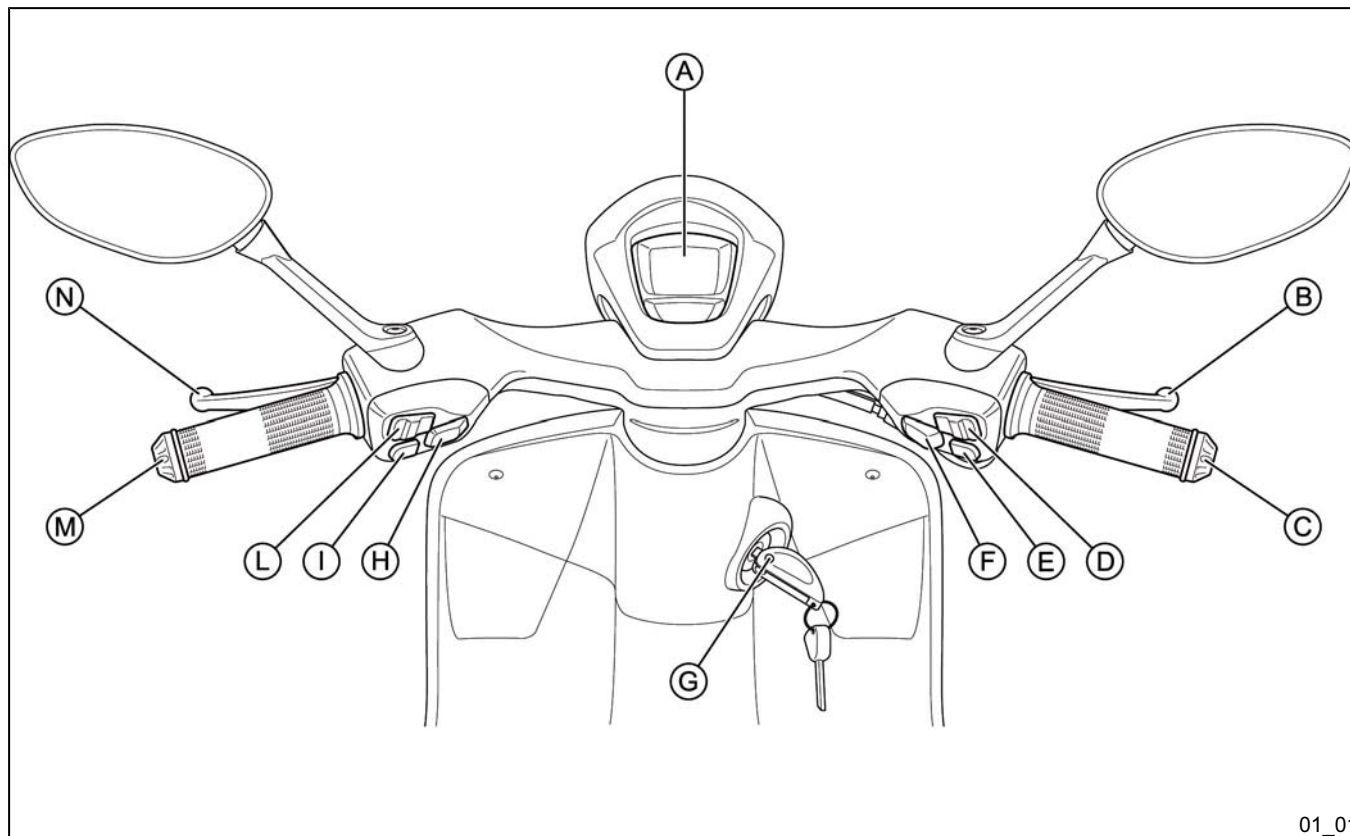

**Zeichenerklärung:****A** = Digitaldisplay**B** = Bremshebel Vorderradbremse**C** = Gasgriff**D** = MODE-Taste**E** = Anlasserknopf / Taste zur Aktivierung-Deaktivierung des ASR-Systems (bei laufendem Motor)**F** = Schalter zum Abstellen des Motors (RUN/OFF)**G** = Zündschlüssel**H** = Licht-Wechselschalter**I** = Hupenschalter**L** = Blinkerschalter**M** = Linker Griff**N** = Bremshebel Hinterradbremse**Legenda:****A** = Pantalla digital**B** = Palanca de mando freno delantero**C** = Puño del acelerador**D** = Pulsador MODE**E** = Pulsador de arranque / Pulsador activación-desactivación sistema ASR (con el motor en movimiento)**F** = Interruptor de parada motor (RUN/OFF)**G** = Conmutador de llave**H** = Conmutador de luces**I** = Pulsador claxon**L** = Conmutador de intermitentes**M** = Puño izquierdo**N** = Palanca de mando del freno trasero**Digitales display (01\_02)****Representacion visual digital por cristales liquidos (01\_02)**

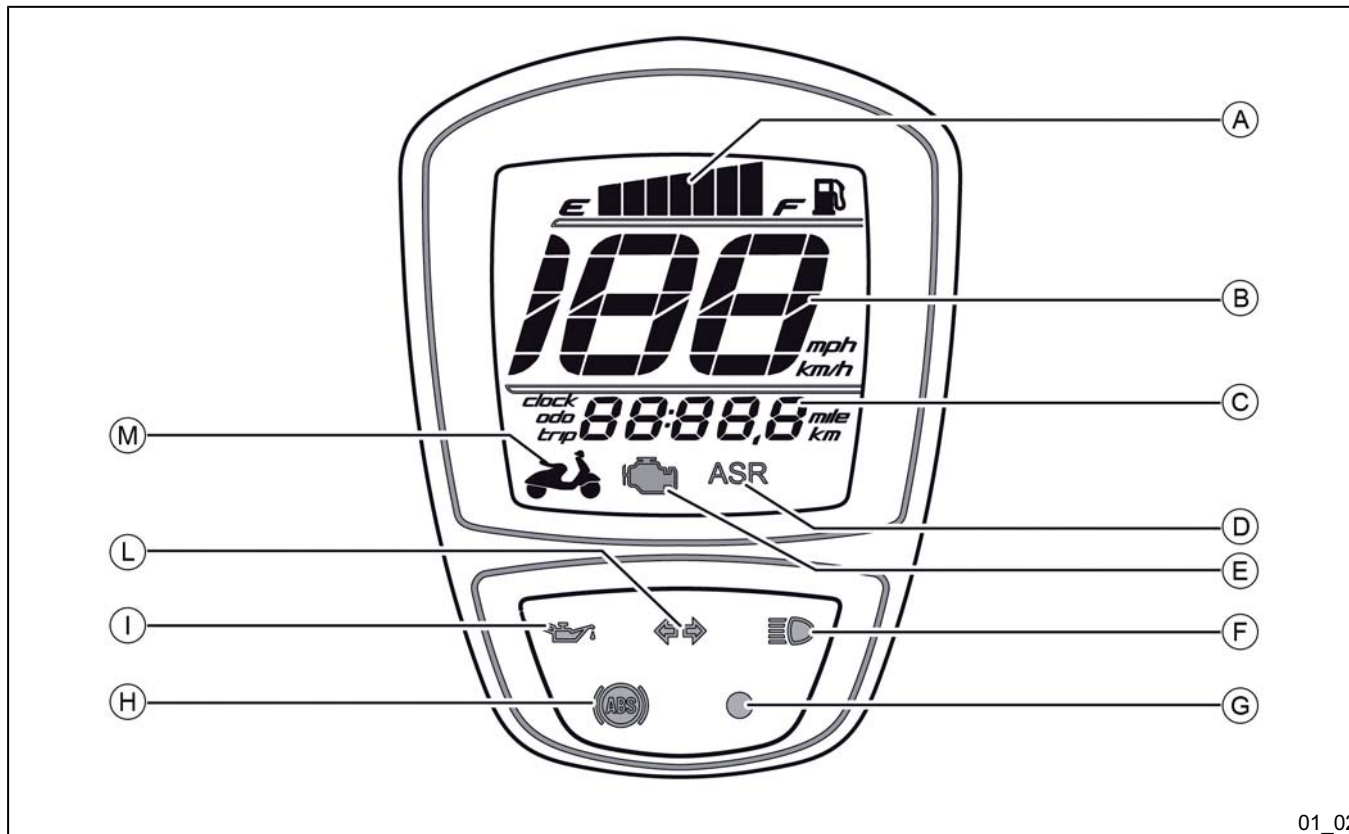

01\_02

**Zeichenerklärung:**

**Legenda:**

A = Icono indicador del nivel de combustible con símbolo gasolina

**A** = Benzinstandanzeiger-Icon mit Benzinsymbol

**B** = Tachometer

**C** = Multifunktionsanzeige

**D** = ASR-Icon

**E** = Motorbetrieb-Icon

**F** = Fernlicht-Kontrolllampe

**G** = Kontroll-LED Wegfahrsperr

**H** = ABS-Kontrolllampe

**I** = Motor-Öldruck-Kontrolllampe

**L** = Blinkerkontrolllampe

**M** = Miniatur «VESPA 946»

**B** = Velocímetro

**C** = Indicador multifunción

**D** = Icono ASR

**E** = Icono gestión motor

**F** = Testigo luces de carretera

**G** = Testigo led immobilizer

**H** = Testigo ABS

**I** = Testigo de presión insuficiente del aceite del motor

**L** = Testigo intermitentes

**M** = Miniatura «VESPA 946»

Durch Drehen des Zündschlüssels in die Position «**ON**» leuchten für einige Sekunden alle Funktionen im Digitaldisplay auf.

#### **MULTIFUNKTIONSANZEIGE «C»**

Durch Betätigen der MODE-Taste gestattet diese Anzeige ein zyklisches Erscheinen der folgenden Funktionen:

- Uhr (CLOCK)
- Gesamtkilometerzähler (ODO)
- Teilstrecken-Kilometerzähler (TRIP)

Für diese Anzeige «**C**» und für die Geschwindigkeitsanzeige «**B**» kann die Maßeinheit geändert werden (von km auf

Girando la llave de contacto a la posición «**ON**», se iluminan, durante algunos segundos, todas las funciones en la pantalla digital.

#### **INDICADOR MULTIFUNCIÓN «C»**

Interviniendo en la tecla MODE, este indicador permite visualizar cíclicamente las siguientes funciones:

- Reloj (CLOCK)
- Odómetro total (ODO)
- Odómetro parcial (TRIP)

Para este indicador «**C**» y para el de velocidad «**B**», se puede cambiar la unidad de medida (de Km a Millas y de Km/h a

miles und von km/h auf mph), indem wie folgt vorgegangen wird:

- Den Schlüssel auf «OFF» drehen.
- Die MODE-Taste nach links drücken.
- Durch Gedrückthalten der MODE-Taste den Schlüssel auf «ON» drehen.
- Nach ca. 2 Sekunden die MODE-Taste loslassen.

#### ANMERKUNG

**BEI DER NAVIGATION IM DISPLAY WERDEN DEFINIERT ALS:**

- «KURZER DRUCK»: DRÜCKEN EINER ANGEgebenEN TASTE FÜR WENIGER ALS ZWEI SEKUNDEN;
- «LANGER DRUCK»: DRÜCKEN EINER ANGEgebenEN TASTE FÜR MEHR ALS ZWEI SEKUNDEN;

mph), realizando el siguiente procedimiento:

- girar la llave a la posición «OFF»;
- presionar la tecla MODE hacia la izquierda;
- manteniendo presionada la tecla MODE, colocar la llave en posición «ON»;
- después de alrededor 2 segundos, soltar la tecla MODE.

#### N.B.

**PARA NAVEGAR EN LA PANTALLA, SE DEFINEN:**

- «PRESIÓN BREVE»: PRESIONANDO UN PULSADOR INDICADO DURANTE MENOS DE DOS SEGUNDOS;
- «PRESIÓN PROLONGADA»: PRESIONANDO UN PULSADOR INDICADO DURANTE MÁS DE DOS SEGUNDOS.

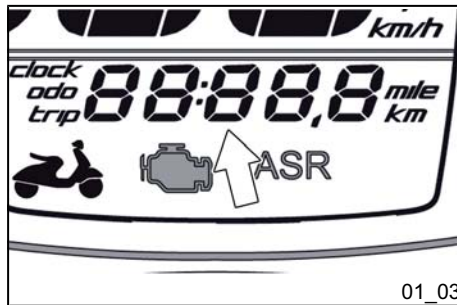

#### Einstellung funktion stunden/ minuten (01\_03)

Zum Ändern oder Einstellen der Uhr gehen Sie bei laufendem Fahrzeug oder mit Schlüssel in der Position «ON», wie folgt vor:

- Drücken Sie kurz und in wiederholten Abständen auf die MODE-Taste nach

#### Ajuste funcion hora/minutos (01\_03)

Para programar o regular el reloj con el vehículo encendido o con la llave colocada en posición «ON», proceder del siguiente modo:

- presionar brevemente la tecla MODE hacia la izquierda ciclicamente, hasta que se visualice el reloj en la pantalla;

links bis die Uhr auf dem Display erscheint;

- Durch längeres Drücken nach links gelangen Sie zur Stundenanzeige;

- Stellen Sie den Stundenwert ein, indem Sie kurz die MODE-Taste nach links drücken;

- Durch langes Drücken wird der eingestellte Wert (oder der vorhandene Wert, falls er nicht geändert wurde) bestätigt und die Anzeige wechselt zur Minutenanzeige.

- Stellen Sie den Minutenwert ein, indem Sie kurz die MODE-Taste nach links drücken;

- Nach einigen Sekunden wird die eingestellte oder geänderte Uhrzeit angezeigt.

#### **WARNUNG**

**AUS SICHERHEITSGRÜNDEN KANN DIE UHREINSTELLUNG AUSSCHLISSLICH BEI STEHENDEM FAHRZEUG VORGENOMMEN WERDEN.**

#### **WARNUNG**

**EIN ABKLEMMEN DER KABEL VON DER BATTERIE ZIEHT EIN RESET DER UHR NACH SICH, DIE DANN «12:00» BIS ZUR ERNEUTEN EINSTELLUNG ANZEIGEN WIRD, UND EINE NULLSTELLUNG DES TEILSTRECKEN-KILOMETERZÄHLERS (TRIP).**

- presionando prolongadamente hacia la izquierda, entrar en la visualización de las horas;

- regular el valor de las horas presionando brevemente hacia la izquierda la tecla MODE;

- presionando prolongadamente, se confirma el valor establecido (o presente, si no se modifica) y se pasa a la visualización de los minutos;

- regular el valor de los minutos presionando brevemente hacia la izquierda la tecla MODE;

- después de algunos segundos, se visualizará la hora programada o modificada.

#### **ADVERTENCIA**

**POR MOTIVOS DE SEGURIDAD EL RELOJ SE DEBE REGULAR SOLAMENTE CON EL VEHÍCULO DETENIDO.**

#### **ADVERTENCIA**

**LA SEPARACIÓN DE LOS CABLES DE LA BATERÍA IMPLICA LA PUESTA A CERO DEL RELOJ, QUE INDICARÁ «12:00» HASTA LA PRÓXIMA REGULACIÓN, Y DEL ODÓMETRO PARCIAL (TRIP).**



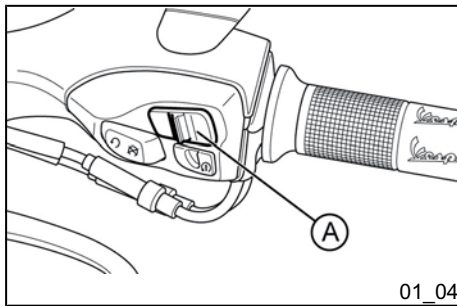

01\_04

### Taste "MODE" (01\_04)

Bei eingeschaltetem Fahrzeug oder bei eingeführtem Zündschlüssel in Position «ON» kann durch kurzes Drücken der MODE-Taste «A» nach links die Anzeige in der Multifunktionsanzeige (Clock, Odo, Trip) geändert werden.

Durch langes Drücken der MODE-Taste kann:

- in der CLOCK-Bildschirmseite, mit der Uhrzeit-Einstellung fortgefahren werden;
- in der TRIP-Bildschirmseite, der entsprechende Zähler auf Null gestellt werden.

### Pulsador \*MODE\* (01\_04)

Con el vehículo en marcha o con la llave colocada en posición «ON», presionando brevemente hacia la izquierda la tecla MODE «A», se puede cambiar la visualización en el indicador multifunción (clock, odo, trip).

Presionando prolongadamente la tecla MODE, es posible:

- en la página CLOCK, ajustar el reloj;
- en la página TRIP, poner a cero el contador correspondiente.

### Zündschloss (01\_05)

Das Zündschloss «A» befindet sich an der Schild-Rückseite.

### Conmutador a llave (01\_05)

El conmutador de llave «A» se encuentra en el contraescudo.

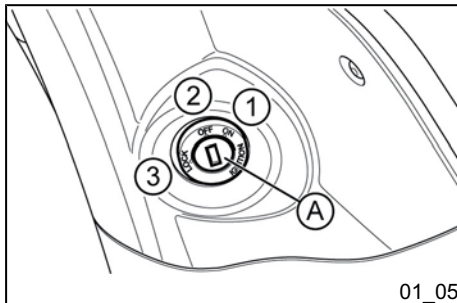

01\_05

#### ZÜNDSCHLOSS-POSITIONEN

**ON «1»:** Startposition, Schlüssel nicht abziehbar, Lenkerschloss nicht eingerastet.

**OFF «2»:** Zündung ausgeschaltet, Schlüssel abziehbar, Lenkerschloss nicht eingerastet.

#### POSICIONES DEL CONMUTADOR

**ON «1»:** Posición apta para el arranque, llave no extraíble, antirrobo mecánico desactivado.

**OFF «2»:** Encendido inhibido, llave extraíble, antirrobo mecánico desactivado.

**LOCK «3»:** Encendido inhibido, llave extraíble, antirrobo mecánico activado.

**LOCK «3»:** Zündung ausgeschaltet, Schlüssel abziehbar, Lenkerschloss eingerastet.

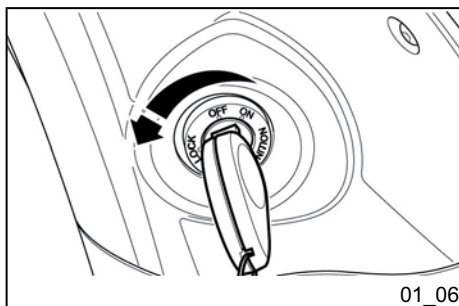

01\_06

### Lenkerschloss absperren (01\_06)

Den Lenker nach links drehen (bis zum Anschlag), den Schlüssel auf Position "LOCK" stellen und herausziehen.

#### ACHTUNG



**WÄHREND DER FAHRT DEN ZÜND-SCHLÜSSEL NIE IN STELLUNG "LOCK" ODER "OFF" DREHEN.**

### Bloqueo del volante (01\_06)

Girar el manillar a la izquierda (fin de carrera), girar la llave a la posición «LOCK» y extraerla.

#### ATENCIÓN



**NO GIRAR LA LLAVE A LA POSICIÓN «LOCK» O «OFF» DURANTE LA MARCHA.**

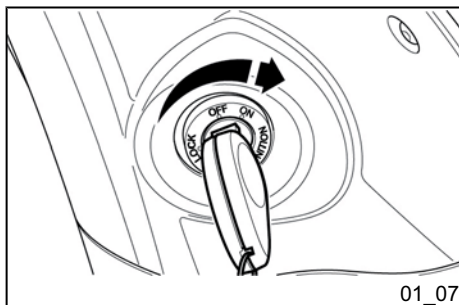

01\_07

### Lenkerschloss aufsperrn (01\_07)

Den Zündschlüssel wieder in das Zündschloss stecken und auf «OFF» drehen.

#### ACHTUNG



**WÄHREND DER FAHRT DEN ZÜND-SCHLÜSSEL NIE IN STELLUNG "LOCK" ODER "OFF" DREHEN.**

### Desbloqueo del volante (01\_07)

Volver a introducir la llave y girarla a posición «OFF».

#### ATENCIÓN



**NO GIRAR LA LLAVE A LA POSICIÓN «LOCK» O «OFF» DURANTE LA MARCHA.**

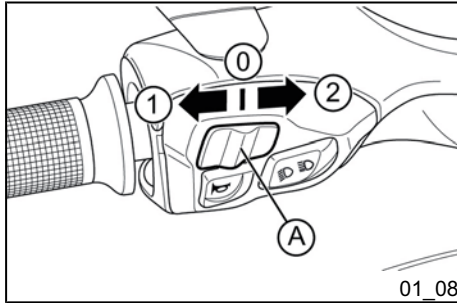

### Lenkradschloss absperren (01\_08)

Verstellt man den Blinkerschalter «A» nach links in die Position «1», werden die linken Blinker eingeschaltet.

Verstellt man den Blinkerschalter «A» nach rechts in die Position «2», werden die rechten Blinker eingeschaltet.

Um den Befehl rückgängig zu machen und die betätigten Blinker auszuschalten, den Umschalter in die Position «0» bringen.

### Conmutador intermitentes (01\_08)

Al desplazar el conmutador de intermitentes «A» hacia la izquierda, en posición «1», se accionan los intermitentes izquierdos.

Al desplazar el conmutador «A» hacia la derecha, en posición «2», se accionan los intermitentes derechos.

Para anular la solicitud y apagar los intermitentes accionados, desplazar el conmutador a la posición «0».

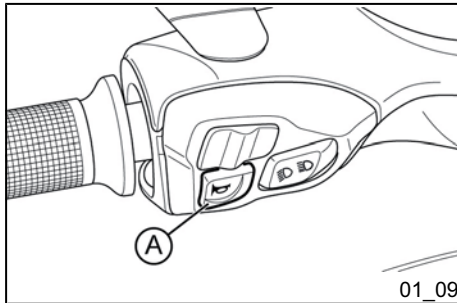

### Hupendruckknopf (01\_09)

Zum Hupen den Schalter «A» drücken.

### Pulsador claxon (01\_09)

Presionar el pulsador «A» para accionar el claxon.

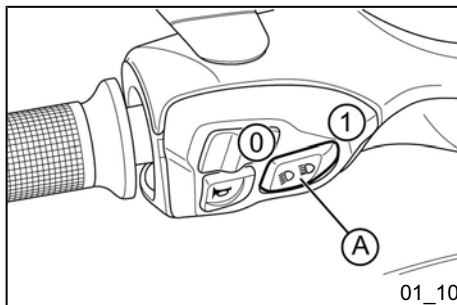

01\_10

## Umschalter fernlicht/ abblendlicht (01\_10, 01\_11, 01\_12, 01\_13)

Steht der Licht-Wechselschalter «A» auf Position «0», ist das Abblendlicht eingeschaltet; auf Position «1» wird das Fernlicht eingeschaltet.



01\_11

### ANMERKUNG



DAS FAHRZEUG IST MIT EINER VORRICHTUNG AUSGESTATTET, DIE IN DER LAGE IST, DIE FUNKTIONALITÄT DER LEUCHTEN BEI BESONDEREN UMWELTVERHÄLTNISSEN, WENN DER MOTOR IM LEERLAUF IST UND BEI FAHRZEUGSTILLSTAND AUFRECHTZUERHALTEN.

DER BENUTZER WIRD DURCH DAS ZYKLISCHE ERSCHEINEN FOLGENDER INFORMATIONEN AUF DEM DIGITALDISPLAY GEWARNT:

- «Alert», WIRD FÜR 1 SEKUNDE ANGEZEIGT;
- «Light», WIRD FÜR 1 SEKUNDE ANGEZEIGT;
- EINSTELLUNG DER ZUVOR EINGESTELLTEN MULTIFUNKTIONSANZEIGE (CLOCK/ODO/TRIP), DIE FÜR

## Desviador luz (01\_10, 01\_11, 01\_12, 01\_13)

Si el conmutador de luces «A» se encuentra en posición «0», está encendida la luz de cruce; si se encuentra en posición «1», se enciende la luz de carretera.

### N.B.



EL VEHÍCULO CUENTA CON UN DISPOSITIVO CAPAZ DE PRESERVAR EL FUNCIONAMIENTO DEL GRUPO ÓPTICO EN CASO DE CONDICIONES AMBIENTALES PARTICULARES, EN SITUACIÓN DE RALENTÍ Y CON EL VEHÍCULO DETENIDO.

LA PANTALLA DIGITAL ALERTA AL USUARIO MEDIANTE LA VISUALIZACIÓN, DE MODO CÍCLICO, DE LA SIGUIENTE INFORMACIÓN:

- «Alert», VISUALIZADO DURANTE 1 SEGUNDO;
- «Light», VISUALIZADO DURANTE 1 SEGUNDO;
- PUESTA A CERO DEL INDICADOR MULTIFUNCIÓN ANTERIORMENTE PROGRAMADO (CLOCK/ODO/TRIP), VI-



01\_12

**2 SEKUNDEN ANGEZEIGT  
WIRD.**

DIESE MELDUNGEN WERDEN FÜR DIE GESAMTE ZEIT, IN DER DAS PHÄNOMEN ANHÄLT, ABWECHSELND AUF DEM DIGITALDISPLAY ANGEZEIGT; ZUR WIEDERHERSTELLUNG DER NORMALEN BEDINGUNGEN GENÜGT ES, DAS FAHRZEUG AUSZUSCHALTEN ODER LOSZUFAHREN.

SOLLTE DIE MELDUNG WEITERHIN ANGEZEIGT WERDEN, WENDEN SIE SICH BITTE AN EINE AUTORISIERTE VERTRAGSWERKSTATT.

**ANMERKUNG**

FÜR DIE GESAMTE ZEIT, IN DER DIE STÖRUNG ANHÄLT, WIRD DAS EVENTUELLE DRÜCKEN DER MODE-TASTE IGNORIERT.

**SUALIZADO DURANTE 2 SE-  
GUNDOS.**

ESTAS INDICACIONES CONTINÚAN EN LA PANTALLA DIGITAL DURANTE TODO EL TIEMPO EN QUE PERSISTE EL FENÓMENO. PARA RESTABLECER LAS CONDICIONES NORMALES, ES SUFICIENTE CON APAGAR EL VEHÍCULO O PONERLO EN MARCHA.

SI LA INDICACIÓN PERSISTE, DIRIGIRSE A UN CENTRO DE ASISTENCIA AUTORIZADO.

**N.B.**

DURANTE EL TIEMPO EN EL QUE PERSISTA EL FALLO, SE IGNORARÁN EVENTUALES PRESIONES DE LA TECLA MODE.

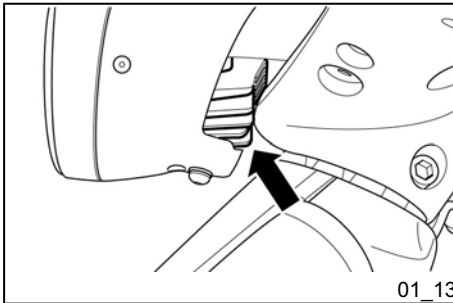
**ACHTUNG**

UM VERBRENNUNGEN ZU VERMEIDEN, NICHT DEN UNVERKLEIDETEN UNTEREN TEIL DER SCHEINWERFER BERÜHREN.

**ATENCIÓN**

A FIN DE EVITAR QUEMADURAS, NO TOCAR LA PARTE INFERIOR DESCUBIERTA DEL GRUPO ÓPTICO.

**ACHTUNG**

**KEINE GEGENSTÄNDE UND/ODER BEKLEIDUNG AUF DER SCHEINWERFEREINHEIT, WEDER IM EINGESCHALTETEN NOCH IM EBEN AUSGESCHALTETEM ZUSTAND, ABLEGEN. EINE NICHTEINHALTUNG DIESER VORSICHTSMASSNAHME KANN ZU EINER ÜBERHITZUNG FÜHREN UND DAS SCHMELZEN DES SCHEINWERFERGLASES ZUR FOLGE HABEN.**

**ATENCIÓN**

**NO APOYAR NI TRANSPORTAR OBJETOS Y/O INDUMENTARIA SOBRE EL GRUPO ÓPTICO DELANTERO, TANTO CON EL FARO ENCENDIDO COMO RECIÉN APAGADO. EL INCUMPLIMIENTO DE DICHA OBSERVACIÓN PUEDE PROVOCAR EL SOBRECALENTAMIENTO Y LA CONSIGUIENTE FUSIÓN DEL PLÁSTICO TRANSPARENTE.**

**Startschalter (01\_14)**

Zuerst einen der beiden Bremshebel ziehen und dann zum Starten des Motors den Anlasserschalter «**A**» drücken.

Das Fahrzeug verfügt über eine spezielle Verwaltung des Startvorgangs. Der Anlassermotor bleibt bis zur Zündung des Motors aktiviert, auch wenn die Taste «**A**» losgelassen wird.

In jedem Fall eine der beiden Bremsen (vorne oder hinten) betätigt lassen, damit der Startvorgang nicht unterbrochen wird.

**Pulsador arranque (01\_14)**

Presionar el pulsador «**A**» para arrancar el motor después de haber accionado una de las dos palancas del freno.

El vehículo cuenta con una gestión especial de procedimiento de arranque. El motor de arranque permanece accionado hasta que arranque el motor aunque se libere el pulsador «**A**».

Mantener accionado uno de los dos frenos (delantero o trasero) para no interrumpir el procedimiento de arranque.

El puño del acelerador debe permanecer en la posición de ralentí, dado que cualquier otra posición inhibe el arranque del vehículo.

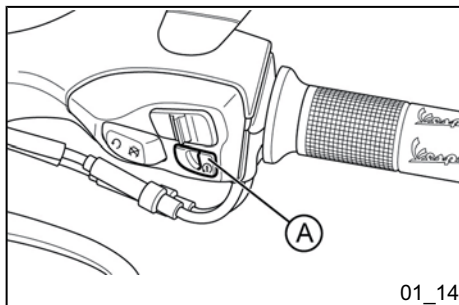

01\_14

Der Gasgriff muss in der Leerlaufstellung bleiben, da jede andere Stellung ein Starten des Fahrzeugs verhindert.

Der Anlassermotor bleibt für einen Zeitraum von maximal 5 Sek. aktiviert.

El motor de arranque permanecerá activado durante un tiempo máximo de 5 seg. consecutivos.

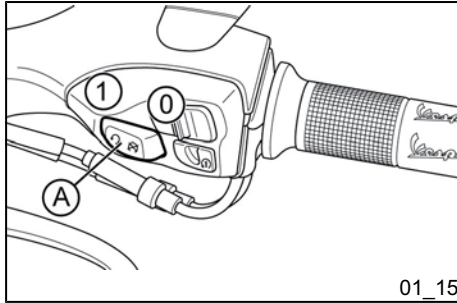

### Schalter zum Abstellen des Motors (01\_15)

Bei Not-Aus Schalter «A» auf Position «1» **RUN** kann der Motor gestartet werden. Bei Not-Aus Schalter «A» auf Position «0» **OFF** kann der Motor nicht gestartet werden bzw. der laufende Motor wird ausgeschaltet.

### Interruptor parada motor (01\_15)

Con el interruptor para parada de emergencia «A» en posición «1» **RUN** se puede poner en marcha el motor; si el interruptor para parada de emergencia «A» está en posición «0» **OFF** no se puede arrancar el motor o se detiene si está encendido.

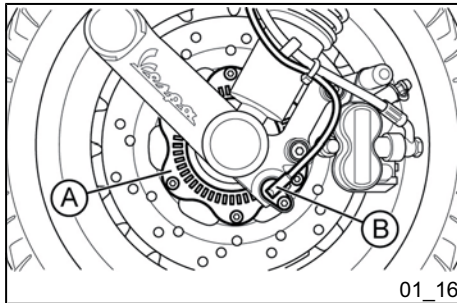

### Antiblockiersystem (ABS) (01\_16, 01\_17)

Das Fahrzeug verfügt über ein Antiblockiersystem ABS an den Rädern.

**A:** Hallgeber

**B:** Geschwindigkeitssensor

- **ABS:** Es handelt sich um eine hydraulisch - elektronische Vorrichtung, die den Druck im Inneren des Bremskreises begrenzt, wenn ein am Rad angebrachter Sensor dessen Tendenz zur

### Sistema ABS (01\_16, 01\_17)

El vehículo está equipado con un sistema antibloqueo ABS en las ruedas.

**A:** Rueda fónica

**B:** Sensor de velocidad

- **ABS:** Se trata de un dispositivo hidráulico-electrónico que limita la presión del circuito de freno en el momento en que un sensor, ubicado en la rueda, detecta su tendencia al bloqueo. Dicho sistema impide el bloqueo

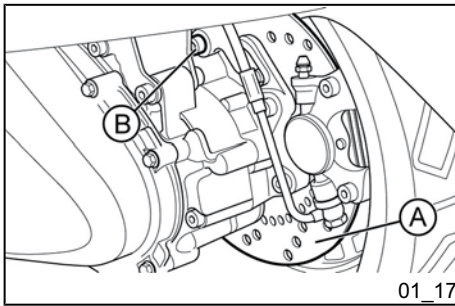

01\_17

Blockierung erfasst. Dieses System verhindert das Blockieren der Räder mit dem Ziel, die Sturzgefahr zu vermeiden.

Bei Störung des ABS-Systems, die dem Fahrer unverzüglich durch Einschalten der ABS-Kontrolllampe auf dem Armaturenbrett gemeldet wird, behält das Fahrzeug die Merkmale einer herkömmlichen Bremsanlage bei. Falls die ABS-Kontrolllampe aufleuchtet, fahren Sie langsam und begeben Sie sich in eine autorisierte Vertragswerkstatt, um die entsprechenden Kontrollen durchführen zu lassen. Der vom ABS gelieferte Beitrag zur Sicherheit rechtfertigt auf keinen Fall gewagte Manöver. Unter den folgenden Bedingungen könnte der Bremsweg länger sein als bei einem Fahrzeug mit herkömmlicher Bremsung:

- Fahrt auf unbefestigten Straßen, mit Kies oder Schnee
- Fahrt auf Straßen mit Löchern oder Rinnsteinen

Wir empfehlen daher, unter diesen Bedingungen langsamer zu fahren.



**BEI SEHR NIEDRIGER GESCHWINDIGKEIT (UNTER 5 KM/H) SCHALTET SICH DAS ABS-SYSTEM AUS.**

**SEIEN SIE DAHER VORSICHTIG BEI BREMSUNGEN MIT GERINGER BODENHAFTUNG BEI NIEDRIGER GESCHWINDIGKEIT (BEISPIELSWEISE**

de las ruedas y evitar el riesgo de caída.

En caso de avería del sistema ABS, que se indica de inmediato al conductor mediante el testigo ABS encendido en el tablero, el vehículo conserva las características de un sistema de frenos tradicional. Si se enciende el testigo ABS, reducir la velocidad y dirigirse a la brevedad a un **Centro de Asistencia Autorizado** para realizar los controles que correspondan. El aporte del ABS a la seguridad nunca justifica maniobras riesgosas. En las siguientes condiciones, el espacio de frenada podría ser mayor que el de un vehículo equipado con sistema de freno tradicional:

- Conducción en carreteras irregulares, con grava o nieve
- Conducción en carreteras con baches o cunetas

Por lo tanto se recomienda reducir la velocidad en las condiciones mencionadas.



**A MUY BAJA VELOCIDAD (INFERIOR A 5 KM/H) EL SISTEMA ABS SE DESACTIVA.**

**POR LO TANTO SE RECOMIENDA PRUDENCIA EN CASOS DE FRENADA EN CONDICIONES DE BAJA ADHESIÓN Y BAJA VELOCIDAD (POR EJEMPLO AL FRENAR EN PAVIMENTOS DE GARAJE EMBALDOSADOS DESPUÉS DE HABER CONDUCIDO**



**BEIM BREMSEN AUF GEFLIESTEN GARAGENBÖDEN, NACHDEM MAN AUF NASSER STRASSE ODER UNTER ÄHNLICHEN BEDINGUNGEN GEFAHREN IST)**

#### **ANMERKUNG**

**DIE ABS-KONTROLLLAMPE SCHALTET SICH EIN UND BLEIBT EINGESCHALTET, BIS MAN 5 km/h ERREICHT.**

#### **ACHTUNG**



**IM FALLE DER FEHLFUNKTION DER BATTERIE SCHALTET SICH DAS ABS - ASR SYSTEM AUS.**

### **Antiblockiersystem (ASR) (01\_18, 01\_19)**

#### **ASR-SYSTEM**

Das ASR-System ist ein Fahrerassistenzsystem, das den Fahrer bei den Beschleunigungsmanövern unterstützt, vor allem auf Untergrund mit geringer Bodenhaftung und unter Bedingungen, die ein plötzliches Rutschen des Hinterrads bewirken können. Das ASR greift unter diesen Umständen automatisch ein und verringert die vom Motor abgegebene Leistung innerhalb der durch die Haftbe-

**EN CARRETERAS MOJADAS O SITUACIONES ANÁLOGAS)**

**N.B.**

**EL TESTIGO ABS SE ENCIENDE Y PERMANECE ENCENDIDO HASTA ALCANZAR LOS 5 km/h.**

#### **ATENCIÓN**



**EN CASO DE MAL FUNCIONAMIENTO DE LA BATERÍA, EL SISTEMA ABS - ASR SE DESACTIVA.**

### **Sistema ASR (01\_18, 01\_19)**

#### **SISTEMA ASR**

El sistema ASR es un dispositivo de ayuda para la conducción que asiste al conductor en las maniobras de aceleración, especialmente en firmes de baja adherencia o en condiciones que puedan provocar imprevistos deslizamientos de la rueda trasera. EL ASR en estas situaciones interviene automáticamente reduciendo la potencia suministrada por el motor dentro del límite impuesto por las condiciones de adherencia, contribuyen-

dingungen vorgegebenen Grenze, wodurch es bedeutend zur Beibehaltung der Stabilität des Fahrzeugs beiträgt.

#### WARNUNG



DAS ASR-SYSTEM BERUHT AUF DER ERKENNUNG DES GESCHWINDIGKEITSUNTERSCHIEDS ZWISCHEN HINTERRAD UND VORDERRAD. DAMIT DAS SYSTEM DIE MAXIMALE EFFIZIENZ UNTER ALLEN BEDINGUNGEN BEIBEHÄLT, IST ES NOTWENDIG, DAS KALIBRIERUNGSVERFAHREN JEDES MAL DURCHZUFÜHREN, WENN MAN AUCH NUR EINEN DER REIFEN WECHSELT.

ZUR KALIBRIERUNG DER STEUER-ELEKTRONIK DAS IM WEITEREN AN-GEGBENE VERFAHREN DURCH-FÜHREN.

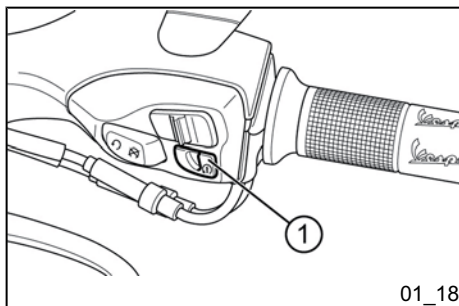

01\_18

- **TASTE «1» (bei laufendem Motor):** Aktivierung / Deaktivierung.
- **ICON «2»:** Symbol zur Betriebsanzeige.

#### Blinkmodus:

- Ausgeschaltet bei fahrendem Fahrzeug: Das System funktioniert, ist aber nicht aktiv (normale Bedingung).

- Schnelles Blinken bei fahrendem Fahrzeug: Das System funktioniert und ist ak-

do significativamente a mantener la estabilidad del vehículo.

#### ADVERTENCIA



EL SISTEMA ASR SE BASA EN EL RECONOCIMIENTO DE LA DIFERENCIA DE VELOCIDAD ENTRE LA RUEDA TRASERA Y LA DELANTERA. PARA QUE EL SISTEMA MANTENGA LA MÁXIMA EFICIENCIA EN TODAS LAS SITUACIONES ES NECESARIO REALIZAR EL PROCEDIMIENTO DE REGULACIÓN CADA VEZ QUE SE SUSTITUYE UNO O AMBOS NEUMÁTICOS.

PARA CALIBRAR LA CENTRALITA REALIZAR EL SIGUIENTE PROCEDIMIENTO QUE SE INDICA MÁS ADELANTE.

- **PULSADOR «1» (con el motor en movimiento):** activación / desactivación.
- **ICONO «2»:** icono indicación funcionamiento.

#### Modalidad de destello:

- Apagado con vehículo en marcha: el sistema funciona pero no está inactivo (estado normal).

- Destello rápido con vehículo en marcha: el sistema funciona y está activo

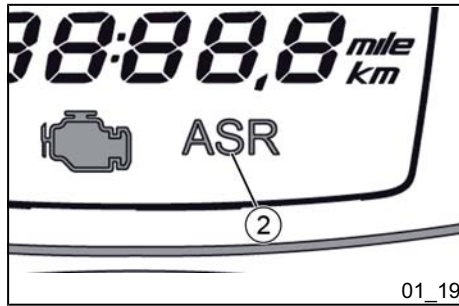

tiv (geringe Bodenhaftung und Eingriff zur Reduzierung der Motorleistung); es wird höchste Vorsicht empfohlen, da die Haftgrenze überschritten wurde; das Fahrzeug wieder unter Sicherheitsbedingungen bringen, indem man langsam das Gas zurücknimmt.

- **Fest eingeschaltet bei fahrendem Fahrzeug:** Das System ist deaktiviert und greift bei Haftverlust nicht ein.

- Wenn die Deaktivierung gewollt war (Druck der entsprechenden Taste «1» länger als 1 Sekunde bei laufendem Motor), bitte das System sobald wie möglich wieder einschalten.
- Wenn die Deaktivierung NICHT gewollt ist, liegt eine Störung des ASR vor: in diesem Fall muss man sich an eine **autorisierte Vertragswerkstatt** wenden für die Diagnose und die Neuaktivierung des Systems.

Um die maximale Sicherheit des Fahrzeugs zu gewährleisten, empfehlen wir auf jeden Fall das System aktiv zu lassen. Die Deaktivierung könnte nur dann notwendig sein, wenn man auf Untergründen mit äußerst geringer Bodenhaftung (Schlamm, Schnee) losfährt, auf denen der Eingriff des ASR die Fortbewegung des Fahrzeugs verhindern könnte.

(estado de baja adherencia e intervención de la reducción de la potencia del motor); se recomienda la máxima prudencia porque se ha superado el límite de adherencia; llevar el vehículo en condiciones de seguridad reduciendo suavemente la aceleración.

- **Encendido con luz fija con vehículo en marcha:** el sistema está desactivado y no intervendrá en caso de pérdida de adherencia.

- Si ha sido desactivado voluntariamente (presionando el pulsador correspondiente «1» durante 1 segundo con el motor en movimiento) se recomienda reactivar el sistema a la brevedad.
- Si NO se ha desactivado voluntariamente, el sistema ASR está averiado: en este caso dirigirse a un **Centro de Asistencia Autorizado** para el correspondiente diagnóstico y reactivación del sistema.

Para garantizar la máxima seguridad del vehículo se sugiere mantener siempre el sistema activo. Sólo podría ser necesario desactivarlo en caso de salida sobre firmes de muy baja adherencia (lodo, nieve) en los cuales la intervención del ASR podría impedir el movimiento del vehículo.

**ANMERKUNG**

BEIM ANLASSEN DES FAHRZEUGS BLINKT DAS ASR-SYMBOL MIT DER GLEICHEN FREQUENZ DER ABS-KONTROLLLAMPE UND ZEIGT DAMIT EINE DIAGNOSEPHASE DES SYSTEMS AN. WENN KEINE FEHLER VORLIEGEN, GEHEN BEIDE KONTROLLAMPEN, DAS ASR-SYMBOL UND DIE ABS-LEUCHTE, GLEICHZEITIG AUS SOBALD 5 km/h ÜBERSCHRITTEN WERDEN.

FALLS DIE KONTROLLAMPEN BEIM START NICHT BLINKEN, KÖNNTE DAS SYSTEM DEFEKT SEIN, WENN SIE SICH BITTE AN EINE AUTORISIERTE VERTRAGSWERKSTATT.

**WARNUNG**

DAS ASR-SYSTEM WIRD JEDES MAL AKTIVIERT, WENN DER ZÜND-SCHLÜSSEL AUF «ON» GESTELLT WIRD.

WENN ES VOM BENUTZER DEAKTIVIERT WURDE, BEHÄLT DAS ASR-SYSTEM DEN INAKTIVEN ZUSTAND NUR BEI, WENN DAS FAHRZEUG MIT DEM SCHALTER ZUM ABSTELLEN DES MOTORS AUSGESCHALTET WIRD; BEIM NÄCHSTEN DREHEN DES ZÜND-SCHLÜSSELS WIRD DAS ASR-SYSTEM AUTOMATISCH AKTIVIERT.

**N.B.**

CUANDO ARRANCA EL VEHÍCULO EL TESTIGO ASR PARPADEA CON LA MISMA FRECUENCIA DEL TESTIGO ABS, INDICANDO UNA FASE DE DIAGNÓSTICO DEL SISTEMA. SI NO SE DETECTAN ERRORES, EL ICONO ASR Y EL TESTIGO ABS SE APAGAN SIMULTÁNEAMENTE AL SUPERAR LOS 5 km/h.

EN CASO DE QUE NO DESTELLE AL ARRANCAR EL SISTEMA PODRÍA NO ESTAR FUNCIONANDO; DIRIGIRSE A UN CENTRO DE ASISTENCIA AUTORIZADO.

**ADVERTENCIA**

EL SISTEMA ASR SE ACTIVA CADA VEZ QUE EL CONMUTADOR DE LLAVE SE PONE EN «ON».

SI ES DESACTIVADO POR EL USUARIO, EL SISTEMA ASR MANTIENE EL ESTADO DE INACTIVIDAD SÓLO SI EL VEHÍCULO SE APAGA UTILIZANDO EL INTERRUPTOR DE PARADA DEL MOTOR; CUANDO SE CONMUTA NUEVAMENTE LA LLAVE EL SISTEMA ASR SE HABILITA AUTOMÁTICAMENTE.

**ACHTUNG**

ES WIRD DARAUF HINGEWIESEN, DASS DIE FAHRERASSISTENZSYSTEME NICHT DIE PHYSIKALISCHEN HAFTGRENZEN ÄNDERN KÖNNEN UND NICHT DAS KORREKTE POWERMANAGEMENT SOWOHL AUF GERADER STRECKE ALS AUCH IN DER KURVE ERSETZEN. DAS FAHRZEUG SOLLTE DAHER STETS MIT ÄUSSERSTER VORSICHT UND UNTER EINHALTUNG DER GESETZE VERWENDET WERDEN.

**ACHTUNG**

BEI NIEDRIGER GESCHWINDIGKEIT (UNTER 5 KM/H) IST DAS ASR-SYSTEM NICHT WIRKSAM.

SEIEN SIE BESONDERS VORSICHTIG, WENN SIE BEI GERINGER BODENHAFTUNG AUS DEM STAND BESCHLEUNIGEN, VOR ALLEM AUF DEN ERSTEN METERN FAHRT.

**ANMERKUNG**

IM FALLE EINES UNEBENEN STRASSENBELAGS KÖNNTEN KURZE AKTIVIERUNGEN DES ASR-SYSTEMS AUFTRETEN. DIES IST TEIL DES NOR-

**ATENCIÓN**

SE HACE NOTAR QUE LOS SISTEMAS DE AYUDA PARA LA CONDUCCIÓN NO PUEDEN CAMBIAR LOS LÍMITES FÍSICOS DE ADHERENCIA Y NO REEMPLAZAN UNA CORRECTA GESTIÓN DE LA POTENCIA TANTO EN LÍNEA RECTA COMO EN CURVA. POR LO TANTO SE RECOMIENDA UTILIZAR SIEMPRE EL VEHÍCULO CON LA MÁXIMA PRUDENCIA Y RESPETO A LA LEY.

**ATENCIÓN**

A BAJA VELOCIDAD (INFERIOR A 5 km/h) EL SISTEMA ASR NO ESTÁ OPERATIVO.

SE RECOMIENDA ESPECIAL ATENCIÓN EN CASO DE ACELERAR DESDE LA POSICIÓN DE PARADO EN CONDICIONES DE BAJA ADHERENCIA, SOBRE TODO DURANTE LOS PRIMEROS METROS.

**N.B.**

EN CASO DE IRREGULARIDADES EN LA CALZADA, EL SISTEMA ASR PODRÍA ACTIVARSE BREVEMENTE. ESTO NO TIENE RELEVANCIA Y DEBE CONSIDERARSE NORMAL.

**MALEN BETRIEBSZUSTANDS DES FAHRZEUGS.**

#### **ANMERKUNG**

DIE VORRICHTUNG VERHINDERT, DASS DAS HINTERRAD HOHE DREHGESCHWINDIGKEITEN ERREICHT, WENN DAS FAHRZEUG AUF DEM HAUPTSTÄNDER AUFGEBOCKT IST. BESONDERS UNTER DIESER BEDINGUNG AUF KEINEN FALL WEITER GAS GEBEN.

#### **ACHTUNG**



EIN SCHLECHTER WARTUNGSZUSTAND DER REIFEN KANN STÖRUNGEN DES ASR-SYSTEMS BEWIRKEN.

BEI WIEDERHOLTEN EINGRIFFEN DES ASR AUCH AUF STRASSENBELAG MIT GUTER HAFTUNG ODER WENN MAN EIN WENIG GAS GIBT, MUSS ZUERST DER VERSCHLEISS UND/ODER DER DRUCK DER REIFEN ÜBERPRÜFT WERDEN. WENN DAS PROBLEM WEITER BESTEHT, WENN SIE SICH BITTE AN EINE AUTORISIERTE VERTRAGSWERKSTATT.

**N.B.**

EL DISPOSITIVO IMPIDE QUE LA RUEDA TRASERA ALCANCE UNA ELEVADA VELOCIDAD DE ROTACIÓN CON EL VEHÍCULO SOBRE EL CABALLETE CENTRAL. EN ESTA SITUACIÓN ESPECIAL SE RECOMIENDA NO INSISTIR CON LA ACELERACIÓN.

#### **ATENCIÓN**



UN INSUFICIENTE MANTENIMIENTO DE LOS NEUMÁTICOS PUEDE CAUSAR FUNCIONAMIENTOS ANÓMALOS DEL SISTEMA ASR.

EN CASO DE ACTIVACIONES REITERADAS DEL ASR TAMBIÉN EN FIRMES DE CARRETERA CON BUENA ADHERENCIA O POR PEQUEÑAS ACELERACIONES, COMO PRIMERA MEDIDA SE DEBE CONTROLAR EL DESGASTE Y/O EL INFLADO DE LOS NEUMÁTICOS. SI EL PROBLEMA PERSISTE, DIRIGIRSE A UN CENTRO DE ASISTENCIA AUTORIZADO.

**ACHTUNG**

**IM FALLE DER FEHLFUNKTION DER BATTERIE SCHALTET SICH DAS ABS - ASR SYSTEM AUS.**

**KALIBRIERUNGSVERFAHREN ASR-SYSTEM.**

Damit die Leistungsfähigkeit des ASR-Systems nach dem Wechsel eines oder beider Reifen erhalten bleibt, ist ein Kalibrierungsvorgang am System auf einer geraden, ebenen Strecke durchzuführen. Die folgenden Anweisungen beachten. Es wird darauf hingewiesen, dass der Vorgang (Schritte 1 bis 4) innerhalb von 60 Sekunden nach dem Anlassen des Motors aktiviert werden muss.

- Die Diagnosephase der ASR- und ABS-Systeme muss abgeschlossen sein: Dazu nach dem Drehen des Schlüssels auf ON eine kurze Strecke mit mehr als 5 km/h zurücklegen und warten, bis die ABS-Kontrolllampe und das ASR-Symbol zu blinken aufhören.
- Das ASR-System durch Druck der entsprechenden Taste «1» am Lenker ausschalten und prüfen, ob das Deaktivierungssymbol des ASR «2» eingeschaltet ist.

**ATENCIÓN**

**EN CASO DE MAL FUNCIONAMIENTO DE LA BATERÍA, EL SISTEMA ABS - ASR SE DESACTIVA.**

**PROCEDIMIENTO DE REGULACIÓN DEL SISTEMA ASR.**

Para mantener la eficiencia del sistema ASR después de haber sustituido uno o ambos neumáticos, es necesario efectuar el procedimiento de regulación del sistema con las modalidades que se indican, en un tramo rectilíneo de carretera plana. Se recuerda que la solicitud de activación del procedimiento (pasos de 1 a 4) se debe completar dentro de los 60 seg. siguientes al arranque del motor.

- Es necesario que se complete la fase de diagnóstico de los sistemas ASR y ABS: para ello, tras colocar la llave en ON, recorrer un breve tramo a una velocidad superior a los 5 km/h y esperar a que se apague el parpadeo del testigo ABS y el icono ASR.
- Desconectar el sistema ASR presionando la tecla correspondiente en el manillar «1» y comprobar que el icono de desactivación del ASR «2» se encienda.
- Dejar funcionar en ralentí el motor durante al menos 3 segundos.

- Den Motor mindestens 3 Sekunden im Leerlauf laufen lassen.
  - Die Taste zur Deaktivierung/Aktivierung des ASR «1» und gleichzeitig einen der zwei Bremshebel für mindestens 4 Sekunden betätigen. Das langsam blinkende ASR-Symbol «2» bestätigt, dass der Vorgang aktiviert wurde.
  - Auf eine konstante Geschwindigkeit von 30-40 km/h beschleunigen, und diese mindestens 7-8 Sekunden halten.
  - Wenn sich das blinkende ASR-Symbol «2» ausschaltet, ist der Vorgang abgeschlossen.
  - Nachdem das Verfahren abgeschlossen ist, muss das Armaturenbrett des Fahrzeugs ausgeschaltet werden (Key-Off) und man muss 30 Sekunden warten, bevor man das Armaturenbrett wieder einschaltet (Key-On).
  - Falls der Vorgang nicht innerhalb von 2 Minuten abgeschlossen wird, bleibt das ASR-Symbol «2» ohne zu blinken eingeschaltet und das ASR deaktiviert, bis die Zündung ausgeschaltet wird (Key-Off).
  - Um das ASR wieder zu aktivieren, muss das Fahrzeug erneut angelassen werden (Key-On).
- Das Verfahren muss auf jeden Fall so oft wiederholt werden, bis man ein positives Ergebnis erhält.
- Presionar el pulsador de desactivación/activación ASR «1» y, al mismo tiempo, una de las dos palancas de freno, durante, al menos, 4 segundos. El procedimiento se activa cuando se enciende el icono ASR «2» con PARPADEO lento.
  - Conducir a una velocidad constante de 30+40 km/h y mantenerla durante 7+8 segundos como mínimo.
  - El procedimiento finaliza cuando se apaga el icono ASR «2» parpadeante.
  - Al finalizar el procedimiento, apagar el tablero del vehículo (llave en OFF) y esperar 30 segundos antes de encender nuevamente el tablero (llave en ON).
  - Si el procedimiento no se completa dentro de los 2 minutos, el icono ASR «2» permanecerá encendido con luz fija y el ASR permanecerá desactivado hasta que se apague el tablero (llave en off).
  - Para reactivar el ASR encender el tablero del vehículo (llave en ON).
- El procedimiento se debe repetir hasta que finalice correctamente.

#### ATENCIÓN



**SI ES NECESARIO DIRIGIRSE A UN CENTRO DE ASISTENCIA AUTORIZADO.**



**ACHTUNG**

**FALLS ERFORDERLICH, WENDEN SIE SICH BITTE AN EINE AUTORISIERTE VERTRAGSWERKSTATT.**

### Die wegfahrsperr

Für einen besseren Schutz gegen Diebstahl ist das Fahrzeug mit einem elektronischen Motor-Blockierungssystem **"PIAGGIO WEGFAHRSPERRE"** ausgestattet, die sich beim Abziehen des Zündschlüssels automatisch einschaltet. Beim Starten wird von der **"PIAGGIO WEGFAHRSPERRE"** der Zündschlüssel abgefragt. Nur wenn er erkannt wird, wird das Starten des Fahrzeugs von der Wegfahrsperr freigegeben.

### El sistema immobilizer

Para aumentar la protección antirrobo, el vehículo posee un sistema electrónico de bloqueo del motor **«PIAGGIO IMMOBILIZER»** que se activa automáticamente al extraer la llave de contacto. En efecto, en el momento de arrancar, el Sistema **«PIAGGIO IMMOBILIZER»** interroga a la llave y sólo después de reconocerla permite la puesta en marcha del vehículo.



01\_20

### Die schlüssel (01\_20, 01\_21, 01\_22)

Zusammen mit dem Fahrzeug werden zwei Schlüssel ausgehändigt. Der Schlüssel **«A»** mit braunem Griff ist der **"MASTER-Schlüssel"**. Es handelt sich um ein Einzel Exemplar und dient zur Speicherung des Codes für die anderen Schlüssel oder für Arbeiten beim Vertragshändler. Aus diesem Grund sollte

### Las llaves (01\_20, 01\_21, 01\_22)

Con el vehículo se entregan dos llaves. La llave **«A»** con empuñadura de color marrón es la llave **"MASTER"**. Se suministra como único ejemplar y sirve para memorizar el código de las demás llaves o para intervenciones en los concesionarios. Por lo que se recomienda su uso sólo en casos excepcionales. La llave

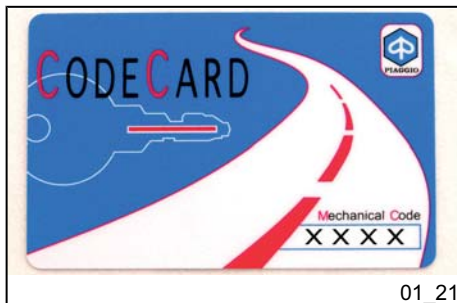

01\_21

dieser Schlüssel nur in besonderen Fällen benutzt werden. Der schwarze Schlüssel «B» (wird nur in einer Ausfertigung geliefert), wird für den normalen Betrieb verwendet und dient zum Starten.

Die Taste «C» am Griff drücken, um den Schlüssel «B» selbsttätig herausfahren zu lassen.

Den Schlüssel «B» wieder in seinen Sitz im Innern des Griffs zurückbringen, indem Sie gleichzeitig auf die Taste «C» drücken.

Zusammen mit den Schlüsseln wird eine CODE CARD übergeben, auf denen die mechanische Kennziffer der Schlüssel wiedergegeben ist.

#### WARNING



**DER VERLUST DES BRAUNEN SCHLÜSSELS MACHT ES UNMÖGLICH ZUKÜNFTIG REPARATUREN AN DER "PIAGGIO WEGFAHRSPERRE" UND AN DER MOTOR-ZÜNDELEKTRONIK VORZUNEHMEN.**

#### WARNING



**WIR RATEN IHNEN SOWOHL DIE "CODE CARD" ALS AUCH DEN BRAUNEN SCHLÜSSEL AN EINEM SICHEREN**

«B» (suministrada como copia única), de color negro, es la de uso corriente y sirve para el arranque.

Presionar el pulsador «C» en la empuñadura para hacer salir autónomamente la llave «B».

Girar la llave «B» en su alojamiento en el interior de la empuñadura presionando, al mismo tiempo, el pulsador «C».

Junto a las llaves se entrega una CODE CARD que posee el código mecánico de las llaves.

#### ADVERTENCIA



**EL EXTRAVÍO DE LA LLAVE MARRÓN IMPIDE SUCESIVAS INTERVENCIONES DE REPARACIÓN EN EL SISTEMA "PIAGGIO IMMOBILIZER" Y EN LA CENTRALITA DE CONTROL DEL MOTOR.**

#### ADVERTENCIA



**SE ACONSEJA GUARDAR LA "CODE CARD" Y LA LLAVE CON EMPUÑADURA DE COLOR MARRÓN EN UN**



01\_22

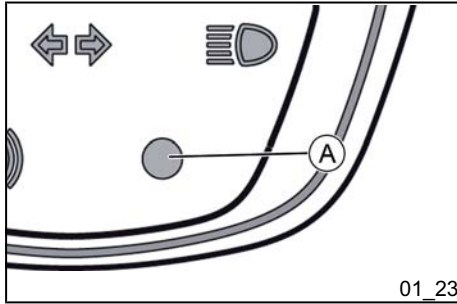

**REN ORT AUFZUBEWAHREN (NICHT IM FAHRZEUG).**

**LUGAR SEGURO (NO EN EL VEHÍCULO).**

### **LED-Kontrollanzeige für eingeschaltete Wegfahrsperre (01\_23)**

Die aktivierte Wegfahrsperre «**PIAGGIO IMMOBILIZER**» wird durch das Blinken der entsprechenden Kontrolllampe «**A**» angezeigt (siehe Abschnitt «Digitaldisplay»).

Um ein Entladen der Batterie zu vermeiden, schaltet sich die LED-Anzeige nach 48 Stunden Dauerbetrieb automatisch aus.

Bei Störungen am System gibt die LED-Anzeige der autorisierten **Piaggio-Vertragswerkstatt** je nach aufgetretener Störung durch unterschiedliches Blinken Hinweise auf die Art des aufgetretenen Fehlers.

### **Arbeitsweise**

Jedes Mal, wenn der Zündschlüssel aus der Stellung «**OFF**» oder «**LOCK**» abgezogen wird, schaltet das Schutzsystem die Motorblockierung ein. Wird der Zündschlüssel auf «**ON**» gedreht, wird die Motorblockierung nur dann abgeschaltet, wenn das Schutzsystem den vom

### **Led de señalización activación dispositivo immobilizer (01\_23)**

El funcionamiento del sistema «**PIAGGIO IMMOBILIZER**» se indica mediante el destello de un testigo específico «**A**» (véase la sección «Pantalla digital»).

Para evitar descargar la batería, el led de señalización se desactiva automáticamente después de 48 horas de funcionamiento continuo.

En caso de avería del sistema, el led de señalización, en función del tipo de destello emitido, suministra al **Centro de Asistencia Autorizado Piaggio** indicaciones sobre el tipo de desperfecto.

### **El funcionamiento**

Cada vez que se extrae la llave de contacto de la posición «**OFF**» o «**LOCK**», el sistema de protección activa el bloqueo del motor. Girando la llave a la posición «**ON**», se desactiva el bloqueo del motor sólo si el sistema de protección reconoce el código transmitido por la llave. Si el

Schlüssel gesendeten Code erkennt. Wird der Code nicht erkannt (wird durch die dauerhaft aufleuchtende Kontrolllampe für die Wegfahrsperre bei eingeschalteter Instrumententafel angezeigt), sollten Sie den Schlüssel wieder auf «OFF» und dann erneut auf «ON» drehen. Bleibt die Motorblockierung weiterhin eingeschaltet, muss ein weiterer Versuch mit dem anderen (braunen) Schlüssel vorgenommen werden. Sollte es jetzt immer noch nicht gelingen das Fahrzeug zu starten, müssen Sie sich an eine **Piaggio-Vertragswerkstatt** wenden, die über das entsprechende elektronische Werkzeug verfügt, das zur Fehlersuche und der Reparatur des Systems benötigt wird.

Wenn Nachschlüssel angefertigt werden sollen, müssen Sie darauf achten, dass die Speicherung an allen Schlüsseln (bis höchstens 3 Schlüssel) ausgeführt werden muss. Dies gilt sowohl für die neuen als auch für die alten Schlüssel, die sich bereits in Ihrem Besitz befinden.

Wenden Sie sich direkt an eine **Piaggio-Vertragswerkstatt**; nehmen Sie den braunen und alle schwarzen Schlüssel, die sich in Ihrem Besitz befinden, mit.

Die Code der Schlüssel, die während des neuen Speichervorganges nicht vorgelegt werden, werden aus dem Speicher gelöscht. Eventuell verlorene Schlüssel können nicht mehr zum Starten des Fahrzeuges benutzt werden.

código no es reconocido (es decir, es indicado por el testigo immobilizer encendido de modo fijo, con el tablero encendido) se aconseja colocar la llave en posición «OFF» y después nuevamente en «ON»; si el bloqueo persiste probar con la otra llave en dotación (de color marrón). Si todavía no se logra arrancar el motor es indispensable dirigirse a un **Centro de Asistencia Autorizado Piaggio** que dispone de los instrumentos electrónicos necesarios para identificar y reparar el sistema.

Cuando se soliciten llaves adicionales, recordar que la memorización (hasta un máximo de 3 llaves) debe realizarse en todas las llaves, tanto en las nuevas como en las que ya se encuentran en su posesión.

Dirigirse directamente a un **Centro de Asistencia Autorizado Piaggio** llevando la llave con empuñadura de color marrón y todas las llaves de color negro que se poseyeran.

Los códigos de las llaves no presentadas durante el nuevo procedimiento de memorización se borran de la memoria. Así las llaves eventualmente perdidas no pueden arrancar el motor.

**WARNUNG**

JEDER SCHLÜSSEL HAT EINEN EIGENEN CODE, DER SICH VOM CODE DER ANDEREN SCHLÜSSEL UNTERSCHIEDET, UND DER VON DER STEUER-ELEKTRONIK GESPEICHERT WERDEN MUSS.

STARKE STÖSSE KÖNNEN DIE ELEKTRONIKTEILE IM SCHLÜSSEL BESCHÄDIGEN.

BEI EIGENTÜMERWECHSEL DES FAHRZEUGES MÜSSEN DEM NEUEN EIGENTÜMER DER BRAUNE SCHLÜSSEL, ALLE ANDEREN SCHLÜSSEL UND DIE «CODE CARD» AUSGEHÄNDIGT WERDEN.

### **Anfang der Programmierung - brauner Schlüssel**

Den braunen Schlüssel in das Zündschloss stecken (bei Stellung «OFF») und auf «ON» drehen. Den Schlüssel für kurze Zeit (zwischen 1 und 3 Sek.) in dieser Stellung lassen, anschließend wieder auf «OFF» stellen und abziehen.

**ADVERTENCIA**

CADA LLAVE POSEE UN PROPIO CÓDIGO, DISTINTO DE TODOS LOS OTROS, QUE TIENE QUE SER MEMORIZADO POR LA CENTRALITA DEL SISTEMA.

GOLPES VIOLENTOS PODRÍAN DAÑAR LOS COMPONENTES ELECTRÓNICOS CONTENIDOS EN LA LLAVE.

EN CASO DE CAMBIO DE PROPIEDAD DEL VEHÍCULO, ES INDISPENSABLE QUE EL NUEVO PROPIETARIO TOME POSESIÓN DE LA LLAVE CON EMPUÑADURA DE COLOR MARRÓN (ADEMÁS DE LAS OTRAS LLAVES) Y DE LA «CODE CARD»

### **Inicio procedimiento - llave marrón**

Introducir en el conmutador de llave (en posición «OFF») la llave marrón y girarla a posición «ON». Dejar así la llave por un tiempo comprendido entre 1 y 3 segundos, después volver a la posición «OFF» y quitar la llave.

## Zweite phase - schwarzer schlüssel

Nachdem Sie den braunen Schlüssel abgezogen haben, muss der schwarze Schlüssel innerhalb von 10 Sek. in das Zündschloss gesteckt und sofort auf «ON» gedreht werden. Den Schlüssel für 1 bis 3 Sek. in dieser Stellung lassen, anschließend wieder auf «OFF» drehen und abziehen.

Unter Befolgung der o.a. Angaben und Zeiten können bis zu 3 schwarze Schlüssel programmiert werden.

## Ende der Programmierung - brauner Schlüssel

Nachdem Sie den letzten schwarzen Schlüssel abgezogen haben, erneut den braunen Schlüssel in das Zündschloss stecken und auf «ON» drehen (dies muss innerhalb von 10 Sek. nach Abziehen des letzten Schlüssels geschehen). Den Schlüssel für kurze Zeit (zwischen 1 und 3 Sek.) in dieser Stellung lassen, anschließend wieder auf «OFF» stellen.

## Nachkontrolle richtige programmierung

Den braunen Schlüssel bei ausgeschaltetem Transponder in das Zündschloss stecken (es reicht hierfür den Schlüssel-

## Fase intermedia - llave negra

Después de haber extraído la llave marrón, introducir la llave negra antes de que transcurran 10 segundos y girarla a la posición «ON». Dejar la llave en tal posición entre 1 y 3 segundos, después volver a la posición «OFF» y extraerla.

De este modo, repitiendo dicha operación y respetando los tiempos indicados, pueden programarse hasta un máximo de 3 llaves negras.

## Fase final - llave marrón

Después de haber extraído la última llave negra, introducir nuevamente la llave marrón y girarla a la posición «ON» (realizar esta operación en un lapso de 10 segundos a partir de la extracción de la llave precedente). Mantener la llave en esta posición de 1 a 3 segundos y luego llevarla a posición «OFF».

## Fase de verificación programación correcta

Introducir la llave marrón y desactivar el transponder (girando 90° la empuñadura de la llave), luego llevar la llave a la po-

kopf um 90° umzuklappen) und auf «ON» stellen. Den Motor starten. Überprüfen, dass der Motor nicht startet. Den schwarzen Schlüssel in das Zündschloss stecken und den Startvorgang wiederholen. Überprüfen, ob der Motor startet.

#### **ANMERKUNG**

**SOLLTE DER MOTOR MIT DEM BRAUNEN SCHLÜSSEL (BEI AUSGESCHALTETEM TRANSPONDER) STARTEN, ODER IST EINER DER ARBEITSSCHRITTE ZUR PROGRAMMIERUNG FALSCH AUSGEFÜHRT WORDEN, MUSS DIE PROGRAMMIERUNG AB DEM ERSTEN PUNKT WIEDER NEU BEGONNEN WERDEN.**

sición «ON». Realizar la maniobra de arranque del motor. Controlar que el motor no arranque. Introducir la llave negra y repetir la maniobra de arranque. Controlar que el motor arranque.

#### **N.B.**

**SI EL MOTOR ARRANCA CON LA LLAVE MARRÓN (CON EL TRASPONDER DESACTIVADO), O SI EN CUALQUIER PUNTO DE LA PROGRAMACIÓN SE EFECTÚA UNA MANIOBRA INCORRECTA, REPETIR EL PROCEDIMIENTO DESDE EL INICIO.**

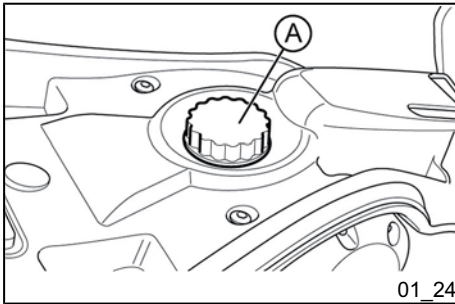

#### **Benzintank (01\_24)**

Der Deckel **A** des Benzin tanks befindet sich unter der Sitzbank. Um ihn zu erreichen, die Sitzbank nach vorne anheben.

#### **Technische Angaben**

##### **Fassungsvermögen Benzin tank**

8,45±0,1 l (Reserve ca. 1,5 l)

#### **Deposito gasolina (01\_24)**

La tapa «A» del depósito de gasolina se encuentra debajo del asiento. Para acceder a la misma, levantar el asiento hacia adelante.

#### **Características Técnicas**

##### **Capacidad del depósito del combustible**

8,45±0,1 l (reserva de aproximadamente 1,5 l)

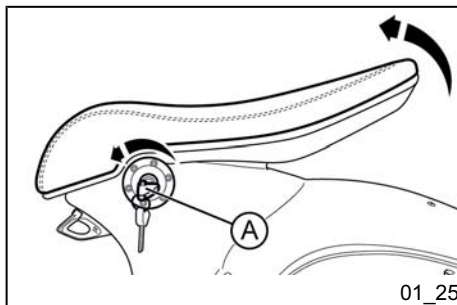

01\_25

### Sitzbanköffnung (01\_25, 01\_26, 01\_27)

Um die Sitzbank hochzuklappen:

- Den Schlüssel in das Sitzbankschloss «A» stecken;
- Den Schlüssel gegen den Uhrzeigersinn drehen und die Sitzbank gegen die Instrumenteneinheit anheben.

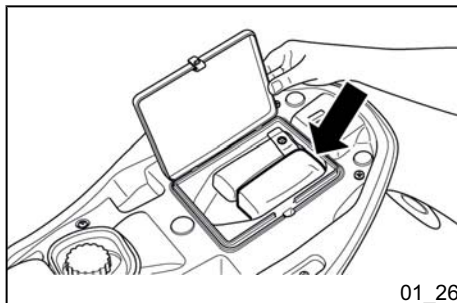

01\_26

Die Sitzbank ist mit einer wasserdichten Abdeckung ausgestattet, an die man durch Entfernen der Klappe für das entsprechende Fach gelangt, nachdem die Sitzbank angehoben wurde.

#### WARNUNG



**AUFGRUND DER BESONDEREN FORM DER SITZBANK UND DER EIGENSCHAFTEN DES BEZUGS, EMPFIEHLT ES SICH, DIE ZUR AUSSTATTUNG GEHÖRENDE WASSERDICHTER ABDECKUNG ZU VERWENDEN, DIE SICH UNTER DER SITZBANK BEFINDET, WENN DAS FAHRZEUG LÄNGERE ZEIT IM FREIEN STEHEN SOLL.**



01\_27

### Abertura sillín (01\_25, 01\_26, 01\_27)

Para levantar el asiento:

- introducir la llave en la cerradura del asiento «A»;
- girar la llave en sentido antihorario y levantar el asiento hacia el grupo de instrumentos.

El asiento cuenta con una cubierta impermeable a la cual se accede retirando la tapa del compartimento correspondiente, después de levantar el asiento.

#### ADVERTENCIA



**A CAUSA DE LA CONFORMACIÓN PARTICULAR DEL ASIENTO Y DE LAS CARACTERÍSTICAS DEL REVESTIMIENTO, SE ACONSEJA UTILIZAR LA CUBIERTA IMPERMEABLE EN DOTACIÓN, UBICADA DEBAJO DEL ASIENTO, CADA VEZ QUE SE PREVEN PERÍODOS PROLONGADOS DE INACTIVIDAD DEL VEHÍCULO AL AIRE LIBRE.**



## Fahrgestell- und motornummer (01\_28, 01\_29)

Die Rahmen- und Motornummer bestehen aus einer Präfix und einer Ziffer, die jeweils auf dem Rahmen bzw. dem Motor eingeprägt sind. Diese Nummern müssen bei Ersatzteilbestellungen immer angegeben werden. Überprüfen Sie, ob die Fahrgestellnummer und Präfix am Fahrzeug mit der Nummer in den Fahrzeugdokumenten übereinstimmt.

### ACHTUNG



**EINE VERÄNDERUNG DER FAHRGESTELLNUMMER IST STRAFBAR UND KANN U.A. ZUR BESCHLAGNAHMUNG DES FAHRZEUGS FÜHREN.**

### Rahmennummer

Um die Rahmennummer «A» ablesen zu können, muss die Sitzbank angehoben werden.

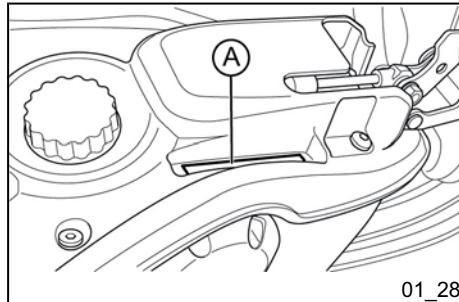

01\_28

## La identificación (01\_28, 01\_29)

Las matrículas de identificación poseen un prefijo y un número estampado respectivamente en el chasis y en el motor. Estos números se deben indicar cada vez que se soliciten piezas de repuesto. Se aconseja constatar la correspondencia entre el número de identificación del chasis estampado en el vehículo y el número indicado en los documentos del vehículo.

### ATENCIÓN



**SE RECUERDA QUE CON LA ALTERACIÓN DE LAS MATRÍCULAS DE IDENTIFICACIÓN SE PUEDE INCURRIR EN GRAVES SANCIONES PENALES (SECUESTRO DEL VEHÍCULO, ETC.).**

### Número de chasis

Para poder leer el número de chasis «A», se debe levantar el asiento.

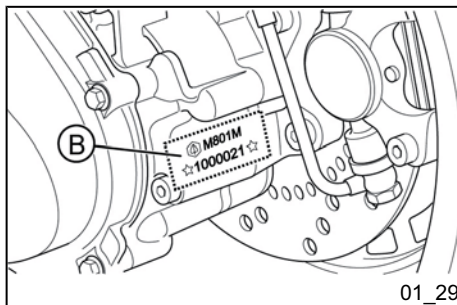

01\_29

### Motornummer

Die Motornummer «B» ist am hinteren Teil des Motors eingestempelt.

### Número motor

El número del motor «B» está estampado en la parte trasera del mismo.

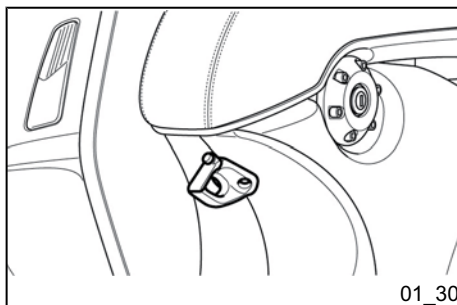

01\_30

### Taschenhaken (01\_30)

Der Taschenhaken befindet sich unter der Sitzbank.

Zum Benutzen des Hakens muss der obere Teil herumgedreht werden.



Maximale Zuladung: 1,5 kg



**FÜR DIE SICHERHEIT DES FAHRERS DARF DIE LADUNG NICHT ÜBER DAS FAHRZEUG HINAUSRAGEN UND DAS FAHREN IN KEINER WEISE BEEINTRÄCHTIGEN.**

### Gancho porta-bolsas (01\_30)

El gancho portamaletas está ubicado debajo del asiento.

Para utilizar el gancho, se debe girar la parte superior.



Máxima carga aplicable: 1,5 kg



**PARA SEGURIDAD DEL USUARIO, LAS DIMENSIONES DE LA CARGA NO DEBEN EXCEDER EL PERÍMETRO DEL VEHÍCULO O IMPEDIR DE ALGÚN MODO SU CONDUCCIÓN.**

1 Fahrzeug / 1 Vehículo

**Vespa®  
246**



**Kap. 02  
Benutzungshinweise**

**Cap. 02  
El uso**

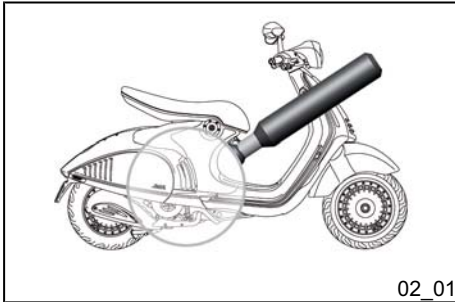

02\_01

## Kontrollen (02\_01)

Vor Inbetriebnahme des Fahrzeugs:

1. Den Benzinstand prüfen.
2. Den Ölstand im Hinterradgetriebe prüfen.
3. Den Motorölstand prüfen (siehe Abschnitt "Motorölstand").
4. Den Reifendruck prüfen.
5. Die Funktion des Scheinwerfers, des Rücklichts und der Blinker prüfen.
6. Den Betrieb der Vorder- und Hinterradbremmen prüfen.

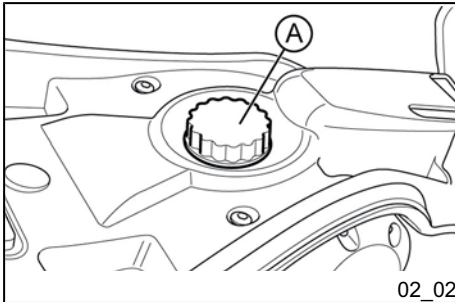

02\_02

## Auftanken (02\_02, 02\_03)

Den Benzintank «A» mit bleifreiem Benzin (mind. 95 Oktan) auffüllen.

Der Füllstand des Kraftstofftanks wird durch den entsprechenden Anzeiger «B» im Digitaldisplay signalisiert.

Das Erreichen des Reservepegels vom Kraftstoff wird durch ein gleichzeitiges Blinken aller Balken des Anzeigers «B» angezeigt.

## Controles (02\_01)

Antes de poner en marcha el vehículo controlar:

1. Que el depósito de gasolina esté lleno.
2. El nivel de aceite en el cubo trasero.
3. El nivel de aceite del motor (ver sección «Nivel de aceite del motor»).
4. Que los neumáticos estén correctamente inflados.
5. El funcionamiento de las luces del faro, del faro trasero y de los intermitentes.
6. El funcionamiento de los frenos delantero y trasero.

## Abastecimiento (02\_02, 02\_03)

Llenar el depósito del combustible «A» con gasolina sin plomo (octanaje mínimo = 95).

El nivel del depósito de combustible se puede observar mediante el indicador «B» en la pantalla digital.

Cuando el combustible alcanza el nivel de reserva, parpadean simultáneamente todas las barras del indicador «B».

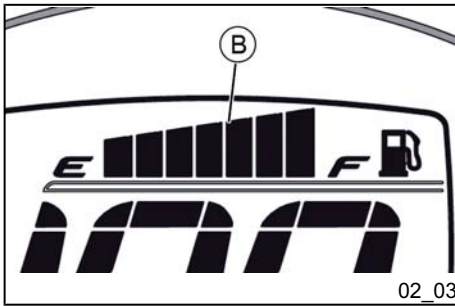

#### ACHTUNG



VOR DEM TANKEN DEN MOTOR ABSTELLEN. BENZIN IST ÄUSSERST LEICHT ENTFLAMMBAR. BEIM TANKEN KEIN BENZIN AUS DEM TANK TROPFEN LASSEN.

#### ACHTUNG



BRENNENDE ZIGARETTEN UND OFFENE FLAMMEN VON DER TANKÖFFNUNG FERNHALTEN: BRANDGEFAHR. DIE GIFTIGEN BENZINDÄMPFE NIEMALS EINATMEN.

#### Technische angaben

##### Fassungsvermögen Benzintank

8,45±0,1 l (Reserve ca. 1,5 l)

#### ATENCIÓN



ANTES DE EFECTUAR EL ABASTECIMIENTO DE GASOLINA, APAGAR EL MOTOR. LA GASOLINA ES MUY INFLAMABLE. EVITAR QUE SE DERRAME GASOLINA DEL DEPÓSITO O DURANTE EL ABASTECIMIENTO.

#### ATENCIÓN



NO ACERCARSE A LA BOCA DEL DEPÓSITO CON LLAMAS DESNUDAS O CIGARRILLOS ENCENDIDOS: PELIGRO DE INCENDIO. EVITAR INHALAR VAPORES NOCIVOS.

#### Características Técnicas

##### Capacidad del depósito del combustible

8,45±0,1 l (reserva de aproximadamente 1,5 l)

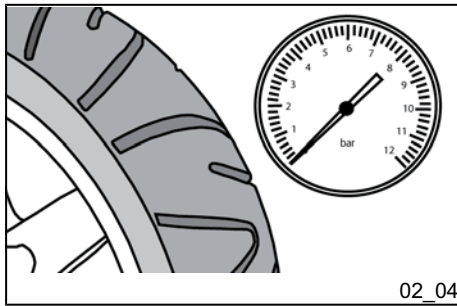

## Reifendruck (02\_04)

Entsprechend der Angaben aus der Tabelle für das Wartungsprogramm den Reifendruck kontrollieren.

### ACHTUNG



**DER REIFENLUFTDRUCK MUSS BEI KALTEN REIFEN KONTROLLIERT WERDEN. EIN FALSCHER REIFENDRUCK VERURSACHT EINEN VORZEITIGEN VERSCHLEISS DER REIFEN UND MACHT DAS FAHREN GEFÄHRLICH.**

**DER REIFEN MUSS GEWECHSELT WERDEN, WENN DIE PROFILSTÄRKE DIE GESETZLICH VORGESEHENE MINDEST-PROFILTIEFE ERREICHT HAT.**

## Presión neumáticos (02\_04)

Controlar, según las indicaciones de la tabla de mantenimiento programado, la presión de los neumáticos.

### ATENCIÓN



**LA PRESIÓN DE LOS NEUMÁTICOS TIENE QUE SER CONTROLADA EN FRÍO. UNA PRESIÓN EQUIVOCADA PROVOCA UN DESGASTE ANORMAL DE LOS NEUMÁTICOS Y HACE PELIGROSA LA CONDUCCIÓN.**

**EL NEUMÁTICO DEBE SER SUSTITUIDO CUANDO LA BANDA DE RODADURA LLEGA AL LÍMITE DE DESGASTE PREVISTO POR LAS NORMAS VIGENTES.**

### REIFENDRUCK

Druck Vorderreifen	1,8 bar
Reifendruck hinterer Reifen (mit Beifahrer)	2,0 bar (2,2 bar)

### PRESIÓN DE INFLADO NEUMÁTICOS

Presión del neumático delantero	1,8 bar
Presión del neumático trasero (con pasajero)	2,0 bar (2,2 bar)

**REIFEN**

Vorderreifen	120/70 - 12" 51P Tubeless
Hinterer Reifen	130/70 - 12" 62P Tubeless

**NEUMÁTICOS**

Neumático delantero	120/70 - 12" 51P Tubeless
Neumático trasero	130/70 - 12" 62P Tubeless

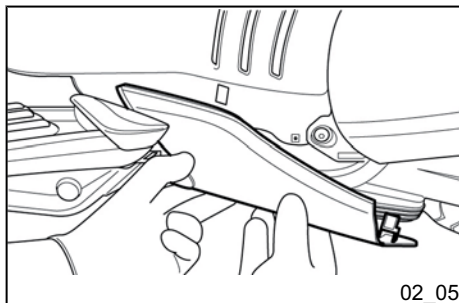
**Einstellen der Stoßdämpfer  
(02\_05, 02\_06, 02\_07, 02\_08)**

Um die Vorgänge zur Stoßdämpfereinstellung zu erleichtern, wie folgt vorgehen:

- Spoiler-Ende entfernen, indem Sie es vorsichtig nach Abschrauben der Befestigungsschraube nach außen ziehen;

- Die in der Abbildung gezeigten Befestigungsschrauben abschrauben und die seitliche Verkleidung abnehmen.

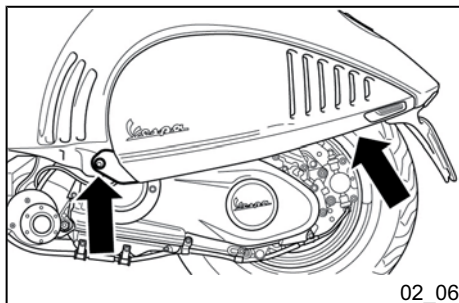
**Regulación amortiguadores  
(02\_05, 02\_06, 02\_07, 02\_08)**

Para facilitar las operaciones de regulación del amortiguador, proceder como se indica a continuación:

- retirar el terminal spoiler, extrayéndolo cuidadosamente hacia el exterior después de desenroscar el tornillo de fijación;

- desenroscar los tornillos de fijación que se indican en la figura y retirar la cubierta lateral.



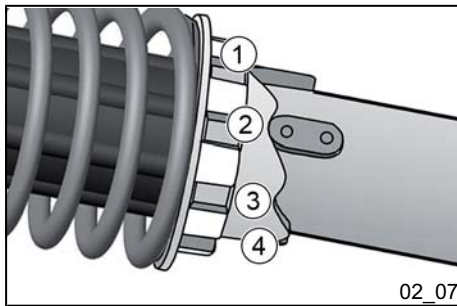

02\_07

Die Feder kann mit dem mitgelieferten Schlüssel auf 4 Positionen eingestellt werden. Dazu muss der Gewinding unten am Stoßdämpfer verstellt werden.

**Position 1** geringste Vorspannung: Nur Fahrer.

**Position 2** mittlere Vorspannung: Nur Fahrer.

**Position 3** mittlere Vorspannung: Fahrer mit Beifahrer

**Position 4** größte Vorspannung: Fahrer, Beifahrer und Gepäck.

Zum Einstellen muss der entsprechende Schlüssel aus dem Bordwerkzeug benutzt werden. Wird der Gewinding in Richtung «A» gedreht, erhöht sich die Federvorspannung. Wird der Gewinding in Richtung «B» gedreht, verringert sich die Federvorspannung.

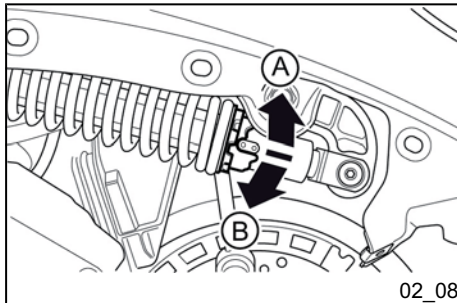

02\_08

#### ACHTUNG



**DAS FAHREN MIT NICHT RICHTIG AUF DAS FAHRER- UND EVENTUELLE BEIFAHRERGEWICHT EINGESTELLTER FEDERVORSpannung KANN DEN FAHRKOMFORT UND DIE FAHRPRÄZISION BEEINTRÄCHTIGEN.**

La precarga del muelle se puede regular en 4 posiciones con la llave específica suministrada en dotación, accionando la tuerca colocada en la parte inferior de los amortiguadores.

**Posición 1** precarga mínima: sólo conductor

**Posición 2** precarga media: sólo conductor

**Posición 3** precarga media: piloto y pasajero

**Posición 4** precarga máxima: conductor, pasajero y maletero.

Para efectuar la operación es necesario utilizar la llave del estuche. Girando la tuerca anular en sentido «A» aumenta la precarga del muelle, girando la tuerca anular en sentido «B» disminuye la precarga del muelle.

#### ATENCIÓN



**EL USO DEL VEHÍCULO CON PRECARGA DE MUELLES NO ADECUADA AL PESO DEL CONDUCTOR Y DEL EVENTUAL PASAJERO PUEDE REDUCIR EL CONFORT DE LA MARCHA Y LA PRECISIÓN EN LA CONDUCCIÓN.**

**WARNUNG**

UM VERLETZUNGSGEFAHR (ABSCHÜRFUNGEN) ZU VERMEIDEN, SOLLTEN BEIM EINSTELLEN DER STOßDÄMPFER SCHUTZHANDSCHUHE GETRAGEN WERDEN.

**ADVERTENCIA**

SE ACONSEJA EL USO DE UN GUAANTE PARA EVITAR ABRASIONES DURANTE LA OPERACIÓN.

**Einfahren (02\_09)****WARNUNG**

WÄHREND DER ERSTEN 1000 KM NIE SCHNELLER ALS 80% DER ZULÄSSIGEN HÖCHSTGESCHWINDIGKEIT FAHREN. VOLLGAS VERMEIDEN. NIE ÜBER LANGE STRECKEN MIT KONSTANTER GESCHWINDIGKEIT FAHREN. NACH DEN ERSTEN 1000 KM DIE GESCHWINDIGKEIT LANGSAM BIS ZUR MAXIMALEN STEIGERN.

**Rodaje (02\_09)****ADVERTENCIA**

DURANTE LOS PRIMEROS 1.000 KM. NO UTILIZAR EL VEHÍCULO A MÁS DEL 80% DE LA VELOCIDAD MÁX. POSIBLE. EVITAR ACELERAR AL MÁXIMO Y MANTENER UNA VELOCIDAD CONSTANTE. DESPUÉS DE LOS PRIMEROS 1.000 KM AUMENTAR DE FORMA GRADUAL LA VELOCIDAD HASTA ALCANZAR EL MÁXIMO RENDIMIENTO.

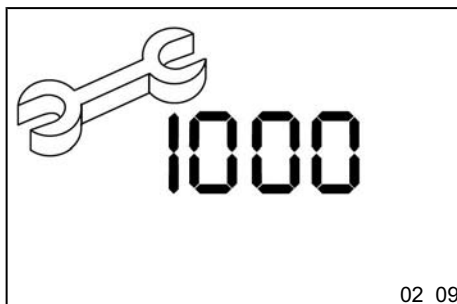

02\_09

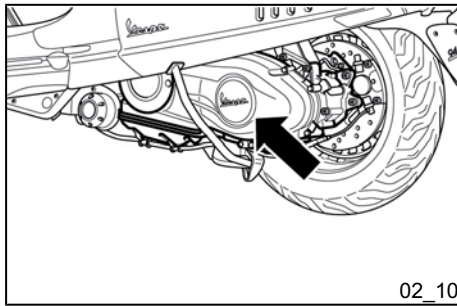

02\_10

### Starten van de motor (02\_10, 02\_11, 02\_12, 02\_13, 02\_14)

Das Fahrzeug ist mit einem direkt gekoppelten Automatik-Getriebe ausgestattet, deshalb muss der Startvorgang mit in Leerlaufstellung befindlichem Gasdrehgriff erfolgen. Zum Anfahren zunehmend Gas geben.

Das Fahrzeug ist mit einer elektrischen Benzinpumpe ausgestattet, die sich beim Starten des Motors automatisch einschaltet.

Das Fahrzeug ist mit einer **Servoanlassfunktion** ausgestattet.

Zum Starten wie folgt vorgehen:

- Das Fahrzeug auf den Hauptständer stellen, das Hinterrad darf den Boden nicht berühren.
- Den Gasgriff in Leerlaufstellung halten.

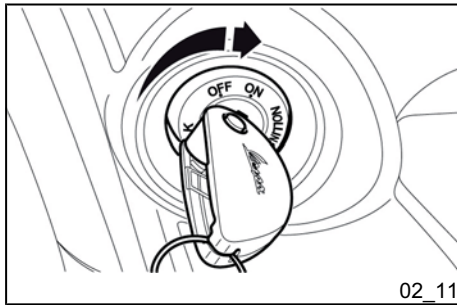

02\_11

- Den Zündschlüssel in das Zündschloss stecken und auf «ON» drehen.

### Puesta en marcha del motor (02\_10, 02\_11, 02\_12, 02\_13, 02\_14)

El vehículo está dotado de transmisión automática en toma directa, por lo que el arranque se debe efectuar con el puño del mando del acelerador al mínimo; para la salida, acelerar progresivamente.

El vehículo posee bomba de alimentación eléctrica que entra en funcionamiento con el movimiento del motor.

El vehículo posee un sistema de **arranque asistido**.

Para arrancar el vehículo es necesario:

- colocar el vehículo sobre el caballete central, cerciorándose de que la rueda trasera no toque el suelo.
- Mantener el manillar del acelerador al mínimo.
- Introducir la llave en el conmutador de llave y girarla a la posición «ON».

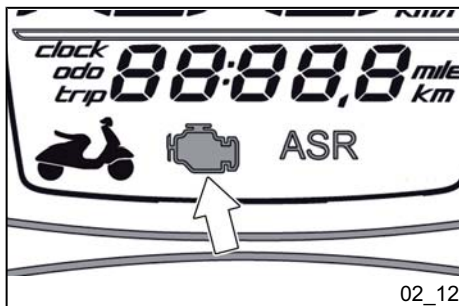

02\_12

- Abwarten bis sich das Icon für den Motorbetrieb ausschaltet.

- Esperar a que se apague el icono de gestión motor.

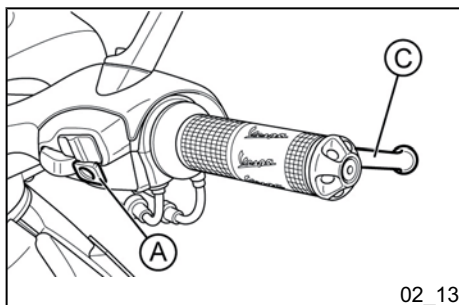

02\_13

- Zuerst einen der beiden Bremshebel «B-C» ziehen und dann zum Starten des Motors den Schalter «A» drücken.

Presionar el pulsador «A» para poner en marcha el motor después de haber accionado una de las dos palancas del freno «B-C».

Das Fahrzeug verfügt über eine spezielle Verwaltung des Startvorgangs. Der Anlassermotor bleibt bis zur Zündung des Motors aktiviert, auch wenn die Taste «A» losgelassen wird.

El vehículo cuenta con una gestión especial de procedimiento de arranque. El motor de arranque permanece accionado hasta que arranque el motor aunque se libere el pulsador «A».

In jedem Fall eine der beiden Bremsen (vorne oder hinten) betätigt lassen, damit der Startvorgang nicht unterbrochen wird.

Mantener accionado uno de los dos frenos (delantero o trasero) para no interrumpir el procedimiento de arranque.

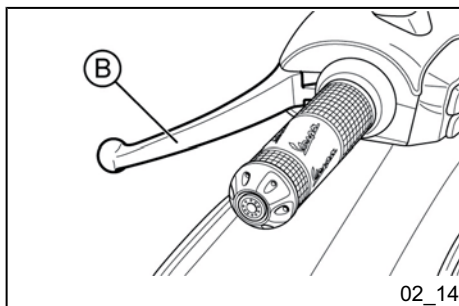

02\_14

Der Gasgriff muss in der Leerlaufstellung bleiben, da jede andere Stellung ein Starten des Fahrzeugs verhindert.

El puño del acelerador debe permanecer en la posición de ralenti, dado que cualquier otra posición inhibe el arranque del vehículo.

Der Anlassermotor bleibt für einen Zeitraum von maximal 5 Sek. aktiviert.

El motor de arranque permanecerá activado durante un tiempo máximo de 5 seg. consecutivos.

**ACHTUNG**

**NIE IN GESCHLOSSENEN RÄUMEN STARTEN, WEIL DIE ABGASE GIFTIG SIND.**

**ACHTUNG**

**DER AUSPUFF WIRD SEHR HEISS. BEIM ABSTELLEN DES FAHRZEUGS UNBEDINGT DARAUF ACHTEN, DASS DER AUSPUFF KEINE BRENNBAREN MATERIALIEN BERÜHRT. VERBRENNUNGSGEFAHR BEI BERÜHREN DES AUSPUFFS.**

**ATENCIÓN**

**NO EFECTUAR ESTAS OPERACIONES EN LOCALES CERRADOS PORQUE LOS GASES DE ESCAPE SON TÓXICOS.**

**ATENCIÓN**

**DEBIDO A LAS ELEVADAS TEMPERATURAS QUE SE PUEDEN ALCANZAR EN EL SILENCIADOR, AL APARCAR EL VEHÍCULO TENER LA PRECAUCIÓN DE QUE EL ESCAPE NO TOMA CONTACTO CON MATERIALES INFLAMABLES NI CON EL CUERPO PARA EVITAR QUEMADURAS GRAVES.**

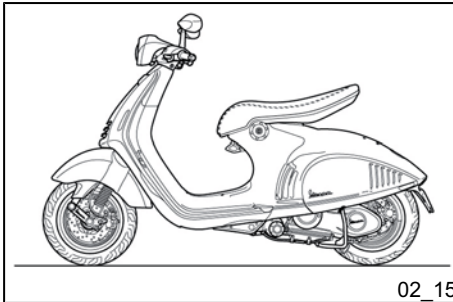

02\_15

**Bei startschwierigkeiten (02\_15)**

Sorgfältig das im Abschnitt «**Starten des Motors**» beschriebene Verfahren befolgen.

**WARNUNG**

**DER GASGRIFF MUSS IN DER LEERLAUFSTELLUNG BLEIBEN, DA JEDE**

**Arranque dificultoso (02\_15)**

Respetar atentamente el procedimiento descrito en la sección «**Arranque del motor**».

**ADVERTENCIA**

**EL PUÑO DEL ACELERADOR DEBE PERMANECER EN LA POSICIÓN DE RALENTÍ, DADO QUE CUALQUIER OTRA POSICIÓN INHIBE EL ARRANQUE DEL VEHÍCULO.**

**ANDERE STELLUNG EIN STARTEN  
DES FAHRZEUGS VERHINDERT.**

#### ACHTUNG



**FALLS ERFORDERLICH, WENDEN  
SIE SICH BITTE AN EINE AUTORISIERTE  
VERTRAGSWERKSTATT.**

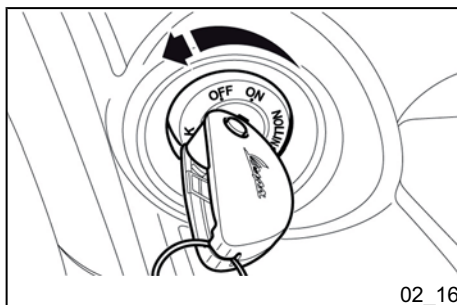

02\_16

### Abstellen des Motors (02\_16)

Den Gasgriff vollständig schließen und anschließend den Zündschlüssel auf «OFF» stellen (Schlüssel abziehbar).

#### ACHTUNG



**WEGEN DER HOHEN TEMPERATU-  
REN, DIE DER KATALYSATOR ER-  
REICHT, BEIM PARKEN DES FAHR-  
ZEUGS AUF DEN AUSPUFF ACHTEN:  
UM SCHWERE BRANDWUNDEN  
ODER BRÄNDE ZU VERMEIDEN,  
DARF DER AUSPUFF NICHT MIT  
BRENNBAREN MATERIALIEN IN BE-  
RÜHRUNG KOMMEN.**

#### ATENCIÓN



**SI ES NECESARIO DIRIGIRSE A UN  
CENTRO DE ASISTENCIA AUTORIZA-  
DO.**

### Parada motor (02\_16)

Cerrar completamente el puño de mando acelerador, luego girar la llave del conmutador de arranque a la posición «OFF» (llave extraíble).

#### ATENCIÓN



**DEBIDO A LAS ALTAS TEMPERATU-  
RAS QUE SE PUEDEN ALCANZAR EN  
EL CATALIZADOR, PRESTAR ATEN-  
CIÓN AL ESCAPE AL APARCAR EL  
VEHÍCULO: PARA EVITAR QUEMA-  
DURAS GRAVES EN EL CUERPO O  
INCENDIOS, EL ESCAPE NO DEBE  
TOMAR CONTACTO CON MATERIA-  
LES INFLAMABLES.**

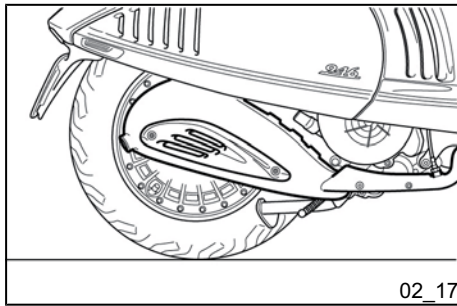

## Katalysator (02\_17)

### ACHTUNG



JEGLICHE VERÄNDERUNG AM AUSPUFF KANN SCHWERE SCHÄDEN AM MOTOR VERURSACHEN.

### ACHTUNG



WEGEN DER HOHEN TEMPERATUREN, DIE DER KATALYSATOR ERREICHT, BEIM PARKEN DES FAHRZEUGS AUF DEN AUSPUFF ACHTEN: UM SCHWERE BRANDWUNDEN ODER BRÄNDE ZU VERMEIDEN, DARF DER AUSPUFF NICHT MIT BRENNBAREN MATERIALIEN IN BERÜHRUNG KOMMEN.

## Escape catalítico (02\_17)

### ATENCIÓN



TODA ALTERACIÓN DEL ESCAPE PUEDE PROVOCAR GRAVES PROBLEMAS DE FUNCIONAMIENTO DEL MOTOR.

### ATENCIÓN



DEBIDO A LAS ALTAS TEMPERATURES QUE SE PUEDEN ALCANZAR EN EL CATALIZADOR, PRESTAR ATENCIÓN AL ESCAPE AL APARCAR EL VEHÍCULO: PARA EVITAR QUEMADURAS GRAVES EN EL CUERPO O INCENDIOS, EL ESCAPE NO DEBE TOMAR CONTACTO CON MATERIALES INFLAMABLES.

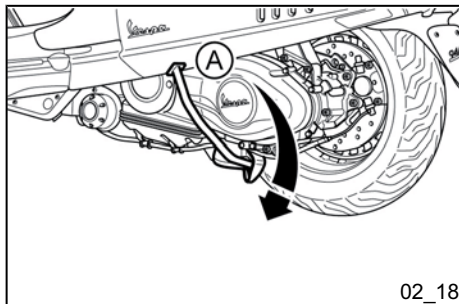

02\_18

## Ständer (02\_18)

### Hauptständer

Mit dem Fuß auf den Überstand am Hauptständer «A» treten und gleichzeitig das Fahrzeug an den seitlichen Handgriffen nach hinten anheben.

#### ACHTUNG

**DAS FAHRZEUG AUF EINEM FESTEN UND EBENEN UNTERGRUND AUFSTELLEN.**

#### ACHTUNG



**DER KATALYSATOR WIRD SEHR HEISS. BEIM ABSTELLEN DES FAHRZEUGS UNBEDINGT DARAUF ACHTEN, DASS DER AUSPUFF KEINE BRENNBAREN MATERIALIEN BERÜHRT. VERBRENNUNGSGEFAHR BEI BERÜHREN DES AUSPUFFS.**

## Soporte (02\_18)

### Caballete central

Presionar con el pie la saliente del caballete central «A» y simultáneamente levantar hacia atrás el vehículo, accionando las manillas laterales.

#### ATENCIÓN

**COLOCAR EL VEHÍCULO SOBRE UN TERRENO SÓLIDO Y HORIZONTAL.**

#### ATENCIÓN



**DEBIDO A LAS ELEVADAS TEMPERATURAS QUE SE PUEDEN ALCANZAR EN EL CATALIZADOR, AL APARCAR EL VEHÍCULO TENER LA PRECAUCIÓN DE QUE EL ESCAPE NO TOMA CONTACTO CON MATERIALES INFLAMABLES NI CON EL CUERPO PARA EVITAR QUEMADURAS GRAVES.**



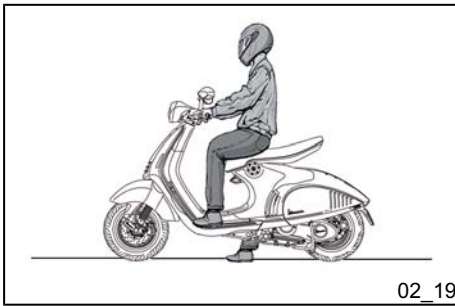

02\_19

## Automatische kraftübertragung (02\_19)

Um die größte Leichtigkeit und Bequemlichkeit beim Fahren zu gewährleisten, ist das Fahrzeug mit einem Automatik-Getriebe mit Regler und Fliehkraftkupplung ausgestattet. Dieses System wurde entwickelt, um auf ebener Straße wie bei Bergfahrten beste Beschleunigungsleistung bei geringstem Verbrauch zu erhalten. Dies erfolgt durch eine Regelung sowohl abhängig von der Motordrehzahl als auch vom übertragenen Drehmoment. Bei Anhalten an Steigungen (Ampel, Stau, usw.) nur die Bremsen zum Halten des Fahrzeuges benutzen, den Motor dabei im Leerlauf lassen. Wird der Motor zum Halten des Fahrzeuges benutzt, kann dies zu einer Überhitzung der Kupplung führen. Diese Überhitzung wird durch die Reibung der Kupplungsmasse am Kupplungskörper verursacht. Es ist deshalb angeraten ein längeres Reiben und die damit verbundene Überhitzung der Kupplung zu vermeiden. Dies kann (außer bei den o.g. Fällen) z.B. bei Fahrten mit voller Beladung an starken Steigungen oder beim Anfahren an Steigungen mit mehr als 25% auftreten:

1. Das Fahrzeug nicht längere Zeit unter dieser Belastung laufen lassen.
2. Bei Überhitzung der Kupplung den Motor einige Minuten lang im Leerlauf laufen lassen, um die Kupplung abzukühlen.

## Transmisión automática (02\_19)

Para asegurar máxima simplicidad y placer de conducción, el vehículo está equipado con transmisión automática con regulador y embrague centrífugo. El sistema está diseñado para suministrar los mejores rendimientos tanto en aceleración como en el consumo, en la marcha en llano y en subida, gracias a una regulación que se efectúa en función del régimen del motor y del par transmitido. En caso de detención en subida (semáforo, embotellamiento, etc.), usar sólo el freno para mantener inmovilizado el vehículo, dejando el motor en ralentí. Usar el motor para mantener inmovilizado el vehículo puede causar el sobrecalentamiento del embrague. Este inconveniente se debe a la fricción de las masas del embrague sobre la campana. Por lo tanto, es conveniente evitar que se produzcan situaciones de rozamiento prolongado del embrague con el consiguiente recalentamiento del mismo (por ejemplo, además de la situación ya descrita, la marcha en subida con carga total en pendientes pronunciadas o partidas en pendientes superiores al 25%, etc.):

1. No persistir en tales condiciones de uso.
2. Dejar enfriar el embrague con el motor en ralentí durante algunos minutos



02\_20

## Sicheres fahren (02\_20)

Im Folgenden sind hier einige einfache Ratschläge wiedergegeben, die es ihnen ermöglichen werden ihr Fahrzeug im täglichen Gebrauch sicher und entspannt zu fahren. Ihre Fähigkeit und Ihre mechanischen Kenntnisse sind die Grundlage für ein sicheres Fahren. Wir empfehlen solange Probefahrten mit dem Fahrzeug auf Nebenstraßen mit wenig Verkehr zu machen, bis Sie Ihr Fahrzeug gut kennen.

1. Vor Fahrtantritt den Helm aufsetzen und richtig festschnallen.
2. Auf schlechten Straßen langsam und vorsichtig fahren.
3. Nach längeren Fahrten auf nassen Straßen, ohne dass die Bremsen betätigt wurden, ist die Bremsleistung anfangs geringer. Unter diesen Fahrbedingungen sollte die Bremse in regelmäßigen Abständen betätigt werden.
4. Auf nassen oder nicht asphaltierten Straßen und bei rutschigem Straßenbelag keine Vollbremsung durchführen.
5. Vermeiden Sie ein Anfahren mit aufgebocktem Fahrzeug. Um ein abruptes Anfahren zu vermeiden, darf sich das Hinterrad nicht drehen, wenn es mit dem Boden in Berührung kommt.
6. Wird das Fahrzeug auf sandigen, schlammigen oder durch Schnee und Streusalz verschmutzten Straßen genutzt, sollten die Bremscheiben häufig

## La conducción segura (02\_20)

A continuación, mencionamos algunos consejos simples que permitirán conducir cotidianamente su vehículo de manera más tranquila y segura. La habilidad y los conocimientos mecánicos constituyen la base de una conducción segura. Pruebe el vehículo en zonas sin tráfico hasta que haya adquirido un buen conocimiento del mismo.

- 1 Antes de ponerse en marcha recuerde de ponerse el casco y de ceñirlo correctamente.
2. En carreteras irregulares, reducir la velocidad y conducir con prudencia.
3. Después de recorrer un trayecto largo en carretera mojada sin haber accionado los frenos, el efecto de frenado inicialmente será menor. Con estas condiciones de marcha, es conveniente accionar periódicamente los frenos.
4. No frenar a fondo en asfalto mojado, en terreno irregular o en firme de carretera resbaladizo.
- 5 Evitar que la partida se efectúe subiendo al vehículo apoyado sobre el soporte. Siempre es necesario que la rueda trasera no gire al tomar contacto con el piso para evitar partidas bruscas.
6. En caso de usar el vehículo en carreteras sucias con arena, lodo, nieve mezclada con sal, etc., se recomienda limpiar frecuentemente el disco de freno con un detergente no agresivo para evitar la for-

mit einem neutralen Reinigungsmittel gesäubert werden, um scheuernde Ablagerungen aus den Löchern an der Brems Scheibe zu beseitigen, die sonst zu einem vorzeitigen Verschleiß der Bremsbeläge führen würden.

#### **ACHTUNG**



**FAHREN SIE STETS INNERHALB DER GRENZEN IHRER FÄHIGKEITEN. DAS FAHREN IN ANGETRUNKENEM ZUSTAND, UNTER EINFLUSS VON DROGEN ODER BESTIMMTEN ARZNEIMITTELN IST ÄUSSERST GEFÄHR- LICH.**

#### **ACHTUNG**



**JEDE VERÄNDERUNG AM FAHRZEUG, DIE DIE FAHRZEUGLEISTUNG VERÄNDERT, ODER VERÄNDERUNGEN AN ORIGINALTEILEN DER FAHRZEUGSTRUKTUR IST GESETZ- LICH VERBOTEN. DAS FAHRZEUG ENTSPRICHT DANN NICHT MEHR DEM ZUGELASSENEN MODELL UND IST GEFÄHR- LICH FÜR DIE FAHR- SICHERHEIT.**

mación de aglomerados abrasivos dentro de los orificios con el consiguiente desgaste precoz de las pastillas de freno.

#### **ATENCIÓN**



**CONDUCIR SIEMPRE DENTRO DE LOS LÍMITES DE SUS CAPACIDADES. CONDUCIR EN ESTADO DE EBRIEDAD O BAJO LOS EFECTOS DE ESTUPEFACIENTES O DE DETERMINADOS MEDICAMENTOS ES EXTREMADAMENTE PELIGROSO.**

#### **ATENCIÓN**



**CUALQUIER TRABAJO QUE MODIFIQUE LOS RENDIMIENTOS DEL VEHÍCULO, ASÍ COMO TAMBIÉN CUALQUIER ALTERACIÓN DE PIEZAS ORIGINALES DE LA ESTRUCTURA, HACEN QUE EL VEHÍCULO NO CORRESPONDA AL TIPO HOMOLOGADO Y SEA PELIGROSO PARA LA SEGURIDAD DE CONDUCCIÓN.**

#### **ATENCIÓN**



**NO REGULAR LOS ESPEJOS DURANTE LA MARCHA. ESTO PODRÍA PRO-**

**ACHTUNG**

DIE RÜCKSPIEGEL NICHT WÄHREND DER FAHRT EINSTELLEN. DAS KÖNNTE ZU EINEM VERLUST ÜBER DIE FAHRZEUGKONTROLLE FÜHREN.

**WARNUNG**

UM UNFÄLLE ZU VERMEIDEN, BEIM EINBAU UND HINZUFÜGEN VON ZUBEHÖR UND GEPÄCK SEHR VORSICHTIG FAHREN. DER EINBAU VON ZUBEHÖR UND DAS FAHREN MIT GEPÄCK KANN DIE FAHRSTABILITÄT UND DIE LEISTUNGSEIGENSCHAFTEN DES SCOOTERS VERRINGERN UND DIE SICHERHEITSGRENZEN WÄHREND DES EINSATZES SENKEN. (SIEHE ABSCHNITT «ERSATZTEILE UND ZUBEHÖR»)

VOCAR LA PÉRDIDA DEL CONTROL DEL VEHÍCULO.

**ADVERTENCIA**

PARA EVITAR POSIBLES ACCIDENTES, TENER MUCHO CUIDADO EN AGREGAR Y CONDUCIR CON ACCESORIOS Y EQUIPAJE. LA CARGA DE ACCESORIOS Y DE EQUIPAJE PUEDE REDUCIR LA ESTABILIDAD Y LOS RENDIMIENTOS DEL SCOOTER, ADEMÁS DE DISMINUIR LOS LÍMITES DE SEGURIDAD DURANTE EL USO. (VER LA SECCIÓN «PIEZAS DE REPUESTO Y ACCESORIOS»)

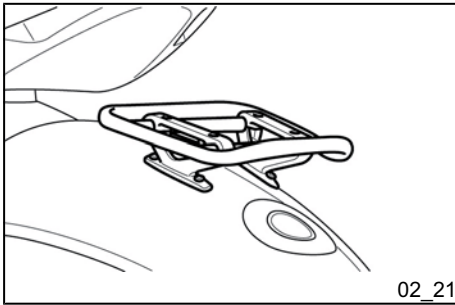

02\_21

## Gepäckträger (02\_21)

Das Fahrzeug ist für die Anbringung eines Gepäckträgers (Zubehör) geeignet.

Wenden Sie sich bezüglich des Erwerbs und der Anbringung an eine autorisierte Vertragswerkstatt, ansonsten verfällt die Garantie.

### WARNUNG



DIE FA. PIAGGIO VERTREIBT EINE EIGENE ZUBEHÖRREIHE, NUR DIE TEILE AUS DIESER REIHE SIND DAHER DAS EINZIG ANERKANNTE UND GARANTIERTE ZUBEHÖR. FÜR DIE AUSWAHL DES ZUBEHÖRS UND DIE RICHTIGEN MONTAGE WENDEN SIE SICH DAHER UNBEDINGT AN EINEN VERTRAGSHÄNDLER ODER EINE AUTORISIERTE VERTRAGSWERKSTATT. DER EINSATZ NICHT ORIGINALER ERSATZTEILE KANN DIE FAHRZEUGSTABILITÄT UND FUNKTIONSFÄHIGKEIT DES FAHRZEUGS BEEINTRÄCHTIGEN UND DEMENTSPRECHEND GEFÄHRLICH FÜR DIE FAHR SICHERHEIT UND DIE GESUNDHEIT DES FAHRERS SEIN.

## Portaequipajes (02\_21)

El vehículo está preparado para instalar un portaequipajes accesorio.

Dirigirse a un **Centro de Asistencia Autorizado** para la compra y la instalación, pena la caducidad de la garantía.

### ADVERTENCIA



PIAGGIO COMERCIALIZA SU PROPIA LÍNEA DE ACCESORIOS, QUE SON POR CONSIGUIENTE LOS ÚNICOS RECONOCIDOS Y GARANTIZADOS PARA SU UTILIZACIÓN. POR LO TANTO, ES INDISPENSABLE DIRIGIRSE A UN CONCESIONARIO O CENTRO DE ASISTENCIA AUTORIZADO PARA SU CORRECTA ELECCIÓN Y MONTAJE. EL USO DE ACCESORIOS NO ORIGINALES PUEDE PERJUDICAR LA ESTABILIDAD Y EL FUNCIONAMIENTO DEL VEHÍCULO CON CONSIGUIENTE PELIGRO EN LA CONDUCCIÓN E INTEGRIDAD DEL CONDUCTOR.

**Vespa®  
246**



**Kap. 03  
Wartung**

**Cap. 03  
El mantenimiento**

## Motorölstand

Bei 4-Taktmotoren wird das Motoröl zur Schmierung der Ventilsteuerung, der Hauptlager und der Zylinder- Kolbeneinheit benutzt. **Zu wenig Öl führt zu unzureichender Schmierung und kann schwere Motorschäden verursachen.** Bei allen 4-Taktmotoren ist es normal, dass das Öl nach und nach seine Schmierleistung verliert und eine gewisse Menge Öl verbraucht wird.

Der Ölverbrauch wird stark durch die Einsatzbedingungen des Fahrzeugs bestimmt (z. B. beim Fahren oder falls das Fahrzeug die meiste Zeit vor allem mit offenem Gasgriff gefahren wird, steigt der Ölverbrauch).

**Um jeglichen Störungen vorzubeugen, empfehlen wir den Ölstand vor jedem Fahrtantritt zu kontrollieren.**

## Kontrolle Motorölstand (03\_01, 03\_02)

Vor jedem Fahrtantritt muss der Motorölstand bei kaltem Motor überprüft werden (dazu den **vollständig festgeschraubten** Deckel mit Ölmesstab abschrauben). Der Ölstand muss zwischen den Markierungen MAX und MIN am Ölmesstab "A" liegen. Während der Ölstandkontrolle muss das Fahrzeug auf einem

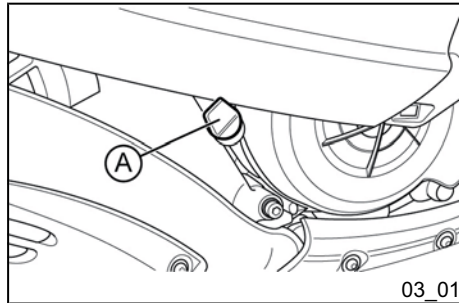

## Nivel aceite motor

En los motores 4T el aceite del motor se utiliza para lubricar los órganos de la distribución, los cojinetes principales y el grupo térmico. **Una cantidad insuficiente de aceite puede provocar graves daños al motor.** En todos los motores 4T el decaimiento de las características del aceite, así como un cierto consumo, se consideran normales.

Los consumos en especial podrían resentir las condiciones de uso (por ej., conduciendo o utilizando el vehículo con el puño del acelerador la mayor parte del tiempo preferentemente abierto, conlleva a un mayor consumo de aceite).

**Con la finalidad de prevenir cualquier inconveniente, se recomienda controlar el nivel del aceite cada vez que se utiliza el vehículo.**

## Control del nivel de aceite motor (03\_01, 03\_02)

Cada vez que se utilice el vehículo, con el motor frío, se debe controlar el nivel de aceite del motor (después de sacar la tapa/varilla de su posición **completamente apretada**), el cual debe estar comprendido entre las marcas MAX y MIN indicadas en la varilla «A»; durante el control, el vehículo debe estar con el caballete

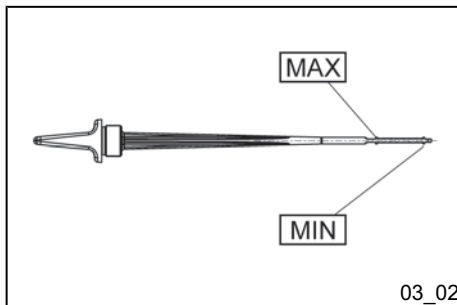

03\_02

waagerechten Untergrund auf dem Hauptständer stehen.

Wird die Ölstandkontrolle bei warmem Motor ausgeführt, ist der angezeigte Ölstand niedriger. Für eine richtige Kontrolle muss der Motor abgestellt werden und vor der Ölstandkontrolle ungefähr 10 Minuten abkühlen.

### Empfohlene produkte

#### **eni i-Ride PG 5W-40**

*Schmiermittel auf synthetischer Basis für 4-Takt-Hochleistungsmotoren.*

JASO MA, MA2 - API SL - ACEA A3

### Technische angaben

#### **Motorölmenge**

1340 cm<sup>3</sup> (120 cm<sup>3</sup> davon in der Filterpatrone)

central apoyado sobre una superficie horizontal.

En caso de que el control se realice después de haber usado el vehículo, por lo tanto con el motor caliente, la línea de nivel resultará más baja; para realizar un correcto control, es necesario esperar por lo menos 10 minutos luego de detener el motor para obtener un nivel correcto.

### Productos recomendados

#### **eni i-Ride PG 5W-40**

*Lubricante con base sintética para motores de cuatro tiempos de alta prestaciones.*

JASO MA, MA2 - API SL - ACEA A3

### Características Técnicas

#### **Cantidad de aceite motor**

1340 cm<sup>3</sup> (de los cuales 120 cm<sup>3</sup> son del cartucho filtrante)



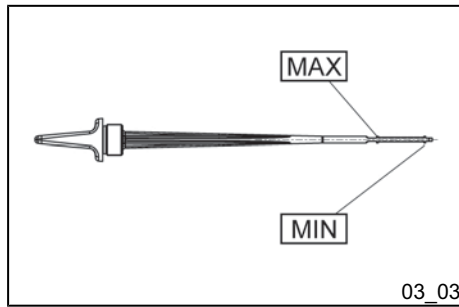

### Nachfüllen von Motoröl (03\_03)

Vorm Nachfüllen von Motoröl muss zunächst der Ölstand geprüft werden. Beim Nachfüllen von Motoröl darf die **Markierung MAX nicht überschritten** werden. Entsprechend der Angaben aus der Tabelle für das Wartungsprogramm ist eine Kontrolle und eventuelles Auffüllen des Motoröls bei einer **autorisierten Vertragswerkstatt** vorgesehen.

### Llenado de aceite motor (03\_03)

Los eventuales rellenados de aceite se deben efectuar después de controlar el nivel y **sin superar jamás el nivel MAX**. De todos modos, de acuerdo a lo detallado en la tabla de mantenimiento programado, está previsto efectuar un control y eventual llenado de aceite motor en un **Centro de Asistencia Autorizado**.



### Ölkontrolllampe (unzureichender öldruck) (03\_04)

Das Fahrzeug besitzt eine Öldruckkontrolle, die bei Drehen des Zündschlüssels auf «ON» aufleuchtet. Nach Anlassen des Motors muss die Öldruckkontrolle erlöschen. **Leuchtet die Öldruckkontrolle beim Bremsen, im Leerlauf oder bei Kurvenfahrten auf, muss der Ölstand geprüft und gegebenenfalls aufgefüllt werden. Leuchtet die Öldruckkontrolle nach dem Nachfüllen beim Bremsen, im Leerlauf oder bei Kurvenfahrten weiterhin auf, müssen Sie sich an eine autorisierte Vertragswerkstatt wenden.**

### Luz de señalización (insuficiente presión aceite) (03\_04)

El vehículo está dotado con una luz de señalización que se enciende girando la llave a la posición «ON». Dicho testigo tiene que apagarse una vez que el motor se ha puesto en marcha. **En caso de que la luz se encienda durante el frenado, en ralentí o en curva, es necesario efectuar el control de nivel y eventualmente el llenado. En el caso de que, después del rellenado, persista el fenómeno de encendido durante el frenado, en ralentí o en curva, es necesario dirigirse a un Centro de Asistencia Autorizado.**

## Motorölwechsel

Zum Wechseln des Motoröls und des Ölfilters, gemäß den Angaben in der Tabelle des Wartungsprogramms, wenden Sie sich bitte an eine autorisierte Vertragswerkstatt.

### ACHTUNG



**DER BETRIEB DES MOTORS MIT ZU WENIG ODER FALSCHEM ÖL FÜHRT ZU EINER FRÜHZEITIGEN ABNUTZUNG DER BEWEGTEN TEILE UND KANN ZU NICHT REPARIERBAREN SCHÄDEN FÜHREN.**

**WIRD ZUVIEL MOTORÖL EINGEFÜLLT, KANN DIES ZU STÖRUNGEN BZW. EINER VERRINGERUNG DER FAHRZEUGLEISTUNGEN FÜHREN.**

**DER EINSATZ VON ANDEREN ALS DEN EMPFOHLENE ÖLEN KANN DIE LEBENSDAUER DES MOTORS BEINTRÄCHTIGEN.**

### ACHTUNG



**ALTÖL ENTHÄLT UMWELTSCHÄDLICHE STOFFE. WENDEN SIE SICH ZUM ÖLWECHSEL AN EINE AUTORISIERTE VERTRAGSWERKSTATT, DIE WIE GESETZLICH VORGESEHEN MIT ANLAGEN ZUR UMWELTFREUNDLI-**

## Sustitución aceite motor

Para la sustitución del aceite del motor, según lo indicado en la tabla de mantenimiento programado, dirigirse a un **Centro de Asistencia Autorizado**.

### ATENCIÓN



**DEJAR FUNCIONAR EL MOTOR CON INSUFICIENTE LUBRICACIÓN O CON LUBRICANTES INAPROPIADOS, ACELERA EL DESGASTE DE LAS PIEZAS EN MOVIMIENTO Y PUEDE PROVOCAR DAÑOS IRREPARABLES.**

**LLENAR EL MOTOR CON UNA CANTIDAD EXCESIVA DE ACEITE PUEDE GENERAR FALLAS DE FUNCIONAMIENTO Y/O UNA DISMINUCIÓN DE LAS PRESTACIONES DEL VEHÍCULO.**

**EL USO DE ACEITES DIFERENTES A LOS RECOMENDADOS PUEDE SER PERJUDICIAL PARA LA DURACIÓN DEL MOTOR.**

### ATENCIÓN



**EL ACEITE USADO CONTIENE SUSTANCIAS PELIGROSAS PARA EL AMBIENTE. PARA SUSTITUIR EL ACEITE SE RECOMIENDA DIRIGIRSE A UN CENTRO DE ASISTENCIA AUTORIZADO, EL CUAL ESTÁ EQUIPADO PARA**

**CHEN BESEITIGUNG VON ALTÖL  
AUSGERÜSTET IST.**

### Empfohlene produkte

**eni i-Ride PG 5W-40**

*Schmiermittel auf synthetischer Basis für  
4-Takt-Hochleistungsmotoren.*

JASO MA, MA2 - API SL - ACEA A3

### Technische angaben

#### **Motorölmenge**

1340 cm<sup>3</sup> (120 cm<sup>3</sup> davon in der Filter-  
patrone)

### **Hinterradgetriebeölstand (03\_05)**

Kontrollieren, ob im Hinterradgetriebe Öl  
vorhanden ist, entsprechend der Anga-  
ben aus der Tabelle für das Wartungs-  
programm.

#### **WARNUNG**



**WENDEN SIE SICH ZUR PERIODI-  
SCHEN ÖLSTANDKONTROLLE ENT-  
SPRECHEND DER TABELLE FÜR DAS  
WARTUNGSPROGRAMM AN EINE**

**ELIMINAR ACEITES USADOS RESPE-  
TANDO EL MEDIO AMBIENTE Y LAS  
NORMAS VIGENTES.**

### Productos recomendados

**eni i-Ride PG 5W-40**

*Lubricante con base sintética para moto-  
res de cuatro tiempos de alta prestacio-  
nes.*

JASO MA, MA2 - API SL - ACEA A3

### Características Técnicas

#### **Cantidad de aceite motor**

1340 cm<sup>3</sup> (de los cuales 120 cm<sup>3</sup> son del  
cartucho filtrante)

### **Nivel aceite cubo (03\_05)**

Controlar la presencia de aceite en el cu-  
bo, según los controles periódicos indi-  
cados en la tabla de mantenimiento  
programado.

#### **ADVERTENCIA**



**PARA EL CONTROL PERIÓDICO DEL  
NIVEL DE ACEITE CUBO PREVISTO  
EN LA TABLA DE MANTENIMIENTO  
PROGRAMADO, DIRIGIRSE A UN  
Centro de Asistencia Autorizado.**

**AUTORISIERTE VERTRAGSWERKSTATT.**

**FÜR ZUSÄTZLICHE KONTROLLEN DES ÖLSTANDS IM HINTERRADGETRIEBE, DIE NICHT VON DER TABELLE FÜR DAS WARTUNGSPROGRAMM VORGESEHEN SIND, WIE FOLGT VORGEHEN.**

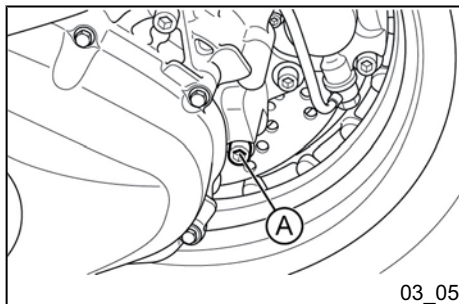

### FÜLLSTANDKONTROLLE

- Das Fahrzeug auf einen ebenen Untergrund auf den Hauptständer aufstellen.
- Die Schraube «A» abschrauben und durch Einfügen eines Kolbens kontrollieren, ob Öl vorhanden ist, das knapp unter der unteren Markierung der Ladeöffnung sein muss.
- Das Getriebegehäuse sorgfältig mit einem Tuch säubern.

### WARNUNG



**DER BETRIEB DES HINTERRADGETRIEBES MIT ZU WENIG, MIT VERSCHMUTZTEM ODER FALSCHEM ÖL FÜHRT ZU EINER FRÜHZEITIGEN ABNUTZUNG DER BEWEGLICHEN TEILE UND KANN ZU SCHWEREN SCHÄDEN FÜHREN.**

**PARA LOS DEMÁS CONTROLES DEL NIVEL DE ACEITE CUBO NO PREVISTOS EN LA TABLA DE MANTENIMIENTO PROGRAMADO, PROCEDER DEL SIGUIENTE MODO.**

### CONTROL DEL NIVEL

- Colocar el vehículo sobre un terreno horizontal y sobre el caballete central.
- Desenroscar el tornillo «A» y introduciendo un punzón controlar si hay aceite cuya cantidad debe ser apenas inferior del margen inferior del orificio de carga.
- Con un paño, limpiar cuidadosamente el cárter de la transmisión.

### ADVERTENCIA



**EL FUNCIONAMIENTO DEL CUBO CON INSUFICIENTE LUBRICACIÓN O CON LUBRICANTES CONTAMINADOS O INADECUADOS, ACELERA EL DESGASTE DE LAS PIEZAS EN MOVIMIENTO Y PUEDE PROVOCAR GRAVES DAÑOS.**

### Características Técnicas

**Cantidad de aceite cubo**

## Technischeangaben

### Ölmenge Hinterradgetriebe

300 cm<sup>3</sup>

300 cm<sup>3</sup>

### NACHFÜLLEN

Falls ein Nachfüllen erforderlich ist, **das Fahrzeug NICHT verwenden** und eine **autorisierte Vertragswerkstatt aufsuchen**.

### ACHTUNG



ALTÖL ENTHÄLT UMWELTSCHÄDLICHE STOFFE. WENDEN SIE SICH ZUM ÖLWECHSEL AN EINE AUTORISIERTE VERTRAGSWERKSTATT, DIE WIE GESETZLICH VORGESEHEN MIT ANLAGEN ZUR UMWELTFREUNDLICHEN BESEITIGUNG VON ALTÖL AUSGERÜSTET IST.

### Empfohlene produkte

Schmiermittel für Getriebe und Antriebe

*Schmiermittel für Getriebe und Antriebe.*  
SAE 80W/90, API GL4 - API GL5

### RELLENADO

Si es necesario rellenar, **NO utilizar el vehículo** y dirigirse a un **Centro de Asistencia Autorizado**.

### ATENCIÓN



EL ACEITE USADO CONTIENE SUSTANCIAS PELIGROSAS PARA EL AMBIENTE. PARA SUSTITUIR EL ACEITE SE RECOMIENDA DIRIGIRSE A UN CENTRO DE ASISTENCIA AUTORIZADO, EL CUAL ESTÁ EQUIPADO PARA ELIMINAR ACEITES USADOS RESPECTANDO EL MEDIO AMBIENTE Y LAS NORMAS VIGENTES.

### Productos recomendados

Lubricante para cambios y transmisiones

*Lubricante para cambios y transmisiones.*  
SAE 80W/90, API GL4 - API GL5

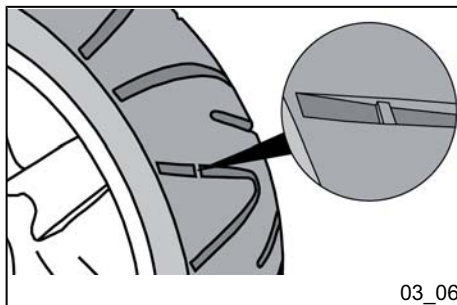

## Reifen (03\_06)

Regelmäßig den Reifendruck (bei kalten Reifen) an beiden Reifen prüfen.

Die Reifen sind mit Abnutzungsanzeigern versehen. Die Reifen müssen gewechselt werden sowie die Abnutzungsanzeiger auf der Lauffläche sichtbar werden. Ebenfalls prüfen, dass die Reifenseiten keine Schnitte aufweisen, und dass die Lauffläche nicht ungleichmäßig abgenutzt ist.

### ACHTUNG



**UM DIE REIFEN AUSZUWECHSELN, WENDEN SIE SICH BITTE AN EINE AUTORISIERTE VERTRAGSWERKSTATT.**

### ACHTUNG



**DER REIFENLUFTDRUCK MUSS BEI KALTEN REIFEN KONTROLLIERT WERDEN. EIN FALSCHER REIFENDRUCK VERURSACHT EINEN VORZEITIGEN VERSCHLEISS DER REIFEN UND MACHT DAS FAHREN GEFÄHRLICH.**

**DER REIFEN MUSS GEWECHSELT WERDEN, WENN DIE PROFILSTÄRKE DIE GESETZLICH VORGESEHENE**

## Neumáticos (03\_06)

Controlar periódicamente (en frío) la presión de cada neumático.

Los neumáticos poseen indicador de desgaste, por lo que su sustitución debe realizarse apenas se visualicen dichos indicadores en la banda de rodadura. Controlar también que los neumáticos no presenten cortes en los lados o desgaste irregular en la banda de rodadura.

### ATENCIÓN



**PARA SUSTITUIR LOS NEUMÁTICOS DIRIGIRSE A UN CENTRO DE ASISTENCIA AUTORIZADO.**

### ATENCIÓN



**LA PRESIÓN DE LOS NEUMÁTICOS TIENE QUE SER CONTROLADA EN FRÍO. UNA PRESIÓN EQUIVOCADA PROVOCA UN DESGASTE ANORMAL DE LOS NEUMÁTICOS Y HACE PELIGROSA LA CONDUCCIÓN.**

**EL NEUMÁTICO DEBE SER SUSTITUIDO CUANDO LA BANDA DE RODADURA LLEGA AL LÍMITE DE DESGASTE PREVISTO POR LAS NORMAS VIGENTES.**

**MINDEST-PROFILTIEFE ERREICHT HAT.**

### **REIFENDRUCK**

Druck Vorderreifen	1,8 bar
Reifendruck hinterer Reifen (mit Beifahrer)	2,0 bar (2,2 bar)

### **PRESIÓN DE INFLADO NEUMÁTICOS**

Presión del neumático delantero	1,8 bar
Presión del neumático trasero (con pasajero)	2,0 bar (2,2 bar)

### **REIFEN**

Vorderreifen	120/70 - 12" 51P Tubeless
Hinterer Reifen	130/70 - 12" 62P Tubeless

### **NEUMÁTICOS**

Neumático delantero	120/70 - 12" 51P Tubeless
Neumático trasero	130/70 - 12" 62P Tubeless

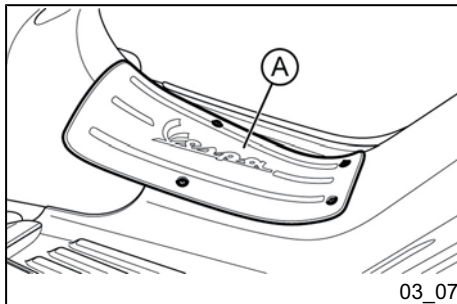

### **Ausbau der Zündkerze (03\_07, 03\_08)**

#### **Ausbau**

Die Kontrolle der Zündkerze muss bei kaltem Motor vorgenommen werden, wie folgt vorgehen:

- Entfernen Sie die mittlere Verkleidung «A» durch Abschrauben der Befestigungsschrauben.
- Den Kerzenstecker «B» abziehen.

### **Desmontaje bujía (03\_07, 03\_08)**

#### **Extracción**

Para inspeccionar la bujía es necesario intervenir con el motor en frío siguiendo las instrucciones que se indican a continuación:

- Quitar la cobertura central «A» desenroscando los tornillos de fijación.
- Extraer la pipeta de la bujía «B».

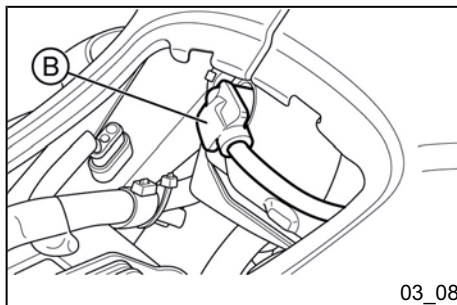

03\_08

- Die Zündkerze mit dem mitgelieferten Rohrschlüssel ausbauen.

#### Einbau

- Die Zündkerze mit dem Rohrschlüssel wieder einsetzen und festziehen. Darauf achten, dass die Zündkerze mit der richtigen Neigung festgezogen wird.

- Den Kerzenstecker «B» einsetzen.

- Die mittlere Verkleidung «A» wieder anbringen und die Befestigungsschrauben festziehen.

#### ACHTUNG



BEI DIESEN ARBEITEN MIT GRÖßTER VORSICHT VORGEHEN, DA DIE ZÜNDANLAGE UNTER HOCHSPANNUNG STEHT UND SCHWERE SCHÄDEN VERURSACHEN KANN.

#### ACHTUNG



DIE ZÜNDKERZE MUSS BEI KALTEM MOTOR AUSGEBAUT WERDEN.

DER EINSATZ NICHT KONFORMER ZÜNDELEKTRONIK ODER ANDERER ALS DER VORGESCHRIEBENEN ZÜNDKERZEN (SIEHE ABSCHNITT «TECHNISCHE ANGABEN») KANN ZU SCHWEREN SCHÄDEN AM MOTOR FÜHREN.

- Utilizando la llave de tubo en dotación, quitar la bujía.

#### Montaje

- Utilizar la llave de tubo para volver a colocar la bujía en la boquilla, luego ajustar la misma prestando atención en instalarla con la inclinación correspondiente.

- Introducir la pipeta de la bujía «B».

- Colocar la cobertura central «A» y apretar los tornillos de fijación.

#### ATENCIÓN



EFECTUAR ESTAS OPERACIONES CON EXTREMADA PRECAUCIÓN YA QUE LA INSTALACIÓN DE ENCENDIDO POSEE UNA POTENCIA ELEVADA Y PUEDE, POR LO TANTO, CAUSAR SERIOS DAÑOS.

#### ATENCIÓN



LA EXTRACCIÓN DE LA BUJÍA DEBE EFECTUARSE CON EL MOTOR FRÍO.

USAR CENTRALITAS ELECTRÓNICAS DE ENCENDIDO O BUJÍAS DIFERENTES DE LAS PRESCRITAS (VER SECCIÓN «DATOS TÉCNICOS») PUEDE DAÑAR GRAVEMENTE EL MOTOR.



**ACHTUNG**

**VORSICHTIG ARBEITEN.**

**DIE STECKVERBINDUNGEN BZW. DIE ENTSPRECHENDEN AUSSPARUNGEN NICHT BESCHÄDIGEN. VORSICHTIG MIT DEN PLASTIKBAUTEILEN UND DEN LACKIERTEN BAUTEILEN UMGEHEN, NICHT VERKRATZEN ODER BESCHÄDIGEN.**

**ATENCIÓN**

**OPERAR CON CAUTELA.**

**NO DAÑAR LAS LENGÜETAS Y/O LOS RESPECTIVOS ALOJAMIENTOS DE ENCASTRE. MANEJAR CON CUIDADO LOS COMPONENTES DE PLÁSTICO Y AQUELLOS PINTADOS, NO ROZARLOS NI DETERIORARLOS.**

**EMPFOHLENE ZÜNDKERZE**

Zündkerze	NGK CR8EB
Elektrodenabstand	0,7 ± 0,8 mm

**BUJÍA RECOMENDADA**

Bujía	NGK CR8EB
Distancia entre electrodos	0,7 ± 0,8 mm

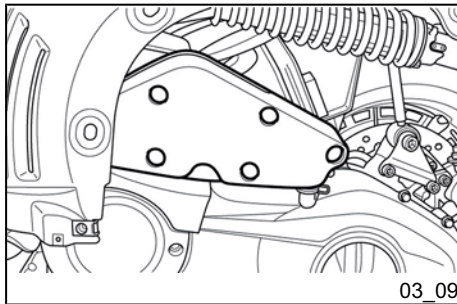
**Ausbau luftfilter (03\_09)**

Zum Ausbau und zur Reinigung des Luftfilters gemäß Wartungsprogramm-Tabelle, wenden Sie sich an eine **autorisierte Vertragswerkstatt**.

**Desmontaje filtro aire (03\_09)**

Para quitar y limpiar el filtro de aire, respetando las indicaciones de la tabla de mantenimiento programado, dirigirse a un **Centro de Asistencia Autorizado**.

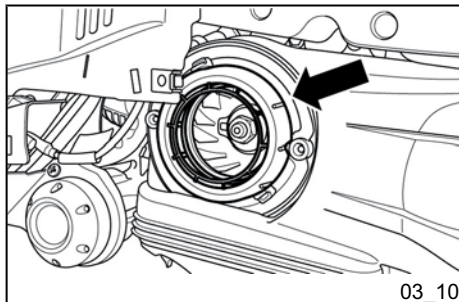

### Reinigung CVT-Filter (03\_10)

Zum Ausbau und zur Reinigung des Luftfilters gemäß Wartungsprogramm-Tabelle, wenden Sie sich an eine **autorisierte Vertragswerkstatt**.

#### ACHTUNG



**BEI HÄUFIGEN FAHRTEN AUF STAUBIGEN STRASSEN MÜSSEN DIE WARTUNGSINTERVALLE FÜR DEN FILTER CVT IN KÜRZEREN ABSTÄNDEN ERFOLGEN, UM SCHÄDEN AM MOTOR ZU VERMEIDEN.**

### Limpieza del filtro CVT (03\_10)

Para quitar y limpiar el filtro de aire, respetando las indicaciones de la tabla de mantenimiento programado, dirigirse a un **Centro de Asistencia Autorizado**.

#### ATENCIÓN



**SI EL VEHÍCULO SE USA EN CARRETERAS POLVORIENTAS, ES NECESARIO INTENSIFICAR LAS INTERVENCIONES DE MANTENIMIENTO EN EL FILTRO CVT PARA EVITAR DAÑOS AL MOTOR.**

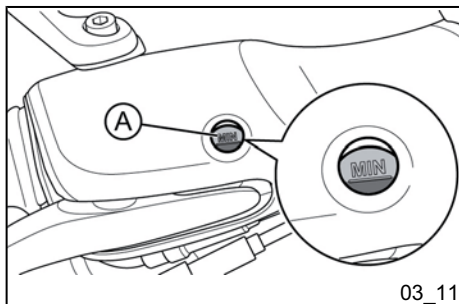

### Kontrolle bremsflüssigkeitsstand (03\_11)

An beiden Bremsflüssigkeitsbehältern, vorne und hinten, befindet sich ein Schauglas «A». Die darin enthaltene Flüssigkeitsmenge zeigt den Flüssigkeitsstand in dem entsprechendem Behälter an.

Um den Bremsflüssigkeitsstand zu kontrollieren, wie folgt vorgehen:

### Control nivel aceite frenos (03\_11)

Ambos depósitos del líquido de frenos, delantero y trasero, poseen un testigo «A» de material transparente; la cantidad de líquido que contiene el testigo indica el nivel del líquido en el depósito correspondiente.

Para controlar el nivel del líquido de frenos, proceder del siguiente modo:

- colocar el vehículo sobre el caballete central y con el manillar centrado;

- das Fahrzeug mit in Fahrtrichtung ausgerichtetem Lenker auf den Hauptständer stellen.

- Kontrollieren Sie den Füllstand über das entsprechende Inspektionsfenster «**A**»:

- Ist das Schauglas **voll**, ist der Bremsflüssigkeitsstand in Ordnung.
- Falls der Bremsflüssigkeitsstand an der Markierung «**MIN**» liegt, eine **autorisierte Vertragswerkstatt** aufsuchen, um Flüssigkeit nachfüllen zu lassen.
- Liegt der Bremsflüssigkeitsstand unter der Markierung «**MIN**», das Fahrzeug nicht verwenden und eine **autorisierte Vertragswerkstatt** aufsuchen.

#### WARNUNG



UNTER NORMALEN KLIMATISCHEN BEDINGUNGEN SOLLTE DIE BREMSFLÜSSIGKEIT ALLE 2 JAHRE AUSGEWECHSELT WERDEN. NIEMALS BREMSFLÜSSIGKEIT AUS BEREITS GEÖFFNETEN ODER TEILWEISE VERBRAUCHTEN BEHÄLTERN VERWENDEN.

- controlar el nivel del líquido mediante las mirillas de inspección correspondientes «**A**»:

- si la mirilla está **llena**, el nivel del líquido de los frenos es correcto.
- Si el nivel del líquido de los frenos se encuentra en la referencia «**MIN**», dirigirse a un **Centro de Asistencia Autorizado** para rellenar.
- Si el nivel del líquido de frenos es inferior a la referencia «**MIN**», no utilizar el vehículo y dirigirse a un **Centro de Asistencia Autorizado**.

#### ADVERTENCIA



EN CONDICIONES CLIMÁTICAS NORMALES ES ACONSEJABLE SUSTITUIR DICHO LÍQUIDO CADA 2 AÑOS. NO USAR NUNCA LÍQUIDO DE FRENOS DE ENVASES YA ABIERTOS O PARCIALMENTE USADOS.

#### ADVERTENCIA



UTILIZAR EXCLUSIVAMENTE LÍQUIDOS DE FRENOS CLASIFICADOS DOT 4. EL LÍQUIDO DEL CIRCUITO DE FRENO TIENE UN ALTO PODER CORROSIVO: EVITAR QUE ENTRE EN CONTACTO CON PARTES PINTADAS.

**WARNUNG**

**NUR BREMSFLÜSSIGKEIT DER KLASSE DOT 4 VERWENDEN. DIE BREMSFLÜSSIGKEIT IST STARK ÄTZEND: KONTAKT MIT LACKIERTEN FAHRZEUGTEILEN VERMEIDEN**

**Empfohlene produkte****AGIP BRAKE 4**

*Bremsflüssigkeit.*

Synthetische Bremsflüssigkeit SAE J 1703 -FMVSS 116 - DOT 3/4 - ISO 4925 - CUNA NC 956 DOT 4

**Productos recomendados****AGIP BRAKE 4**

*Líquido de los frenos.*

Fluido sintético SAE J 1703 -FMVSS 116 - DOT 3/4 - ISO 4925 - CUNA NC 956 DOT 4

**Batterie (03\_12, 03\_13)**

Um an die Batterie zu gelangen, muss die mittlere Verkleidung «A» durch Abschrauben der Befestigungsschrauben, abgenommen werden.

**Batería (03\_12, 03\_13)**

Para acceder a la batería, se debe retirar la cubierta central «A» desenroscando los tornillos de fijación.

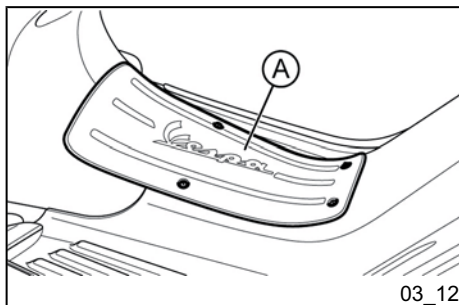

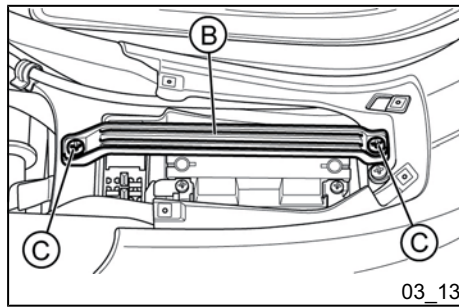

Dann das Halteband «B» durch Abschrauben der Befestigungsschrauben «C» entfernen.

Die Batterie ist der Teil der elektrischen Anlage, der die aufmerksamste Überprüfung und die sorgfältigste Wartung erfordert.

#### WARNUNG



**ALTBATTERIEN SIND UMWELTSCHÄDLICH. DIE SAMMLUNG UND ENTSORGUNG MUSS ENTSPRECHEND DER GELTENDEN GESETZLICHEN BESTIMMUNGEN ERFOLGEN.**

#### ACHTUNG



**DAS ELEKTROLYT ENTHÄLT SCHWEFELSÄURE: KONTAKT MIT AUGEN, HAUT UND KLEIDUNG UNBEDINGT VERMEIDEN. BEI VERSEHENTLICHEM KONTAKT SOFORT MIT VIEL WASSER ABSPÜLEN UND EINEN ARZT AUFSUCHEN.**

#### ACHTUNG



**UM SCHÄDEN AN DER ELEKTRISCHEN ANLAGE ZU VERMEIDEN, NIEMALS KABEL BEI LAUFENDEM**

Luego, retirar la abrazadera de sujeción «B» desenroscando los tornillos de fijación «C».

La batería es el dispositivo eléctrico que requiere la mayor atención y el mantenimiento más cuidadoso.

#### ADVERTENCIA



**LAS BATERÍAS AGOTADAS SON PERJUDICIALES PARA EL MEDIO AMBIENTE. LA RECOLECCIÓN Y LA ELIMINACIÓN TIENEN QUE REALIZARSE RESPETANDO LAS NORMAS VIGENTES.**

#### ATENCIÓN



**EL ELECTROLITO CONTIENE ÁCIDO SULFÚRICO: EVITAR EL CONTACTO CON OJOS, PIEL O VESTIMENTA. EN CASO DE CONTACTO ACCIDENTAL ENJUAGAR CON ABUNDANTE AGUA Y CONSULTAR A UN MÉDICO.**

#### ATENCIÓN



**PARA EVITAR DAÑOS EN LA INSTALACIÓN ELÉCTRICA, NUNCA DESCONECTAR LOS CABLES CON EL MOTOR EN MOVIMIENTO. NO INCLINAR**

**MOTOR TRENNEN. UM EIN AUSTRETEN VON ELEKTROLYT AUS DER BATTERIE ZU VERMEIDEN, DARAUFGAHTEN, DASS DAS FAHRZEUG NICHT ZU STARK GENEIGT WIRD.**

**DEMASIADO EL VEHÍCULO PARA EVITAR PÉRDIDAS PELIGROSAS DEL ELECTROLITO DE LA BATERÍA.**

### Inbetriebnahme einer neuen Batterie (03\_14)

Für die Inbetriebnahme einer neuen Batterie:

1. Die Batterie an ihrem Sitz anbringen.
2. Zuerst den Pluspol «+» und dann den Minuspol«-» anschließen.
3. Das Halteband und die mittlere Verkleidung anbringen.

### Puesta en servicio de una batería nueva (03\_14)

Para la puesta en funcionamiento de una nueva batería:

1. Colocar la batería en su alojamiento.
2. Conectar primero el polo positivo «+» y luego el negativo «-».
3. Posicionar la abrazadera de sujeción y la cubierta central.

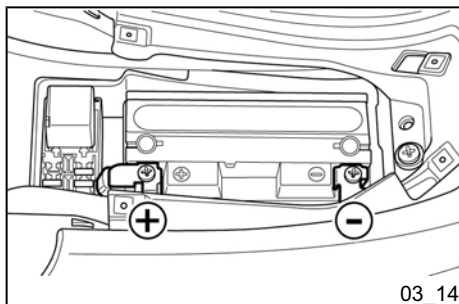

#### ACHTUNG



**DIE BATTERIEPOLE NICHT VERTAUSCHEN: ES BESTEHT DIE GEFAHR VON KURZSCHLUSS UND STÖRUNGEN AN DEN ELEKTRISCHEN VORRICHTUNGEN.**

#### WARNUNG



**ALTBATTERIEN SIND UMWELTSCHÄDLICH. DIE SAMMLUNG UND ENTSORGUNG MUSS ENTSPRE-**

#### ATENCIÓN



**NO INVERTIR LAS POLARIDADES: PELIGRO DE CORTOCIRCUITO Y DE ANOMALÍAS EN LOS DISPOSITIVOS ELÉCTRICOS.**

#### ADVERTENCIA



**LAS BATERÍAS AGOTADAS SON PERJUDICIALES PARA EL MEDIO AMBIENTE. LA RECOLECCIÓN Y LA ELIMINACIÓN TIENEN QUE REALI-**

**CHEND DER GELTENDEN GESETZLICHEN BESTIMMUNGEN ERFOLGEN.**

### Technische angaben

#### **Batterie**

12 V / 10 Ah wartungsfrei

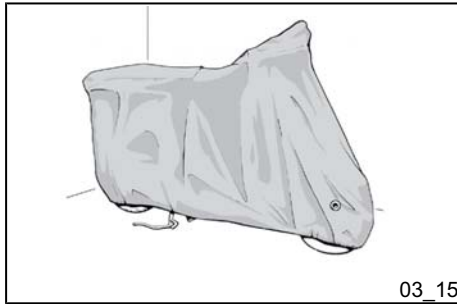

03\_15

### **Längerer stillstand (03\_15)**

Bei längerer Nichtbenutzung des Fahrzeugs lässt die Batterieleistung nach. Dies ist durch die Selbstentladung der Batterie und durch die Rest-Stromaufnahme des Fahrzeugs aufgrund der Dauer-Stromversorgung einiger Bauteile bedingt. Der Leistungsabfall der Batterie wird auch durch die Raumbedingungen und die Sauberkeit der Batteriepole beeinflusst. Um Startschwierigkeiten und schwere Schäden an der Batterie zu vermeiden, sollte folgendes beachtet und vorgenommen werden:

- **Mindestens einmal im Monat** den Motor starten und den Motor für 10-15 Minuten mit Drehzahlen leicht oberhalb des Leerlaufes laufen lassen. Damit werden die Batterie aber auch die Motorbauteile funktionsfähig gehalten.

- Beim Stilllegen des Fahrzeugs (siehe Anleitung im Abschnitt "Stilllegen des Fahrzeugs") die Batterie ausbauen. Die Batterie muss gereinigt, vollständig geladen und an einem trockenen und belüf-

**ZARSE RESPETANDO LAS NORMAS VIGENTES.**

### Características Técnicas

#### **Batería**

12 V / 10 Ah Sellada

### **Larga inactividad (03\_15)**

En caso de una inactividad prolongada del vehículo, la batería sufre una reducción en su rendimiento. Esto sucede por el fenómeno natural de autodescarga de la batería y por posibles absorciones residuales del vehículo, causados por los componentes con alimentación constante. La reducción del rendimiento de la batería depende además de las condiciones ambientales y del estado de limpieza de los polos. Para evitar posibles dificultades de arranque y/o daños irreversibles en la batería, es conveniente adoptar una de las modalidades siguientes:

- **Al menos una vez por mes** arrancar el motor y mantenerlo a régimen levemente superior al ralenti por 10-15 minutos. Esto permite mantener eficiente, además de la batería, todos los componentes del motor.

- Al guardar el vehículo (como se indica en la sección «El vehículo permanece inactivo»), desmontar la batería. Esta de-

teten Platz aufbewahrt werden. Die Batterieladung mindestens **einmal alle zwei Monate** nachladen.

#### ANMERKUNG

**DAS AUFLADEN DER BATTERIE MUSS MIT EINEM LADESTROM VON 1/10 DER BATTERIE-NOMINALLEISTUNG ERFOLGEN UND DARF NICHT LÄNGER ALS 10 STUNDEN DAUERN. FÜR DAS AUFLADEN DER BATTERIE SOLLTEN SIE SICH AN EINE AUTORISIERTE VERTRAGSWERKSTATT WENDEN. NACH EINEM AUSBAU DER BATTERIE BEIM WIEDEREINBAU AUF DIE RICHTIGEN KABELANSCHLÜSSE AN DEN BATTERIEPOLLEN ACHTEN.**

#### WARNUNG



**BEI LAUFENDEM MOTOR DÜRFEN DIE BATTERIEKABEL AUF KEINEN FALL VON DER BATTERIE GETRENNT WERDEN, ANDERNFALLS KANN DIE ZÜNDELEKTRONIK DES FAHRZEUGS IRREPARABEL BESCHÄDIGT WERDEN.**

#### WARNUNG



**ALTBATTERIEN SIND UMWELTSCHÄDLICH. DIE SAMMLUNG UND**

**be limpiarse, cargarse completamente y conservarse en un lugar seco y ventilado. Recargar al menos una vez cada dos meses.**

#### N.B.

**LA RECARGA DE LA BATERÍA DEBE EFECTUARSE CON UNA CORRIENTE EQUIVALENTE A 1/10 DE LA CAPACIDAD NOMINAL DE LA BATERÍA Y POR NO MÁS DE 10 HORAS. PARA ESTA OPERACIÓN SIEMPRE ES PREFERIBLE DIRIGIRSE A UN CENTRO DE ASISTENCIA AUTORIZADO. AL MONTAR LA BATERÍA, ASEGURARSE DE CONECTAR CORRECTAMENTE LOS BORNES CON LOS POLOS.**

#### ADVERTENCIA



**ES ABSOLUTAMENTE INDISPENSABLE EVITAR LA DESCONEXIÓN DE LOS CABLES DE LA BATERÍA CON EL MOTOR EN MARCHA; ESTA OPERACIÓN PUEDE COMPORTAR UN DAÑO IRREPARABLE A LA CENTRALITA ELECTRÓNICA DEL VEHÍCULO.**

#### ADVERTENCIA



**LAS BATERÍAS AGOTADAS SON PERJUDICIALES PARA EL MEDIO AMBIENTE. LA RECOLECCIÓN Y LA**



**ENTSORGUNG MUSS ENTSPRECHEND DER GELTENDEN GESETZLICHEN BESTIMMUNGEN ERFOLGEN.**

**ELIMINACIÓN TIENEN QUE REALIZARSE RESPETANDO LAS NORMAS VIGENTES.**

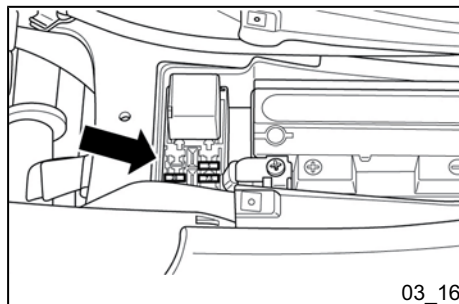

03\_16

### Sicherungen (03\_16, 03\_17)

Die Elektroanlage ist durch Sicherungen geschützt, die sich unter der mittleren Verkleidung befinden. Um an diese Sicherungen zu gelangen, gehen Sie bitte wie im Abschnitt «Batterie» beschrieben vor.

### Fusibles (03\_16, 03\_17)

La instalación eléctrica está protegida por fusibles ubicados debajo de la cubierta central. Para acceder a los mismos, operar de acuerdo con lo indicado en el apartado «Batería».

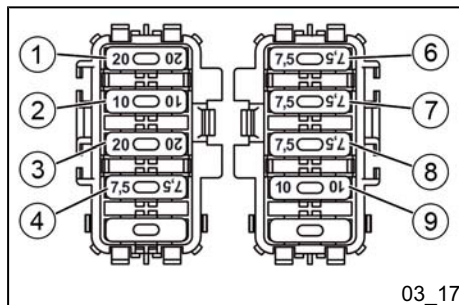

03\_17

### SICHERUNGEN

Sicherung Nr. 1

Leistung: 20 A

### FUSIBLES

Fusible N°1

Capacidad: 20 A

	<b>Geschützte Stromkreise:</b> Fahrzeug allgemein		<b>Circuitos protegidos:</b> general del vehículo
Sicherung Nr. 2	<b>Leistung:</b> 10A  <b>Geschützte Stromkreise:</b> Batteriestrom Einspritz-Ladung, Einspritz-Steuerelektronik, Led Wegfahrsperre und Digitaldisplay.	Fusible N°2	<b>Capacidad:</b> 10A  <b>Circuitos protegidos:</b> alimentación desde la batería cargas inyección, centralita inyección y led immobilizer, pantalla digital.
Sicherung Nr. 3	<b>Leistung:</b> 20 A  <b>Geschützte Stromkreise:</b> Stromversorgung von Batterie, ABS-Steuergerät.	Fusible N°3	<b>Capacidad:</b> 20 A  <b>Circuitos protegidos:</b> alimentación desde batería, centralita ABS.
Sicherung Nr. 4	<b>Leistung:</b> 7,5A  <b>Geschützte Stromkreise:</b> Stromversorgung über Batterie, Vorrüstung f. PMP (Zubehör) und Vorrüstung f. Diebstahlsicherung.	Fusible N°4	<b>Capacidad:</b> 7,5A  <b>Circuitos protegidos:</b> alimentación desde batería, preinstalación PMP (accesorio) y preinstalación antirrobo.
Sicherung Nr. 6	<b>Leistung:</b> 7,5A  <b>Geschützte Stromkreise:</b> Stromversorgung durch Zündschlüssel, Benzinstandanzeige, Kennzeichenbeleuchtung, Instrumentenbeleuchtung, Blinkerbedienung, ABS-Kontrollleuchte, Hupe, vorderes und hinteres Standlicht.	Fusible N°6	<b>Capacidad:</b> 7,5A  <b>Circuitos protegidos:</b> alimentación bajo tensión, indicador nivel de combustible, luz de matrícula, iluminación instrumento, mando intermitentes, testigo ABS, claxon, luz de posición trasera, luces de posición delanteras.
Sicherung Nr. 7	<b>Leistung:</b> 5A	Fusible N°7	<b>Capacidad:</b> 5A

**Geschützte Stromkreise:**  
Stromversorgung über  
Zündschlüssel,  
Wegfahrsperrantenne,  
Überschlagsensor,  
Anlasserschaltkreis,  
Bremsschalter, Bremslicht, ABS-  
Steuergerät und Motorsteuerung.

**Circuitos protegidos:**  
alimentación bajo tensión, antena  
immobilizer, sensor antivuelco,  
circuito de arranque, pulsadores  
de stop, luz de stop, centralita ABS  
y centralita del motor.

Sicherung Nr. 8

**Leistung:** 7,5A

**Geschützte Stromkreise:**  
Stromversorgung über  
Zündschlüssel, Vorrüstung f.  
USB-Anschluss (Zubehör),  
Blinkerbedienvorrichtung,  
Vorrüstung f. Diebstahlsicherung.

Fusible N°8

**Capacidad:** 7,5A

**Circuitos protegidos:**  
alimentación bajo tensión,  
preinstalación toma USB  
(accesorio), dispositivo mando de  
intermitentes, preinstalación  
antirrobo.

Sicherung Nr. 9

**Leistung:** 5A

**Geschützte Stromkreise:**  
Stromversorgung über  
Zündschlüssel, Kontrollleuchte für  
Fernlicht und Scheinwerfer.

Fusible N°9

**Capacidad:** 5A

**Circuitos protegidos:**  
alimentación bajo tensión, testigo  
luz de carretera y faro.

**ACHTUNG**

**VOR DEM AUSTAUSCHEN EINER  
DURCHGEBRANNTEN SICHERUNG  
MUSS DER FEHLER GESUCHT UND  
BESEITIGT WERDEN, DER ZUM  
DURCHBRENNEN DER SICHERUNG  
GEFÜHRT HAT.**

**ATENCIÓN**

**ANTES DE SUSTITUIR EL FUSIBLE ES  
NECESARIO BUSCAR Y ELIMINAR EL  
DESPERFECTO QUE HA PROVOCA-  
DO LA INTERRUPCIÓN.**

**NUNCA INTENTAR CERRAR EL CIR-  
CUITO CON UN MATERIAL DIFEREN-  
TE DEL FUSIBLE.**

DEN STROMKREIS NIEMALS MIT AN-  
DEREM MATERIAL ALS MIT DER SI-  
CHERUNG ÜBERBRÜCKEN.

#### ACHTUNG



UM SCHÄDEN AN DER ELEKTRI-  
SCHEN ANLAGE ZU VERMEIDEN,  
NIEMALS KABEL BEI LAUFENDEM  
MOTOR TRENNEN. UM EIN AUSTRE-  
TEN VON ELEKTROLYT AUS DER  
BATTERIE ZU VERMEIDEN, DARAUf  
ACHTEN, DASS DAS FAHRZEUG  
NICHT ZU STARK GENEIGT WIRD.

#### ACHTUNG



OHNE BERÜCKSICHTIGUNG DER  
TECHNISCHEN DATEN FALSCH AUS-  
GEFÜHRTE ÄNDERUNGEN ODER RE-  
PARATUREN AN DER ELEKTRI-  
SCHEN ANLAGE KÖNNEN ZU BE-  
TRIEBSSTÖRUNGEN FÜHREN UND  
SIND EINE BRANDGEFAHR.

#### ACHTUNG



VORSICHTIG ARBEITEN.  
DIE STECKVERBINDUNGEN BZW.  
DIE ENTSPRECHENDEN AUSSPA-

#### ATENCIÓN



PARA EVITAR DAÑOS EN LA INSTA-  
LACIÓN ELÉCTRICA, NUNCA DESCO-  
NECTAR LOS CABLES CON EL MO-  
TOR EN MOVIMIENTO. NO INCLINAR  
DEMASIADO EL VEHÍCULO PARA  
EVITAR PÉRDIDAS PELIGROSAS  
DEL ELECTROLITO DE LA BATERÍA.

#### ATENCIÓN



LAS MODIFICACIONES O REPARA-  
CIONES DE LA INSTALACIÓN ELÉC-  
TRICA REALIZADAS EN FORMA IN-  
CORRECTA Y SIN TENER EN CUENTA  
LAS CARACTERÍSTICAS TÉCNICAS  
DE LA INSTALACIÓN PUEDEN CAU-  
SAR ANOMALÍAS EN EL FUNCIONA-  
MIENTO, CON RIESGO DE INCENDIO.

#### ATENCIÓN



OPERAR CON CAUTELA.  
NO DAÑAR LAS LENGÜETAS Y/O  
LOS RESPECTIVOS ALOJAMIENTOS  
DE ENCASTRE. MANEJAR CON CUI-  
DADO LOS COMPONENTES DE  
PLÁSTICO Y AQUELLOS PINTADOS,  
NO ROZARLOS NI DETERIORARLOS.

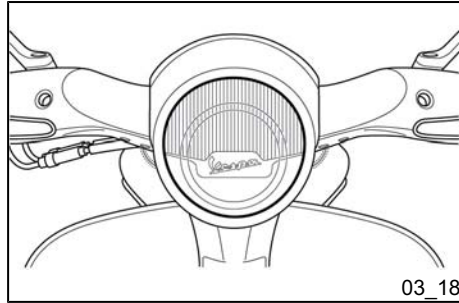

**RUNGEN NICHT BESCHÄDIGEN.  
VORSICHTIG MIT DEN PLASTIKBAU-  
TEILEN UND DEN LACKIERTEN BAU-  
TEILEN UMGEHEN, NICHT VERKRAT-  
ZEN ODER BESCHÄDIGEN.**

### **Auswechseln der scheinwerferlampen (03\_18, 03\_19, 03\_20, 03\_21)**

Die Lampen sind vom Typ «LED». Bei einer Fehlfunktion wenden Sie sich bitte an eine autorisierte Vertragswerkstatt, um diese auswechseln zu lassen.

#### **ANMERKUNG**

**SOLLTE SICH DAS INNERE DER LAM-  
PE BESCHLAGEN, KONTROLLIEREN,  
OB DER BESCHLAG EINIGE MINUTEN  
NACH EINSCHALTEN DER LAMPE  
VERSCHWINDET. ES HANDELT SICH  
UM EINE NORMALE ERSCHEINUNG,  
DIE AUF DIE LUFTFEUCHTIGKEIT  
BZW. NIEDRIGE TEMPERATUREN  
ZURÜCKZUFÜHREN IST; ES HAN-  
DELT SICH NICHT UM EINE STÖ-  
RUNG.**

**SIND HINGEGEN TROPFEN VORHAN-  
DEN, KANN DIES AUF EIN ENDRIN-  
GEN VON WASSER HINWEISEN.  
WENDEN SIE SICH BITTE AN EINE  
AUTORISIERTE VERTRAGSWERK-  
STATT.**

### **Grupo óptico delantero (03\_18, 03\_19, 03\_20, 03\_21)**

Las bombillas son de tipo «LED». En caso de mal funcionamiento, se aconseja dirigirse a un **Centro de Asistencia Autorizado** para la sustitución.

#### **N.B.**

**SI LA SUPERFICIE INTERNA DEL FA-  
RO SE EMPAÑA, CONTROLAR QUE  
DICHO FENÓMENO DESAPAREZCA  
DESPUÉS DE HABER ENCENDIDO  
DURANTE ALGUNOS MINUTOS DI-  
CHO FARO. ES UN HECHO COMÚN  
QUE SE DEBE AL NIVEL DE HUME-  
DAD Y/O A LA BAJA TEMPERATURA;  
NO REPRESENTA UNA ANOMALÍA.**

**POR EL CONTRARIO, LA PRESENCIA  
DE GOTAS PODRÍA INDICAR UNA IN-  
FILTRACIÓN, DIRIGIRSE A UN Centro  
de Asistencia Autorizado.**



03\_19



03\_20

## ANMERKUNG



DAS FAHRZEUG IST MIT EINER VORRICHTUNG AUSGESTATTET, DIE IN DER LAGE IST, DIE FUNKTIONALITÄT DER LEUCHTEN BEI BESONDEREN UMWELTVERHÄLTNISSEN, WENN DER MOTOR IM LEERLAUF IST UND BEI FAHRZEUGSTILLSTAND AUFRECHTZUERHALTEN.

DER BENUTZER WIRD DURCH DAS ZYKLISCHE ERSCHEINEN FOLGENDER INFORMATIONEN AUF DEM DIGITALDISPLAY GEWARNT:

- «Alert», WIRD FÜR 1 SEKUNDE ANGEZEIGT;
- «Light», WIRD FÜR 1 SEKUNDE ANGEZEIGT;
- EINSTELLUNG DER ZUVOR EINGESTELLTEN MULTIFUNKTIONSANZEIGE (CLOCK/ODO/TRIP), DIE FÜR 2 SEKUNDEN ANGEZEIGT WIRD.

DIESE MELDUNGEN WERDEN FÜR DIE GESAMTE ZEIT, IN DER DAS PHÄNOMEN ANHÄLT, ABWECHSELND AUF DEM DIGITALDISPLAY ANGEZEIGT; ZUR WIEDERHERSTELLUNG DER NORMALEN BEDINGUNGEN GENÜGT ES, DAS FAHRZEUG AUSZUSCHALTEN ODER LOSZUFAHREN.

## N.B.



EL VEHÍCULO CUENTA CON UN DISPOSITIVO CAPAZ DE PRESERVAR EL FUNCIONAMIENTO DEL GRUPO ÓPTICO EN CASO DE CONDICIONES AMBIENTALES PARTICULARES, EN SITUACIÓN DE RALENTÍ Y CON EL VEHÍCULO DETENIDO.

LA PANTALLA DIGITAL ALERTA AL USUARIO MEDIANTE LA VISUALIZACIÓN, DE MODO CÍCLICO, DE LA SIGUIENTE INFORMACIÓN:

- «Alert», VISUALIZADO DURANTE 1 SEGUNDO;
- «Light», VISUALIZADO DURANTE 1 SEGUNDO;
- PUESTA A CERO DEL INDICADOR MULTIFUNCIÓN ANTERIORMENTE PROGRAMADO (CLOCK/ODO/TRIP), VISUALIZADO DURANTE 2 SEGUNDOS.

ESTAS INDICACIONES CONTINÚAN EN LA PANTALLA DIGITAL DURANTE TODO EL TIEMPO EN QUE PERSISTE EL FENÓMENO. PARA RESTABLECER LAS CONDICIONES NORMALES, ES SUFICIENTE CON APAGAR EL VEHÍCULO O PONERLO EN MARCHA.

SI LA INDICACIÓN PERSISTE, DIRIGIRSE A UN CENTRO DE ASISTENCIA AUTORIZADO.

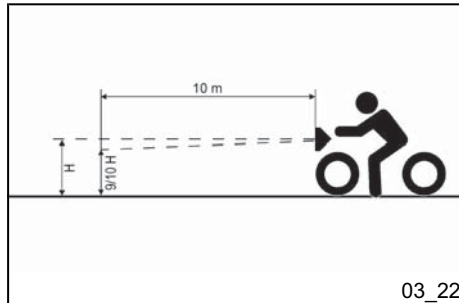
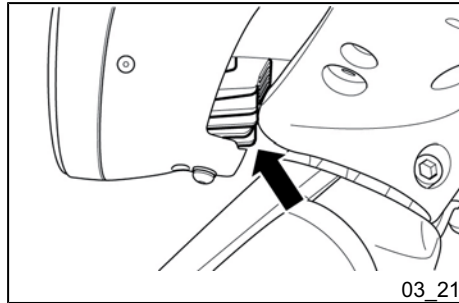

**SOLLTE DIE MELDUNG WEITERHIN ANGEZEIGT WERDEN, WENDEN SIE SICH BITTE AN EINE AUTORISIERTE VERTRAGSWERKSTATT.**

#### ANMERKUNG

**FÜR DIE GESAMTE ZEIT, IN DER DIE STÖRUNG ANHÄLT, WIRD DAS EVENTUELLE DRÜCKEN DER MODE-TASTE IGNORIERT.**

#### ACHTUNG



**UM VERBRENNUNGEN ZU VERMEIDEN, NICHT DEN UNVERKLEIDETEN UNTEREN TEIL DER SCHEINWERFER BERÜHREN.**

#### Einstellung des scheinwerfers (03\_22, 03\_23)

Wie folgt vorgehen:

- Das fahrbereite Fahrzeug ohne Beladung und mit richtigem Reifendruck auf eine ebene Fläche in 10 m Entfernung vor einer weißen, im Halbschatten befindlichen Wand stellen, die Fahrzeugachse muss dabei im rechten Winkel zur Wand stehen.

**N.B.**

**DURANTE EL TIEMPO EN EL QUE PERSISTA EL FALLO, SE IGNORARÁN EVENTUALES PRESIONES DE LA TECLA MODE.**

#### ATENCIÓN



**A FIN DE EVITAR QUEMADURAS, NO TOCAR LA PARTE INFERIOR DESCUBIERTA DEL GRUPO ÓPTICO.**

#### Regulación proyector (03\_22, 03\_23)

Proceder de la siguiente manera:

- Colocar el vehículo en condición de uso con neumáticos inflados a la presión prescrita, en un terreno plano a 10 metros de distancia de una pantalla blanca situada en la penumbra, asegurándose de que el eje del vehículo esté perpendicular a la pantalla;

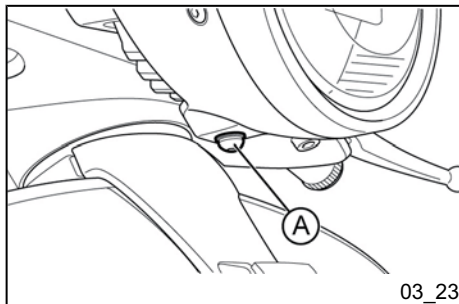

03\_23

- Den Scheinwerfer einschalten und prüfen, dass die obere Hell-Dunkel-Grenze an der Wand nicht über 9/10 der Scheinwerfermitte vom Boden und nicht unter 7/10 liegt.

- Andernfalls den Scheinwerfer mit der Schraube «A» einstellen.

#### ANMERKUNG

**DAS BESCHRIEBENE VERFAHREN WIRD VON DER "EUROPÄISCHEN NORM" ZUR MAXIMALEN UND MINIMALEN HÖHE DES SCHEINWERFERSTRAHLS VORGEGEBEN. TROTZDEM MÜSSEN DIE JEWEILIGEN VORSCHRIFTEN IN DEN EINZELNEN EINSATZLÄNDERN DES FAHRZEUGS KONTROLLIERT WERDEN.**

- Encender el faro y controlar que el límite del haz luminoso proyectado en la pantalla no supere los 9/10 de la altura del centro del faro al suelo y que no sea inferior a los 7/10;

- En caso contrario, regular el faro con el tornillo «A».

#### N.B.

**EL PROCEDIMIENTO DESCRITO ES EL ESTABLECIDO POR LA "NORMATIVA EUROPEA" EN LO CONCERNIENTE A LA ALTURA MÁXIMA Y MÍNIMA DEL HAZ LUMINOSO. DE TODAS MANERAS, INTERIORIZARSE DE LAS DISPOSICIONES DE CADA PAÍS DONDE SE UTILIZA EL VEHÍCULO.**

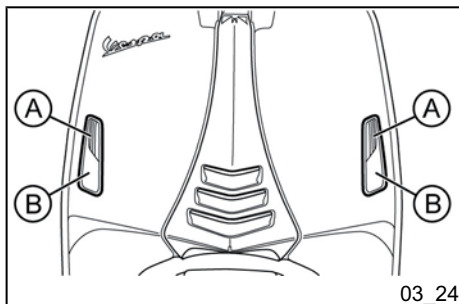

03\_24

### Vordere Blinker (03\_24)

Sowohl die vorderen Blinkerlampen «A» als auch die Standlichtlampen «B» sind vom Typ «LED».

Bei einer Fehlfunktion wenden Sie sich bitte an eine autorisierte Vertragswerkstatt, um diese auszuwechseln zu lassen.

### Indicadores de dirección delanteros (03\_24)

Tanto los intermitentes delanteros «A» como las luces de posición «B» son de tipo «LED».

En caso de mal funcionamiento, se aconseja dirigirse a un **Centro de Asistencia Autorizado** para la sustitución.



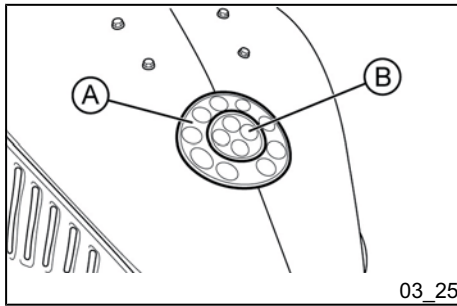

## Rücklichteinheit (03\_25)

Sowohl die Standlichtlampen «A» als auch die Bremslichtlampen «B» sind vom Typ «LED».

Bei einer Fehlfunktion wenden Sie sich bitte an eine autorisierte Vertragswerkstatt, um diese auszuwechseln zu lassen.

### ANMERKUNG

**ES HANDELT ES SICH UM KEINEN FEHLER, WENN AUF DER INNENFLÄCHE DES SCHEINWERFERS EIN BESCHLAG FESTGESTELLT WIRD, SONDERN ES IST AUF DIE LUFTFEUCHTIGKEIT BZW. NIEDRIGE TEMPERATUREN ZURÜCKZUFÜHREN.**

**SOBALD DER SCHEINWERFER EINGESCHALTET WIRD VERSCHWINDET DIESES PHÄNOMEN SEHR SCHNELL..**

**SIND HINGEGEN TROPFEN VORHANDEN, KANN DIES AUF EIN ENDRINGEN VON WASSER HINWEISEN. WENDEN SIE SICH IN DIESEM FALL BITTE AN DAS KUNDENDIENSTNETZ.**

## Grupo óptico trasero (03\_25)

Tanto las bombillas de posición «A» como las bombillas de las luces de stop «B» son de tipo «LED».

En caso de mal funcionamiento, se aconseja dirigirse a un **Centro de Asistencia Autorizado** para la sustitución.

### N.B.

**SI LA SUPERFICIE INTERNA DEL FARO SE EMPAÑA, NO ES SEÑAL DE ANOMALÍA SINO QUE SE DEBE AL NIVEL DE HUMEDAD Y/O LA BAJA TEMPERATURA.**

**EL FENÓMENO DESAPARECERÁ RÁPIDAMENTE AL ENCENDER EL FARO.**

**POR EL CONTRARIO, LA PRESENCIA DE GOTAS PODRÍA INDICAR UNA INFILTRACIÓN; EN TAL CASO, DIRIGIRSE A LA RED DE ASISTENCIA.**

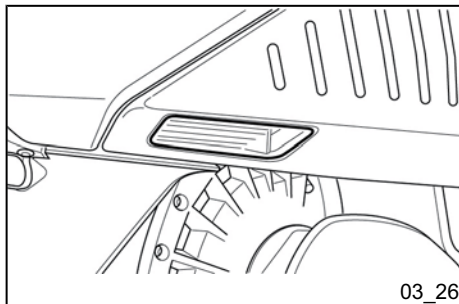

### Hintere blinker (03\_26)

Die Lampen der hinteren Blinker sind vom Typ «LED».

Bei einer Fehlfunktion wenden Sie sich bitte an eine autorisierte Vertragswerkstatt, um diese auswechseln zu lassen.

### Indicadores de dirección traseros (03\_26)

Las bombillas de los intermitentes traseros son de tipo «LED».

En caso de mal funcionamiento, se aconseja dirigirse a un **Centro de Asistencia Autorizado** para la sustitución.

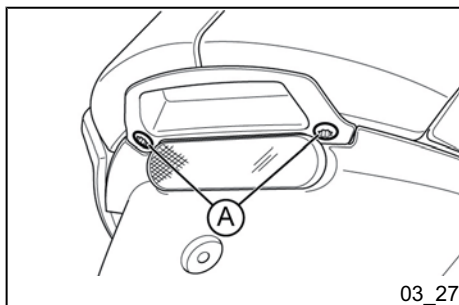

### Nummernschildbeleuchtung (03\_27, 03\_28, 03\_29)

Zum Wechseln der Lampe der Kennzeichenbeleuchtung wie folgt vorgehen:

- Die Befestigungsschrauben «A» abschrauben und die Lampenfassung herausziehen.

### Luz placa (03\_27, 03\_28, 03\_29)

Para sustituir la bombilla de la luz de matrícula, proceder como se indica a continuación:

- desenroscar los tornillos de fijación «A» y extraer el portalámpara.

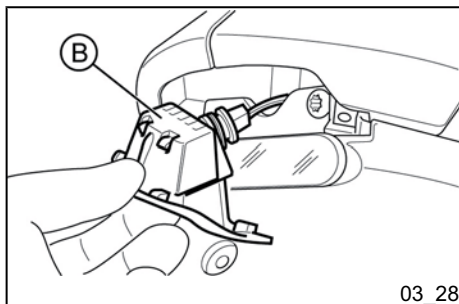

- Die Lampenfassung «B» herausziehen.

- Extraer el portalámpara «B».

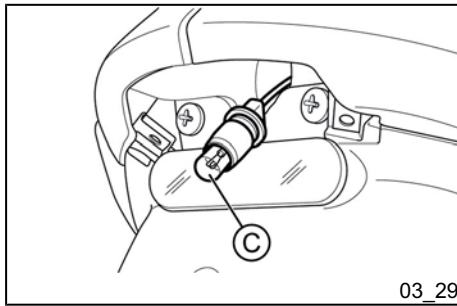

- Die Lampe «C» herausziehen.

#### ACHTUNG



**NICHT AN DEN ELEKTRISCHEN KABELN ZIEHEN, UM DIE LAMPENFASUNG ZU ENTFERNEN.**

#### Elektrische Angaben

**Lampe Kennzeichenbeleuchtung**

**Typ:** Glühlampe

**Leistung:** 12V - 5W

**Menge:** 1

- Extraer la bombilla «C».

#### ATENCIÓN



**PARA EXTRAER EL PORTALÁMPARAS NO TIRAR DE LOS CABLES ELÉCTRICOS.**

#### Características Eléctricas

**Bombilla luz de matrícula**

**Tipo:** Incandescente

**Potencia:** 12 V - 5 W

**Cantidad:** 1

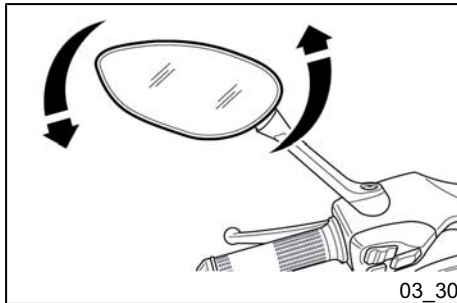

#### Rückspiegel (03\_30)

Die Rückspiegel werden von Hand an der Kappe auf die gewünschte Position eingestellt.

#### ACHTUNG



**DIE RÜCKSPIEGEL NICHT WÄHREND DER FAHRT EINSTELLEN. DAS KÖNNTE ZU EINEM VERLUST ÜBER DIE FAHRZEUGKONTROLLE FÜHREN.**

#### Espejos retrovisores (03\_30)

Los espejos se orientan moviendo manualmente el soporte del espejo hasta obtener la inclinación deseada.

#### ATENCIÓN



**NO REGULAR LOS ESPEJOS DURANTE LA MARCHA. ESTO PODRÍA PROVOCAR LA PÉRDIDA DEL CONTROL DEL VEHÍCULO.**

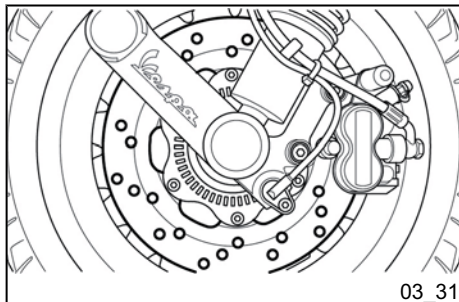

## Hinterrad-scheiben-bremse (03\_31)

Der Verschleiß der Bremsscheiben und Bremsbeläge wird automatisch ausgeglichen und hat daher keinerlei Auswirkung auf die Bremsleistung. Aus diesem Grund brauchen die Bremsen nie eingestellt zu werden. Gibt der Bremshebel bei Betätigung zu stark nach, befindet sich höchstwahrscheinlich Luft im Bremskreislauf oder die Bremse arbeitet nicht richtig. Angesichts der Bedeutung, die die Bremsen für Ihre Fahrsicherheit haben, empfehlen wir Ihnen in diesem Fall sofort einen **Vertragshändler oder autorisierte Vertragswerkstatt** aufzusuchen und dort die entsprechenden Kontrollen durchführen zu lassen.

### ACHTUNG



**DIE BREMSWIRKUNG MUSS NACH UMGEFÄHR 1/3 DES BREMSHEBELWEGS EINSETZEN.**

### ACHTUNG



**DIE BREMSBELAGSTÄRKE WIRD VOM VERTRAGSHÄNDLER ENTSPRECHEND ARBEITEN AUS DER TABELLE DES WARTUNGSPROGRAMMS ÜBERPRÜFT. WIRD BEIM**

## Freno de disco delantero y trasero (03\_31)

El desgaste del disco y de las pastillas se compensa automáticamente, por lo que no afecta el funcionamiento de los frenos. Por este motivo no es necesario regular el freno. Si al accionar la palanca del freno se halla una soltura excesiva, se debe probablemente a la presencia de aire en el circuito o al funcionamiento irregular del freno. En este caso, sobre todo considerando el rol fundamental que tienen los frenos para su seguridad al conducir, es necesario llevar el vehículo a un **Concesionario o a un Centro de Asistencia Autorizado**.

### ATENCIÓN



**LA ACCIÓN DE FRENADO DEBE INICIARSE DESPUÉS DE UN RECORRIDO DE 1/3 DE LA PALANCA DEL FRENO.**

### ATENCIÓN



**EL ESPESOR DE LAS PASTILLAS DE FRENO SE DEBE REALIZAR EN EL CONCESIONARIO SEGÚN LOS CONTROLES PREVISTOS EN LA TABLA DE MANTENIMIENTO PROGRAMADO. SIN EMBARGO, EN CASO DE QUE**

**BREMSEN EINE UNGEWÖHNLICHE GERÄUSCHENTWICKLUNG AN DER VORDERRAD- ODER HINTERRAD-BREMSE FESTGESTELLT, SOLLTEN SIE SICH UMGEHEND AN EINE AUTORISIERTE VERTRAGSWERKSTATT ODER EINEN PIAGGIO-VERTRAGS-HÄNDLER WENDEN. BEVOR SIE DAS FAHRZEUG WIEDER BENUTZEN, MÜSSEN SIE BEI NEU MONTIERTEN BREMSBELÄGEN ZUNÄCHST EINIGE MALE DEN BREMSHEBEL IM STILLSTAND ZIEHEN, DAMIT SICH DIE BREMSKOLBEN SOWIE DER BREMSHEBELHUB IN DER RICHTIGEN POSITION SETZEN KÖNNEN.**

#### ACHTUNG



**SAND, SCHLAMM, SCHNEE-STREUSALZ USW. AUF DER STRASSE KANN DIE LEBENSDAUER DER BREMSBELÄGE ERHEBLICH BEEINTRÄCHTIGEN. WIRD DAS FAHRZEUG AUF STRASSEN MIT DEN ZUVOR BESCHRIEBENEN EIGENSCHAFTEN GENUTZT, SOLLTEN DIE BREMSSCHEIBEN HÄUFIG MIT EINEM NEUTRALEN REINIGUNGSMITTEL GESÄUBERT WERDEN, UM SCHEUERENDE ABLAGERUNGEN AUS DEN LÖCHERN AN DER BREMSSCHEIBE ZU BESEITIGEN, DIE SONST ZU EINEM VORZEITIGEN VERSCHLEISS DER BREMSBELÄGE FÜHREN WÜRDEN.**

**AL UTILIZAR EL SISTEMA DE FRE-NOS DELANTERO Y/O TRASERO SE ADVIERTA UN RUIDO, SE ACONSEJA DIRIGIRSE A UN CONCESIONARIO O UN CENTRO DE ASISTENCIA AUTORIZADO PIAGGIO. LUEGO DE LA SUSTITUCIÓN DE LAS PASTILLAS NO UTILIZAR EL VEHÍCULO ANTES DE HABER ACCIONADO LA PALANCA DE FRENO VARIAS VECES A FIN DE AJUSTAR LOS PISTONES Y DE LLEVAR LA CARRERA DE LA PALANCA A SU POSICIÓN CORRECTA.**

#### ATENCIÓN



**LA PRESENCIA DE ARENA, LODO, NIEVE CON SAL, ETC. SOBRE LA CALLE PUEDE REDUCIR DRÁSTICAMENTE LA DURACIÓN DE LAS PASTILLAS. EN CASO DE USAR EL VEHÍCULO EN CARRETERAS QUE POSEAN LAS CARACTERÍSTICAS DESCRITAS ANTERIORMENTE, SE RECOMIENDA LIMPIAR FRECUENTEMENTE EL DISCO DE FRENO CON UN DETERGENTE NO AGRESIVO PARA EVITAR LA FORMACIÓN DE AGLOMERADOS ABRASIVOS DENTRO DE LOS ORIFICIOS CON EL CONSIGUIENTE DESGASTE PRECOZ DE LAS PASTILLAS DE FRENO.**

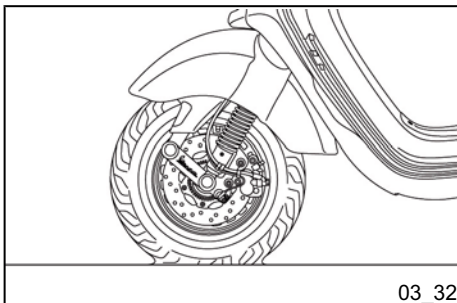

03\_32

### Loch im reifen (03\_32)

Das Fahrzeug ist mit schlauchlosen Reifen (Tubeless) ausgestattet. Anders als bei einem Reifen mit Schlauch entweicht die Luft bei einem Loch im Reifen aus dem schlauchlosen Reifen wesentlich langsamer. Das bedeutet eine größere Fahrsicherheit. Bei einem Loch im Reifen kann eine Notfall-Reparatur mit einem Reifen-Reparaturspray vorgenommen werden. Wenden Sie sich für eine endgültige Reparatur an einen **Vertragshändler oder eine autorisierte Vertragswerkstatt**. Zum Reifenwechsel muss das Rad ausgebaut werden. Wenden Sie sich für diese Arbeit an einen **Vertragshändler oder eine autorisierte Vertragswerkstatt**.

#### ACHTUNG



**BEI VERWENDUNG EINES REIFEN-REPARATURSPRAYS MÜSSEN DIE ANWEISUNGEN AUF DER VERPACKUNG ODER AUF DER SPRAYDOSE BEFOLGT WERDEN.**

### Pinchazo (03\_32)

El vehículo está equipado con neumáticos de tipo Tubeless (sin cámara de aire). En caso de pinchadura, contrariamente a lo que sucede con un neumático con cámara de aire, el neumático Tubeless se desinfla muy lentamente, lo que se traduce en una mayor seguridad para la conducción. En caso de pinchadura, se puede realizar una reparación de urgencia con un aerosol del tipo "infla y repara". Para una reparación definitiva dirigirse a un **Concesionario o Centro de Asistencia Autorizado**. La sustitución de un neumático conlleva el desmontaje de la rueda respectiva. **Para efectuar dichas operaciones, dirigirse a un Concesionario o Centro de Asistencia Autorizado**

#### ATENCIÓN



**PARA EL USO DEL AEROSOL "INFLA Y REPARA" SEGUIR LAS INSTRUCCIONES INDICADAS EN LA ENVOLTURA O ENVASE.**

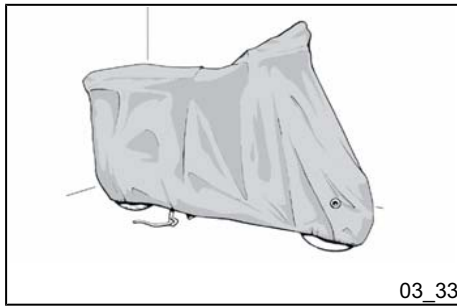

## Stilllegen des fahrzeugs (03\_33)

Wir empfehlen Ihnen folgende Arbeiten auszuführen:

1. Allgemeine Fahrzeugreinigung und Abdecken mit einer Schutzplane.
2. Bei abgeschaltetem Motor die Zündkerze ausbauen und über deren Bohrung 1 + 2 ccm Öl einfüllen (darüber hinaus gehende Mengen beeinträchtigen die Integrität des Motors). Den Anlasserschalter 1-2 mal für ungefähr 1 Sekunde betätigen, so dass der Motor einige Drehungen ausführt, anschließend die Zündkerze wieder einbauen.
3. Den Kraftstoff ablassen. Alle nicht lackierten Metallteile mit Rostschutzfett schützen. Den Rahmen auf zwei Holzkeile stellen, so dass die Räder vom Boden angehoben sind.
4. Für die Batterie die Vorschriften aus Abschnitt «Batterie» befolgen.

### Empfohlene produkte

**eni i-Ride PG 5W-40**

*Schmiermittel auf synthetischer Basis für 4-Takt-Hochleistungsmotoren.*  
JASO MA, MA2 - API SL - ACEA A3

## Inactividad del vehiculo (03\_33)

Se recomienda efectuar las siguientes operaciones:

1. Efectuar la limpieza general del vehículo y luego cubrirlo con una lona;
2. Con el motor parado, desmontar la bujía e introducir por el orificio de la misma 1+2 cm<sup>3</sup> de aceite (cantidades superiores pueden perjudicar la integridad del motor). Accionar 1-2 veces el pulsador de arranque durante aproximadamente 1 segundo para que el motor realice lentamente algunas vueltas y montar nuevamente la bujía;
3. Consumir todo el combustible del vehículo; engrasar con grasa antióxido las partes metálicas no pintadas; tener levantada las ruedas de tierra apoyando el chasis sobre dos tacos de madera;
4. Para la batería seguir las normas citadas en el apartado «Batería»

### Productos recomendados

**eni i-Ride PG 5W-40**

*Lubricante con base sintética para motores de cuatro tiempos de alta prestaciones.*  
JASO MA, MA2 - API SL - ACEA A3

## Fahrzeugreinigung (03\_34)

Zum Aufweichen von Schmutz und Schlamm auf den lackierten Oberflächen einen Wasserstrahl mit niedrigem Druck benutzen. Ist der Schmutz aufgeweicht, muss er mit einem weichen Schwamm mit viel Wasser und Autoshampoo (2-4% Shampoo im Wasser) entfernt werden. Anschließend mit viel klarem Wasser nachspülen und mit einem Wildledertuch trocknen. Den Motor außen mit Petroleum, Pinsel und reinen Lappen säubern. Petroleum ist für den Lack schädlich. Eine Glanzbehandlung mit Silikonwachs darf erst nach erfolgtem Waschen durchgeführt werden.

### WARNUNG



**UM EIN AUFTRETEN VON OXYDATION ZU VERMEIDEN, MUSS DAS FAHRZEUG JEDES MAL GEWASCHEN WERDEN, WENN ES IN BESTIMMTEN GEGENDEN ODER UNTER BESTIMMTEN VERHÄLTNISSEN EINGESETZT WIRD, WIE:**

- **UMWELT- / SAISONBEDINGTE VERHÄLTNISSE: EINSATZ VON STREUSALZ, CHEMISCHEN TAUMITTELN, AUF DEN STRAßEN WÄHREND DES WINTERS.**
- **LUFTVERSCHMUTZUNG: STADT BZW. INDUSTRIEGEGENDEN.**

## Limpieza del vehículo (03\_34)

Para ablandar la suciedad y el barro depositado en las superficies pintadas usar un chorro de agua a baja presión. Una vez ablandados, deben quitarse el barro y la suciedad con una esponja blanda para carrocería mojada con mucha agua y "champú" (2-4% de champú con agua). A continuación enjuagar con abundante agua y secar con un paño de gamuza. Para la parte externa del motor, utilizar petróleo, un pincel y paños limpios. El petróleo es dañoso para la pintura. Se recuerda que el lavado debe preceder siempre al eventual pulido con ceras de silicona.

### ADVERTENCIA



**PARA EVITAR QUE SE PRODUZCAN OXIDACIONES, LAVAR EL VEHÍCULO CADA VEZ QUE SE LO UTILICE EN ZONAS O EN CONDICIONES ESPECIALES:**

- **CONDICIONES AMBIENTALES / ESTACIONALES: USO DE SAL, PRODUCTOS QUÍMICOS ANTIHIELO EN CARRETERAS EN EL PERÍODO INVERNAL.**
- **CONTAMINACIÓN AMBIENTAL: CIUDAD Y/O ZONAS INDUSTRIALES.**



- SALZHALTIGE UND FEUCHTE LUFT: KÜSTENGEBIETE, WARMES UND FEUCHTES KLIMA.

#### WARNUNG



- VERMEIDEN SIE, DASS ABLAGERUNGEN, RESTE VON INDUSTRIESTAUB UND SCHADSTOFFEN, TEERRESTE, TOTE INSEKTEN, VOGELKOT USW. LANGE AUF DER KAROSSERIE VERBLEIBEN.
- VERMEIDEN SIE EIN PARKEN DES FAHRZEUGS UNTER BÄUMEN. IN BESTIMMTEN JAHRESZEITEN FALLEN RESTE, HARZ, FRÜCHTE ODER BLÄTTER VON DEN BÄUMEN, DIE FÜR DEN LACK SCHÄDLICHE, CHEMISCHE STOFFE ENTHALTEN KÖNNEN.

#### ACHTUNG



DIE REINIGUNGSMITTEL VERSCHMUTZEN DAS WASSER. DAHER MUSS DIE FAHRZEUGREINIGUNG AN ORTEN STATTFINDEN, DIE MIT EINER ANLAGE ZUR WASCHWASSER-

- SALINIDAD Y HUMEDAD AMBIENTAL: ZONAS MARINAS, CLIMA CÁLIDO Y HÚMEDO.

#### ADVERTENCIA



- EVITAR QUE EN LA CARROCERÍA QUEDEN DEPÓSITOS RESIDUALES DE POLVOS INDUSTRIALES Y CONTAMINANTES, MANCHAS DE ALQUITRÁN, INSECTOS MUERTOS, EXCREMENTO DE PÁJAROS, ETC.
- EVITAR APARCAR EL VEHÍCULO DEBAJO DE LOS ÁRBOLES. EN ALGUNAS ESTACIONES, DE HECHO, CAEN RESIDUOS DE LOS ÁRBOLES COMO RESINAS, FRUTOS Y HOJAS QUE CONTIENEN SUSTANCIAS QUÍMICAS PERJUDICIALES PARA LA PINTURA.

#### ATENCIÓN



LOS PRODUCTOS DETERGENTES PUEDEN CONTAMINAR EL AGUA. EL LAVADO DEL VEHÍCULO TIENE QUE SER EFECTUADO EN ESTACIONES DE LAVADO DOTADAS DE DISPOSI-

RÜCKFÜHRUNG UND AUFBEREITUNG AUSGESTATTET SIND.

#### ACHTUNG



BEI DER REINIGUNG VON MOTOR UND FAHRZEUG WIRD VON EINEM EINSATZ EINES HOCHDRUCK-WASSERREINIGUNGSGERÄTES ABGERATEN. KANN DIE REINIGUNG NICHT ANDERS VORGENOMMEN WERDEN:

- NUR DEN FÄCHERFÖRMIGEN WASSER-STRAHL BENUTZEN.
- DAS MUNDSTÜCK NIE WENIGER ALS 60 CM NÄHERN.
- DIE WASSERTEMPERATUR DARF NICHT MEHR ALS 40°C BETRAGEN.
- KEINEN HOCHDRUCKSTRAHL BENUTZEN.
- KEINE DAMPFREINIGUNG BENUTZEN.
- DER WASSERSTRAHL DARF NIE DIREKT AUF FOLGENDE TEILE GERICHTET WERDEN: MOTOR, ELEKTROKABEL, LÜFTUNGSÖFFNUNGEN AM ANTRIEBS- UND LÜFTERDECKEL.

TIVOS IDÓNEOS PARA LA DEPURACIÓN DE LAS AGUAS DE LAVADO.

#### ATENCIÓN



PARA EL LAVADO DEL MOTOR Y DEL VEHÍCULO NO ES ACONSEJABLE UTILIZAR HIDROLAVADORAS; SI NO FUERA POSIBLE REALIZAR DICHA OPERACIÓN DE OTRA MANERA, SE DEBE:

- USAR SOLAMENTE EL CHORRO EN ABANICO.
- NO ACERCAR LA LANZA MENOS DE 60 CM.
- NO USAR AGUA CON TEMPERATURA SUPERIOR A 40 °C.
- NO UTILIZAR CHORRO DE ALTA PRESIÓN.
- NO UTILIZAR LAVADO A VAPOR.
- NO DIRIGIR EL CHORRO DIRECTAMENTE HACIA: EL MOTOR, LOS CABLES ELÉCTRICOS, LAS RANURAS DE REFRIGERACIÓN DE LA CUBIERTA DE TRANSMISIÓN Y DE LA CUBIERTA DE LA BOMBA.

**ACHTUNG**

**DAS FAHRZEUG NIE IN PRALLER SONNE WASCHEN. DIES GILT BESONDERS IM SOMMER, WENN DIE KAROSSERIE NOCH WARM IST UND DAS SHAMPOO NOCH VOR DEM ABSPÜLEN ANTROCKNEN KANN. DIES KANN SCHÄDEN AM LACK VERURSACHEN. UM GLANZVERLUSTE UND EINE BEEINTRÄCHTIGUNG DER MECHANISCHEN MATERIALEIGENSCHAFTEN ZU VERMEIDEN, NIE IN ALKOHOL, BENZIN ODER ÖL GETRÄNKTE LAPPEN ZUR REINIGUNG LACKIERTER ODER PLASTIK-FAHRZEUGTEILE BENUTZEN. DIE VERWENDUNG VON SILIKON-WACHS KANN, JE NACH FAHRZEUGFARBE (SATINIERTER FARBEN), DIE LACKIERTEN OBERFLÄCHEN BESCHÄDIGEN. INFORMIEREN SIE SICH ZU DIESEM THEMA BEI EINER AUTORISIERTEN VERTRAGSWERKSTATT.**

**WARNUNG**

**WIR EMPFEHLEN DAS FAHRZEUG REGELMÄSSIG ZU REINIGEN, UM SCHMUTZ- ODER SCHLAMMSAMMLUNGEN ZU VERMEIDEN, DIE ZU EINEM FALSCHEN BETRIEB DES**

**ATENCIÓN**

**NUNCA SE DEBE LLEVAR A CABO EL LAVADO AL SOL, ESPECIALMENTE EN VERANO, CUANDO LA CARROCE- RÍA TODAVÍA ESTÁ CALIENTE, YA QUE EL CHAMPÚ PARA VEHÍCULOS AL SECARSE ANTES DEL ENJUAGUE PUEDE DAÑAR LA PINTURA. JAMÁS USAR TRAPOS EMBEBIDOS DE ALCOHOL, GASOLINA, NAFTA O PETRÓLEO PARA EL LAVADO DE LAS SUPERFICIES PINTADAS O DE PLÁSTICO, PARA EVITAR LA PÉRDIDA DEL BRILLO O LA ALTERACIÓN DE LAS CARACTERÍSTICAS MECÁNICAS. USAR CERAS SILICONADAS PUEDE PROVOCAR DAÑOS A LA SUPERFICIE PINTADA SEGÚN EL COLOR DE LAS MISMAS (COLORES SATINADOS). CONTACTAR CON UN CENTRO DE ASISTENCIA AUTORIZADO PARA OBTENER LAS INDICACIONES PERTINENTES.**

**ADVERTENCIA**

**SE ACONSEJA UNA LIMPIEZA REGULAR DEL VEHÍCULO CON EL FIN DE EVITAR POSIBLE ACUMULACIÓN DE SUCIEDAD O LODO QUE PODRÍA CAUSAR UN FUNCIONAMIENTO INCORRECTO DE LA TRANSMISIÓN DE**

**GASZUGS BZW. ANDERER BAUTEILE FÜHREN KÖNNTEN.**

#### ACHTUNG



**BEI DER FAHRZEUG-REINIGUNG MIT HOCHDRUCKWASSERSTRAHL DIE SITZBANK GESCHLOSSEN HALTEN UND VERMEIDEN, DASS DER STRAHL DIREKT IN DAS SITZBANK-UNTERTEIL GERICHTET IST.**

**MANDO DEL ACELERADOR Y/O DE OTROS COMPONENTES.**

#### ATENCIÓN



**DURANTE LA LIMPIEZA DEL VEHÍCULO CON CHORRO DE AGUA A PRESIÓN, MANTENER EL ASIENTO CERRADO EVITANDO DIRIGIR EL CHORRO DIRECTAMENTE HACIA LA PARTE DEBAJO DEL ASIENTO.**

#### WARNUNG



**ACHTEN SIE BEI DER FAHRZEUG-REINIGUNG DARAUF, DEN WASSERSTRAHL NICHT AUF DIE LUFTFILTERANSAUGÖFFNUNG ZU RICHTEN, DIE SICH AUF DER LINKEN SEITE DES FAHRZEUGS IN DER NÄHE DES MOTORRAUMGRILLS BEFINDET.**

**EIN NICHTBEACHTEN DIESER ANWEISUNGEN KANN DIE KORREKTE FUNKTIONSWEISE DES MOTORS BEINTRÄCHTIGEN.**

#### ADVERTENCIA



**DURANTE EL LAVADO DEL VEHÍCULO, PRESTAR ATENCIÓN PARA NO DIRIGIR EL CHORRO DE AGUA HACIA LA TOMA DE AIRE DEL FILTRO, UBICADA EN EL LADO IZQUIERDO DEL VEHÍCULO, CERCA DE LA REJILLA DEL COMPARTIMIENTO MOTOR.**

**LA INOBSERVANCIA DE ESTA INDICACIÓN PUEDE PERJUDICAR EL CORRECTO FUNCIONAMIENTO DEL MOTOR.**

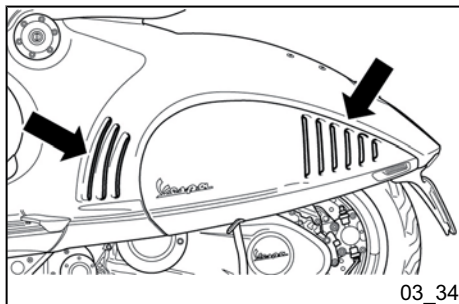

**Fehlersuche**

**Busqueda de averias**

## STARTSCHWIERIGKEITEN

Sicherung beschädigt	Die beschädigte Sicherung wechseln und das Fahrzeug bei einer <b>autorisierter Vertragswerkstatt</b> überprüfen lassen.
----------------------	---

## STARTSCHWIERIGKEITEN (SIEHE ABSCHNITT «STARTSCHWIERIGKEITEN»)

Kein Benzin im Tank *	Tanken
Einspritzsystem beschädigt	Wenden Sie sich an eine <b>autorisierte Vertragswerkstatt</b> .
Ausfall Kraftstoffpumpe	Wenden Sie sich an eine <b>autorisierte Vertragswerkstatt</b> .
Entladene Batterie	Die Batterie laden

**\* WICHTIG: DAS FAHRZEUG NIE SOLANGE FAHREN, BIS DER TANK LEER IST. IN DIESEM FALL KEINE WIEDERHOLTEN STARTVERSUCHE UNTERNEHMEN. DEN ZÜNDSCHLÜSSEL AUF «OFF» STELLEN UND SO BALD WIE MÖGLICH TANKEN. BEI NICHTBEACHTUNG DIESER VORSCHRIFT KANN DIE BENZINPUMPE BZW. DER KATALYSATOR BESCHÄDIGT WERDEN.**

## FALLA EN EL ARRANQUE

Fusible roto	Sustituir el fusible dañado y hacer revisar el vehículo en un <b>Centro de Asistencia Autorizado</b> .
--------------	--

## DIFICULTADES EN EL ARRANQUE (VER SECCIÓN «ARRANQUE DIFÍCIL»)

Falta de combustible en el depósito*	Reabastecer
Sistema de inyección con fallas	Contactar con un <b>Centro de Asistencia Autorizado</b>
Bomba de combustible ineficiente	Contactar con un <b>Centro de Asistencia Autorizado</b>
Batería descargada	Cargar la batería

**\* IMPORTANTE: NO USAR EL VEHÍCULO HASTA AGOTAR EL COMBUSTIBLE; EN EL CASO DE QUE OCURRIESE, NO INSISTIR CON EL ARRANQUE, COLOCAR EN «OFF» EL CONMUTADOR DE LLAVE Y RESTABLECER EL NIVEL DE GASOLINA EN EL DEPÓSITO LO ANTES POSIBLE. NO RESPETAR ESTA NORMA PUEDE IMPLICAR EL DAÑO DE LA BOMBA DE ALIMENTACIÓN Y/O DEL CATALIZADOR.**

## UNREGELMÄSSIGE ZÜNDUNG

Zündkerze defekt	Wenden Sie sich an eine <b>autorisierte Vertragswerkstatt.</b>
Einspritz- / Zündelektronik defekt. Wegen Hochspannung muss die Kontrolle von Fachpersonal vorgenommen werden.	Wenden Sie sich an eine <b>autorisierte Vertragswerkstatt.</b>

## IRREGULARIDAD EN EL ENCENDIDO

Bujía defectuosa	Dirigirse a un <b>Centro de Asistencia Autorizado.</b>
Centralita de encendido/inyección defectuosa. Ante la presencia de alta tensión, el control debe ser efectuado por personas expertas.	Contactar con un <b>Centro de Asistencia Autorizado</b>

## GERINGE VERDICHTUNG

Zündkerze locker	Die Zündkerze festziehen
Zylinderkopf locker, Kolbenringe verschlissen	Wenden Sie sich an eine <b>autorisierte Vertragswerkstatt.</b>
Ventile verklemmt	Wenden Sie sich an eine <b>autorisierte Vertragswerkstatt.</b>

## POCA COMPRESIÓN

Bujía floja	Apretar la bujía
Culata de cilindro floja, anillos de estanqueidad del pistón desgastados.	Dirigirse a un <b>Centro de Asistencia Autorizado.</b>
Válvulas atascadas	Dirigirse a un <b>Centro de Asistencia Autorizado.</b>

## HOHER VERBRAUCH UND GERINGE LEISTUNG

Luftfilter verstopft oder verschmutzt	Versuchen mit Pressluft durchzublasen, andernfalls auswechseln
---------------------------------------	--

## CONSUMO ELEVADO Y POCO RENDIMIENTO

Filtro de aire obstruido o sucio	Soplar con aire comprimido. Si esto no resulta, sustituirlo.
----------------------------------	--

**UNZUREICHENDE BREMSLEISTUNG**

Bremsscheibe mit Öl bzw. Fett verschmutzt. Bremsbeläge verschlissen. Vorrichtungen der Bremsanlage defekt. Luft im Bremskreislauf der Vorder- oder Hinterradbremse.

Wenden Sie sich an eine **autorisierte Vertragswerkstatt**.

**FRENADO INSUFICIENTE**

Untuosidad del disco. Pastillas desgastadas. Dispositivos de la instalación de frenos con fallas. Presencia de aire en los circuitos de frenos delantero y trasero

Dirigirse a un **Centro de Asistencia Autorizado**.

**UNZUREICHENDE RADAUFHÄNGUNG/  
FEDERUNGEN**

Stoßdämpfer defekt, Ölleck, abgenutzte Anschlagpuffer. Federvorspannung an den Stoßdämpfern falsch eingestellt.

Wenden Sie sich an eine **autorisierte Vertragswerkstatt**.

**SUSPENSIONES INEFICIENTES**

Amortiguadores rotos, pérdidas de aceite, tacos de fin de carrera deteriorados; precarga de los amortiguadores mal regulada

Dirigirse a un **Centro de Asistencia Autorizado**.

**UNREGELMÄSSIGKEIT IM AUTOMATIK-GETRIEBE**

Variatorrollen bzw. Antriebsriemen verschlissen.

Wenden Sie sich an eine **autorisierte Vertragswerkstatt**.

**IRREGULARIDAD EN LA TRANSMISIÓN  
AUTOMÁTICA**

Rodillos del variador y/o de la correa de transmisión deteriorados

Dirigirse a un **Centro de Asistencia Autorizado**.

**Vespa®  
246**



**Kap. 04  
Technische daten**

**Cap. 04  
Datos técnicos**



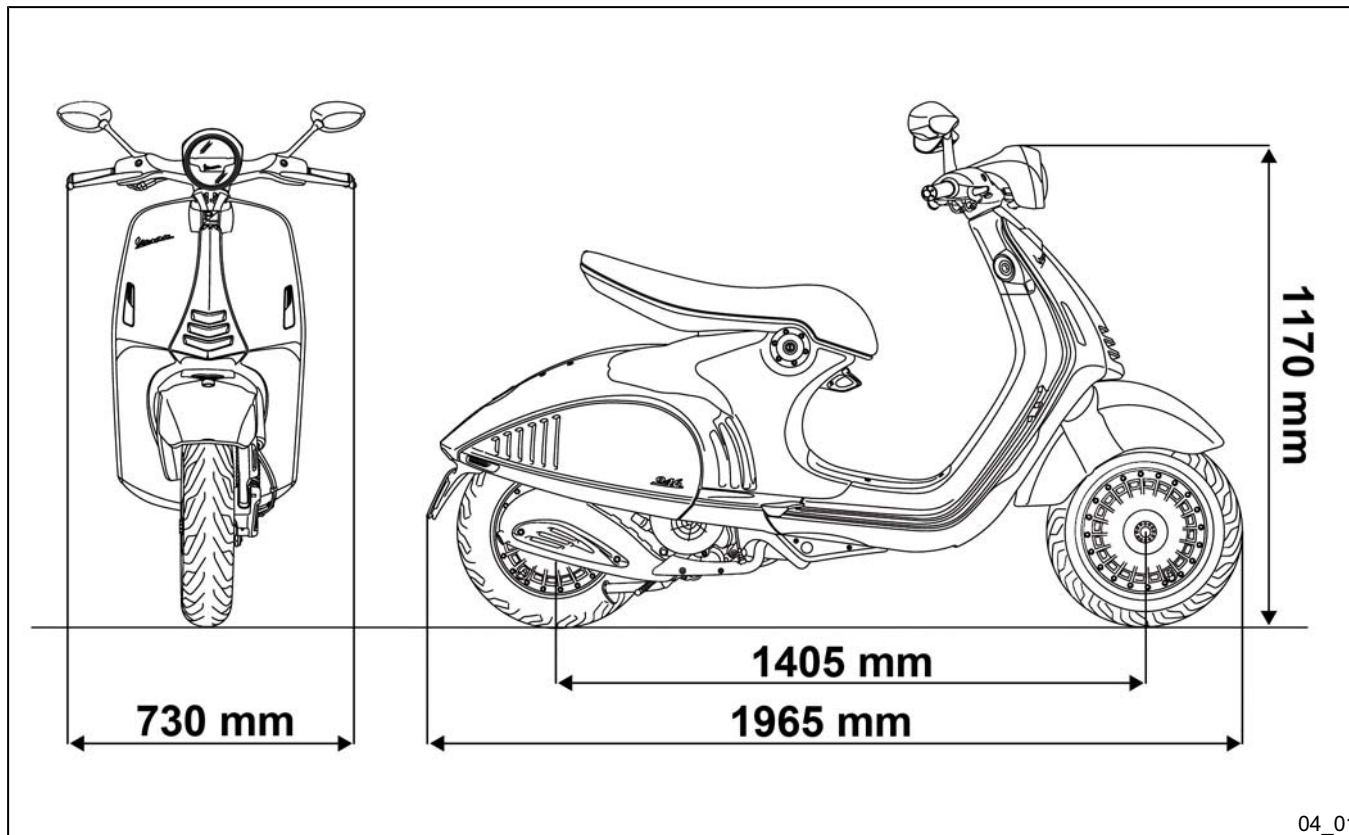

**FAHRZEUGDATEN**

Rahmen	Rahmen aus Stahl-Pressblech mit verschweißten Rahmen-Versteifungen.
Vordere Radaufhängung/ Federung	Einarm mit Spiralfeder und hydraulischer doppelt wirkender Einzelstoßdämpfer.
Hintere Radaufhängung / Federung	Doppelt wirksamer Stoßdämpfer mit 4-stufig einstellbarer Vorspannung.
Vorderradbremse	Scheibenbremse Ø 220 mm mit hydraulischer Betätigung (Bremshebel rechts am Lenker).
Hinterradbremse	Scheibenbremse Ø 220 mm mit hydraulischer Betätigung durch linken Bremshebel am Lenker.
Radfelgentyp	Aus Leichtmetall.
Vordere Radfelge	12" x 3,00
Hintere Radfelge	12" x 3,00
Vorderreifen	120/70 - 12" 51P Tubeless
Hinterer Reifen	130/70 - 12" 62P Tubeless
Druck Vorderreifen	1,8 bar
Reifendruck hinterer Reifen (mit Beifahrer)	2,0 bar (2,2 bar)
Leergewicht	147 kg
Maximal zulässiges Gewicht	340 Kg
Batterie	12 V / 10 Ah wartungsfrei

**DATOS DEL VEHÍCULO**

Chasis	Bastidor de chapa de acero estampada con refuerzos estructurales soldados.
Suspensión delantera	Monobrazo con muelle helicoidal y monoamortiguador hidráulico de doble efecto.
Suspensión trasera	Amortiguadores de doble efecto con regulación de la precarga en cuatro posiciones.
Freno delantero	De disco Ø 220 mm con mando hidráulico accionado desde el manillar con palanca derecha.
Freno trasero	De disco Ø 220 mm con control hidráulico accionado desde el manillar con la palanca izquierda.
Tipo de llantas de las ruedas	De aleación ligera.
Llanta delantera	12" x 3,00
Llanta trasera	12" x 3,00
Neumático delantero	120/70 - 12" 51P Tubeless
Neumático trasero	130/70 - 12" 62P Tubeless
Presión del neumático delantero	1,8 bar
Presión del neumático trasero (con pasajero)	2,0 bar (2,2 bar)
Peso en seco	147 kg
Peso máximo admisible	340 Kg
Batería	12 V / 10 Ah Sellada

## MOTORDATEN 125 cm<sup>3</sup>

Typ	Einzylinder 4-Taktmotor
Hubraum	124 cm <sup>3</sup>
Bohrung für Hub	52,0 x 58,6 mm
Maximale Leistung	8,5 kW bei 8750 U/min
Maximales Drehmoment	9,6 Nm bei 7750 U/min
Verdichtungsverhältnis	(10,5±0,5):1
Leerlaufdrehzahl	(1750 ±100)U/Min.
Ventilspiel (bei kaltem Motor)	Einlass: 0,08 mm Auspufftakt: 0,08 mm
Ventilsteuerung	3 Ventile (2 Einlassventile, 1 Auslassventil). Einzelne obenliegende durch Kette angetriebene Nockenwelle.
Antrieb	Stufenloses Automatikgetriebe mit Ausdehnungsscheiben und Drehkraftunterstützung, Keilriemen, automatische selbstlüftende Trocken-Fliehkraftkupplung, Antriebsraum mit Kühlgebläse.
Hinterradgetriebe	Mit Zahnrädern in Ölbad.
Schmierung	Motorschmierung mit kettengesteuerter Nockenpumpe (im Gehäuse) und doppeltem Netz- und Papierfilter.

## DATOS DEL MOTOR 125cm<sup>3</sup>

Typo	Monocilíndrico de 4 tiempos
Cilindrada	124 cm <sup>3</sup>
Diámetro interior por carrera	52,0 x 58,6 mm
Potencia máx.	8,5 kW a 8.750 rpm
Par máx.	9,6 Nm a 7.750 rpm
Relación de compresión	(10,5±0,5):1
Ralentí	(1.750±100) rpm
Juego de válvulas (en frío)	admisión: 0,08 mm escape: 0,08 mm
Distribución	3 válvulas (2 de admisión, 1 de escape). monoárbol de levas en la culata, mando por cadena.
Transmisión	Variador automático de poleas expansibles con servidor de par, correa trapezoidal, embrague automático centrífugo en seco autoventilante, compartimento transmisión con circulación forzada de aire.
Reducción final	De engranajes en baño de aceite.
Lubricación	Lubricación del motor con bomba de lóbulos (dentro del cárter), controlada por cadena y doble filtro de red y papel.
Refrigeración	A circulación forzada del aire.

Kühlung	Mit Kühlgebläse.
Starten	Elektrisch
Zündung	Elektronische Zündung mit induktiver Entladung, mit variabler Vorzündung und getrennter Zündspule.
Vorzündung	Mit von der Zündelektronik gesteuerter dreidimensionaler Mappe.
Zündkerze	NGK CR8EB
Elektrodenabstand	0,7 ± 0,8 mm
Benzinversorgung	Elektronische Einspritzung Drosselkörper Ø 28 mm, einzelne Einspritzdüse.
Kraftstoff	Bleifreies Benzin (95 R.O.N.)
Auspuff	Absorptionsauspuff mit Katalysator.
Abgasnorm	EURO 3

### **FASSUNGSVERMÖGEN**

Motorölmenge	1340 cm <sup>3</sup> (120 cm <sup>3</sup> davon in der Filterpatrone)
Ölmenge Hinterradgetriebe	300 cm <sup>3</sup>
Fassungsvermögen Benzintank	8,45±0,1 l (Reserve ca. 1,5 l)

Arranque	Eléctrico
Encendido	Electrónico de descarga inductiva, con avance variable y con bobina A.T. separada.
Avance al encendido	De mapa tridimensional controlado por centralita
Bujía	NGK CR8EB
Distancia entre electrodos	0,7 ± 0,8 mm
Alimentación	Inyección electrónica con cuerpo de mariposa de Ø28 de un solo inyector
Combustible	Gasolina sin plomo (95 R.O.N.)
Escape	De tipo de absorción con convertidor catalítico.
Normativa emisiones	EURO 3

### **CAPACIDAD**

Cantidad de aceite motor	1340 cm <sup>3</sup> (de los cuales 120 cm <sup>3</sup> son del cartucho filtrante)
Cantidad de aceite cubo	300 cm <sup>3</sup>
Capacidad del depósito del combustible	8,45±0,1 l (reserva de aproximadamente 1,5 l)

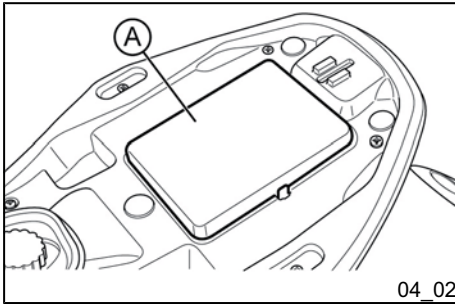

### Bordwerkzeug (04\_02, 04\_03, 04\_04)

Das mitgelieferte Werkzeug befindet sich in einem entsprechenden Fach «A», an das man durch Anheben der Sitzbank gelangt.

Ziehen Sie dann an der Zunge, um die Klappe zu öffnen.

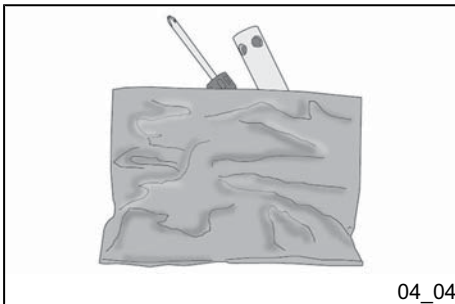
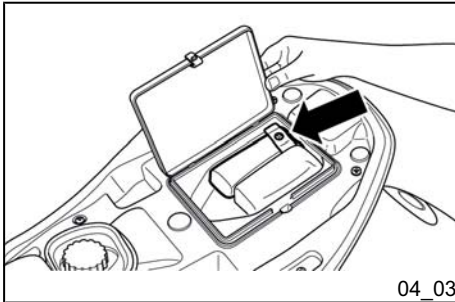

Das Bordwerkzeug besteht aus:

- Ein Rohrschlüssel.
- Ein doppelter Schraubenzieher.
- Ein Spezialschlüssel zum Einstellen des hinteren Stoßdämpfers.
- Ein Abziehwerkzeug für Sicherungen.
- Zwei Torx-Schlüssel in L-Form.

### Herramientas en dotación (04\_02, 04\_03, 04\_04)

Las herramientas en dotación se encuentran en un compartimiento específico «A» a la cual se accede levantando el asiento.

Intervenir en la lengüeta para levantar la tapa.

La provisión de herramientas está compuesta por:

- Una llave de tubo.
- Un destornillador doble.
- Una llave especial para regular el amortiguador trasero.
- Un extractor para fusibles.
- Dos llaves torx en L.

- Ein Griff.

- Ein Schlüssel für Innensechskantschrauben.

- Ein Maulschlüssel.

Das Bordwerkzeug ist unter der Sitzbank verstaut.

- Un mango.

- Una llave para tornillo de hexágono encastrado.

- Una llave plana.

Las herramientas están guardadas bajo el asiento.



**Vespa®  
246**



**Kap. 05  
Ersatzteile und  
zubehör**

**Cap. 05  
Repuestos y  
accesorios**





## Hinweise (05\_01)

### WARNUNG



WIR RATEN IHNEN NUR ORIGINAL PIAGGIO-ERSATZTEILE ZU VERWENDEN. DIESE SIND DIE EINZIGEN ERSATZTEILE, DIE DIE GLEICHE QUALITÄTSGARANTIE BIETEN, WIE DIE BEI DER HERSTELLUNG MONTIERTEN TEILE.

WIR MACHEN DARAUF AUFMERKSAM, DASS BEIM EINSATZ NICHT ORIGINALER ERSATZTEILE ALLE ANSPRÜCHE AUF GARANTIELEISTUNGEN VERFALLEN.

### WARNUNG



DIE FA. PIAGGIO VERTREIBT EINE EIGENE ZUBEHÖRREIHE, NUR DIE TEILE AUS DIESER REIHE SIND DAHER DAS EINZIG ANERKANNTE UND GARANTIERTE ZUBEHÖR. FÜR DIE AUSWAHL DES ZUBEHÖRS UND DIE RICHTIGEN MONTAGE WENDEN SIE SICH DAHER UNBEDINGT AN EINEN VERTRAGSHÄNDLER ODER EINE AUTORISIERTE VERTRAGSWERKSTATT. DER EINSATZ NICHT ORIGINALER ERSATZTEILE KANN DIE FAHRZEUGSTABILITÄT UND FUNKTIONSFÄHIGKEIT DES FAHRZEUGS

## Advertencias (05\_01)

### ADVERTENCIA



SE RECOMIENDA UTILIZAR "REPUESTOS ORIGINALES PIAGGIO": SON LOS ÚNICOS QUE OFRECEN LA MISMA GARANTÍA DE CALIDAD QUE LAS PIEZAS MONTADAS ORIGINALMENTE EN EL VEHÍCULO.

RECORDAR QUE EL USO DE REPUESTOS NO ORIGINALES PROVOCA LA CADUCIDAD DEL DERECHO A LA GARANTÍA.

### ADVERTENCIA



PIAGGIO COMERCIALIZA SU PROPIA LÍNEA DE ACCESORIOS, QUE SON POR CONSIGUIENTE LOS ÚNICOS RECONOCIDOS Y GARANTIZADOS PARA SU UTILIZACIÓN. POR LO TANTO, ES INDISPENSABLE DIRIGIRSE A UN CONCESIONARIO O CENTRO DE ASISTENCIA AUTORIZADO PARA SU CORRECTA ELECCIÓN Y MONTAJE. EL USO DE ACCESORIOS NO ORIGINALES PUEDE PERJUDICAR LA ESTABILIDAD Y EL FUNCIONAMIENTO DEL VEHÍCULO CON CONSIGUIENTE PELIGRO EN LA CONDUCCIÓN E INTEGRIDAD DEL CONDUCTOR.

**BEEINTRÄCHTIGEN UND DEMENT-  
SPRECHEND GEFÄHRLICH FÜR DIE  
FAHR SICHERHEIT UND DIE GESUND-  
HEIT DES FAHRERS SEIN.**



**Vespa®  
246**



**Kap. 06  
Das  
wartungsprogramm**

**Cap. 06  
El mantenimiento  
programado**



06\_01

## Tabelle wartungsprogramm (06\_01)

Die richtige Wartung ist ein entscheidender Faktor für eine lange Lebensdauer des Fahrzeuges bei besten Funktions- und Leistungseigenschaften.

Aus diesem Grund sind eine Reihe von Kontrollen und Wartungsarbeiten zu günstigen Preisen vorgesehen, die in der zusammenfassenden Übersicht auf der nächsten Seite wiedergegeben werden. Eventuelle kleine Funktionsstörungen sollten sofort dem **Vertragshändler oder einer autorisierten Vertragswerkstatt** mitgeteilt werden, ohne dass zu deren Behebung auf den Ablauf des nächsten Wartungscoupons gewartet werden sollte.

Die Wartungscoupons müssen in den vorgegebenen Zeitabständen durchgeführt werden, auch wenn die vorgesehene Kilometerleistung noch nicht erreicht wurde. Die pünktliche Ausführung der Wartungscoupons ist Voraussetzung für Garantieansprüche. Für weitere Informationen bezüglich der Garantieansprüche und der Durchführung des "Wartungsprogramms" siehe das "Garantieheft".

## Tabla manutención programada (06\_01)

Un mantenimiento adecuado constituye un factor determinante para una mayor duración del vehículo en condiciones óptimas de funcionamiento y rendimiento.

A tal fin, se han previsto una serie de controles e intervenciones de mantenimiento pagos, resumidos en el cuadro de la página siguiente. Es conveniente comunicar inmediatamente las pequeñas anomalías de funcionamiento a un **Concesionario o Centro de Asistencia Autorizado** sin esperar a la próxima revisión periódica previsto para solucionarlas.

Es indispensable efectuar los mantenimientos periódicos previstos en los intervalos de tiempo aconsejados, incluso si no se ha alcanzado el kilometraje previsto. Las revisiones periódicas de mantenimiento se deben efectuar puntualmente para la correcta utilización de la garantía. Para mayor información sobre las modalidades de aplicación de la Garantía y la realización del "Mantenimiento Programado" consultar el "Manual de Garantía".

**TABELLE WARTUNGSPROGRAMM**

<b>Km x 1.000</b>	<b>1</b>	<b>5</b>	<b>10</b>	<b>15</b>	<b>20</b>	<b>25</b>	<b>30</b>
Sicherheits-Anzugsmomente	I		I		I		I
Zündkerze		I	R	I	R	I	R
Hauptständer		L	L	L	L	L	L
Antriebsriemen			R		R		R
Gaszug	A		A		A		A
Rollenbehälter			I		I		I
Luftfilter			I		I		I
Filter CVT			I		I		I
Motorölfilter	R		R		R		R
Ventilspiel	A		A		A		A
Elektrische Anlage und Batterie	I	I	I	I	I	I	I
Zylinder-Belüftungsanlage							I
Bremshebel	L		L		L		L
Bremsflüssigkeit **	I	I	I	I	I	I	I
Motoröl *	R	I	R	I	R	I	R
Hinterradgetriebeöl			I		I		I
Scheinwerfereinstellung			A		A		A
Bremsbeläge	I	I	I	I	I	I	I
Reifendruck und Abnutzung	I	I	I	I	I	I	I
Probefahrt	I	I	I	I	I	I	I

<b>Km x 1.000</b>	<b>1</b>	<b>5</b>	<b>10</b>	<b>15</b>	<b>20</b>	<b>25</b>	<b>30</b>
Radaufhängung/Federung			I		I		I
Lenkung	A		A		A		A
Kraftübertragung			L		L		L

I: KONTROLLIEREN UND REINIGEN, EINSTELLEN, SCHMIEREN ODER GEGEBENENFALLS AUSWECHSELN; C: REINIGEN; R: AUSWECHSELN; A: EINSTELLEN; L: SCHMIEREN

\* Den Füllstand alle 2.500 km kontrollieren

\*\* Alle 2 Jahre wechseln.

### **TABLA DE MANTENIMIENTO PROGRAMADO**

<b>Km x 1.000</b>	<b>1</b>	<b>5</b>	<b>10</b>	<b>15</b>	<b>20</b>	<b>25</b>	<b>30</b>
Bloqueos de seguridad	I		I		I		I
Bujía		I	R	I	R	I	R
Caballote central		L	L	L	L	L	L
Correa de transmisión			R		R		R
Mando acelerador	A		A		A		A
Contenedor de rodillos			I		I		I
Filtro de aire			I		I		I
Filtro CVT			I		I		I
Filtro del aceite motor	R		R		R		R
Juego de válvulas	A		A		A		A
Instalación eléctrica y batería	I	I	I	I	I	I	I
Instalación ventilación cilindro							I

<b>Km x 1.000</b>	<b>1</b>	<b>5</b>	<b>10</b>	<b>15</b>	<b>20</b>	<b>25</b>	<b>30</b>
Palancas de mando freno	L		L		L		L
Líquido de frenos**	I	I	I	I	I	I	I
Aceite motor*	R	I	R	I	R	I	R
Aceite cubo			I		I		I
Orientación faro			A		A		A
Pastillas de freno	I	I	I	I	I	I	I
Presión y desgaste neumáticos	I	I	I	I	I	I	I
Prueba vehículo en carretera	I	I	I	I	I	I	I
Suspensiones			I		I		I
Dirección	A		A		A		A
Transmisiones			L		L		L

I: COMPROBAR Y LIMPIAR, REGULAR, LUBRICAR O SUSTITUIR SI ES NECESARIO; C: LIMPIAR; R: SUSTITUIR; A: REGULAR; L: LUBRICAR

\* Controlar el nivel cada 2.500 km

\*\* Sustituir cada 2 años

### **TABELLE EMPFOHLENE PRODUKTE**

<b>Produkt</b>	<b>Beschreibung</b>	<b>Angaben</b>
AGIP GEAR SAE 80W-90	Schmiermittel für Getriebe und Antriebe.	API GL-4
AGIP BRAKE 4	Bremsflüssigkeit.	Synthetische Bremsflüssigkeit SAE J 1703 - FMVSS 116 - DOT 3/4 - ISO 4925 - CUNA NC 956 DOT 4



<b>Produkt</b>	<b>Beschreibung</b>	<b>Angaben</b>
eni i-Ride PG 5W-40	Schmiermittel auf synthetischer Basis für 4-Takt-Hochleistungsmotoren.	JASO MA, MA2 - API SL - ACEA A3
AGIP FILTER OIL	Spezialprodukt für die Behandlung von Schaumfiltern.	-
AGIP GREASE MU3	Fett von gelb-brauner Farbe auf Lithiumbasis und mittelfaserig, geeignet für unterschiedliche Verwendungen.	ISO L-X-BCHA 3 - DIN 51 825 K3K -20
AGIP GP 330	Fettspray, Kalziumfett, fadenziehend, wasserabweisend.	R.I.D./A.D.R. 2 10°b) 2 R.I.Na. 2.42 - I.A.T.A. 2 - I.M.D.G. Klasse 2 UN 1950 S. 9022 EM 25-89

### **TABLA DE PRODUCTOS RECOMENDADOS**

<b>Producto</b>	<b>Denominación</b>	<b>Características</b>
AGIP GEAR SAE 80W-90	Lubricante para cambios y transmisiones.	API GL-4
AGIP BRAKE 4	Líquido de los frenos.	Fluido sintético SAE J 1703 -FMVSS 116 - DOT 3/4 - ISO 4925 - CUNA NC 956 DOT 4
eni i-Ride PG 5W-40	Lubricante con base sintética para motores de cuatro tiempos de alta prestaciones.	JASO MA, MA2 - API SL - ACEA A3
AGIP FILTER OIL	Producto especial para tratamiento de filtros de esponja.	-
AGIP GREASE MU3	Grasa de color amarillo marrón a base de litio y de fibra media, apto para usos variados.	ISO L-X-BCHA 3 - DIN 51 825 K3K -20
AGIP GP 330	Grasa cálcica filante hidrorrepelente en spray.	R.I.D./A.D.R. 2 10°b) 2 R.I.Na. 2.42 - I.A.T.A. 2 - I.M.D.G. clase 2 UN 1950 Pág. 9022 EM 25-89

**UMRECHNUNG MASSEINHEIT - VON ANGELSÄCHSISCHEN  
SYSTEM AUF INTERNATIONALES SYSTEM (S.I.)**

1 Zoll (in)	25,4 Millimeter (mm)
1 Fuß (ft)	0,305 Meter (m)
1 Meile (mi)	1,609 Kilometer (km)
1 Gallone US (gal US)	3,785 Liter (l)
1 Pfund (lb)	0,454 Kilogramm (kg)
1 Kubikzoll (in <sup>3</sup> )	16,4 Kubikzentimeter (cm <sup>3</sup> )
1 Pfund Fuß (lbf ft)	1.356 Newton Meter (N m)
1 Meile pro Stunde (mi/h)	1,602 Kilometer pro Stunde (km/h)
1 Pfund pro Quadratzoll (PSI)	0,069 (Bar)
1 Fahrenheit (°F)	32+(9/5)Celsius (°C)

**CONVERSIÓN UNIDAD DE MEDIDA - DE SISTEMA  
ANGLOSAJÓN AL SISTEMA INTERNACIONAL (S.I.).**

1 Pulgada (pulg)	25,4 Milímetros (mm)
1 Pie (ft)	0,305 Metros (m)
1 Milla (mi)	1,609 kilómetros (km)
1 Galón US (gal US)	3,785 Litros (l)
1 Libra (lb)	0,454 Kilogramos (Kg)
1 Pulgada cúbica (pulg <sup>3</sup> )	16,4 Centímetros cúbicos (cm <sup>3</sup> )
1 Libras pie (lb ft)	1,356 Newton metros (N m)
1 Milla por hora (mi/h)	1,602 kilómetros por hora (km/h)
1 Libra por pulgada cuadrada (PSI)	0,069 (bar)
1 Fahrenheit (°F)	32+(9/5)Celsius (°C)



**Vespa®  
246**



**Kap. 07  
Sonderausstattungen**

**Cap. 07  
Preparaciones  
especiales**

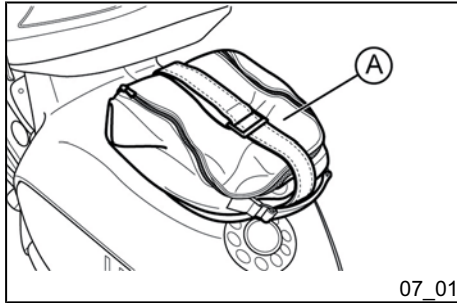

07\_01

## Sonderausstattungen (07\_01, 07\_02, 07\_03)

### HELMTASCHE

Das Fahrzeug kann mit einer Helmtasche «A», die als Zubehör gilt und auf dem hinteren Gepäckträger angebracht wird, ausgerüstet werden.

Bitte verwenden Sie stets den zur Ausstattung gehörenden Befestigungsgurt.

### ACHTUNG



WENN DIE HELMTASCHE LEER IST, MUSS SIE WIE IM FOTO ZUSAMMEN GEFALTET UND MIT DEN MITGELIEFERTEN GURTEN IN SEINER POSITION GESICHERT WERDEN. WENN DIE TASCHE NICHT GEFALTET UND NICHT MIT DEN VORGESEHENEN GURTEN AM GEPÄCKTRÄGER BEFESTIGT WIRD, KÖNNTE SIE, WENN SIE LEER IST, HERUMFLATTERN UND DAS RÜCKLICHT VERDECKEN, UND SOMIT EINE GEFAHR FÜR DEN FAHRER SELBST ALS AUCH FÜR HINTERHERFAHRENDE DARSTELLEN.

## Preparaciones especiales (07\_01, 07\_02, 07\_03)

### BOLSA PORTACASCO

El vehículo puede equiparse, como accesorio, con una bolsa portacasco «A» ubicada sobre el portaequipajes trasero.

Se recomienda utilizar siempre el cinturón suministrado.

### ATENCIÓN



CUANDO LA BOLSA ESTÁ VACÍA, SE DEBE PLEGAR COMO EN LA FOTOGRAFÍA Y SE DEBE UTILIZAR EL CINTURÓN EN DOTACIÓN PARA QUE SE MANTENGA EN LA POSICIÓN DESEADA. SI NO SE PLIEGA LA BOLSA Y NO SE LA ASEGURA AL PORTAEQUIPAJES CON EL CINTURÓN PREVISTO, CUANDO LA BOLSA ESTÁ VACÍA, PUEDE VOLARSE Y CUBRIR EL HAZ DE LUZ DEL FARO TRASERO, CON EL CONSIGUIENTE PELIGRO PARA EL CONDUCTOR Y PARA QUIEN VIENE DETRÁS.

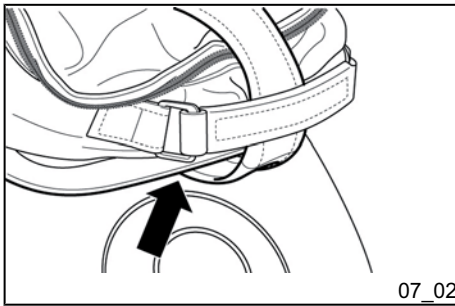

07\_02

#### ACHTUNG



STELLEN SIE SICHER, DASS DAS GUMMIBAND ZUR BEFESTIGUNG AUCH RICHTIG UNTER DEM GEPÄCKTRÄGER ENTLANG GEFÜHRT WIRD.

#### ANMERKUNG

DIE LÄNGE DES GURTES IST AUCH FÜR DEN GEBRAUCH BEI VOLLER TASCHE GEEIGNET. ES DIENT DANN ZUR ERHÖHUNG DER STABILITÄT DES BEHÄLTERS UND ENTLASTET DAMIT DIE VIER BEFESTIGUNGSPUNKTE AM BODEN UND HEBT DEN ÄSTHETISCHEN ASPEKT DES PRODUKTS HERVOR.

#### ACHTUNG



BEI REGEN STETS DIE WASSERDICHTHE ABDECKUNG VERWENDEN, SOWOHL BEI STEHENDEM FAHRZEUG ALS AUCH WÄHREND DER FAHRT.

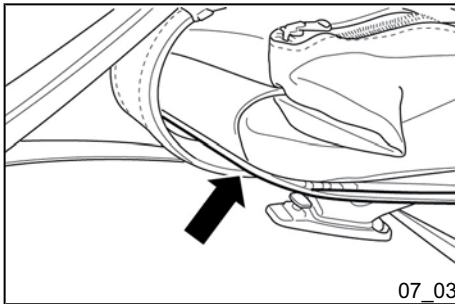

07\_03

#### ATENCIÓN



ASEGURARSE DE QUE EL ELÁSTICO DE FIJACIÓN PASE INCLUSO POR DEBAJO DEL PERÍMETRO DEL PORTAEQUIPAJES.

#### N.B.

LA LONGITUD DEL CINTURÓN ESTÁ PREVISTA INCLUSO PARA UTILIZARLO CON LA BOLSA LLENA; TAMBIÉN SE UTILIZA PARA AUMENTAR LA ESTABILIDAD DEL CONTENEDOR, SIN FORZAR LAS CUATRO FIJACIONES EN EL FONDO, Y DESTACA LA ESTÉTICA DEL PRODUCTO.

#### ATENCIÓN



EN CASO DE LLUVIA, TANTO CON EL VEHÍCULO DETENIDO COMO MIENTRAS SE CONDUCE, UTILIZAR SIEMPRE LA CUBIERTA IMPERMEABLE.



# INHALTSVERZEICHNIS

## A

ABS: 22

## B

Batterie: 75, 77

Blinker: 87, 89

Bordwerkzeug: 108

## C

Cockpit: 10

## D

Display: 11

## E

Einfahren: 49

## F

Fahren: 57

Fahrgestell- und

Motornummer: 40

Fahrzeug: 9

## G

Gepäckträger: 60

## K

Kontrollen: 44

## L

Loch im Reifen: 93

Luftfilter: 72

## M

Motoröl: 64

## R

Reifen: 69, 93

Reifendruck: 46

Rückspiegel: 90

## S

Sicherungen: 80

Starten: 50

Ständer: 55

## W

Wartung: 61

## Z

Zündkerze: 70

Zündschloss: 16





# TABLA DE MATERIAS

## **A**

ABS: 22  
Aceite cubo: 66  
Aceite motor: 62, 64, 65  
Amortiguadores: 47  
Arranque: 21, 52

## **B**

Batería: 75, 77  
Bujía: 70

## **C**

Claxon: 18  
Conducción: 57  
Conmutador: 16, 18  
Controles: 44

## **D**

Datos técnicos: 103

## **E**

Espejos: 90

## **F**

Freno: 91  
Freno de disco: 91  
Fusibles: 80

## **G**

Grupo óptico: 84, 88

## **I**

Identificación: 40  
immobilizer: 34  
Intermitentes: 18

## **L**

llaves: 32

## **M**

Mantenimiento: 61, 115  
Mantenimiento programado:  
115

## **N**

Neumáticos: 46, 69

## **P**

Pinchazo: 93  
Portaequipajes: 60  
Proyector: 86

## **R**

Rodaje: 49

## **T**

Tablero: 10  
Tablero de instrumentos: 10

Transmisión: 56



Die Angaben und Abbildungen dieser Veröffentlichung dienen nur zur Beschreibung und sind nicht verbindlich. Piaggio & C. S.p.A. behält sich das Recht vor, unter Beibehaltung der Haupteigenschaften des hierin beschriebenen und abgebildeten Fahrzeuges, jederzeit Änderungen an Bauteilen, Komponenten oder Zubehörteilen vorzunehmen, die zur Optimierung des Produktes oder aus kommerziellen bzw. konstruktiven Gründen erforderlich sind, ohne die vorliegende Veröffentlichung umgehend zu aktualisieren.

Nicht alle der in der vorliegenden Veröffentlichung aufgeführten Versionen sind in allen Ländern erhältlich. Die Verfügbarkeit der einzelnen Modelle muss beim offiziellen PIAGGIO-Verkaufsnetz überprüft werden.

© Copyright 2013 - Piaggio & C. S.p.A. Alle Rechte vorbehalten. Jegliche Reproduktion, auch nur teilweise, ist untersagt.

Piaggio & C. S.p.A. Viale Rinaldo Piaggio, 25 - 56025 PONTEDERA (PI), Italien

[www.piaggio.com](http://www.piaggio.com)

Las descripciones e ilustraciones de la presente publicación se proporcionan con fines descriptivos y no pueden considerarse vinculantes. Piaggio & C. S.p.A. se reserva el derecho, manteniendo las características esenciales del modelo aquí descrito e ilustrado, de aportar en cualquier momento, sin comprometerse a actualizar inmediatamente esta publicación, posibles modificaciones de partes, piezas o suministros de accesorios que considere convenientes, con el fin de aportar mejoras o por cualquier exigencia de carácter constructivo o comercial.

No todas las versiones de esta publicación están disponibles en todos los países. Constatar la disponibilidad de cada versión con la red oficial de venta PIAGGIO.

© Copyright 2013 - Piaggio & C. S.p.A. Todos los derechos reservados. Prohibida la reproducción total o parcial.

Piaggio & C. S.p.A. Viale Rinaldo Piaggio, 25 - 56025 PONTEDERA (PI), Italia

[www.piaggio.com](http://www.piaggio.com)

Vespa vil gerne takke dig

fordi du har købt et af vores produkter. Vi har udarbejdet denne håndbog for at give dig mulighed for at få mest ud af dets egenskaber. Vi anbefaler, at du læser den fuldstændigt igennem, før du begynder at benytte køretøjet. Håndbogen indeholder oplysninger, råd og advarsler vedrørende anvendelsen af køretøjet; Du vil ligeledes opdage egenskaber, detaljer og foranstaltninger, som vil overbevise dig om, at du har gjort et godt valg. Vi er overbeviste om, at anvisningerne vil gøre det let for dig straks at vænne dig til dit nye køretøj, som du vil få stor glæde af i lang tid. Denne udgivelse udgør en integrerende del af køretøjet og skal, i tilfælde af videresalg, overdrages sammen med køretøjet til den nye ejer.

Η Vespa επιθυμεί να σας ευχαριστήσει

που επιλέξατε ένα από τα προϊόντα της. Ετοιμάσαμε το παρόν εγχειρίδιο προκειμένου να αξιολογήσετε πλήρως την ποιότητά του. Σας προτείνουμε να διαβάσετε όλα τα μέρη του πριν οδηγήσετε για πρώτη φορά. Περιλαμβάνει πληροφορίες, συμβουλές και προειδοποιήσεις που αφορούν στη χρήση του οχήματός σας. Επιπλέον, θα ανακαλύψετε χαρακτηριστικά και λεπτομέρειες που θα σας πείσουν για την ορθότητα της επιλογής σας. Είμαστε βέβαιοι ότι εάν τις λάβετε υπόψη σας, θα αποκτήσετε σύντομα οικειότητα με το νέο σας όχημα, το οποίο θα μπορείτε να χρησιμοποιήσετε για πολύ καιρό με πλήρη ικανοποίηση. Το εγχειρίδιο αυτό αποτελεί αναπόσπαστο μέρος του οχήματος και σε περίπτωση πώλησής του, θα πρέπει να παραδοθεί στο νέο ιδιοκτήτη.



Hovedformålet med anvisningerne i denne håndbog er at give en enkel og klar brugsvejledning; heri anvises ligeledes de mindre vedligeholdelsesindgreb samt de løbende kontroleftersyn, som køretøjet skal underkastes hos en **forhandler eller hos et autoriseret serviceværksted**. Der formidles derudover anvisninger om visse nemme reparationer. De opgaver, der ikke udtrykkeligt beskrives i disse anvisninger, kræver særligt udstyr og/eller særlig teknisk viden; vi anbefaler derfor at du henvender dig til **Forhandleren eller et Autoriseret Serviceværksted**, for at lade dem udføre.

Οι οδηγίες του παρόντος εγχειριδίου προετοιμάστηκαν για να αποτελέσουν κυρίως έναν απλό και κατανοητό οδηγό χρήσης. Υποδεικνύονται επίσης ενέργειες απλής συντήρησης και περιοδικοί έλεγχοι που πρέπει να εκτελούνται στο όχημα από τους **Αντιπροσώπους ή τα Εξουσιοδοτημένα Σημεία Τεχνικής Υποστήριξης**. Το βιβλιαράκι περιέχει επίσης οδηγίες για ορισμένες απλές επισκευές. Εργασίες που δεν περιγράφονται σ' αυτό το έντυπο, απαιτούν ειδικό εξοπλισμό ή/και ειδικές τεχνικές γνώσεις. Για την εκτέλεσή τους, σας συνιστούμε, λοιπόν να απευθύνεστε στους **Αντιπροσώπους ή στα Εξουσιοδοτημένα Σημεία Τεχνικής Υποστήριξης**.



### Personlig sikkerhed

Hel eller delvis tilsidesættelse af disse forskrifter kan sætte personernes sikkerhed alvorligt på spil.



### Hensyntagen til miljøet

Angiver hvordan man bør forholde sig for ikke at skade miljøet i forbindelse med anvendelse af køretøjet.



### Køretøjets integritet

Køretøjet kan beskadiges eller ødelægges og garantien kan i visse tilfælde frafalde, hvis disse regler ikke overholdes til punkt og prikke.

*Signalerne i denne side er meget vigtige. De fremhæver de steder i vejledningen, som man skal være særlig opmærksom på. Hvert signal består af forskellige grafiske symboler, der gør placeringen af argumenterne inden for de forskellige områder nem og overskuelig.*

### Ασφαλεια προσωπων

Η μερική ή ολική μη τήρηση αυτών των οδηγιών μπορεί να επιφέρει σοβαρό κίνδυνο για τη σωματική ακεραιότητα των ατόμων.

### Προστασια περιβαλλοντοσ

Υποδεικνύει τη σωστή συμπεριφορά που πρέπει να τηρείται, προκειμένου η χρήση του οχήματος να μην είναι επιζήμια για το φυσικό περιβάλλον.

### Ασφαλεια οχηματος

Η μερική ή ολική μη τήρηση αυτών των οδηγιών συνεπάγεται κίνδυνο σοβαρών ζημιών για το όχημα και σε ορισμένες περιπτώσεις τη λήξη της εγγύησης

*Τα σήματα που βλέπετε σ'αυτή τη σελίδα είναι πολύ σημαντικά. Πράγματι, χρησιμοποιούνται για να τονίσουν μέρη του εγχειριδίου στα οποία είναι απαραίτητο να σταματήσετε με μεγαλύτερη προσοχή. Όπως βλέπετε, κάθε σήμα αποτελείται από ένα διαφορετικό γραφικό σύμβολο για μεγαλύτερη ευκολία στην ανεύρεση των διαφόρων τμημάτων.*



# INDHOLDSFORTEGNELSE

## Περιεχομενα

<b>KØRETØ</b> .....	9	<b>ΟΧΗΜΑ</b> .....	9
Instrumentpanelet.....	10	Ταμπλό.....	10
Digitalt display.....	11	Ψηφιακή οθόνη.....	11
Indstilling af funktionen timer/minutter.....	15	Ρύθμιση ωρών / λεπτών.....	15
"MODE" tast.....	16	Πλήκτρο MODE.....	16
Tændingslås med nøgle.....	16	Κεντρικός διακόπτης (κλειδιού).....	16
Tilkobling af spærreanordning.....	17	Κλειδωμα τιμονιού.....	17
Frakobling af spærreanordningen.....	18	Ξεκλείδωμα τιμονιού.....	18
Afbryder for blinkrelæ.....	18	Διακόπτης φλας.....	18
Knap til horn.....	19	Διακόπτης κόρνας.....	19
Omskifter til lys.....	19	Εκτροπέας φώτων.....	19
Start- knap.....	22	Διακόπτης εκκίνησης.....	22
Kontakt for stop af motor.....	22	Διακόπτης στάσης κινητήρα.....	22
Antiblokeringsystem ABS.....	23	Σύστημα ABS.....	23
Antiblokeringsystem ASR.....	25	Σύστημα ASR.....	25
Startspærresystem.....	32	Το αντικλεπτικό σύστημα immobilizer.....	32
Nøglerne.....	33	Τα κλειδιά.....	33
Led for aktivering af immobilizer.....	34	Led σήμανσης ενεργοποίησης immobilizer.....	34
Sådan fungerer det.....	35	Η λειτουργία.....	35
Benzintank.....	40	Ρεζερβουάρ βενζίνης.....	40
Åbning af sadlen.....	40	Κλειδαριά σέλας.....	40
Identifikationen.....	41	Τα στοιχεία ταυτότητας.....	41
Bagagekrog.....	43	Άγκιστρο για τσάντες.....	43
<b>BRUGEN</b> .....	45	<b>Η ΧΡΗΣΗ</b> .....	45
Kontroller.....	46	Έλεγχοι.....	46
Påfyldninger.....	46	Ανεφοδιασμοί.....	46
Dæktryk.....	48	Πίεση ελαστικών.....	48
Regulering af støddæmpere.....	49	Ρύθμιση αμορτισέρ.....	49
Tilkøring.....	51	Στρώσιμο κινητήρα.....	51
Start af motor.....	52	Θέση σε λειτουργία κινητήρα.....	52
Vanskelig start.....	55	Δύσκολη εκκίνηση.....	55



Stop af motor.....	55	Στάση κινητήρα.....	55
Udstødningsrør.....	56	Καταλυτικό σιλανσιέ.....	56
Støtteben.....	57	Σταντ.....	57
Automatgear.....	58	Αυτόματη μετάδοση.....	58
En sikker kørsel.....	59	Η ασφαλής οδήγηση.....	59
Bagagebæreren.....	62	Σχάρα αποσκευών.....	62
<b>VEDLIGEHOLDELSEN.....</b>	<b>63</b>	<b>Η ΣΥΝΤΗΡΗΣΗ.....</b>	<b>63</b>
Motoroliestand.....	64	Στάθμη λαδιού κινητήρα.....	64
Kontrol af motorolieniveau.....	64	Έλεγχος στάθμης λαδιού στον κινητήρα.....	64
Efterfyldning af motorolie.....	65	Προσθήκη λαδιού στον κινητήρα.....	65
Kontrollampe (utilstrækkeligt olietryk).....	66	Ενδεικτική λυχνία (ανεπαρκής πίεση λαδιού).....	66
Udskiftning af motorolie.....	66	Αντικατάσταση λαδιού κινητήρα.....	66
Oliestand i nav.....	68	Στάθμη λαδιού στο μπουαγέ.....	68
Dæk.....	71	Ελαστικά.....	71
Afmontering af tændrør.....	72	Αφαίρεση μπουαζί.....	72
Afmontering af luftfilter.....	74	Αφαίρεση φίλτρου αέρα.....	74
Rengøring af CVT-filter.....	75	Καθαρισμός φίλτρου CVT.....	75
Kontrol af bremseoliestanden.....	75	Έλεγχος στάθμης υγρού φρένων.....	75
Batteri.....	77	Μπαταρία.....	77
Indkøring af et nyt batteri.....	79	Εγκατάσταση μιας καινούριας μπαταρίας.....	79
Lang inaktivitet.....	80	Μακροχρόνια αδράνεια.....	80
Sikringer.....	82	Ασφάλεια.....	82
Forreste lygtegruppe.....	86	Εμπρόσθιο συγκρότημα φωτισμού.....	86
Regulering af forlygten.....	88	Ρύθμιση προβολέα.....	88
Forreste blinklys.....	89	Εμπρόσθια φλας.....	89
Baglygteenhed.....	90	Οπίσθιο συγκρότημα φωτισμού.....	90
Bagerste blinklys.....	91	Οπίσθια φλας.....	91
Nummerpladelygte.....	91	Φως πινακίδας.....	91
Bakspejl.....	92	Καθρέφτες.....	92
Forreste og bageste bremseskive.....	93	Εμπρόσθιο και οπίσθιο δισκόφρενο.....	93
Punktering.....	95	Αν τρυπήσει ένα ελαστικό.....	95
Henstilling af køretøjet.....	96	Αδράνεια οχήματος.....	96
Rengøring af køretøjet.....	97	Καθαριότητα οχήματος.....	97
Fejlfinding.....	101	Αναζήτηση βλαβών.....	101
<b>TEKNISKE SPECIFIKATIONER.....</b>	<b>105</b>	<b>ΤΕΧΝΙΚΑ ΧΑΡΑΚΤΗΡΙΣΤΙΚΑ.....</b>	<b>105</b>
Specifikationer.....	106	Χαρακτηριστικά.....	106
Tilbehør.....	110	Εργαλεία οχήματος.....	110
<b>RESERVEDELE OG TILBEHØR.....</b>	<b>113</b>	<b>ΑΝΤΑΛΛΑΚΤΙΚΑ ΚΑΙ ΑΞΕΣΟΥΑΡ.....</b>	<b>113</b>
Advarsler.....	114	Προειδοποιήσεις.....	114

<b>RUTINEVEDLIGEHOJDELSE</b> .....	117
Oversigt over planlagt vedligeholdelse.....	118
<b>SPECIALUDSTYR</b> .....	125

<b>ΠΡΟΓΡΑΜΜΑΤΙΣΜΕΝΗ ΣΥΝΤΗΡΗΣΗ</b> .....	117
Πίνακας προγραμματισμένης συντήρησης.....	118
<b>ΕΙΔΙΚΟΙ ΕΞΟΠΛΙΣΜΟΙ</b> .....	125



**Vespa®  
246**



**Καρ. 01**

**Køretø**

**Κεφ. 01**

**Όχημα**

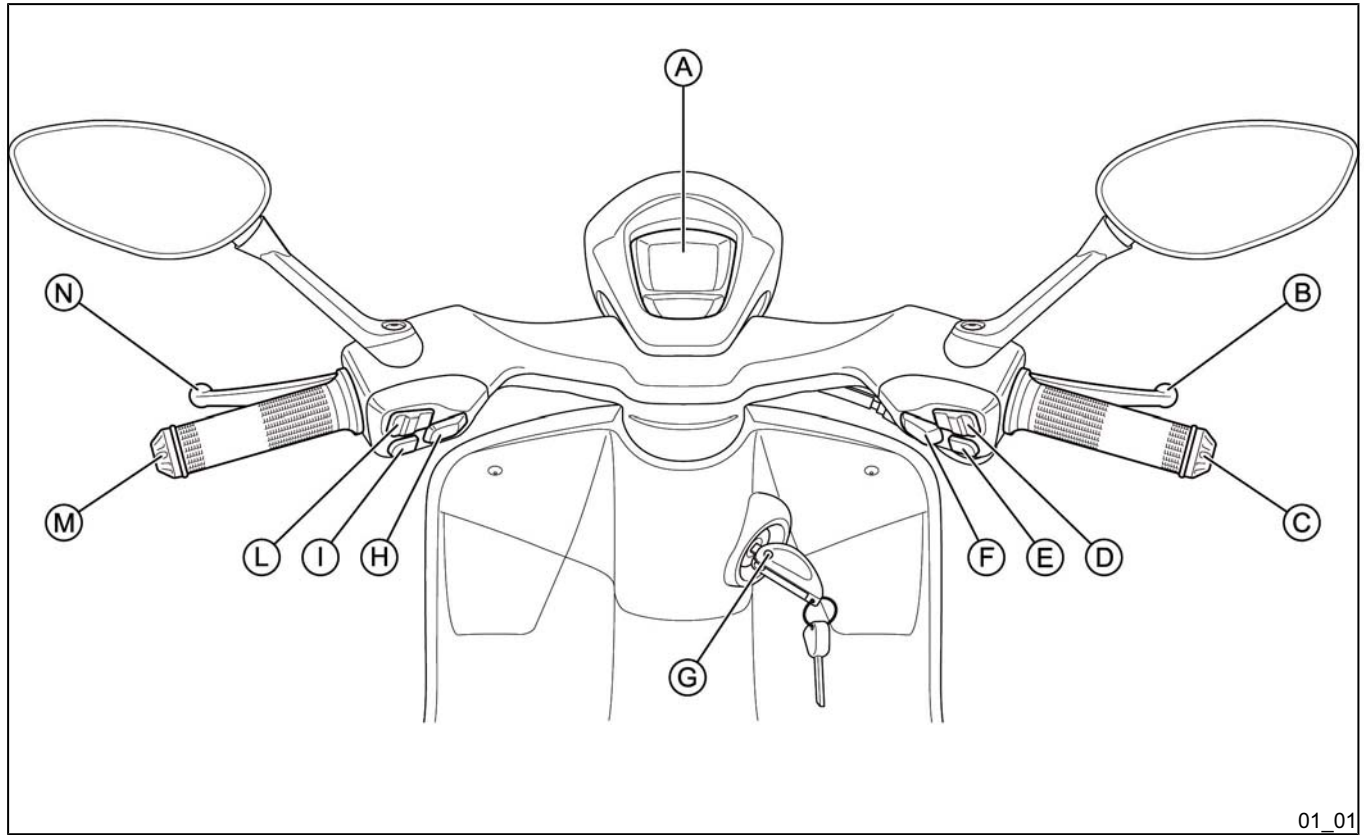

01\_01

**Oversigt:****A** = Digitalt display**H** = Forhjulsbremsegreb**C** = Gashåndtag**D** = Knappen MODE**E** = Startknap / Knap til aktivering/inaktivering af ASR (med kørende motor)**F** = Motorstandsningkontakt (RUN/OFF)**G** = Tændingslås**H** = Lyskontakt**I** = Horn**L** = Blinklysomskifter**M** = Venstre håndtag**N** = Baghjulsbremsegreb**Υπόμνημα:****A** = Ψηφιακή οθόνη**B** = Μανέτα εμπρόσθιου φρένου**C** = Χειρολαβή γκαζιού**D** = Κουμπί τρόπου λειτουργίας MODE**E** = Κουμπί μίζας / κουμπί ενεργοποίησης-απενεργοποίησης συστήματος ASR (με τον κινητήρα σε λειτουργία)**F** = Διακόπτης παύσης λειτουργίας κινητήρα (RUN/OFF)**G** = Κλειδοδιακόπτης**H** = Διακόπτης φώτων**I** = Κουμπί κόρνας**L** = Διακόπτης φλας**M** = Αριστερός διακόπτης**N** = Μανέτα πίσω φρένου**Digitalt display (01\_02)****Ψηφιακή οθόνη (01\_02)**

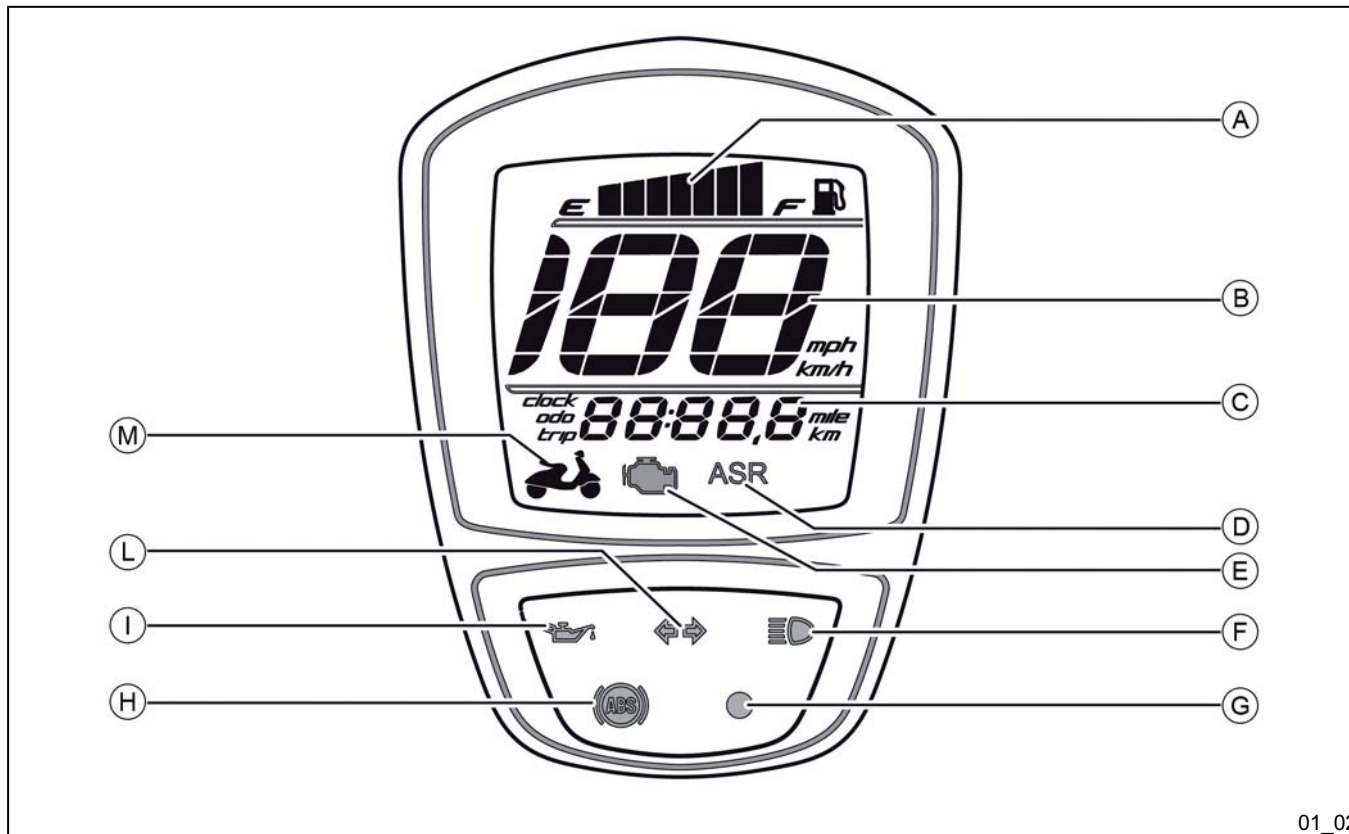

01\_02

**Oversigt:**

**Υπόμνημα:**

A= Εικονίδια δείκτη στάθμης καυσίμου με σύμβολο βενζίνης

<b>A</b> = Brændstofniveauets indikator med benzinsymbol	<b>B</b> = Ταχύμετρο
<b>B</b> = Speedometer	<b>C</b> = Δείκτης πολλαπλών λειτουργιών
<b>C</b> = Multifunktionsindikator	<b>D</b> = Εικονίδιο ASR
<b>D</b> = ASR-ikon	<b>E</b> = Εικονίδιο διαχείρισης κινητήρα
<b>E</b> = Ikon for motorstyring	<b>F</b> = Ενδεικτική λυχνία μεγάλης σκάλας φώτων
<b>F</b> = Kontrollampe for fjernlys	<b>G</b> = Ενδεικτική λυχνία immobilizer
<b>G</b> = Kontrollampe for spærresystem	<b>H</b> = Ενδεικτική λυχνία ABS
<b>H</b> = ABS-kontrollampe	<b>I</b> = Ενδεικτική λυχνία πίεσης λαδιού κινητήρα
<b>I</b> = Kontrollampe for lavt motorolietryk	<b>L</b> - Ενδεικτική λυχνία φλας
<b>L</b> = Kontrollampe for blinklys	<b>M</b> = Μικρογραφία «VESPA 946»
<b>M</b> = Miniaturebillede «VESPA 946»	

Når tændingsnøglen drejes i position «ON», tænder alle funktioner på det digitale display i nogle sekunder.

#### **MULTIFUNKTIONSINDIKATOR «C»**

Ved tryk på tasten MODE kan man skiftevis få vist følgende funktioner:

- Ur (CLOCK)
- Samlet kilometertæller (ODO)
- Triptæller (TRIP)

For denne indikator «C» og hastighedsindikatoren «B» kan man ændre måleenheden (fra km til mil og fra km/h til mph) ved at benytte følgende fremgangsmåde:

Γυρίζοντας το κλειδί στο διακόπτη στη θέση «ON», φωτίζονται για μερικά δευτερόλεπτα όλες οι λειτουργίες στην ψηφιακή οθόνη.

#### **ΔΕΙΚΤΗΣ ΠΟΛΛΑΠΛΩΝ ΛΕΙΤΟΥΡΓΙΩΝ «C»**

Πιέζοντας το κουμπί MODE, ο δείκτης αυτός επιτρέπει την διαδοχική εμφάνιση των παρακάτω λειτουργιών:

- Ρολόι (CLOCK)
- Ολικός χιλιομετρητής (ODO)
- Μερικός χιλιομετρητής (TRIP)

Για τη συγκεκριμένη ένδειξη «C» και για την ένδειξη ταχύτητας «B» μπορείτε να



- drej nøglen i position «OFF»
- tryk tasten MODE mod venstre
- hold tasten MODE nede og drej nøglen i position «ON»
- slip tasten MODE efter ca. 2 sekunder.

#### **N.B.**

#### **DISPLAYET REAGERER PÅ FØLGENDE MÅDE:**

- «KORT TRYK»: TRYK PÅ EN KNAP I MINDRE END TO SEKUNDER
- «LANGT TRYK»: TRYK PÅ EN KNAP I MERE END TO SEKUNDER.

αλλάξετε τη μονάδα μέτρησης (από Km σε Μίλια και από Km/h σε mph) εφαρμόζοντας την ακόλουθη διαδικασία:

- γυρίστε το κλειδί στη θέση «OFF»,
- πατήστε το κουμπί MODE προς τα αριστερά,
- κρατώντας πατημένο το κουμπί MODE, γυρίστε το κλειδί στη θέση «ON»,
- μετά από περίπου 2 δευτερόλεπτα αφήστε το κουμπί MODE.

#### **ΣΗΜΑΝΤΙΚΟ**

#### **ΚΑΤΑ ΤΗΝ ΠΛΟΗΓΗΣΗ ΣΤΗΝ ΘΘΟΝΗ ΟΡΙΖΟΝΤΑΙ ΤΑ ΕΞΗΣ:**

- «ΣΥΝΤΟΜΗ ΠΙΕΣΗ»: ΠΙΕΣΗ ΕΝΟΣ ΥΠΟΔΕΙΚΝΥΟΜΕΝΟΥ ΚΟΥΜΠΙΟΥ, ΓΙΑ ΔΙΑΣΤΗΜΑ ΜΙΚΡΟΤΕΡΟ ΑΠΟ ΔΥΟ ΔΕΥΤΕΡΟΛΕΠΤΑ,
- «ΕΚΤΕΤΑΜΕΝΗ ΠΙΕΣΗ»: ΠΙΕΣΗ ΕΝΟΣ ΥΠΟΔΕΙΚΝΥΟΜΕΝΟΥ ΚΟΥΜΠΙΟΥ, ΓΙΑ ΔΙΑΣΤΗΜΑ ΜΕΓΑΛΥΤΕΡΟ ΑΠΟ ΔΥΟ ΔΕΥΤΕΡΟΛΕΠΤΑ.

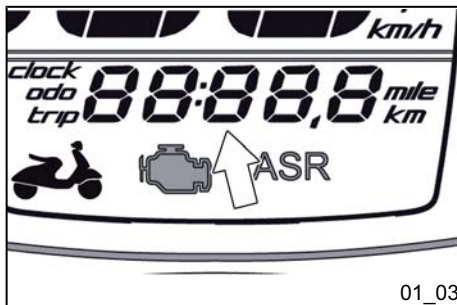

## Indstilling af funktionen timer/ minutter (01\_03)

Uret indstilles eller justeres ved tændt køretøj og nøglen drejet i position «ON». Gør herefter følgende:

- tryk kort tasten MODE mod venstre flere gange, indtil uret vises på displayet
- giv et længere tryk mod venstre for at åbne visningen af timetallet
- indstil timetallet ved kortvarigt at trykke tasten MODE mod venstre
- ved et langt tryk bekræftes det indstillede timetal (eller det aktuelle, hvis det ikke er blevet ændret), og der fortsættes til indstilling af minuttallet
- indstil minuttallet ved kortvarigt at trykke tasten MODE mod venstre
- efter nogle sekunder vises det indstillede eller ændrede klokkeslæt.

### ADVARSEL

**AF SIKKERHEDSÅRSAGER ER DET KUN MULIGT AT JUSTERE URET NÅR KØRETØJET HOLDER STILLE.**

### ADVARSEL

**FRAKOBLING AF BATTERIETS KABLER MEDFØRER NULSTILLING AF URET, SOM VISER «12:00», INDTIL DET IGEN INDSTILLES, OG NULSTILLING AF TRIPTÆLLEREN.**

## Ρύθμιση ωρών / λεπτών (01\_03)

Για να ρυθμίσετε το ρολόδι, με το όχημα σε λειτουργία και το κλειδί στο διακόπτη στη θέση «ON», προχωρήστε ως εξής:

- πιέστε ελαφρά το κουμπί MODE προς τα αριστερά, κυκλικά έως ότου εμφανιστεί στην οθόνη το ρολόδι,
- με μια εκτεταμένη πίεση προς τα αριστερά, μπαίνετε στην οθόνη εμφάνισης των ωρών,
- ρυθμίστε την ώρα με σύντομη πίεση προς τα αριστερά του κουμπιού MODE,
- με μια εκτεταμένη πίεση, επιβεβαιώνεται η επιλεγμένη τιμή (ή αυτή που υπάρχει εάν δεν έχει τροποποιηθεί) και εμφανίζεται η ρύθμιση των λεπτών,
- ρυθμίστε τα λεπτά με σύντομη πίεση προς τα αριστερά του κουμπιού MODE,
- μετά από μερικά δευτερόλεπτα εμφανίζεται η ώρα ρυθμισμένη ή τροποποιημένη.

### ΠΡΟΕΙΔΟΠΟΙΗΣΗ

**ΓΙΑ ΛΟΓΟΥΣ ΑΣΦΑΛΕΙΑΣ Η ΡΥΘΜΙΣΗ ΤΟΥ ΡΟΛΟΓΙΟΥ ΜΠΟΡΕΙ ΝΑ ΓΙΝΕΙ ΜΟΝΟ ΜΕ ΤΟ ΟΧΗΜΑ ΣΤΑΜΑΤΗΜΕΝΟ.**

### ΠΡΟΕΙΔΟΠΟΙΗΣΗ

**Η ΑΠΟΣΥΝΔΕΣΗ ΤΩΝ ΚΑΛΩΔΙΩΝ ΤΗΣ ΜΠΑΤΑΡΙΑΣ ΠΡΟΚΑΛΕΙ ΤΗΝ ΕΠΑΝΑΦΟΡΑ (RESET) ΤΟΥ ΡΟΛΟΓΙΟΥ, ΠΟΥ**

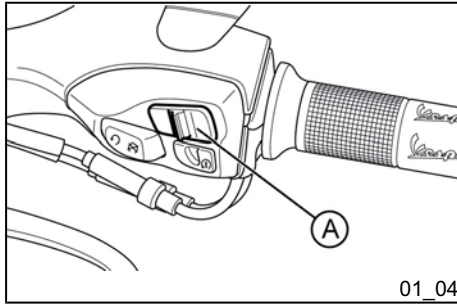

### “MODE” tast (01\_04)

Ved tændt køretøj og nøglen drejet i position «ON», og med et kort tryk mod venstre på tasten MODE «A», er det muligt at ændre visningen på multifunktions-indikatoren (clock, odo, trip).

Med et langt tryk på tasten MODE er det muligt:

- i skærbilledet CLOCK at fortsætte med indstilling af uret;
- på skærmen TRIP at nulstille den pågældende tæller.

### Tændingslås med nøgle (01\_05)

Tændingslåsen «A» sidder på skjoldkontrasten.

**ΘΑ ΔΕΙΧΝΕΙ «12:00» ΕΩΣ ΟΤΟΥ ΓΙΝΕΙ Η ΝΕΑ ΡΥΘΜΙΣΗ, ΚΑΘΩΣ ΚΑΙ ΤΟ ΜΗΔΕΝΙΣΜΟ ΤΟΥ ΜΕΡΙΚΟΥ ΧΙΛΙΟΜΕΤΡΗΤΗ (TRIP).**

### Πλήκτρο MODE (01\_04)

Με το όχημα σε λειτουργία ή το κλειδί τοποθετημένο στη θέση «ON», ασκώντας μια σύντομη πίεση προς τα αριστερά στο κουμπί MODE «A», μπορείτε να αλλάξετε την εμφάνιση στο δείκτη πολλαπλών λειτουργιών (clock, odo, trip).

Πιέζοντας εκτεταμένα το κουμπί MODE μπορείτε:

- στην οθόνη CLOCK, να προχωρήσετε σε ρύθμιση του ρολογιού,
- στην οθόνη TRIP να μηδενίσετε το σχετικό μετρητή.

### Κεντρικός διακόπτης (κλειδιού) (01\_05)

Ο κλειδοδιακόπτης «A» βρίσκεται στην προέκταση της μάσκας.

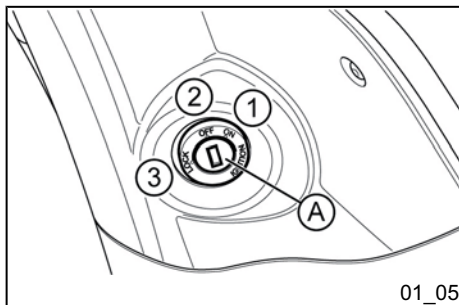

01\_05

### INDSTILLINGER FOR TÆNDINGS-KONTAKTEN

**ON «1»:** Position til startforberedelse, nøglen kan ikke trækkes ud, den mekaniske tyverialarm er slået fra.

**OFF «2»:** Tænding hindret, nøglen kan trækkes ud, den mekaniske tyverialarm er slået fra.

**LOCK «3»:** Tænding hindret, nøglen kan trækkes ud, den mekaniske tyverialarm er slået til.

### ΘΕΣΕΙΣ ΤΟΥ ΔΙΑΚΟΠΤΗ

**ON «1»:** Θέση προετοιμασίας εκκίνησης, δεν μπορεί να γίνει εξαγωγή κλειδιού, μηχανικό αντικλεπτικό απενεργοποιημένο.

**OFF «2»:** Αναστολή ανάφλεξης, μπορείτε να βγάλετε το κλειδί, το μηχανικό αντικλεπτικό είναι απενεργοποιημένο.

**LOCK «3»:** Αναστολή ανάφλεξης, μπορείτε να βγάλετε το κλειδί, το μηχανικό αντικλεπτικό είναι ενεργοποιημένο.

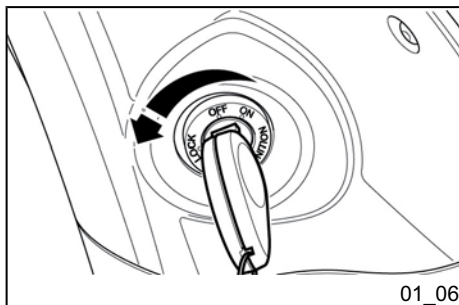

01\_06

### Tilkobling af spærreanordning (01\_06)

Drej styret til venstre (helt i bund), drej nøglen over i positionen «LOCK» og træk den ud.

#### GIV AGT



**DREJ IKKE NØGLEN OVER I POSITIONEN «LOCK» ELLER «OFF» UNDER KØRSLEN.**

### Κλείδωμα τιμονιού (01\_06)

Στρέψτε το τιμόνι αριστερά (τέλος διαδρομής) γυρίστε το κλειδί στη θέση «LOCK» και αφαιρέστε το.

#### ΠΡΟΣΟΧΗ



**ΜΗΝ ΠΕΡΙΣΤΡΕΦΕΤΕ ΤΟ ΚΛΕΙΔΙ ΣΤΗ ΘΕΣΗ «LOCK» Ή «OFF» ΚΑΤΑ ΤΗ ΔΙΑΡΚΕΙΑ ΚΙΝΗΣΗΣ.**

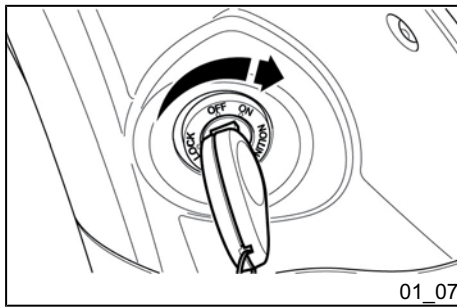

## Frakobling af spærreanordningen (01\_07)

Sæt nøglen i igen og drej den over i positionen «OFF».

### GIV AGT



**DREJ IKKE NØGLEN OVER I POSITIONEN «LOCK» ELLER «OFF» UNDER KØRSLEN.**

## Ξεκλείδωμα τιμονιού (01\_07)

Εισάγετε ξανά το κλειδί και στρέψτε το στη θέση «OFF».

### ΠΡΟΣΟΧΗ



**ΜΗΝ ΠΕΡΙΣΤΡΕΦΕΤΕ ΤΟ ΚΛΕΙΔΙ ΣΤΗ ΘΕΣΗ «LOCK» Ή «OFF» ΚΑΤΑ ΤΗ ΔΙΑΡΚΕΙΑ ΚΙΝΗΣΗΣ.**

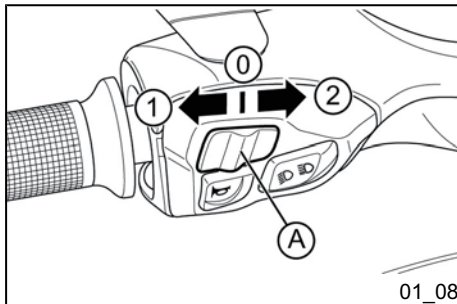

## Afbryder for blinkrelæ (01\_08)

Når blinklysskifteren «A» flyttes mod venstre i position «1», aktiveres venstre blinklys.

Når blinklysskifteren «A» flyttes mod højre i position «2», aktiveres højre blinklys.

For at annullere anmodningen og slukke de aktiverede lys, trykkes omskifteren i position «0».

## Διακόπτης φλας (01\_08)

Μετακινώντας το διακόπτη φλας «A» προς τα αριστερά, στη θέση «1», ανάβουν τα φλας στην αριστερή πλευρά.

Μετακινώντας το διακόπτη φλας «A» προς τα δεξιά, στη θέση «2», ανάβουν τα φλας στη δεξιά πλευρά.

Για να ακυρωθεί η ενέργεια αυτή και να σβήσουν τα φλας, πατήστε το διακόπτη στη θέση «0».

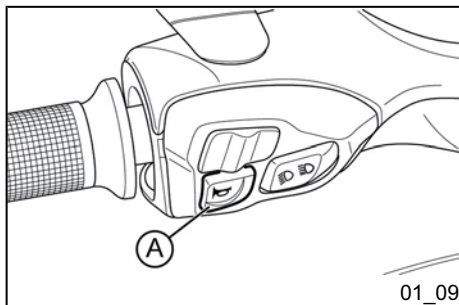

01\_09

### Knop til horn (01\_09)

Tryk på knappen «A» for at benytte hornet.

### Διακόπτης κόρνας (01\_09)

Πιέστε το κουμπί «A» για να ενεργοποιήσετε την κόρνα.

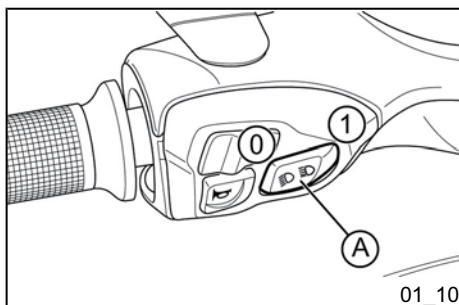

01\_10

### Omskifter til lys (01\_10, 01\_11, 01\_12, 01\_13)

Hvis lyskontakten «A» befinder sig i positionen «0», er nærlýset tændt, og hvis den befinder sig i positionen «1», aktiveres fjernlyset.

### Εκτροπέας φώτων (01\_10, 01\_11, 01\_12, 01\_13)

Αν ο διακόπτης φώτων «A» βρίσκεται στη θέση «0» ανάβει η μεσαία σκάλα, αν βρίσκεται στη θέση «1» ανάβει η μεγάλη σκάλα φώτων.



01\_11

N.B.



KØRETØJET ER Udstyret med en anordning, der kan bevare lygteenhedens funktion under særlige miljømæssige forhold, hvor motoren kører i

ΣΗΜΑΝΤΙΚΟ



ΤΟ ΟΧΗΜΑ ΕΞΟΠΛΙΖΕΤΑΙ ΜΕ ΜΙΑ ΔΙΑΤΑΞΗ ΠΟΥ ΕΙΝΑΙ ΣΕ ΘΕΣΗ ΝΑ ΔΙΑΤΗΡΗΣΕΙ ΤΗ ΛΕΙΤΟΥΡΓΙΑ ΤΟΥ ΦΩΤΙΣΤΙΚΟΥ ΣΩΜΑΤΟΣ ΣΕ ΠΕΡΙΠΤΩΣΗ ΥΠΕΡΘΕΡΜΑΝΣΗΣ, ΣΕ ΚΑΤΑΣΤΑΣΗ



TOMGANG OG KØRETØJET HOLDER STILLE.

FØREREN ADVARES VED HJÆLP AF DET DIGITALE DISPLAY OG CYKLISK VISNING AF FØLGENDE OPLYSNINGER:

- «Alert», VISES I 1 SEKUND
- «Light», VISES I 1 SEKUND
- INDSTILLING AF MULTIFUNKTIONSINDIKATOREN, SOM TIDLIGERE BLEV INDSTILLET (CLOCK/ODO/TRIP), VISES I 2 SEKUNDER.

DISSE SIGNALERINGER VISES FORTSAT PÅ DET DIGITALE DISPLAY, SÅ LÆNGE FÆNOMENET VARER. MAN SKAL BLOT SLUKKE KØRETØJET ELLER STARTE KØRSLEN, FOR AT GENOPRETTE DE NORMALE FORHOLD.

SKULLE DENNE SIGNALERING GENTAGE SIG, SKAL MAN HENVENDE SIG TIL ET AUTORISERET SERVICEVÆRKSTED.

**N.B.**

SÅ LÆNGE DENNE ANOMALI VARER VED, VIL EVENTUEL TRYK PÅ TASTEN MODE BLIVE IGNORERET.

ΜΕ ΤΟΝ ΚΙΝΗΤΗΡΑ ΣΤΟ ΡΕΛΑΝΤΙ ΚΑΙ ΜΕ ΤΟ ΟΧΗΜΑ ΣΤΑΜΑΤΗΜΕΝΟ.

Η ΨΗΦΙΑΚΗ ΟΘΟΝΗ ΠΡΟΣΕΛΚΥΕΙ ΤΗΝ ΠΡΟΣΟΧΗ ΤΟΥ ΧΡΗΣΗ ΕΜΦΑΝΙΖΟΝΤΑΣ ΚΥΚΛΙΚΑ ΤΙΣ ΑΚΟΛΟΥΘΕΣ ΠΛΗΡΟΦΟΡΙΕΣ:

- «Alert», ΕΜΦΑΝΙΖΕΤΑΙ ΓΙΑ 1 ΔΕΥΤΕΡΟΛΕΠΤΟ,
- «Light», ΕΜΦΑΝΙΖΕΤΑΙ ΓΙΑ 1 ΔΕΥΤΕΡΟΛΕΠΤΟ,
- ΡΥΘΜΙΣΗ ΤΟΥ ΔΕΙΚΤΗ ΠΟΛΛΑΠΛΑΩΝ ΛΕΙΤΟΥΡΓΙΩΝ ΠΟΥ ΕΧΕΙ ΠΡΟΗΓΟΥΜΕΝΩΣ ΡΥΘΜΙΣΤΕΙ (CLOCK/ODO/TRIP), ΕΜΦΑΝΙΖΕΤΑΙ ΓΙΑ 2 ΔΕΥΤΕΡΟΛΕΠΤΑ.

ΟΙ ΕΠΙΣΗΜΑΝΣΕΙΣ ΑΥΤΕΣ ΣΥΝΕΧΙΖΟΥΝ ΣΤΗΝ ΨΗΦΙΑΚΗ ΟΘΟΝΗ ΓΙΑ ΟΛΗ ΤΗ ΔΙΑΡΚΕΙΑ ΤΟΥ ΦΑΙΝΟΜΕΝΟΥ. ΓΙΑ ΤΗΝ ΑΠΟΚΑΤΑΣΤΑΣΗ ΤΩΝ ΚΑΝΟΝΙΚΩΝ ΣΥΝΘΗΚΩΝ, ΑΡΚΕΙ ΝΑ ΣΒΗΣΕΤΕ ΤΟ ΟΧΗΜΑ Ή ΝΑ ΚΙΝΗΣΕΤΕ ΤΗ ΜΟΤΟΣΙΚΛΕΤΑ.

ΑΝ ΤΟ ΦΑΙΝΟΜΕΝΟ ΣΥΝΕΧΙΖΕΙ ΝΑ ΕΜΦΑΝΙΖΕΤΑΙ, ΑΠΕΥΘΥΝΘΕΙΤΕ ΣΕ ΕΝΑ ΕΞΟΥΣΙΟΔΟΤΗΜΕΝΟ ΣΗΜΕΙΟ ΤΕΧΝΙΚΗΣ ΥΠΟΣΤΗΡΙΞΗΣ.

**ΣΗΜΑΝΤΙΚΟ**

ΓΙΑ ΟΛΟ ΤΟ ΔΙΑΣΤΗΜΑ ΠΟΥ ΠΑΡΑΤΗΡΕΙΤΑΙ Η ΑΝΩΜΑΛΙΑ ΑΥΤΗ, ΕΝΔΕΧΟΜΕΝΕΣ ΠΙΕΣΕΙΣ ΤΟΥ ΚΟΥΜΠΙΟΥ ΜΟΔΕ ΔΕΝ ΘΑ ΕΧΟΥΝ ΚΑΝΕΝΑ ΑΠΟΤΕΛΕΣΜΑ.

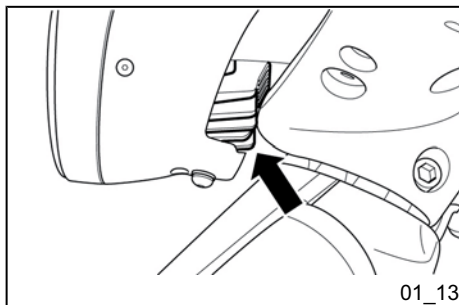

#### GIV AGT



UNDGÅ AT RØRE VED DET NEDRE BLOTLAGTE AFSNIT AF LYGTEENHEDEN, FOR AT UNDGÅ FORBRÆNDINGER.

#### GIV AGT



UNDGÅ AT ANBRINGE, TRANSPORTERE GENSTANDE OG/ELLER BEKLÆDNINGSSTYKKER PÅ LYGTEENHEDEN, BÅDE FOR TÆNDT SAMT NETOP SLUKKET LYGTE. TILSIDESÆTTELSE AF DENNE FORSKRIFT KAN MEDFØRE OVEROPHEDNING OG DERAFF FØLGENDE SMELTNING AF LYGTEGLASSET.

#### ΠΡΟΣΟΧΗ



ΠΡΟΚΕΙΜΕΝΟΥ ΝΑ ΑΠΟΦΥΓΕΤΕ ΤΥΧΟΝ ΕΓΚΑΥΜΑΤΑ, ΜΗΝ ΑΓΓΙΖΕΤΕ ΤΟ ΚΑΤΩ ΑΚΑΛΥΠΤΟ ΤΜΗΜΑ ΤΟΥ ΦΩΤΙΣΤΙΚΟΥ ΣΩΜΑΤΟΣ.

#### ΠΡΟΣΟΧΗ



ΜΗΝ ΑΦΗΝΕΤΕ, ΜΕΤΑΦΕΡΕΤΕ ΑΝΤΙΚΕΙΜΕΝΑ Ή/ΚΑΙ ΡΟΥΧΑ ΠΑΝΩ ΣΤΟ ΕΜΠΡΟΣΘΙΟ ΦΩΤΙΣΤΙΚΟ ΣΩΜΑ, ΤΟΣΟ ΜΕ ΤΟΝ ΦΑΝΟ ΑΝΑΜΜΕΝΟ Ή ΑΜΕΣΩΣ ΜΕΤΑ ΤΟ ΣΒΗΣΙΜΟ. Η ΜΗ ΤΗΡΗΣΗ ΑΥΤΗΣ ΤΗΣ ΠΡΟΦΥΛΑΞΗΣ ΜΠΟΡΕΙ ΝΑ ΠΡΟΚΑΛΕΣΕΙ ΥΠΕΡΘΕΡΜΑΝΣΗ ΚΑΙ ΚΑΤ'ΕΠΕΚΤΑΣΗ ΤΗΣ ΤΟΥ ΔΙΑΦΑΝΟΥΣ ΚΑΛΥΜΜΑΤΟΣ.



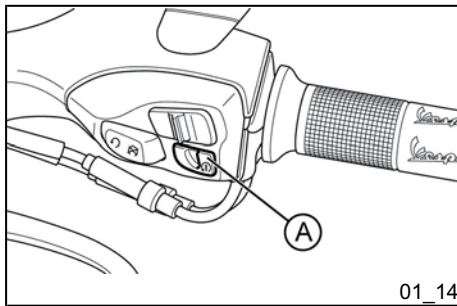

01\_14

## Start- knap (01\_14)

Tryk på knappen «A» for at starte motoren efter at have trukket et af de to bremsegreb.

Køretøjet er udstyret med en særlig styring af startproceduren. Startmotoren forbliver aktiveret, indtil motoren tænder, også selv om knappen «A» slippes.

Oprethold dog aktivering af en af de to bremser (for- eller baghjul) for ikke at afbryde startproceduren.

Gashåndtaget skal holdes i positionen tomgang, da enhver anden position vil hæmme start af køretøjet.

Startmotoren holdes aktiv i højst 5 sekunder.

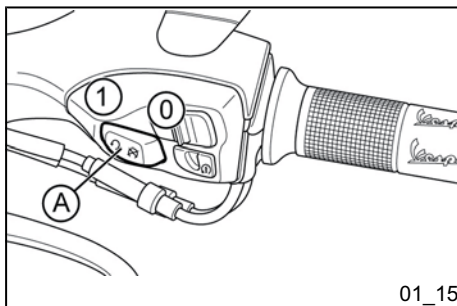

01\_15

## Kontakt for stop af motor (01\_15)

Motoren kan startes, hvis nødstopafbryderen «A» står i positionen «1» **RUN**; Hvis nødstopafbryderen «A» er i positionen «0» **OFF**, kan man ikke starte motoren, eller den slukkes, hvis den er tændt.

## Διακόπτης εκκίνησης (01\_14)

Πατήστε το κουμπί «A» για να εκκινήσετε τη μηχανή αφού έχετε τραβήξει τη μία από τις δύο μανέτες φρένου.

Το όχημα διαθέτει μία ιδιαίτερη διαχείριση της διαδικασίας εκκίνησης. Η μίζα παραμένει ενεργή έως ότου ανάψει ο κινητήρας ακόμη και όταν αφήσουμε το κουμπί «A».

Για να μη διακοπεί η διαδικασία εκκίνησης, πρέπει να παραμένει πατημένο ένα από τα δύο φρένα (εμπρός ή πίσω).

Η μανέτα γκαζιού πρέπει να παραμένει στη θέση ελάχιστης περιστροφής, γιατί οποιαδήποτε άλλη θέση εμποδίζει την εκκίνηση του οχήματος.

Η μίζα θα παραμείνει ενεργή για το πολύ 5 συνεχόμενα δευτερόλεπτα.

## Διακόπτης στάσης κινητήρα (01\_15)

Με το διακόπτη στάσης έκτακτης ανάγκης «A» στη θέση «1» **RUN** μπορείτε να εκκινήσετε τον κινητήρα, αν ο διακόπτης στάσης έκτακτης ανάγκης «A» βρίσκεται στη θέση «0» **OFF** δεν μπορείτε να εκκινήσετε τον κινητήρα ή εάν είναι σε λειτουργία παύει να λειτουργεί.

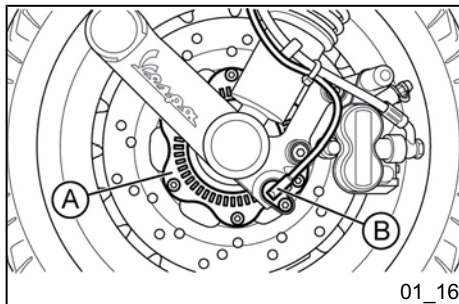

## Antiblokeringsystem ABS (01\_16, 01\_17)

Køretøjet er udstyret med et antiblokeringsystem ABS på hjulene.

### A: Speedsensor

### B: Hastighedssensor

- ABS:** Dette er en hydraulisk - elektronisk anordning, der begrænser det interne tryk i bremsekredsløbet, hvis en sensor, anbragt på hjulet, registrerer en tendens til hjulblokering. Dette system forhindrer at hjulene blokeres, således at risikoen for at styrte nedsættes.

Il tilfælde af skade på ABS-systemet, hvilket øjeblikkeligt signaleres ved at ABS-kontrollampen på instrumentbrættet tænder, vil køretøjet bibeholde samme bremseegenskaber som et traditionelt bremseanlæg. Moderer hastigheden og kontakt et **Autoriseret Serviceværksted**, for at lade de relevante eftersyn udføre, hvis ABS-kontrollampen tænder. De forbedrede sikkerhedsegenskaber, der følger med et ABS-system, berettiger under ingen omstændigheder til hasarderet kørsel. Bremsesystemets standselængde kan overstige et traditionelt bremsesystems under de følgende forhold:

- Kørsel på ujævne veje med grus eller sne

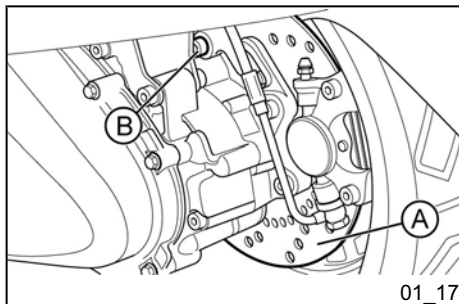

## Σύστημα ABS (01\_16, 01\_17)

Το όχημα εξοπλίζεται με ένα σύστημα αντιμπλοκαρίσματος τροχών ABS.

### A: Τροχίσκος-αισθητήρας ταχύτητας

### B: Αισθητήρας ταχύτητας

- ABS:** Πρόκειται για ένα υδραυλικό - ηλεκτρονικό σύστημα που μειώνει την πίεση στο εσωτερικό του κυκλώματος πέδησης τη στιγμή κατά την οποία ένας αισθητήρας, τοποθετημένος στον τροχό, εντοπίζει την τάση για μπλοκάρισμα. Το σύστημα εμποδίζει το μπλοκάρισμα των τροχών προκειμένου να αποτραπεί ο κίνδυνος πτώσης.

Σε περίπτωση βλάβης στο σύστημα ABS, η οποία επισημαίνεται στον οδηγό με το άναμμα της ενδεικτικής λυχνίας ABS στον πίνακα οργάνων, το όχημα διατηρεί τα χαρακτηριστικά του παραδοσιακού συστήματος πέδησης. Στην περίπτωση που θα ανάψει η ενδεικτική λυχνία ABS, μειώστε ταχύτητα και πηγαίστε σε ένα Εξουσιοδοτημένο Σημείο Τεχνικής Υποστήριξης Piaggio για τους απαραίτητους ελέγχους. Η συμβολή στην ασφάλεια του ABS σε καμία περίπτωση δεν δικαιολογεί παρακινδυνευμένους ελιγμούς. Το διάστημα ακινητοποίησης ενδέχεται να είναι μεγαλύτερο σε σχέση με ένα όχημα που διαθέτει το παραδοσιακό σύστημα πέδησης, στις ακόλουθες περιπτώσεις:

- Οδήγηση σε κατεστραμμένους δρόμους, με χαλίκια ή με χιόνι

- Κόρσηλ πάλ βεζε με ηυλλετ ασφαλτ ελλερ ρενδεστανσφυλβ

Det anbefales derfor at moderere hastigheden under de ovennævnte forhold.



**ABS-SYSTEMET INAKTIVERES VED MEGET LAVE HASTIGHEDER (UNDER 5 KM/T).**

DET ANBEFALES DERFOR AT UDVISE DEN STØRSTE OPMÆRKSOMHED, HVIS DER BREMSSES UNDER FORHOLD, DER BEVIRKER AT HJULENE NEMT KAN SKRIDE VED LAVE HASTIGHEDER (SOM FOR EKSEMPEL PÅ FLISEBELAGTE GARAGEGULVE, EFTER KØRSEL I VÅDT VEJR, ELLER I LIGNENDE SITUATIONER)

**N.B.**

ABS-KONTROLLAMPEN FORBLIVER TÆNDT INDTIL DER OPARBEJDES EN HASTIGHED PÅ 5 km/t.

**GIV AGT**



HVIS BATTERIET IKKE FUNGERER KORREKT, SLÅS ABS - ASR SYSTEM FRA.

- Οδύγηση σε δρόμο με τρύπες ή σαμαράκια

Ως εκ τούτου συνιστάται να μειώσετε ταχύτητα όταν υφίστανται οι πιο πάνω αναφερόμενες συνθήκες.



**ΣΕ ΠΟΛΥ ΧΑΜΗΛΗ ΤΑΧΥΤΗΤΑ (ΚΑΤΩ ΤΩΝ 5 ΧΛΜ./ΩΡΑ) ΤΟ ΣΥΣΤΗΜΑ ABS ΑΠΕΝΕΡΓΟΠΟΙΕΙΤΑΙ.**

ΣΥΝΕΠΩΣ, ΣΥΝΙΣΤΑΤΑΙ ΠΡΟΣΟΧΗ ΣΤΙΣ ΠΕΡΙΠΤΩΣΕΙΣ ΦΡΕΝΑΡΙΣΜΑΤΟΣ ΥΠΟ ΣΥΝΘΗΚΕΣ ΧΑΜΗΛΗΣ ΠΡΟΣΦΥΣΗΣ ΜΕ ΜΙΚΡΗ ΤΑΧΥΤΗΤΑ (ΓΙΑ ΠΑΡΑΔΕΙΓΜΑ, ΦΡΕΝΑΡΙΣΜΑ ΣΤΟ ΔΑΠΕΔΟ ΑΠΟ ΠΛΑΚΑΚΙΑ ΤΟΥ ΓΚΑΡΑΖ ΕΠΕΙΤΑ ΑΠΟ ΟΔΗΓΗΣΗ ΣΕ ΒΡΕΓΜΕΝΟ ΟΔΟΣΤΡΩΜΑ Ή ΑΝΑΛΟΓΕΣ ΠΕΡΙΠΤΩΣΕΙΣ)

**ΣΗΜΑΝΤΙΚΟ**

Η ΕΝΔΕΙΚΤΙΚΗ ΛΥΧΝΙΑ ABS ΑΝΑΒΕΙ ΚΑΙ ΠΑΡΑΜΕΝΕΙ ΑΝΑΜΜΕΝΗ ΕΩΣ ΟΤΟΥ Η ΤΑΧΥΤΗΤΑ ΤΟΥ ΟΧΗΜΑΤΟΣ ΦΤΑΣΕΙ ΤΑ 5 km/h.

**ΠΡΟΣΟΧΗ**



ΣΕ ΠΕΡΙΠΤΩΣΗ ΔΥΣΛΕΙΤΟΥΡΓΙΑΣ ΤΗΣ ΜΠΑΤΑΡΙΑΣ, ΤΟ ΣΥΣΤΗΜΑ ABS - ASR ΑΠΕΝΕΡΓΟΠΟΙΕΙΤΑΙ.

## Antiblokeringsystem ASR (01\_18, 01\_19)

### ASR-SYSTEM

ASR-systemet er en kørehjælpeanordning, som støtter føreren under accelerationsmanøvrerne, især på steder med dårligt vejgreb eller under forhold, som kan medføre pludseligt udskridning på baghjulet. I disse tilfælde griber ASR-systemet automatisk ind og reducerer den formidlede motoreffekt, så den falder indenfor den grænse som vejgrebsforholdene kræver, hvilket i stort omfang forbedrer køretøjets stabilitet.

### ADVARSEL



**ASR-SYSTEMET ER BASERET PÅ EN REGISTRERING AF HASTIGHEDSFORSKEL MELLEΜ BAG- OG FORHJUL. DET ER NØDVENDIGT AT UDFØRE KALIBRERINGSPROCEDUREN HVER GANG MAN UDSKIFTER OGSÅ KUN ET AF DÆKKENE, FOR AT SYSTEMET KAN OPRETHOLDE DEN MAKSIMALE VIRKEDYGTIGHED I ALLE FORHOLD.**

**FØLG DEN PROCEDURE, SOM BESKRIVES LÆNGERE FREMME, FOR AT KALIBRERE STYREENHEDEN.**

## Σύστημα ASR (01\_18, 01\_19)

### ΣΥΣΤΗΜΑ ASR

Το σύστημα ASR είναι μια διάταξη υποβοήθησης της οδήγησης που βοηθά τον οδηγό στους ελιγμούς επιτάχυνσης, ειδικότερα στα οδοστρώματα χαμηλής πρόσφυσης ή σε συνθήκες που μπορεί να προκαλέσουν την απότομη απώλεια πρόσφυσης του πίσω τροχού. Το ASR σε αυτές τις περιπτώσεις παρεμβαίνει αυτόματα μειώνοντας την παρεχόμενη ισχύ κινητήρα εντός ενός ορίου που ρυθμίζεται ανάλογα με τις συνθήκες πρόσφυσης, συμβάλλοντας έτσι σημαντικά στη διατήρηση της σταθερότητας του οχήματος.

### ΠΡΟΕΙΔΟΠΟΙΗΣΗ



**ΤΟ ΣΥΣΤΗΜΑ ASR ΒΑΣΙΖΕΤΑΙ ΣΤΗΝ ΑΝΑΓΝΩΡΙΣΗ ΤΗΣ ΔΙΑΦΟΡΑΣ ΤΑΧΥΤΗΤΑΣ ΑΝΑΜΕΣΑ ΣΤΟΝ ΠΙΣΩ ΚΑΙ ΤΟ ΜΠΡΟΣΤΙΝΟ ΤΡΟΧΟ. ΠΡΟΚΕΙΜΕΝΟΥ ΤΟ ΣΥΣΤΗΜΑ ΝΑ ΔΙΑΤΗΡΗΣΕΙ ΤΗΝ ΑΠΟΤΕΛΕΣΜΑΤΙΚΟΤΗΤΑ ΤΟΥ ΣΕ ΚΑΘΕ ΚΑΤΑΣΤΑΣΗ, ΠΡΕΠΕΙ ΝΑ ΕΦΑΡΜΟΖΕΤΑΙ Η ΔΙΑΔΙΚΑΣΙΑ ΒΑΘΜΟΝΟΜΗΣΗΣ ΚΑΘΕ ΦΟΡΑ ΠΟΥ ΓΙΝΕΤΑΙ ΑΝΤΙΚΑΤΑΣΤΑΣΗ ΕΣΤΩ ΚΑΙ ΕΝΟΣ ΜΟΝΟ ΕΛΑΣΤΙΚΟΥ.**

**ΓΙΑ ΤΗ ΒΑΘΜΟΝΟΜΗΣΗ ΤΟΥ ΕΓΚΕΦΑΛΟΥ ΑΚΟΛΟΥΘΗΣΤΕ ΤΗΝ ΠΑΡΑΚΑΤΩ ΔΙΑΔΙΚΑΣΙΑ.**

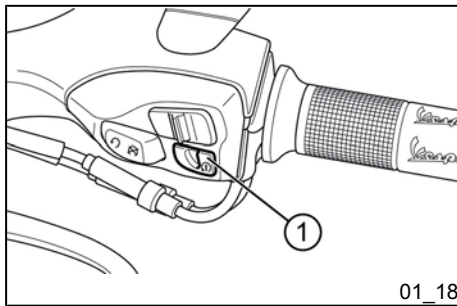

01\_18

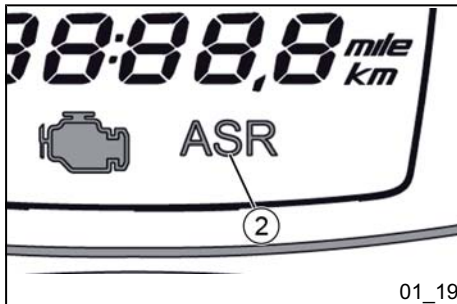

01\_19

- **ΚΝΑΠΠΕΝ «1» (for kørende motor):** aktivering / inaktivering.
- **IKON «2»:** funktionsindikatorikon.

#### Blinkemåde:

- Slukket, med kørende køretøj: systemet fungerer, men er ikke aktivt (normalt forhold).

- Hurtigt blink, med kørende køretøj: systemet fungerer og er aktivt (forhold med dårligt vejgreb og motoreffektreduktionsindgreb); det anbefales at udvise den største forsigtighed da vejgrænsen er overskredet; bring køretøjet tilbage i sikre forhold ved, langsomt, at sænke gassen.

- Kontinuerligt tændt, med kørende køretøj: systemet er slået fra og vil ikke gribe ind i tilfælde af nedsat vejgreb.

- Hvis systemet er blevet slået fra med vilje (ved tryk på den relevante knap «1» i 1 sekund for tændt motor) bør det slås til igen, så snart som muligt.
- Hvis systemet IKKE er blevet slået fra med vilje, foreligger der et havari på ASR-systemet: man skal i sådanne tilfælde kontakte et **Autoriseret Serviceværksted** for at lade diagnosen og genaktivering af systemet foretage.

Det anbefales at holde systemet aktivt, for altid at sikre maksimal sikkerhed på køretøjet. Det kan kun blive nødvendigt

- **ΚΟΥΜΠΙ «1» (με τον κινητήρα σε λειτουργία):** ενεργοποίηση / απενεργοποίηση.
- **ΕΙΚΟΝΙΔΙΟ «2»:** εικονίδιο ένδειξης λειτουργίας.

#### Τρόπος αναβοσβήματος:

- Σβηστή όταν το όχημα βρίσκεται σε κίνηση: το σύστημα λειτουργεί αλλά δεν είναι ενεργό (κανονική κατάσταση).

- Αναβοσβήνει γρήγορα με το όχημα σε κίνηση: το σύστημα λειτουργεί και είναι ενεργό (συνθήκες χαμηλής πρόσφυσης και παρέμβαση μείωσης της ισχύος του κινητήρα), συνιστάται η μέγιστη προσοχή γιατί έχει ξεπεραστεί το όριο πρόσφυσης, επαναφέρετε το όχημα σε συνθήκες ασφάλειας μειώνοντας σιγά σιγά το άνοιγμα του γκαζιού.

- Ανάβει σταθερά με το όχημα σε κίνηση: το σύστημα είναι ανενεργό και δεν θα παρέμβει σε περίπτωση απώλειας της πρόσφυσης.

- Αν η απενεργοποίηση έγινε εθελοντικά (πατώντας το ειδικό κουμπί «1» για 1 δευτερόλεπτο) συνιστάται να ενεργοποιήσετε το σύστημα το συντομότερο δυνατό.
- Αν η απενεργοποίηση ΔΕΝ είναι εθελοντική, ενδεχομένως υπάρχει μια βλάβη στο σύστημα ASR: σε αυτήν την περίπτωση πρέπει να απευθυνθείτε σε ένα **Εξουσιοδοτημένο Σημείο Τεχνικής Υποστήριξης** για τη

at slå systemet fra ved start på steder med meget dårligt vejgreb (mudder, sne) hvor indgreb af ASR-systemet reelt vil kunne hæmme køretøjets bevægelse.

#### **N.B.**

**VED START AF KØRETØJET BLINKER ASR-IKONET MED SAMME FREKVENS SOM ABS-KONTROLLAMPEN, FOR AT ANGIVE AT SYSTEMET ER I DIAGNOSEFASE. HVIS DER IKKE ER FEJLFORHOLD VIL ASR-IKONET OG ABS-KONTROLLAMPEN SLUKKE SAMTIDIG, NÅR MAN OVERSTIGER EN HASTIGHED PÅ 5 km/t.**

**HVIS LAMPERNE IKKE BLINKER VED START, KAN DET VÆRE, AT SYSTEMET IKKE FUNGERER. KONTAKT ET AUTORISERET VÆRKSTED.**

#### **ADVARSEL**



**ASR-SYSTEMET AKTIVERES HVER GANG TÆNDINGSLÅSEN DREJES OVER I POSITIONEN «ON».**

**HVIS BRUGER SLÅR ASR-SYSTEMET FRA VIL INAKTIVITETSFORHOLDET KUN BLIVE OPRETHOLDT HVIS KØRETØJET SLUKKES VED HJÆLP AF MOTORSTANDSNINGSafbryderen; VED NÆSTE KOMMUTATION AF NØGLEN VIL ASR-SYSTEMET AUTOMATISK BLIVE AKTIVERET.**

διάγνωση και την εκ νέου ενεργοποίηση του συστήματος.

Προκειμένου να εξασφαλιστεί η μέγιστη ασφάλεια του οχήματος, συνιστάται να διατηρείτε πάντα το σύστημα ενεργό. Η απενεργοποίηση ενδέχεται να είναι απαραίτητη μόνο στην περίπτωση εκκίνησης σε οδοστρώματα με πολύ χαμηλή πρόσφυση (λάσπη, χιόνι) στα οποία η παρέμβαση του ASR ενδέχεται να εμποδίσει την κίνηση του οχήματος.

#### **ΣΗΜΑΝΤΙΚΟ**

**ΚΑΤΑ ΤΗΝ ΕΚΚΙΝΗΣΗ ΤΟΥ ΟΧΗΜΑΤΟΣ ΤΟ ΕΙΚΟΝΙΔΙΟ ASR ΑΝΑΒΟΣΒΗΝΕΙ ΜΕ ΤΗΝ ΙΔΙΑ ΣΥΧΝΟΤΗΤΑ ΤΗΣ ΕΝΔΕΙΚΤΙΚΗΣ ΛΥΧΝΙΑΣ ΤΟΥ ABS, ΥΠΟΔΕΙΚΝΥΟΝΤΑΣ ΤΗ ΦΑΣΗ ΔΙΑΓΝΩΣΗΣ ΤΟΥ ΣΥΣΤΗΜΑΤΟΣ. ΑΝ ΔΕΝ ΥΠΑΡΧΟΥΝ ΣΦΑΛΜΑΤΑ, ΤΟ ΕΙΚΟΝΙΔΙΟ ASR ΚΑΙ Η ΕΝΔΕΙΚΤΙΚΗ ΛΥΧΝΙΑ ABS ΣΒΗΝΟΥΝ ΤΑΥΤΟΧΡΟΝΑ ΜΟΛΙΣ Η ΤΑΧΥΤΗΤΑ ΤΟΥ ΟΧΗΜΑΤΟΣ ΞΕΠΕΡΑΣΕΙ ΤΑ 5 km/h.**

**ΑΝ ΔΕΝ ΑΝΑΒΟΣΒΗΝΕΙ ΚΑΤΑ ΤΗΝ ΕΚΚΙΝΗΣΗ ΤΟ ΣΥΣΤΗΜΑ ΕΝΔΕΧΕΤΑΙ ΝΑ ΜΗ ΛΕΙΤΟΥΡΓΕΙ, ΑΠΕΥΘΥΝΘΕΙΤΕ ΣΕ ΕΝΑ ΕΞΟΥΣΙΟΔΟΤΗΜΕΝΟ ΣΗΜΕΙΟ ΤΕΧΝΙΚΗΣ ΥΠΟΣΤΗΡΙΞΗΣ.**

## GIV AGT



DET UNDERSTREGES, AT KØRE-HJÆLPESYSTEMER IKKE KAN ÆN-DRE DE FYSISKE BEGRÆNSNINGER AF VEJGREB OG IKKE ERSTATTER EN KORREKT ADMINISTRATION AF EFFEKTEN, HVERKEN PÅ LIGE STRÆKNINGER ELLER I SVING. DET ANBEFALES DERFOR ALTID AT BE-NYTTE KØRETØJET MED MAKSIMA FORSIGTIGHED OG I OVERENS-STEMMELSE MED LOVENS FOR-SKRIFTER.

## GIV AGT



VED LAV HASTIGHED (UNDER 5 km/t) VIRKER ASR-SYSTEMET IKKE.

DET ANBEFALES AT UDVISE SÆR-LIG OPMÆRKSOMHED, HVIS MAN ACCELERERER FRA STOP I FOR-HOLD MED DÅRLIGT VEJGREB, ISÆR UNDER DE FØRSTE PAR ME-TERS KØRSEL.

## N.B.

HVIS VEJGREBET MISTES, KAN DET VÆRE, AT ASR-SYSTEMET AKTIVE-RES KORTVARIGT. DETTE ER EN NORMAL DEL AF KØRETØJETS FUNKTION.

## ΠΡΟΕΙΔΟΠΟΙΗΣΗ



ΤΟ ΣΥΣΤΗΜΑ ASR ΕΝΕΡΓΟΠΟΙΕΙΤΑΙ ΚΑΘΕ ΦΟΡΑ ΠΟΥ Ο ΚΛΕΙΔΟΔΙΑΚΟ-ΠΤΗΣ ΓΥΡΙΖΕΙ ΣΤΗ ΘΕΣΗ «ΟΝ».

ΑΝ ΑΠΕΝΕΡΓΟΠΟΙΗΘΕΙ ΑΠΟ ΤΟ ΧΡΗΣΤΗ, ΤΟ ΣΥΣΤΗΜΑ ASR ΔΙΑΤΗ-ΡΕΙΤΑΙ ΑΝΕΝΕΡΓΟ ΜΟΝΟ ΕΦΟΣΟΝ ΣΒΗΣΕΙ ΜΕΣΩ ΤΟΥ ΔΙΑΚΟΠΤΗ ΠΑΥ-ΣΗΣ ΛΕΙΤΟΥΡΓΙΑΣ ΤΟΥ ΚΙΝΗΤΗΡΑ, ΤΗΝ ΕΠΟΜΕΝΗ ΦΟΡΑ ΠΟΥ ΘΑ ΓΥΡΙ-ΣΕΙ ΤΟ ΚΛΕΙΔΙ ΤΟ ΣΥΣΤΗΜΑ ASR ΕΝΕΡΓΟΠΟΙΕΙΤΑΙ ΑΥΤΟΜΑΤΑ.

## ΠΡΟΣΟΧΗ



ΥΠΟΓΡΑΜΜΙΖΕΤΑΙ ΟΤΙ ΤΑ ΣΥΣΤΗΜΑ-ΤΑ ΥΠΟΒΟΗΘΗΣΗΣ ΤΗΣ ΟΔΗΓΗΣΗΣ ΔΕΝ ΜΠΟΡΟΥΝ ΝΑ ΜΕΤΑΒΑΛΛΟΥΝ ΤΑ ΦΥΣΙΚΑ ΟΡΙΑ ΠΡΟΣΦΥΣΗΣ ΚΑΙ ΔΕΝ ΑΝΤΙΚΑΘΙΣΤΟΥΝ ΤΗ ΣΩΣΤΗ ΔΙΑ-ΧΕΙΡΙΣΗ ΤΗΣ ΙΣΧΥΟΣ ΤΟΣΟ ΣΤΗΝ ΕΥ-ΘΕΙΑ ΟΣΟ ΚΑΙ ΣΤΙΣ ΣΤΡΟΦΕΣ. ΩΣ ΕΚ ΤΟΥΤΟΥ, ΣΥΝΙΣΤΑΤΑΙ ΝΑ ΧΡΗΣΙΜΟ-ΠΟΙΕΙΤΕ ΤΟ ΟΧΗΜΑ ΠΑΝΤΑ ΜΕ ΤΗ ΜΕΓΙΣΤΗ ΠΡΟΣΟΧΗ ΚΑΙ ΘΡΩΝΤΑΣ ΤΑ ΠΡΟΒΛΕΠΟΜΕΝΑ ΑΠΟ ΤΟ ΝΟΜΟ.

**N.B.**

ANORDNINGEN FORHINDRER, AT BAGHULET UDSÆTTES FOR HØJ ROTATIONSHASTIGHED, NÅR KØRETØJET ER ANBRAGT PÅ DET MIDTERSTE STØTTEBEN. DET FRARÅDES AT INSISTERE MED AT ACCELERERE I DETTE SÆRLIGE FORHOLD.

**GIV AGT**

EN DÅRLIG VEDLIGEHOJDELSE AF DÆKKENE KAN MEDFØRE UNORMAL FUNKTION PÅ ASR-SYSTEMET.

I TILFÆLDE AF GENTAGNE INDGREB AF ASR-SYSTEMET, OGSÅ PÅ VEJSTRÆKNINGER MED GODT GREB, ELLER PÅ GRUND AF MINDRE GASGIVNINGER, SKAL MAN FØRST OG FREMMEST KONTROLLERE DÆKKENES SLITAGE OG/ELLER TRYK. KONTAKT ET AUTORISERET SERVICEVÆRKSTED, HVIS PROBLEMET VÆRER VED.

**GIV AGT**

HVIS BATTERIET IKKE FUNGERER KORREKT, SLÅS ABS - ASR SYSTEM FRA.

**ΠΡΟΣΟΧΗ**

ΜΕ ΧΑΜΗΛΗ ΤΑΧΥΤΗΤΑ (ΜΙΚΡΟΤΕΡΗ ΑΠΟ 5 km/h) ΤΟ ΣΥΣΤΗΜΑ ASR ΔΕΝ ΛΕΙΤΟΥΡΓΕΙ.

ΣΥΝΙΣΤΑΤΑΙ ΜΕΓΑΛΗ ΠΡΟΣΟΧΗ ΣΤΗΝ ΠΕΡΙΠΤΩΣΗ ΕΠΙΤΑΧΥΝΣΗΣ ΑΠΟ ΣΤΑΣΗ ΣΕ ΣΥΝΘΗΚΕΣ ΧΑΜΗΛΗΣ ΠΡΟΣΦΥΣΗΣ, ΚΥΡΙΩΣ ΣΤΑ ΠΡΩΤΑ ΜΕΤΡΑ.

**ΣΗΜΑΝΤΙΚΟ**

ΣΕ ΠΕΡΙΠΤΩΣΗ ΚΑΤΕΣΤΡΑΜΜΕΝΟΥ ΟΔΟΣΤΡΩΜΑΤΟΣ ΕΝΔΕΧΕΤΑΙ ΝΑ ΠΑΡΟΥΣΙΑΖΟΝΤΑΙ ΣΥΝΤΟΜΕΣ ΕΝΕΡΓΟΠΟΙΗΣΕΙΣ ΤΟΥ ΣΥΣΤΗΜΑΤΟΣ ASR. ΑΥΤΟ ΤΟ ΦΑΙΝΟΜΕΝΟ ΠΕΡΙΛΑΜΒΑΝΕΤΑΙ ΣΤΗ ΦΥΣΙΟΛΟΓΙΚΗ ΛΕΙΤΟΥΡΓΙΑ ΤΟΥ ΟΧΗΜΑΤΟΣ.

**ΣΗΜΑΝΤΙΚΟ**

ΤΟ ΣΥΣΤΗΜΑ ΕΜΠΟΔΙΖΕΙ ΣΤΟΝ ΠΙΣΩ ΤΡΟΧΟ ΝΑ ΑΝΑΠΤΥΞΕΙ ΜΕΓΑΛΕΣ ΤΑΧΥΤΗΤΕΣ ΠΕΡΙΣΤΡΟΦΗΣ ΟΤΑΝ ΤΟ ΟΧΗΜΑ ΣΤΗΡΙΖΕΤΑΙ ΣΤΟ ΚΕΝΤΡΙΚΟ ΣΤΑΝΤ. ΣΥΝΙΣΤΑΤΑΙ ΝΑ ΜΗΝ ΕΠΙΜΕΝΕΤΕ ΜΕ ΤΟ ΓΚΑΖΙ ΣΕ ΑΥΤΕΣ ΤΙΣ ΣΥΓΚΕΚΡΙΜΕΝΕΣ ΣΥΝΘΗΚΕΣ.



**ASR-SYSTEMETS KALIBRERINGS-PROCEDURE.**

Med henblik på at opretholde ASR-systemets effektivitet, efter udskiftning af et eller begge dæk, skal der udføres en kalibreringsprocedure på systemet i overensstemmelse med følgende forskrifter,

**ΠΡΟΣΟΧΗ**

**Η ΚΑΚΗ ΣΥΝΤΗΡΗΣΗ ΤΩΝ ΕΛΑΣΤΙΚΩΝ ΜΠΟΡΕΙ ΝΑ ΠΡΟΚΑΛΕΣΕΙ ΤΗΝ ΑΝΩΜΑΛΗ ΛΕΙΤΟΥΡΓΙΑ ΤΟΥ ΣΥΣΤΗΜΑΤΟΣ ASR.**

**ΣΕ ΠΕΡΙΠΤΩΣΗ ΣΥΝΕΧΩΝ ΠΑΡΕΜΒΑΣΩΝ ΤΟΥ ΣΥΣΤΗΜΑΤΟΣ ASR ΑΚΟΜΑ ΚΑΙ ΣΕ ΟΔΟΣΤΡΩΜΑ ΜΕ ΚΑΛΗ ΠΡΟΣΦΥΣΗ Ή ΜΕ ΜΙΚΡΑ ΑΝΟΙΓΜΑΤΑ ΤΟΥ ΓΚΑΖΙΟΥ, ΤΟ ΠΡΩΤΟ ΠΡΑΓΜΑ ΠΟΥ ΠΡΕΠΕΙ ΝΑ ΚΑΝΕΤΕ ΕΙΝΑΙ ΝΑ ΕΛΕΓΞΕΤΕ ΤΗ ΦΘΟΡΑ Ή/ΚΑΙ ΤΟΝ ΑΕΡΑ ΣΤΑ ΛΑΣΤΙΧΑ. ΕΑΝ ΤΟ ΠΡΟΒΛΗΜΑ ΠΑΡΑΜΕΝΕΙ ΑΠΕΥΘΥΝΘΕΙΤΕ ΣΕ ΕΝΑ ΕΞΟΥΣΙΟΔΟΤΗΜΕΝΟ ΣΗΜΕΙΟ ΤΕΧΝΙΚΗΣ ΥΠΟΣΤΗΡΙΞΗΣ.**

**ΠΡΟΣΟΧΗ**

**ΣΕ ΠΕΡΙΠΤΩΣΗ ΔΥΣΛΕΙΤΟΥΡΓΙΑΣ ΤΗΣ ΜΠΑΤΑΡΙΑΣ, ΤΟ ΣΥΣΤΗΜΑ ABS - ASR ΑΠΕΝΕΡΓΟΠΟΙΕΙΤΑΙ.**

**ΔΙΑΔΙΚΑΣΙΑ ΒΑΘΜΟΝΟΜΗΣΗΣ ΣΥΣΤΗΜΑΤΟΣ ASR.**

Για να διατηρηθεί η αποτελεσματικότητα του συστήματος ASR έπειτα από αντικατάσταση ενός ή και των δύο ελαστικών, πρέπει να ακολουθήσετε μια ειδική διαδικασία βαθμονόμησης του συστήματος

πå en retlinjet og plan vejstrækning. Anmodning om aktivering af proceduren (trin 1 til 4) skal ske inden 60 sek. fra tænding af motoren.

- ASR- og ABS-systemernes diagnostiseringsprocedurer skal afsluttes: derfor skal man efter key ON køre en kort afstand med over 5 km/t og vente, indtil abs-kontrollampen og ASR-ikonet holder op med at blinke.
- Slå ASR-systemet fra ved at trykke på den relevante tast på styret «1», og kontroller, at ikonet for deaktivering af ASR-systemet «2» er tændt.
- Lad motoren køre i tomgang i mindst 3 sekunder.
- Tryk på knappen til deaktivering/aktivering af ASR «1» og samtidig en af de to bremsegreb i mindst 4 sekunder. Procedurens aktivering bekræftes af at ikonet ASR «2» tænder og blinker langsomt.
- Accelerer til en konstant hastighed på 30-40 km/t og hold hastigheden i mindst 7-8 sekunder.
- Procedurens afslutning signaleres af, at ikonet ASR «2» holder op med at blinke.
- Efter procedurens afslutning er det påkrævet at slukke køretøjets instrumentbræt (nøgle på off) og vente 30 sekunder inden instrumentbrættet tændes igen (nøgle på on).
- Hvis proceduren ikke fuldføres inden for 2 minutter, vil ikonet ASR «2» forblive

σύμφωνα με την ακόλουθη διαδικασία σε ένα δρόμο επίπεδο και σε ευθεία. Υπενθυμίζουμε ότι το αίτημα ενεργοποίησης της διαδικασίας (βήματα 1 έως 4) πρέπει να ολοκληρωθεί εντός 60 δευτερολέπτων από τη θέση σε λειτουργία του κινητήρα.

- Είναι απαραίτητο να ολοκληρωθεί η φάση διάγνωσης των συστημάτων ASR και ABS: για το σκοπό αυτό, αφού γυρίσετε το κλειδί στη θέση ON, διανύστε μια σύντομη διαδρομή με ταχύτητα μεγαλύτερη από 5 km/h και περιμένετε να σταματήσει να αναβοσβήνει η ενδεικτική λυχνία ABS και το εικονίδιο ASR.
- Απενεργοποιήστε το σύστημα ASR πατώντας το αντίστοιχο κουμπί στο τιμόνι «1» και βεβαιωθείτε ότι η ενδεικτική λυχνία απενεργοποίησης του συστήματος ASR «2» είναι αναμμένη.
- Αφήστε τον κινητήρα να λειτουργήσει στο ρελαντί για τουλάχιστον 3 δευτερόλεπτα.
- Πατήστε το κουμπί απενεργοποίησης/ενεργοποίησης του ASR «1» και ταυτόχρονα μία από τις μανέτες φρένου για τουλάχιστον 4 δευτερόλεπτα. Η ενεργοποίηση της διαδικασίας επιβεβαιώνεται με το άναμμα του εικονιδίου ASR «2» το οποίο αναβοσβήνει αργά.
- Ανεβάστε την ταχύτητα σταθερά στα 30+40 km/h και διατηρήστε την για τουλάχιστον 7+8 δευτερόλεπτα.

kontinuerligt tændt og ASR-systemet forbliver deaktiveret indtil instrumentbrættet slukkes (nøgle på off).

• Det er nødvendigt at tænde igen for køretøjets instrumentbræt (nøgle på on), for at genaktivere ASR-systemet.

Det er under alle omstændigheder nødvendigt at gentage proceduren, indtil resultatet er positivt.

#### GIV AGT



**TAG, OM NØDVENDIGT, KONTAKT TIL ET AUTORISERET SERVICE-VÆRKSTED.**

• Ο τερματισμός της διαδικασίας υποδεικνύεται από το σβήσιμο του εικονιδίου ASR «2» που αναβοσβήνει.

• Αφού ολοκληρωθεί η διαδικασία, πρέπει να σβήσετε τον πίνακα του οχήματος (κλειδί στη θέση off) και να περιμένετε 30 δευτερόλεπτα πριν ανάψετε εκ νέου τον πίνακα (κλειδί στη θέση on).

• Εάν δεν ολοκληρωθεί η διαδικασία εντός 2 λεπτών, το εικονίδιο ASR «2» θα παραμείνει αναμμένο σταθερά και το ASR θα παραμείνει απενεργοποιημένο έως ότου σβήσει ο πίνακας (κλειδί στη θέση off).

• Για την εκ νέου ενεργοποίηση του ASR θα χρειαστεί να ανάψετε τον πίνακα οργάνων του οχήματος (κλειδί στη θέση on).

Είναι ωστόσο απαραίτητη η επανάληψη της διαδικασίας έως ότου το αποτέλεσμα να είναι θετικό.

#### ΠΡΟΣΟΧΗ



**ΣΕ ΠΕΡΙΠΤΩΣΗ ΑΝΑΓΚΗΣ ΑΠΕΥΘΥΝΘΕΙΤΕ ΣΕ ΕΝΑ ΕΞΟΥΣΙΟΔΟΤΗΜΕΝΟ ΣΗΜΕΙΟ ΤΕΧΝΙΚΗΣ ΥΠΟΣΤΗΡΙΞΗΣ.**

### Startspærresystem

Med henblik på at øge tyverisikkerheden er køretøjet udstyret med et elektronisk motorblokeringsystem «PIAGGIO IM-

### Το αντικλεπτικό σύστημα immobilizer

Για μεγαλύτερη αντικλεπτική προστασία, το όχημα φέρει ηλεκτρονικό σύστημα

**MOBILIZER**», der automatisk aktiveres, når startnøglen tages ud. Spærresystemet «**PIAGGIO IMMOBILIZER**» undersøger nøglen hver gang køretøjet startes og tillader først efter at have genkendt nøglen at køretøjet sættes i gang.

μπλοκαρίσματος του κινητήρα «**PIAGGIO IMMOBILIZER**» που ενεργοποιείται αυτόματα αφαιρώντας το κλειδί εκκίνησης. Πράγματι, κατά την εκκίνηση το σύστημα «**PIAGGIO IMMOBILIZER**» ανιχνεύει το κλειδί και μετά την αναγνώρισή του το σύστημα επιτρέπει την εκκίνηση του οχήματος.

### Νøglerne (01\_20, 01\_21, 01\_22)

Der udleveres to nøgler sammen med køretøjet. Nøglen «**A**» med brunt skaft er "**MASTER**" nøglen. Den leveres i ét eneste eksemplar og benyttes til lagring af de andre nøglers koder eller til indgreb hos en forhandler. Af samme årsag anbefales det kun at benytte denne nøgle i helt exceptionelle tilfælde. Den sorte nøgle «**B**» (leveret i ét eksemplar) er den almindeligt brugte nøgle og anvendes til igangsætning.

Tryk på knappen «**C**» på skaftet for automatisk at åbne nøglen «**B**».

Skub nøglen «**B**» ind i skaftet igen, mens du samtidig trykker på knappen «**C**».

Sammen med nøglerne udleveres der et CODE CARD hvorpå nøglernes mekaniske kode er gengivet.

### Τα κλειδιά (01\_20, 01\_21, 01\_22)

Το όχημα παραδίδεται με δύο κλειδιά. Το κλειδί «**A**» με λαβή καφέ χρώματος είναι το κλειδί "**MASTER**". Το κλειδί αυτό είναι μοναδικό και χρησιμοποιείται για την αποθήκευση στη μνήμη του κωδικού των άλλων κλειδιών ή για τις επεμβάσεις στις Αντιπροσωπίες. Για το λόγο αυτό, συνιστούμε να το χρησιμοποιείτε μονάχα σε εξαιρετικές περιπτώσεις. Το κλειδί «**B**» (παραδίδεται ένα μόνο αντίγραφο), μαύρου χρώματος, είναι αυτό που χρησιμοποιείται καθημερινά για την εκκίνηση.

Πατήστε το κουμπί «**C**» στη λαβή για να βγει το κλειδί «**B**».

Επαναφέρατε το κλειδί «**B**» στη θέση του στο εσωτερικό της λαβής πιέζοντας ταυτόχρονα το κουμπί «**C**».

Μαζί με το κλειδί παραδίδεται μια ΚΑΡΤΑ ΚΩΔΙΚΟΥ επάνω στην οποία αναφέρεται ο μηχανικός κωδικός των κλειδιών.



**ADVARSEL**

**BORTKOMST AF DEN BRUNE NØGLE UMULIGGØR EFTERFØLGENDE REPARATIONSINDGREB PÅ SPÆRRESYSTEMET "PIAGGIO IMMOBILIZER" OG PÅ MOTORENS STYREENHED.**

**ADVARSEL**

**DET ANBEFALES AT OPBEVARE DET UDLEVEREDE "CODE CARD" OG DEN BRUNE NØGLE PÅ ET SIKKERT STED (IKKE PÅ KØRETØJET).**

**ΠΡΟΕΙΔΟΠΟΙΗΣΗ**

**Η ΑΠΩΛΕΙΑ ΤΟΥ ΚΑΦΕ ΚΛΕΙΔΙΟΥ ΔΕΝ ΑΦΗΝΕΙ ΠΕΡΙΘΩΡΙΑ ΕΠΙΔΙΟΡΘΩΣΗΣ ΣΤΟ ΣΥΣΤΗΜΑ "PIAGGIO IMMOBILIZER" ΚΑΙ ΣΤΟ ΚΕΝΤΡΙΚΟ ΣΥΣΤΗΜΑ ΕΛΕΓΧΟΥ ΤΟΥ ΚΙΝΗΤΗΡΑ..**

**ΠΡΟΕΙΔΟΠΟΙΗΣΗ**

**ΣΥΝΙΣΤΑΤΑΙ ΝΑ ΦΥΛΑΣΣΕΤΕ ΤΗΝ "CODE CARD" ( ΚΑΡΤΑ ΚΩΔΙΚΟΥ) ΜΑΖΙ ΜΕ ΤΟ ΚΟΚΚΙΝΟ ΚΛΕΙΔΙ, ΣΕ ΕΝΑ ΑΣΦΑΛΕΣ ΜΕΡΟΣ (ΟΧΙ ΕΠΙΑΝΩ ΣΤΟ ΟΧΗΜΑ).**

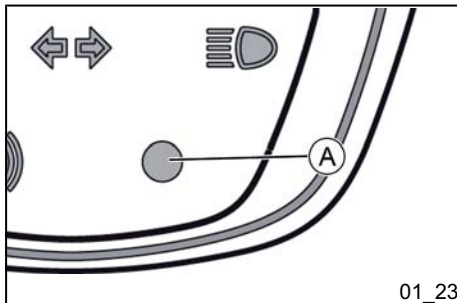
**Led for aktivering af immobilizer (01\_23)**

Aktivering af spærresystemet «**PIAGGIO IMMOBILIZER**» signaleres ved, at den pågældende kontrollampe «**A**» (se afsnittet «Digitalt display») blinker.

Med henblik på at forebygge batteriafladning, vil signaleringslysdioden automatisk slå fra efter 48 timers kontinuerlig blinken.

I tilfælde af havari på systemet vil signaleringslysdioden, i funktion af dens blinketype, give det **Autoriserede Piaggio**

**Led σήμανσης ενεργοποίησης immobilizer (01\_23)**

Η λειτουργία του συστήματος «**PIAGGIO IMMOBILIZER**» υποδεικνύεται από μια ειδική λυχνία «**A**» που αναβοσβήνει (δείτε την ενότητα «Ψηφιακή οθόνη»).

Για να αποφύγετε την αποφόρτιση της μπαταρίας, η φωτεινή ένδειξη απενεργοποιείται αυτόματα μετά από 48 ώρες συνεχούς λειτουργίας.

Σε περίπτωση βλάβης του συστήματος, η φωτεινή ένδειξη, σε σχέση με τον τρόπο

**Serviceværksted** oplysninger om skadens type.

που αναβοσβήνει, παρέχει στο **Εξουσιοδοτημένο Σημείο Τεχνικής Υποστήριξης της Piaggio** ενδείξεις όσον αφορά το είδος της βλάβης.

## Sådan fungerer det

Hver gang startnøglen tages ud i positionen «OFF», eller «LOCK», vil sikrings-systemet aktivere motorblokeringen. Startspærren deaktiveres kun, hvis tyverisikringssystemet genkender koden, som nøglen sender, idet den drejes på «ON». Det anbefales at dreje nøglen tilbage på «OFF» og derefter igen over på «ON», hvis systemet ikke genkender koden (hvilket angives af, at startspærrens kontrollampe er kontinuerligt tændt, når instrumentbrættet er tændt). Prøv at tænde med den anden medfølgende (brune) nøgle, hvis blokeringen ikke ophæves. Hvis det stadig ikke lykkes at starte motoren, skal man henvende sig til et af **Piaggios autoriserede serviceværksteder**, der råder over det nødvendige elektroniske udstyr til reparation af systemet.

Ved forespørgsel af ekstranøgler skal man huske på at indlæsningen (højst tre nøgler) skal udføres af alle nøglerne, både de ny samt dem man allerede besidder.

Henvend dig direkte til et **Autoriseret Piaggio Serviceværksted** og medbring

## Η λειτουργία

Κάθε φορά που αφαιρείτε το κλειδί από τη θέση «OFF», ή «LOCK», το σύστημα προστασίας ενεργοποιεί το κλειδωμα του κινητήρα. Γυρίζοντας το κλειδί στο «ON», ξεκλειδώνει ο κινητήρας μονάχα εφόσον το σύστημα προστασίας αναγνωρίσει τον κωδικό του κλειδιού. Αν δεν αναγνωριστεί ο κωδικός (αυτό υποδεικνύεται από την ενδεικτική λυχνία immobilizer ανάβοντας σταθερά, με τον πίνακα αναμμένο), συνιστούμε να επαναφέρετε το κλειδί στη θέση «OFF» και στη συνέχεια πάλι στο «ON». Αν δεν ξεκλειδώσει ο κινητήρας δοκιμάστε με ένα άλλο από τα κλειδιά που διαθέτετε (καφέ χρώματος). Αν δεν καταφέρετε να θέσετε σε λειτουργία τον κινητήρα, απευθυνθείτε σε ένα **Εξουσιοδοτημένο Σημείο Τεχνικής Υποστήριξης Piaggio** που διαθέτει τον απαιτούμενο ηλεκτρονικό εξοπλισμό για τον εντοπισμό και την επισκευή του συστήματος.

Όταν ζητάτε πρόσθετα κλειδιά, υπενθυμίζουμε πως η αποθήκευση στη μνήμη (μέχρι και 3 κλειδιά το πολύ) πρέπει να γίνει για όλα τα κλειδιά που έχετε στα χέρια σας, τόσο τα καινούργια όσο και τα παλιά.

νøglen med brunt skaft og alle de eksisterende sorte nøgler.

Koderne på de nøgler der ikke medbringes under den nye indlæsningsprocedure vil blive slettet af systemets hukommelse. Eventuelt bortkomne nøgler vil således ikke kunne starte motoren.

#### ADVARSEL



**HVER NØGLE HAR SIN EGEN KODE, DER ER FORSKELLIG FRA ALLE DE ANDRE OG SOM SKAL INDLÆSES AF SYSTEMETS STYREENHED.**

**VOLDSOMME SAMMENSTØD KAN BESKADIGE NØGLEN'S ELEKTRONISKE DELE.**

**I TILFÆLDE AF AT KØRETØJET SKIFTER EJER, ER DET STRENGT NØDVENDIGT AT DEN NYE EJER FÅR DEN BRUNE NØGLE (SAMT ALLE DE ANDRE NØGLER) OG KØRETØJETS «CODE CARD» UDLEVERET**

Απευθυνθείτε απευθείας σε ένα **Εξουσιοδοτημένο Σημείο Τεχνικής Υποστήριξης Piaggio**, έχοντας μαζί σας το κλειδί καφέ χρώματος καθώς και όλα τα μαύρα κλειδιά που διαθέτετε.

Οι κωδικοί των κλειδιών που δεν θα έχετε μαζί σας κατά τον προγραμματισμό, διαγράφονται από τη μνήμη του συστήματος. Κατά συνέπεια, τα κλειδιά που έχουν χαθεί, δεν θα μπορούν να θέσουν σε λειτουργία τον κινητήρα.

#### η λειτουργία

Κάθε φορά που αφαιρείτε το κλειδί από τη θέση «OFF», ή «LOCK», το σύστημα προστασίας ενεργοποιεί το κλειδίωμα του κινητήρα. Γυρίζοντας το κλειδί στο «ON», ξεκλειδώνει ο κινητήρας μονάχα εφόσον το σύστημα προστασίας αναγνωρίσει τον κωδικό του κλειδιού. Αν δεν αναγνωριστεί ο κωδικός, συνιστούμε να επαναφέρετε το κλειδί στη θέση «OFF» και στη συνέχεια πάλι στο «ON». Αν δεν ξεκλειδώσει ο κινητήρας δοκιμάστε με ένα άλλο από τα κλειδιά που διαθέτετε (καφέ χρώματος). Αν δεν καταφέρετε να θέσετε σε λειτουργία τον κινητήρα, απευθυνθείτε σε ένα **Σ.Σ.Τ.Ε. Piaggio** που διαθέτει τον απαιτούμενο ηλεκτρονικό εξοπλισμό για τον εντοπισμό και την επισκευή του συστήματος.

Όταν ζητάτε πρόσθετα κλειδιά, υπενθυμίζουμε πως η αποθήκευση στη μνήμη (μέχρι και 3 κλειδιά το πολύ) πρέπει να γίνει για όλα τα κλειδιά που έχετε στα χέ-

ρια σας, τόσο τα καινούργια όσο και τα παλιά.

Απευθυνθείτε απευθείας σε ένα **ΣΣΤΕ Piaggio**, έχοντας μαζί σας το κλειδί καφέ χρώματος καθώς και όλα τα μαύρα κλειδιά που διαθέτετε.

Οι κωδικοί των κλειδιών που δεν θα έχετε μαζί σας κατά τον προγραμματισμό, διαγράφονται από τη μνήμη του συστήματος. Κατά συνέπεια, τα κλειδιά που έχουν χαθεί, δεν θα μπορούν να θέσουν σε λειτουργία τον κινητήρα.

#### **ΠΡΟΕΙΔΟΠΟΙΗΣΗ**



**ΚΑΘΕ ΚΛΕΙΔΙ ΕΧΕΙ ΤΟ ΔΙΚΟ ΤΟΥ ΚΩΔΙΚΟ, ΠΟΥ ΕΙΝΑΙ ΔΙΑΦΟΡΕΤΙΚΟΣ ΑΠΟ ΤΟΥΣ ΑΛΛΟΥΣ ΚΑΙ ΠΡΕΠΕΙ ΝΑ ΑΠΟΘΗΚΕΥΤΕΙ ΣΤΗ ΜΝΗΜΗ ΑΠΟ ΤΟ ΚΕΝΤΡΙΚΟ ΣΥΣΤΗΜΑ.**

**ΑΠΟΤΟΜΑ ΚΤΥΠΗΜΑΤΑ ΜΠΟΡΕΙ ΝΑ ΠΡΟΚΑΛΕΣΟΥΝ ΒΛΑΒΗ ΣΤΑ ΗΛΕΚΤΡΟΝΙΚΑ ΕΞΑΡΤΗΜΑΤΑ ΤΟΥ ΚΛΕΙΔΙΟΥ.**

**ΣΕ ΠΕΡΙΠΤΩΣΗ ΜΕΤΑΠΩΛΗΣΗΣ ΤΟΥ ΟΧΗΜΑΤΟΣ, Ο ΝΕΟΣ ΚΑΤΟΧΟΣ ΠΡΕΠΕΙ ΑΠΑΡΑΙΤΗΤΩΣ ΝΑ ΠΑΡΑΛΑΒΕΙ ΤΟ ΚΑΦΕ ΚΛΕΙΔΙ (ΕΚΤΟΣ ΤΩΝ ΑΛΛΩΝ ΚΛΕΙΔΙΩΝ) ΚΑΙ ΤΗΝ "ΚΑΡΤΑ ΚΩΔΙΚΟΥ" «CODE CARD»**



## Procedurestart - brun nøgle

Sæt den brune nøgle i tændingslåsen (i positionen «OFF») og drej nøglen over i positionen «ON». Hold nøglen i denne stilling i 1 til 3 sekunder, drej den herefter tilbage på «OFF» og tag den ud.

## Mellemliggende fase-sort nøgle

Sæt den sorte nøgle i, indenfor 10 sekunder efter at den brune nøgle er blevet taget ud, og drej den med det samme over i positionen «ON». Lad nøglen sidde i denne stilling i 1 til 3 sekunder, drej den herefter tilbage på «OFF» og tag den ud.

På denne måde og ved at gentage ovennævnte handling i henhold til de angivne tidsrum kan man programmere op til højst 3 sorte nøgler.

## Slutfase - brun nøgle

Sæt, efter at have taget den sidste sorte nøgle ud, igen den brune nøgle i og drej den over i positionen «ON» (denne handling skal udføres indenfor 10 sekunder efter at den forudgående nøgle er blevet trukket ud). Lad den sidde sådan i et tidsrum på mellem 1 og 3 sekunder og drej

## Έναρξη διαδικασίας - καφέ κλειδί

Εισάγετε στο διακόπτη κλειδιού (στη θέση «OFF») το καφέ κλειδί, περιστρέφοντάς το στη θέση «ON». Αφήστε το κλειδί σ' αυτή τη θέση για 1-3 δευτερόλεπτα και στη συνέχεια γυρίστε το στο «OFF» και αφαιρέστε το.

## Ενδιάμεση φάση - μαύρο κλειδί

Αφού αφαιρέσετε το καφέ κλειδί, εισάγετε εντός 10 δευτερολέπτων το μαύρο κλειδί και περιστρέψτε το αμέσως στη θέση «ON». Αφήστε το κλειδί σε αυτή τη θέση για 1-3 δευτερόλεπτα και στη συνέχεια γυρίστε το στο «OFF» και αφαιρέστε το.

Με αυτόν τον τρόπο και επαναλαμβάνοντας την παραπάνω διαδικασία τηρώντας τους χρόνους, μπορούν να προγραμματιστούν το πολύ 3 μαύρα κλειδιά.

## Τελική φάση - καφέ κλειδί

Αφού αφαιρέσετε το τελευταίο μαύρο κλειδί, ξαναβάλτε στο διακόπτη το καφέ κλειδί και γυρίστε το στη θέση «ON» (μέσα σε 10 δευτερόλεπτα από τη στιγμή αφαίρεσης του προηγούμενου κλειδιού). Περιμένετε 1-3 δευτερόλεπτα και γυρίστε το στη θέση «OFF».

derefter nøglen tilbage i positionen «OFF».

### **Kontrolfase korrekt programmering**

Sæt den brune nøgle i idet transponderen inaktiveres (ved at knække nøglens kalot 90° over) og dreje nøglen over i positionen «ON». Udfør motorstartmanøveren. Kontroller at motoren ikke går i gang. Sæt den sorte nøgle i og gentag startmanøveren. Kontroller, at motoren går i gang.

#### **N.B.**

**HVIS MOTOREN SKULLE GÅ I GANG MED DEN BRUNE NØGLE (MED INAKTIVERET TRANSPONDER), ELLER HVIS DER ET ELLER ANDET STED I PROGRAMMERINGEN ER FOREGÅET EN FEJLMANØVRE, SKAL PROCEDUREN GENTAGES FORFRA.**

### **Φάση επαλήθευσης του προγραμματισμού**

Βάλτε το καφέ κλειδί απενεργοποιώντας τον αναμεταδότη -transponder (γυρίζοντας δηλαδή κατά 90° το καπελάκι του κλειδιού) και γυρίστε το κλειδί στη θέση «ON». Θέστε σε λειτουργία τον κινητήρα. Βεβαιωθείτε πως ο κινητήρας δεν τίθεται σε λειτουργία. Εισάγετε το μαύρο κλειδί και επαναλάβετε τη διαδικασία εκκίνησης. Βεβαιωθείτε πως ο κινητήρας τίθεται σε λειτουργία.

#### **ΣΗΜΑΝΤΙΚΟ**

**ΣΕ ΠΕΡΙΠΤΩΣΗ ΘΕΣΗΣ ΣΕ ΛΕΙΤΟΥΡΓΙΑ ΤΟΥ ΚΙΝΗΤΗΡΑ ΜΕ ΤΟ ΚΑΦΕ ΚΛΕΙΔΙ (ΜΕ ΑΠΕΝΕΡΓΟΠΟΙΗΜΕΝΟ ΑΝΑΜΕΤΑΔΟΤΗ), Ή ΑΝ ΓΙΝΕΙ ΚΑΠΟΙΟ ΣΦΑΛΜΑ ΚΑΤΑ ΤΟΝ ΠΡΟΓΡΑΜΜΑΤΙΣΜΟ, ΕΠΑΝΑΛΑΒΕΤΕ ΤΗ ΔΙΑΔΙΚΑΣΙΑ ΑΠΟ ΤΗΝ ΑΡΧΗ.**

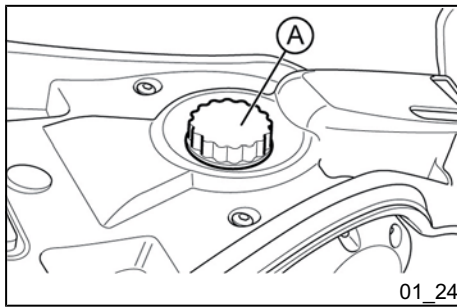

### Βενζινοτάμπος (01\_24)

Βενζινοτάμπος καπάκι «Α» βρίσκεται κάτω από το κάθισμα. Λύστε το κάθισμα προς τα εμπρός για να έχετε πρόσβαση.

### Τεχνικές προδιαγραφές

#### Βενζινοτάμπος χωρητικότητα

8,45±0,1 l (reserveniveau cirka 1,5 l)

### Ρεζερβουάρ βενζίνης (01\_24)

Η τάπα «Α» του ρεζερβουάρ βενζίνης βρίσκεται κάτω από το κάθισμα. Για πρόσβαση σηκώστε το κάθισμα προς τα εμπρός.

### Τεχνικά χαρακτηριστικά

#### Χωρητικότητα ρεζερβουάρ καυσίμου

8,45±0,1 l (ρεζέρβα περίπου 1,5 l)

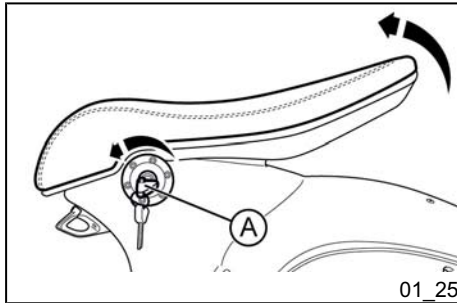

### Άνοιγμα κάθισμα (01\_25, 01\_26, 01\_27)

Σύμφωνα με τα παρακάτω:

- εισάγετε το κλειδί στην κλειδαριά «Α»
- στρέψτε το κλειδί κατά την αντίθετη φορά του ρολογιού και σηκώστε το κάθισμα προς τα εμπρός.

### Κλειδαριά κάθισμα (01\_25, 01\_26, 01\_27)

Για να κλειδώσετε το κάθισμα:

- βάλτε το κλειδί στην κλειδαριά της κάθισμα «Α»,
- γυρίστε το κλειδί δεξιόστροφα και σηκώστε το κάθισμα προς την πλευρά του πίνακα οργάνων.

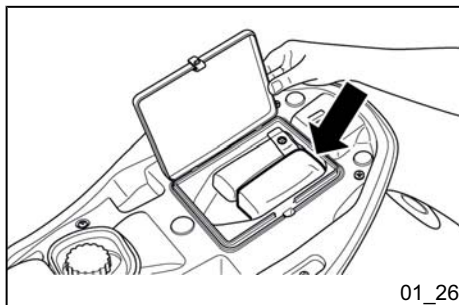

Sadlen er udstyret med et regntæt betræk under låget i rummet under selve sadlen.

#### ADVARSEL



PÅ GRUND AF DE SÆRLIGE UD-FORMNING AF SADDL OG BE-  
KLÆDNINGEN ANBEFALES DET AT  
ANVENDE DET MEDFØLGENDE  
REGNTÆTTE BETRÆK, SOM LIGGER  
UNDER SADDLEN, HVER GANG KØRE-  
TØJET SKAL HOLDE STILLE I LÆN-  
GERE TID UDENDØRS.



Η σέλα διαθέτει ένα αδιάβροχο κάλυμμα στο οποίο μπορείτε να αποκτήσετε πρόσβαση αφαιρώντας το καπάκι της ειδικής θυρίδας, αφού σηκώσετε την ίδια τη σέλα.

#### ΠΡΟΕΙΔΟΠΟΙΗΣΗ



ΛΟΓΩ ΤΗΣ ΕΙΔΙΚΗΣ ΔΙΑΜΟΡΦΩΣΗΣ ΤΗΣ ΣΕΛΑΣ ΚΑΙ ΤΩΝ ΧΑΡΑΚΤΗΡΙΣΤΙΚΩΝ ΤΗΣ ΕΠΕΝΔΥΣΗΣ, ΣΥΝΙΣΤΑΤΑΙ ΝΑ ΜΗΝ ΧΡΗΣΙΜΟΠΟΙΕΙΤΕ ΤΟ ΠΑΡΕΧΟΜΕΝΟ ΑΔΙΑΒΡΟΧΟ ΚΑΛΥΜΜΑ, ΠΟΥ ΒΡΙΣΚΕΤΑΙ ΚΑΤΩ ΑΠΟ ΤΗ ΣΕΛΑ, ΚΑΘΕ ΦΟΡΑ ΠΟΥ ΠΡΟΒΛΕΠΕΤΑΙ Η ΠΑΡΑΜΟΝΗ ΤΟΥ ΟΧΗΜΑΤΟΣ ΓΙΑ ΜΕΓΑΛΟ ΧΡΟΝΙΚΟ ΔΙΑΣΤΗΜΑ ΣΕ ΕΞΩΤΕΡΙΚΟ ΧΩΡΟ.

#### Identifikationen (01\_28, 01\_29)

Identifikationskoderne består af et præfiks og et nummer, som er punslet på stellet og på motoren. De skal altid angives i forbindelse med bestilling af reservedele. Det anbefales at kontrollere om stelnummeret, indgraveret på køretøjet, stemmer overens med det der angives i selve køretøjets papirer.

#### Τα στοιχεία ταυτότητας (01\_28, 01\_29)

Τα μητρώα ταυτότητας αποτελούνται από ένα πρόθεμα και από έναν αριθμό σκαλισμένο αντίστοιχα στο πλαίσιο και στον κινητήρα. Οι αριθμοί αυτοί πρέπει να αναφέρονται πάντοτε κατά την ζήτηση ανταλλακτικών. Συνιστούμε να επαληθεύσετε την αντιστοιχία των στοιχείων ταυτότητας που είναι εκτυπωμένα πάνω

## GIV AGT



ENHVER FORM FOR ÆNDRING AF MOTOR- OG STELNUMMER KAN MEDFØRE STRENGE STRAFFEFORANSTALTNINGER (BESLAGLÆGELSE AF KØRETØJET, ETC.).

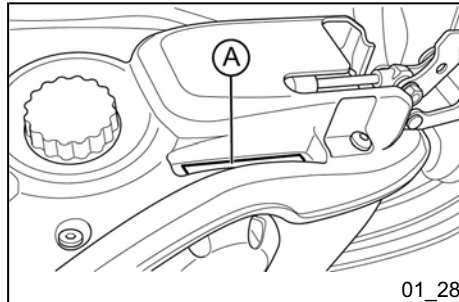

01\_28

## Stelnummer

For aflæsning af stelnummeret «A» skal man blot løfte sadlen.

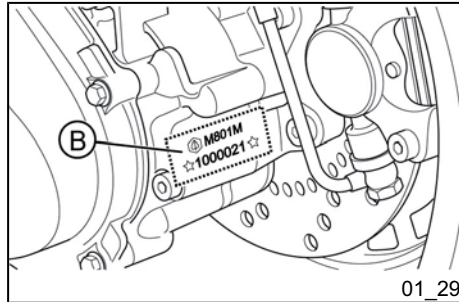

01\_29

## Motornummer

Motorens nummer «B» er stanset bagest på selve motoren.

στο όχημα με αυτά που αναφέρονται στα έγγραφα του οχήματος.

## ΠΡΟΣΟΧΗ



ΥΠΕΝΘΥΜΙΖΟΥΜΕ ΟΤΙ Η ΑΛΛΟΙΩΣΗ ΤΩΝ ΜΗΤΡΩΩΝ ΤΑΥΤΟΤΗΤΑΣ ΕΠΙΣΥΡΕΙ ΣΟΒΑΡΕΣ ΠΟΙΝΕΣ (ΚΑΤΑΣΧΕΣΗ ΤΟΥ ΟΧΗΜΑΤΟΣ, ΚΛΠ.).

## Αριθμός πλαισίου

Για να διαβάσετε τον αριθμό πλαισίου «A» πρέπει να σηκώσετε τη σέλα.

## Αριθμός κινητήρα

Ο αριθμός κινητήρα «B» είναι ανάγλυφος στην πίσω πλευρά του ίδιου του κινητήρα.

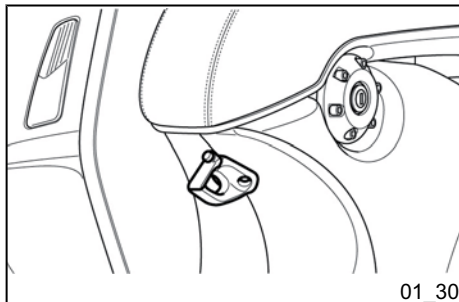

01\_30

## Βαγασκρογ (01\_30)

Taskekrogen sidder under sadlen.

For at bruge krogen skal man dreje den øverste del.



**Maks. tilladt last: 1,5 Kg**



**AF SIKKERHEDSMÆSSIGE ÅRSAGER MÅ LASTENS MÅL IKKE RAGE UD OVER KØRETØJETS OMKREDS ELLER VÆRE TIL HINDER FOR KØRSELLEN.**

## Άγκιστρο για τσάντες (01\_30)

Ο γάντζος μεταφοράς τσαντών βρίσκεται κάτω από τη σέλα.

Για να χρησιμοποιήσετε το γάντζο, πρέπει να περιστρέψετε την άνω πλευρά.



**Μέγιστο εφαρμόσιμο φορτίο: 1,5 Kg**



**ΓΙΑ ΤΗΝ ΑΣΦΑΛΕΙΑ ΤΟΥ ΧΡΗΣΗ, ΟΙ ΔΙΑΣΤΑΣΕΙΣ ΤΟΥ ΦΟΡΤΙΟΥ ΔΕΝ ΠΡΕΠΕΙ ΝΑ ΞΕΠΕΡΝΟΥΝ ΤΗΝ ΠΕΡΙΜΕΤΡΟ ΤΟΥ ΟΧΗΜΑΤΟΣ Ή ΝΑ ΕΜΠΟΔΙΖΟΥΝ ΕΣΤΩ ΚΑΙ ΕΛΑΧΙΣΤΑ ΤΗΝ ΟΔΗΓΗΣΗ.**



**Vespa®  
246**



**Καρ. 02  
Brugen**

**Κεφ. 02  
Η χρήση**



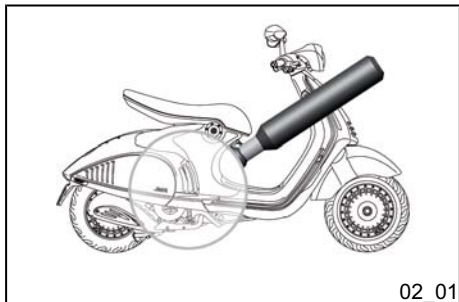

02\_01

## Kontroller (02\_01)

Inden køretøjet sættes i gang, skal man kontrollere følgende:

1. At der er benzin i benzintanken.
2. Olieniveau i baghjulsnav.
3. Motorolieniveau (se afsnittet «Motorolieniveau»).
4. Om der er luft nok i dækkene.
5. Forlygternes, baglygtens og blinklyses funktion.
6. For- og baghjulsbremsernes funktion.

## Έλεγχοι (02\_01)

Πριν θέσετε σε λειτουργία το όχημα, βεβαιωθείτε:

1. Ότι η δεξαμενή βενζίνης είναι γεμάτη.
2. Τη στάθμη λαδιού στο πίσω μουαγιέ.
3. Τη στάθμη λαδιού κινητήρα (δείτε μέρος «Στάθμη λαδιού κινητήρα»).
4. Ότι τα ελαστικά είναι σωστά φουσκωμένα.
5. Τη λειτουργία των φώτων των προβολέων, του πίσω φανού και των φλας.
6. Τη λειτουργία φρένων εμπρός και πίσω.

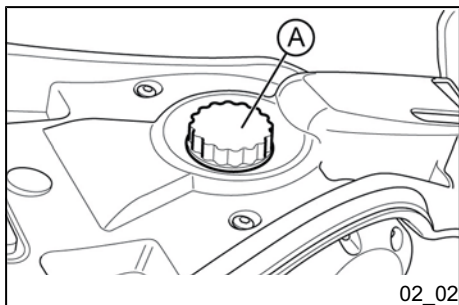

02\_02

## Πάφυλδνιγ (02\_02, 02\_03)

Fyld brændstoftanken «A» op med blyfri benzin (minimumsoktantal = 95).

Tankens fyldning signaleres af en indikator «B» på det digitale display.

Når niveauet når reservebeholdningen, begynder alle statussøjlerne på indikatoren «B» at blinke.

## Ανεφοδιασμοί (02\_02, 02\_03)

Γεμίστε το ρεζερβουάρ καυσίμου «A» με αμόλυβδη βενζίνη (ελάχιστος αριθμός οκτανίων = 95).

Η κατάσταση πλήρωσης του ρεζερβουάρ καυσίμου επισημαίνεται από τον ειδικό δείκτη «B» στην ψηφιακή οθόνη.

Όταν η στάθμη φτάσει στη ρεζέρβα καυσίμου, αναβοσβήνουν ταυτόχρονα όλες οι γραμμές του δείκτη «B».

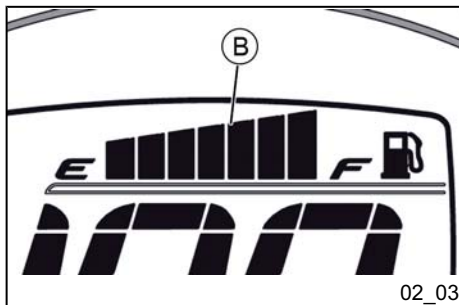

#### GIV AGT



MAN SKAL SLUKKE FOR MOTOREN, FØR DER FYLDES BENZIN PÅ. BENZINEN ER YDERST BRANDFARLIG. PAS PÅ IKKE AT SPILDE BENZIN FRA TANKEN UNDER OPTANKNING.

#### GIV AGT



HOLD ALTID ÅBEN ILD ELLER TÆNDE CIGARETTER PÅ LANG AFSTAND AF TANKSTUDESEN: BRANDFARE. UNDGÅ LIGELEDES AT INDÅNDE FARLIGE DAMPE.

#### Tekniske specifikationer

**Brændstoftankens rumfang**

8,45±0,1 l (reserve cirka 1,5 l)

#### ΠΡΟΣΟΧΗ



ΠΡΙΝ ΑΝΕΦΟΔΙΑΣΕΤΕ ΤΟ ΡΕΖΕΡΒΟΥΑΡ ΒΕΝΖΙΝΗΣ, ΣΒΗΣΤΕ ΤΟΝ ΚΙΝΗΤΗΡΑ. Η ΒΕΝΖΙΝΗ ΕΙΝΑΙ ΕΞΑΙΡΕΤΙΚΑ ΕΥΦΛΕΚΤΗ. ΑΠΟΦΥΓΕΤΕ ΤΗΝ ΠΤΩΣΗ ΒΕΝΖΙΝΗΣ ΑΠΟ ΤΟ ΡΕΖΕΡΒΟΥΑΡ Ή ΚΑΤΑ ΤΗ ΔΙΑΡΚΕΙΑ ΤΟΥ ΑΝΕΦΟΔΙΑΣΜΟΥ.

#### ΠΡΟΣΟΧΗ



ΜΗΝ ΠΛΗΣΙΑΖΕΤΕ ΣΤΟ ΣΤΟΜΙΟ ΤΟΥ ΡΕΖΕΡΒΟΥΑΡ ΜΕ ΦΛΟΓΕΣ Ή ΤΣΙΓΑΡΟ ΑΝΑΜΜΕΝΟ: ΚΙΝΔΥΝΟΣ ΠΥΡΚΑΓΙΑΣ. ΑΠΟΦΥΓΕΤΕ ΤΗΝ ΕΙΣΠΝΟΗ ΒΛΑΒΕΡΩΝ ΑΝΑΘΥΜΙΑΣΕΩΝ.

#### Τεχνικά χαρακτηριστικά

**Χωρητικότητα ρεζερβουάρ καυσίμου**

8,45±0,1 l (ρεζέρβα περίπου 1,5 l)

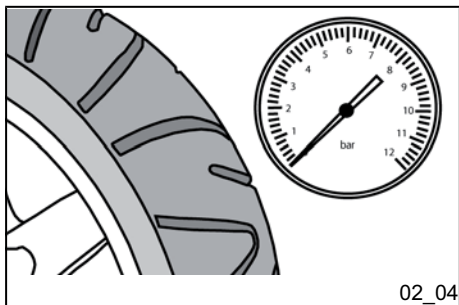

## Δæktryk (02\_04)

Kontrollér med jævne mellemrum dækkenes tryk i henhold til anvisningerne i tabellen over planlagt vedligeholdelse.

### GIV AGT



**DÆKTRYKKET SKAL KONTROLLE- RES FOR KOLDE DÆK. ET FEJLAG- TIGT TRYK MEDFØRER EN UNOR- MAL SLITAGE PÅ DÆKKENE OG GØR KØRSEL FARLIG.**

**DÆKKET SKAL SKIFTES, SÅ SNART SLIDBANEN NÅR DEN SLIDGRÆNSE, SOM ER FASTSAT AF DE GÆLDENDE LOVBESTEMMELSER.**

## Πίεση ελαστικών (02\_04)

Ελέγχετε, σύμφωνα με όσα αναφέρονται στον πίνακα προγραμματισμένης συντήρησης, την πίεση των ελαστικών.

### ΠΡΟΣΟΧΗ



**Η ΠΙΕΣΗ ΤΩΝ ΕΛΑΣΤΙΚΩΝ ΠΡΕΠΕΙ ΝΑ ΕΛΕΓΧΕΤΑΙ ΟΤΑΝ ΑΥΤΑ ΕΙΝΑΙ ΚΡΥΑ. Η ΛΑΘΟΣ ΠΙΕΣΗ ΠΡΟΚΑΛΕΙ ΑΚΑΝΟΝΙΣΤΗ ΦΘΟΡΑ ΤΩΝ ΕΛΑΣΤΙ- ΚΩΝ ΚΑΙ ΚΑΘΙΣΤΑ ΤΗΝ ΟΔΗΓΗΣΗ ΕΠΙΚΙΝΔΥΝΗ.**

**ΤΟ ΕΛΑΣΤΙΚΟ ΠΡΕΠΕΙ ΝΑ ΑΝΤΙΚΑΘΙ- ΣΤΑΤΑΙ ΟΤΑΝ ΤΟ ΠΕΛΜΑ ΦΤΑΣΕΙ ΤΟ ΟΡΙΟ ΧΡΗΣΗΣ ΤΟΥ ΟΠΩΣ ΠΡΟΒΛΕ- ΠΕΤΑΙ ΑΠΟ ΤΟΥΣ ΙΣΧΥΟΝΤΕΣ ΚΑΝΟ- ΝΙΣΜΟΥΣ.**

### ΔÆKTRYK

Forhjulsdækkets tryk	1,8 bar
Dæktryk baghjul (med passager)	2,0 bar (2,2 bar)

### ΠΙΕΣΗ ΑΕΡΑ ΣΤΑ ΛΑΣΤΙΧΑ

Πίεση ελαστικού εμπρός	1,8 bar
Πίεση πίσω ελαστικού (με συνεπιβάτη)	2,0 bar (2,2 bar)

**ΔÆΚ**

Dæk på forhjul	120/70 - 12" 51P Tubeless (uden luftkammer)
Dæk på baghjul	130/70 - 12" 62P Tubeless (uden luftkammer)

**ΕΛΑΣΤΙΚΑ**

εμπρός ελαστικό	120/70 - 12" 51P Χωρίς αεροθάλαμο (Tubeless)
Πίσω ελαστικό	130/70 - 12" 62P Χωρίς αεροθάλαμο (Tubeless)

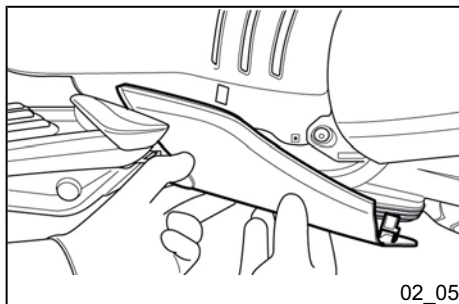
**Regulering af støddæmpere (02\_05, 02\_06, 02\_07, 02\_08)**

For nemmere adgang for justering af støddæmperne skal man benytte følgende fremgangsmåde:

- fjern spoilerterminalen ved forsigtigt at trække den ud efter at have løsnet fastgøringsskruen

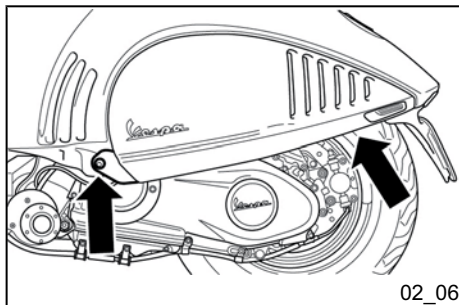

- løsn fastgøringsskruerne, som vist i figuren, og tag sideafskærmningen af.

**Ρύθμιση αμορτισέρ (02\_05, 02\_06, 02\_07, 02\_08)**

Για να διευκολυνθεί η ρύθμιση του αμορτισέρ, προχωρήστε ως εξής:

- αφαιρέστε το τελικό σπώιερ, βγάζοντάς το προσεκτικά προς τα έξω αφού ξεβιδώσετε τις βίδες στερέωσης,

- ξεβιδώστε τις βίδες στερέωσης που φαίνονται στην εικόνα και αφαιρέστε το πλαϊνό κάλυμμα.

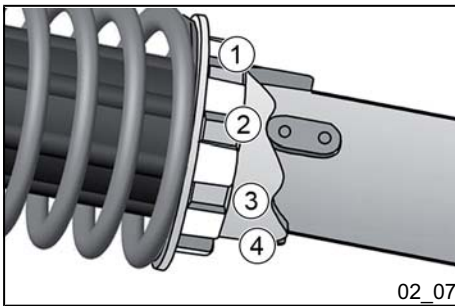

02\_07

Fjederens forbelastning kan reguleres på 4 forskellige måder ved hjælp af den medfølgende specialnøgle. Man skal skrue på metalringen, der er placeret for nede på støddæmperne.

**Position 1** minimumsforspænding: kun fører

**Stilling 2** mellem forbelastning: kun fører

**Stilling 3** mellem forbelastning: fører og passager

**Position 4** maksimumsforspænding: fører, passager og bagage.

Forspændingen reguleres ved brug af den særlige nøgle i etuiet. Hvis metalringen drejes mod «A», øges fjederbelastningen; og hvis metalringen drejes mod «B», mindskes fjederbelastningen.

#### GIV AGT



**KØREKOMFORTEN OG -PRÆCISIO-  
NEN KAN REDUCERES, HVIS FJEDE-  
RENS FORSPÆNDING IKKE ER KOR-  
REKT TILPASSET FØRERENS OG  
EVENTUELT PASSAGERENS VÆGT,  
NÅR KØRETØJET BRUGES.**

Η προφόρτιση του ελατηρίου ρυθμίζεται σε 4 θέσεις, με το ειδικό κλειδί που παρέχεται με το όχημα, βιδώνοντας ή ξεβιδώνοντας τον δακτύλιο που είναι τοποθετημένος στο κάτω μέρος των αμορτισέρ.

**Θέση 1** ελάχιστη προφόρτιση: μόνο οδηγός

**Θέση 2** μέτριας προφόρτισης: μόνο οδηγός

**Θέση 3** μέτρια προφόρτιση: οδηγός και συνεπιβάτης

**Θέση 4** μέγιστη προφόρτιση: οδηγός, επιβάτης και αποσκευή.

Για την εκτέλεση αυτής της εργασίας, πρέπει να χρησιμοποιήσετε το ειδικό κλειδί που θα βρείτε στα εργαλεία του οχήματος. Γυρίζοντας το δακτύλιο προς το «A» η προφόρτιση του ελατηρίου αυξάνεται, γυρίζοντας το δακτύλιο προς το «B» η προφόρτιση του ελατηρίου μειώνεται.

#### ΠΡΟΣΟΧΗ



**Η ΧΡΗΣΗ ΤΟΥ ΟΧΗΜΑΤΟΣ ΜΕ ΤΗ  
ΛΑΝΘΑΣΜΕΝΗ ΦΟΡΤΙΣΗ ΤΟΥ ΕΛΑ-  
ΤΗΡΙΟΥ ΠΟΥ ΔΕΝ ΑΝΤΙΣΤΟΙΧΕΙ ΣΤΟ  
ΒΑΡΟΣ ΤΟΥ ΟΔΗΓΟΥ ΚΑΙ ΤΟΥ ΠΙΘΑ-  
ΝΟΥ ΣΥΝΕΠΙΒΑΤΗ, ΜΠΟΡΕΙ ΝΑ ΜΕΙΩ-  
ΣΕΙ ΤΗΝ ΑΝΕΣΗ ΣΤΗΝ ΚΙΝΗΣΗ ΚΑΙ  
ΤΗΝ ΑΚΡΙΒΕΙΑ ΤΗΣ ΟΔΗΓΗΣΗΣ.**

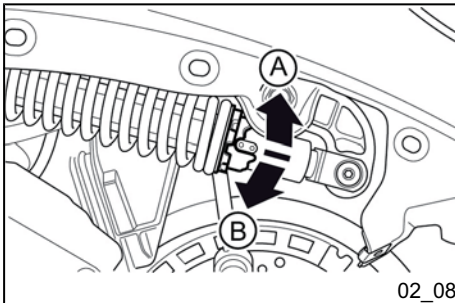

02\_08

## ADVARSEL



DET ANBEFALES AT BRUGE HANDSKER UNDER OPERATIONEN FOR AT UNDGÅ HUDAFSKRABNINGER.

## ΠΡΟΕΙΔΟΠΟΙΗΣΗ



ΣΥΝΙΣΤΑΤΑΙ Η ΧΡΗΣΗ ΓΑΝΤΙΟΥ ΓΙΑ ΝΑ ΑΠΟΦΕΥΧΘΕΙ Ο ΚΙΝΔΥΝΟΣ ΑΜΥΧΩΝ ΚΑΤΑ ΤΗ ΔΙΑΡΚΕΙΑ ΤΟΥ ΧΕΙΡΙΣΜΟΥ.

## Tilkøring (02\_09)

## ADVARSEL



ΚΩΡ ΙΚΚΕ ΟΥΕΡ 80% ΑΦ ΚΩΡΕΤΩ-  
JETS ΤΟΡΗΑΣΤΙΓΗΕ ΔΕ ΦΩΡΣΤΕ  
1000 ΚΜ. ΟΥΔΓΑ ΑΤ ΔΡΕJΕ GAS-  
HÅNΔΤΑΓΕΤ ΗΕΛΤ Ι ΒΥΝΔ ΟΓ ΑΤ  
ΗΟΔΕ ΕΝ ΚΟΝΣΤΑΝΤ ΗΑΣΤΙΓΗΕ  
ΟΥΕΡ ΛΑΝΓΕ ΣΤΡΑΕΚΝΙΝΓΕΡ. ØG  
ΠΡΟΓΡΕΣΣΙΥΤ ΗΑΣΤΙΓΗΕΔΕΝ ΕΦ-  
ΤΕΡ ΔΕ ΦΩΡΣΤΕ 1000 ΚΜ, ΙΝΔΤΙΛ  
ΔΕΝ ΜΑΚΣΙΜΑΛΕ ΥΔΕΛΣΕ ΟΡΝΑΣ.

## Στρώσιμο κινητήρα (02\_09)

## ΠΡΟΕΙΔΟΠΟΙΗΣΗ



ΚΑΤΑ ΤΑ ΠΡΩΤΑ 1000 ΚΜ. ΜΗΝ ΧΡΗΣΙΜΟΠΟΙΕΙΤΕ ΤΟ ΟΧΗΜΑ ΠΕΡΑ ΑΠΟ ΤΟ 80% ΤΗΣ ΜΕΓΙΣΤΗΣ ΠΡΟΒΛΕΠΟΜΕΝΗΣ ΤΑΧΥΤΗΤΑΣ. ΑΠΟΦΕΥΓΕΤΕ ΝΑ ΑΝΟΙΓΕΤΕ ΠΛΗΡΩΣ ΤΟ ΓΚΑΖΙ ΚΑΙ ΔΙΑΤΗΡΗΣΤΕ ΜΙΑ ΣΤΑΘΕΡΗ ΤΑΧΥΤΗΤΑ. ΜΕΤΑ ΤΑ ΠΡΩΤΑ 1000 ΚΜ ΕΠΙΤΑΧΥΝΕΤΕ ΠΡΟΟΔΕΥΤΙΚΑ ΜΕΧΡΙ ΝΑ ΕΠΙΤΥΧΕΤΕ ΤΙΣ ΜΕΓΙΣΤΕΣ ΕΠΙΔΟΣΕΙΣ.

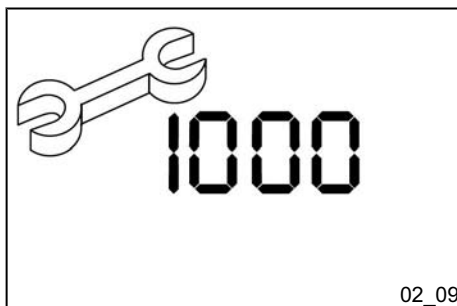

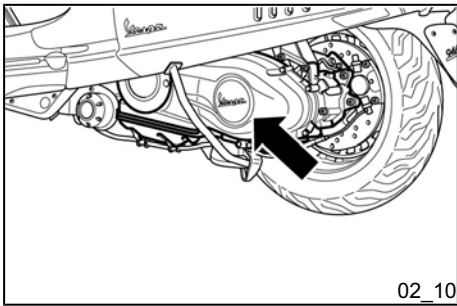

02\_10

### Start af motor (02\_10, 02\_11, 02\_12, 02\_13, 02\_14)

Køretøjet er udstyret med automatisk transmission med direkte kraftoverføring, hvilket medfører, at motoren skal sættes i gang med gashåndtaget på minimum. Giv gradvist gas, når der sættes i gang.

Køretøjet er udstyret med en elektrisk tilførselspumpe, der starter automatisk, når motoren sættes i gang.

Køretøjet er udstyret med et system til **servostyring**.

For at starte, skal man:

- stille køretøjet på midterste støtteben og sikre, at baghjulet er hævet over jorden
- holde gashåndtaget på minimum.

### Θέση σε λειτουργία κινητήρα (02\_10, 02\_11, 02\_12, 02\_13, 02\_14)

Το όχημα διαθέτει αυτόματη μετάδοση με άμεση σύνδεση, για το λόγο αυτό η εκκίνηση θα πρέπει να γίνεται με τη χειρολαβή γκαζιού στο ρελαντί, για την αναχώρηση δώστε γκάζι προοδευτικά.

Το όχημα είναι εφοδιασμένο με ηλεκτρική αντλία τροφοδοσίας που τίθεται αυτόματα σε λειτουργία με την εκκίνηση του κινητήρα.

Το όχημα διαθέτει ένα σύστημα **υποβοηθούμενης εκκίνησης**.

Για την εκκίνηση είναι απαραίτητη η παρακάτω διαδικασία:

- στερεώστε το όχημα στο κεντρικό στάντ και βεβαιωθείτε ότι ο πίσω τροχός δεν ακουμπάει στο έδαφος.
- Κρατήστε τη χειρολαβή γκαζιού στο ρελαντί.

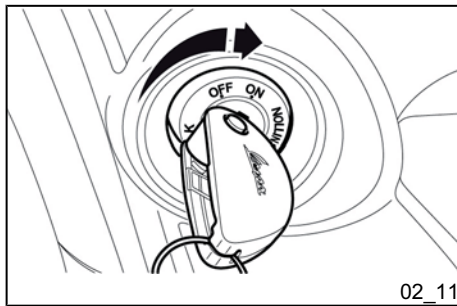

02\_11

- Sæt nøglen i tændingskontakten, og drej den over i positionen «ON».

- Εισάγετε το κλειδί στον κλειδοδιακόπτη και περιστρέψτε το στη θέση «ON».

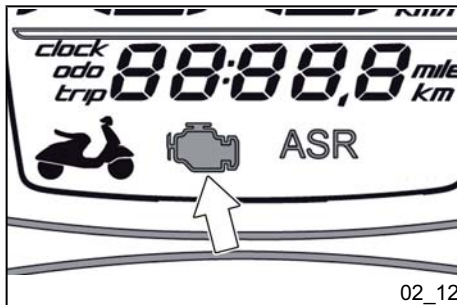

02\_12

- Vent på, at ikonet til administration af motoren slukker.

- Περιμένετε να σβήσει το εικονίδιο διαχείρισης κινητήρα.

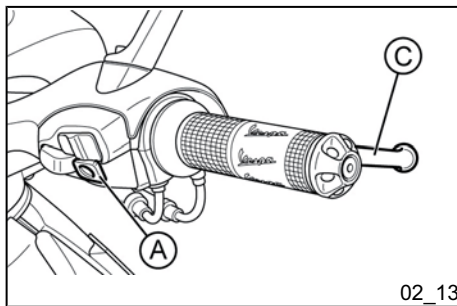

02\_13

Tryk på knappen «A» for at sætte motoren i gang og efter at have trukket et af de to bremsegreb. **B-C**

- Πατήστε το κουμπί «A» για να εκκινήσετε τη μηχανή αφού έχετε τραβήξει τη μία από τις δύο μανέτες φρένου «B-C».

Køretøjet er udstyret med en særlig styring af startproceduren. Startmotoren forbliver aktiveret, indtil motoren tænder, også selv om knappen «A» slippes.

Το όχημα διαθέτει μία ιδιαίτερη διαχείριση της διαδικασίας εκκίνησης. Η μίζα παραμένει ενεργή έως ότου ανάψει ο κινητήρας ακόμη και όταν αφήσουμε το κουμπί «A».

Oprethold dog aktiveringen af en af de to bremses (for- eller baghjul) for ikke at afbryde startproceduren.

Για να μη διακοπεί η διαδικασία εκκίνησης, πρέπει να παραμένει πατημένο ένα από τα δύο φρένα (εμπρός ή πίσω).



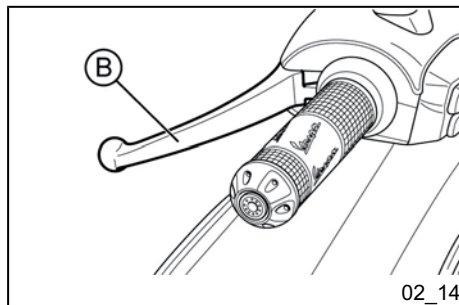

Gashåndtaget skal holdes i positionen tomgang, da enhver anden position vil hæmme start af køretøjet.

Startmotoren holdes aktiv i højst 5 sekunder.

#### GIV AGT



**UDFØR ALDRIG DISSE HANDLINGER I LUKKEDE LOKALER DA UDSTØDNINGSGASSEN ER SKADELIG.**

#### GIV AGT



**TEMPERATUREN I KATALYSATOREN KAN VÆRE MEGET HØJ OG KØRETØJET SKAL DERFOR PARKERES, SÅ UDSTØDNINGSRØRET IKKE KOMMER I KONTAKT MED BRÆNDBART MATERIALE. PAS PÅ IKKE AT BRÆNDE DIG.**

Η μανέτα γκαζιού πρέπει να παραμένει στη θέση ελάχιστης περιστροφής, γιατί οποιαδήποτε άλλη θέση εμποδίζει την εκκίνηση του οχήματος.

Η μίζα θα παραμείνει ενεργή για το πολύ 5 συνεχόμενα δευτερόλεπτα.

#### ΠΡΟΣΟΧΗ



**ΜΗΝ ΠΡΑΓΜΑΤΟΠΟΙΗΣΕΤΕ ΑΥΤΕΣ ΤΙΣ ΛΕΙΤΟΥΡΓΙΕΣ ΣΕ ΚΛΕΙΣΤΟΥΣ ΧΩΡΟΥΣ ΕΠΕΙΔΗ ΤΑ ΑΕΡΙΑ ΕΞΑΤΜΙΣΗΣ ΕΙΝΑΙ ΤΟΞΙΚΑ.**

#### ΠΡΟΣΟΧΗ



**ΕΞΑΙΤΙΑΣ ΤΩΝ ΥΨΗΛΩΝ ΘΕΡΜΟΚΡΑΣΙΩΝ ΠΟΥ ΜΠΟΡΟΥΝ ΝΑ ΑΝΑΠΤΥΧΘΟΥΝ ΣΤΗΝ ΕΞΑΤΜΙΣΗ ΝΑ ΠΡΟΣΕΧΕΤΕ, ΚΑΤΑ ΤΗ ΣΤΑΘΜΕΥΣΗ ΤΟΥ ΟΧΗΜΑΤΟΣ, ΩΣΤΕ Η ΕΞΑΤΜΙΣΗ ΝΑ ΜΗΝ ΕΡΘΕΙ ΣΕ ΕΠΑΦΗ ΜΕ ΕΥΦΛΕΚΤΑ ΥΛΙΚΑ ΓΙΑ ΝΑ ΑΠΟΦΕΥΧΘΟΥΝ ΣΟΒΑΡΑ ΕΓΚΑΥΜΑΤΑ ΣΕ ΜΕΡΗ ΤΟΥ ΣΩΜΑΤΟΣ.**

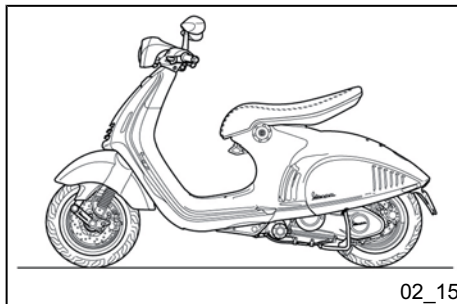

02\_15

## Vanskelig start (02\_15)

Følg omhyggeligt fremgangsmåden beskrevet i afsnittet «Start af motor».

### ADVARSEL

**GASHÅNDTAGET SKAL HOLDES I POSITIONEN TOMGANG, DA ENHVER ANDEN POSITION VIL HÆMME START AF KØRETØJET.**

### GIV AGT



**TAG, OM NØDVENDIGT, KONTAKT TIL ET AUTORISERET SERVICE-VÆRKSTED.**

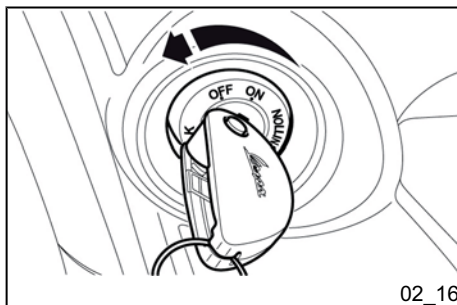

02\_16

## Stop af motor (02\_16)

Luk helt for gashåndtaget og drej nøglen i tændingskontakten på «OFF» (nøglen kan tages ud).

### GIV AGT



**PÅ GRUND AF DE HØJE TEMPERATURER I KATALYSATOREN SKAL MAN PASSE PÅ Udstødningen, NÅR KØRETØJET PARKERES: FOR AT UNDGÅ ALVORLIGE FORBRÆN-**

## Δύσκολη εκκίνηση (02\_15)

Τηρείτε προσεκτικά τη διαδικασία που περιγράφεται στην ενότητα «Εκκίνηση κινητήρα»

### ΠΡΟΕΙΔΟΠΟΙΗΣΗ

**Η ΜΑΝΈΤΑ ΓΚΑΖΙΟΎ ΠΡΈΠΕΙ ΝΑ ΠΑΡΑΜΈΝΕΙ ΣΤΗ ΘΈΣΗ ΕΛΑΧΙΣΤΗΣ ΠΕΡΙΣΤΡΟΦΉΣ, ΓΙΑΤΙ ΟΠΟΙΑΔΉΠΟΤΕ ΆΛΛΗ ΘΈΣΗ ΕΜΠΟΔΊΖΕΙ ΤΗΝ ΕΚΚΊΝΗΣΗ ΤΟΥ ΟΧΉΜΑΤΟΣ.**

### ΠΡΟΣΟΧΗ



**ΣΕ ΠΕΡΙΠΤΩΣΗ ΑΝΑΓΚΗΣ ΑΠΕΥΘΥΝΘΕΙΤΕ ΣΕ ΕΝΑ ΕΞΟΥΣΙΟΔΟΤΗΜΕΝΟ ΣΗΜΕΙΟ ΤΕΧΝΙΚΗΣ ΥΠΟΣΤΗΡΙΞΗΣ.**

## Στάση κινητήρα (02\_16)

Κλείστε εντελώς τη χειρολαβή γκαζιού, στην συνέχεια στρέψτε το κλειδί του διακόπτη της μίζας στη θέση «OFF» (αποσπώμενο κλειδί).

### ΠΡΟΣΟΧΗ



**ΛΟΓΩ ΤΩΝ ΥΨΗΛΩΝ ΘΕΡΜΟΚΡΑΣΙΩΝ ΠΟΥ ΑΝΑΠΤΥΣΣΟΝΤΑΙ ΣΤΟΝ ΚΑΤΑΛΥΤΗ, ΟΤΑΝ ΠΑΡΚΑΡΕΤΕ ΤΟ ΟΧΗΜΑ ΔΩΣΤΕ ΙΔΙΑΙΤΕΡΗ ΠΡΟΣΟΧΗ**

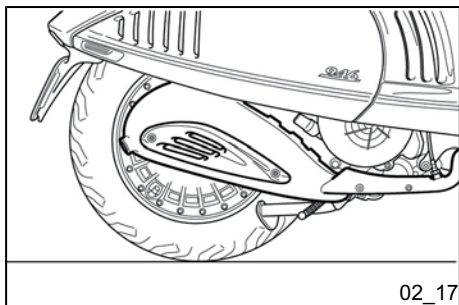

**DINGER PÅ KROPPEN ELLER BRAND MÅ UDSTØDNINGEN IKKE KOMME I KONTAKT MED BRÆNDBARE MATERIALER.**

**ΣΤΗΝ ΕΞΑΤΜΙΣΗ: ΓΙΑ ΝΑ ΑΠΟΦΥΓΕΤΕ ΣΟΒΑΡΑ ΕΓΚΛΑΥΜΑΤΑ ΣΤΟ ΣΩΜΑ Ή ΠΥΡΚΑΓΙΑ, Η ΕΞΑΤΜΙΣΗ ΔΕΝ ΠΡΕΠΕΙ ΝΑ ΕΡΧΕΤΑΙ ΣΕ ΕΠΑΦΗ ΜΕ ΕΥΦΛΕΚΤΑ ΥΛΙΚΑ.**

### Udstødningsrør (02\_17)

GIV AGT



**ÆNDRINGER AF UDSTØDNINGSRØRET KAN MEDFØRE ALVORLIGE FEJLFUNKTIONER PÅ MOTOREN.**

GIV AGT



**PÅ GRUND AF DE HØJE TEMPERATURER I KATALYSATOREN SKAL MAN PASSE PÅ UDSTØDNINGEN, NÅR KØRETØJET PARKERES: FOR AT UNDGÅ ALVORLIGE FORBRÆNDINGER PÅ KROPPEN ELLER BRAND MÅ UDSTØDNINGEN IKKE KOMME I KONTAKT MED BRÆNDBARE MATERIALER.**

### Καταλυτικό σιλανσιέ (02\_17)

ΠΡΟΣΟΧΗ



**ΟΠΟΙΑΔΗΠΟΤΕ ΠΑΡΕΜΒΑΣΗ ΣΤΗΝ ΕΞΑΤΜΙΣΗ ΜΠΟΡΕΙ ΝΑ ΠΡΟΚΑΛΕΣΕΙ ΣΟΒΑΡΕΣ ΔΥΣΛΕΙΤΟΥΡΓΙΕΣ ΣΤΟΝ ΚΙΝΗΤΗΡΑ.**

ΠΡΟΣΟΧΗ



**ΛΟΓΩ ΤΩΝ ΥΨΗΛΩΝ ΘΕΡΜΟΚΡΑΣΙΩΝ ΠΟΥ ΑΝΑΠΤΥΣΣΟΝΤΑΙ ΣΤΟΝ ΚΑΤΑΛΥΤΗ, ΟΤΑΝ ΠΑΡΚΑΡΕΤΕ ΤΟ ΟΧΗΜΑ ΔΩΣΤΕ ΙΔΙΑΙΤΕΡΗ ΠΡΟΣΟΧΗ ΣΤΗΝ ΕΞΑΤΜΙΣΗ: ΓΙΑ ΝΑ ΑΠΟΦΥΓΕΤΕ ΣΟΒΑΡΑ ΕΓΚΛΑΥΜΑΤΑ ΣΤΟ ΣΩΜΑ Ή ΠΥΡΚΑΓΙΑ, Η ΕΞΑΤΜΙΣΗ ΔΕΝ ΠΡΕΠΕΙ ΝΑ ΕΡΧΕΤΑΙ ΣΕ ΕΠΑΦΗ ΜΕ ΕΥΦΛΕΚΤΑ ΥΛΙΚΑ.**

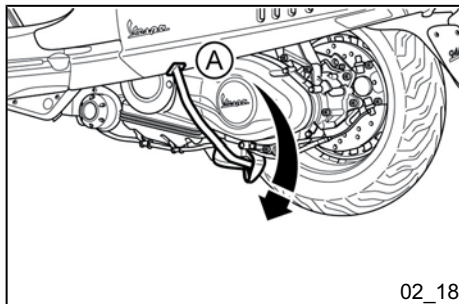

02\_18

## Støtteen (02\_18)

### Midterste støtteen

Træd på det midterste støttebens frem-spring «A» samtidig med, at du løfter køretøjet baglæns ved hjælp af håndtagene i siden.

#### GIV AGT

**ANBRING KØRETØJET PÅ ET FAST OG JÆVNT UNDERLAG.**

#### GIV AGT



TEMPERATUREN I KATALYSATOR-REN KAN VÆRE MEGET HØJ OG KØRETØJET SKAL DERFOR PARKE-RES, SÅ UDSTØDNINGSRØRET IKKE KOMMER I KONTAKT MED BRANDBART MATERIALE. PAS PÅ IKKE AT BRÆNDE DIG.

## Σταντ (02\_18)

### Κεντρικό σταντ

Πιέστε με το πόδι επάνω στην προεξοχή του κεντρικού σταντ «A» και ταυτόχρονα ανασηκώστε προς τα πίσω το όχημα, πιάνοντας τις πλαϊνές χειρολαβές.

#### ΠΡΟΣΟΧΗ

**ΤΟΠΟΘΕΤΗΣΤΕ ΤΟ ΟΧΗΜΑ ΣΕ ΣΤΑΘΕΡΟ ΚΑΙ ΕΠΙΠΕΔΟ ΕΔΑΦΟΣ.**

#### ΠΡΟΣΟΧΗ



ΕΞΑΙΤΙΑΣ ΤΩΝ ΥΨΗΛΩΝ ΘΕΡΜΟΚΡΑΣΙΩΝ ΠΟΥ ΑΝΑΠΤΥΣΣΟΝΤΑΙ ΣΤΟΝ ΚΑΤΑΛΥΤΗ ΝΑ ΠΡΟΣΕΧΕΤΕ, ΚΑΤΑ ΤΗ ΣΤΑΘΜΕΥΣΗ ΤΟΥ ΟΧΗΜΑΤΟΣ, ΩΣΤΕ Η ΕΞΑΤΜΙΣΗ ΝΑ ΜΗΝ ΕΡΘΕΙ ΣΕ ΕΠΑΦΗ ΜΕ ΕΥΦΛΕΚΤΑ ΥΛΙΚΑ ΓΙΑ ΝΑ ΑΠΟΦΕΥΧΘΟΥΝ ΣΟΒΑΡΑ ΕΓΚΑΥΜΑΤΑ ΣΕ ΜΕΡΗ ΤΟΥ ΣΩΜΑΤΟΣ.

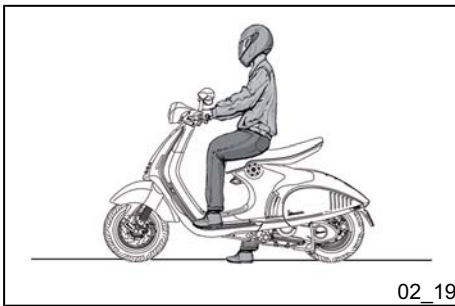

02\_19

## Automatgear (02\_19)

For at sikre en så enkel og komfortabel kørsel som muligt er køretøjet forsynet med automatgear med regulator og centrifugalkobling. Systemet er opbygget således, at man opnår optimale præstationer, både med henblik på acceleration og forbrug, på flade samt på stejle strækninger, idet reguleringen både afhænger af motorens omdrejningstal og det af ydede drejningsmoment. Benyt udelukkende bremsen til at holde køretøjet standset ved ophold op ad bakker (lyskryds, køer, osv.) og lad motoren gå i tomgang. Hvis motoren anvendes til at holde køretøjet standset risikerer man, at koblingen overophedes. Denne ulempe forårsages af koblingselementernes gnidningsmodstand på koblingshuset. Det er derfor hensigtsmæssigt at undgå forhold, hvor koblingen glider i længere tid med deraf følgende overhedning af koblingen (for eksempel, ud over hvad allerede angivet, kørsel op ad stejle bakker med fuld opakning eller start af køretøjet på en strækning med en hældning på over 25%, osv.):

1. Fortsæt ikke i denne kørselstilstand.
2. Lad koblingen køle af med motoren i tomgang i et par minutter

## Αυτόματη μετάδοση (02\_19)

Το όχημα είναι εφοδιασμένο με αυτόματη μετάδοση και φυγοκεντρικό συμπλέκτη, για να εξασφαλίζεται μεγαλύτερη απλότητα και άνεση στην οδήγηση. Το σύστημα προβάλλεται για να παράσχει τις καλύτερες επιδόσεις τόσο στην επιτάχυνση όσο και στην κατανάλωση, τόσο στην κίνηση στην ανηφόρα όσο και στην κατηφόρα, χάρι σε μια ρύθμιση που προέρχεται τόσο στη λειτουργία του κινητήρα, όσο και στη μεταδιδόμενη ροπή. Στην περίπτωση στάσης στην ανηφόρα, (ασθενοφόρο, ουρά, κλπ.) να χρησιμοποιείτε μόνο το φρένο για να κρατήσετε το όχημα σταματημένο, αφήνοντας τον κινητήρα στο ρελαντί. Η χρήση του κινητήρα για να κρατήσετε το όχημα σταματημένο μπορεί να προκαλέσει υπερθέρμανση. Αυτό οφείλεται στην προστριβή των μαζών του ίδιου του συμπλέκτη επάνω στη καμπάνα. Για αυτό το λόγο, είναι σκόπιμο να αποφύγετε τις συνθήκες παρατεταμένης ολίσθησης του συμπλέκτη με επακόλουθη υπερθέρμανση (για παράδειγμα, πέτρα από την προαναφερόμενη κίνηση σε ανηφόρα με υπερβολικό φορτίο ή εκκίνηση σε κλίση άνω του 25%, κ.λπ.):

1. Μην οδηγείτε επί μακρόν σε τέτοιες συνθήκες.
2. Αφήστε το συμπλέκτη να κρυώσει για μερικά λεπτά, κρατώντας τον κινητήρα στο ρελαντί

## En sikker kørsel (02\_20)

Vi vil nu komme med nogle enkle råd, der giver dig en mere sikker og rolig kørsel i hverdagen. Dine kørefærdigheder og dit kendskab til mekanik er grundlaget for en sikker kørsel. Prøv køretøjet i ikke trafikerede områder, hvor du i fred og ro kan lære køretøjet at kende.

1. Husk at tage styrthjelm på og spænde den rigtigt, inden du starter køretøjet.

2. Nedsæt farten og køр forsigtigt på ujævne overflader.

3. Ved kørsel på våd overflade nedsættes bremseeffekten i starten, hvis ikke bremserne er blevet brugt i længere tid. Man bør derfor bremse jævnlgt, når der køres på våde veje.

4. Træd ikke bremsen i bund, når der køres på våde eller glatte overflader eller grusveje.

5. Stig ikke op på og start køretøjet, mens det støtter på støttebenene. Det er under alle omstændigheder påkrævet at kontrollere at baghjulet ikke drejer, når det kommer i berøring med jorden, for at undgå en brat start.

6. Det anbefales at rengøre bremseskiven hyppigt med et mildt rengøringsmiddel, ved kørsel på sandede, mudrede og saltede overflader, for at forebygge at der formes slibende ophobninger inden i hullerne, der vil medføre at bremsebelædningen slides for hurtigt.

## Η ασφαλής οδήγηση (02\_20)

### Η ασφαλής οδήγηση

Παρακάτω παραθέτουμε ορισμένες απλές συμβουλές που θα σας επιτρέψουν να χρησιμοποιήσετε το όχημά σας καθημερινά με τον καλύτερο δυνατό τρόπο. Η ικανότητές σας και οι γνώσεις σας αποτελούν τη βάση για την ασφαλή οδήγηση. Σας συμβουλευόμαστε να δοκιμάσετε το όχημα σε περιοχές χωρίς κυκλοφορία ώστε να αποκτήσετε καλή γνώση του γύρω από αυτό.

1. Πριν θέσετε σε κίνηση θυμηθείτε να βάλετε το κράνος και να το δέσετε σωστά.

2. Σε άγνωστους δρόμους να μειώνετε ταχύτητα, και να οδηγείτε με προσοχή.

3. Να θυμάστε ότι αφού έχετε διατρέξει μεγάλη απόσταση σε βρεγμένο δρόμο χωρίς να ενεργοποιήσετε τα φρένα, το αποτέλεσμα φρεναρίσματος είναι αρχικά μικρότερο. Υπό αυτές τις συνθήκες κίνησης είναι καλό να ενεργοποιείτε κατά περιόδους το φρένο.

4. Μην πατάτε τελείως το φρένο σε βρεγμένο, σκαμμένο ή σε ολισθηρό δρόμο.

5. Αποφεύγετε τις αναχωρήσεις ανεβασμένοι στο όχημα και με τον τρίποδα κατεβασμένο. Σε κάθε περίπτωση ο πίσω τροχός δε θα πρέπει να γυρίζει όταν έρχεται σε επαφή με το έδαφος ώστε να αποφεύγονται οι απότομες αναχωρήσεις.

6. Σε περίπτωση χρήσης του οχήματος σε δρόμους με άμμο, λάσπη, χιόνι με



02\_20

**GIV AGT**

**KØR ALTID EFTER EVNE. DET ER MEGET FARLIGT AT KØRE I BERUSET TILSTAND, VED INDTAGELSE AF EUFORISERENDE STOFFER ELLER VISSE LÆGEMIDLER.**

**GIV AGT**

**ENHVER FORM FOR INDGREB, DER FORANDRER KØRETØJETS PRÆSTATIONER ELLER ÆNDRINGER PÅ STRUKTURENS ORIGINALE DELE ER IFØLGE LOVEN FORBUDT OG GØR, AT KØRETØJET IKKE LÆNGERE SVARER TIL DEN GODKENDTE TYPE SAMT BLIVER TIL FARE FOR KØRSELSSIKKERHEDEN.**

**GIV AGT**

**JUSTER ALDRIG BAKSPEJLENE UNDER KØRSLLEN. DER FORELIGGER FARE FOR, AT MAN MISTER KONTROLLEN OVER KØRETØJET.**

αλάτι και άλλα. Σας συνιστούμε να καθαρίζετε συχνά το δίσκο φρένων με ένα μη διαβρωτικό απορρυπαντικό έτσι ώστε να αποφεύγετε τη δημιουργία συσσωρεύσεων στο εσωτερικό των οπών που θα είχε ως αποτέλεσμα ταχύτερη φθορά των τακακιών φρένου.

**ΠΡΟΣΟΧΗ**

**ΟΔΗΓΕΙΤΕ ΠΑΝΤΑ ΕΝΤΟΣ ΤΩΝ ΟΡΙΩΝ ΤΗΣ ΙΚΑΝΟΤΗΤΑΣ ΣΑΣ. Η ΟΔΗΓΗΣΗ ΥΠΟ ΤΗΝ ΕΠΗΡΕΙΑ ΑΛΚΟΟΛ Η ΝΑΡΚΩΤΙΚΩΝ ΟΥΣΙΩΝ Ή ΣΥΓΚΕΚΡΙΜΕΝΩΝ ΦΑΡΜΑΚΩΝ ΕΙΝΑΙ ΕΞΑΙΡΕΤΙΚΑ ΕΠΙΚΙΝΔΥΝΗ.**

**ΠΡΟΣΟΧΗ**

**ΚΑΘΕ ΕΠΕΞΕΡΓΑΣΙΑ ΠΟΥ ΤΡΟΠΟΠΟΙΕΙ ΤΙΣ ΕΠΙΔΟΣΕΙΣ ΤΟΥ ΟΧΗΜΑΤΟΣ, ΟΠΩΣ ΓΙΑ ΠΑΡΑΔΕΙΓΜΑ ΜΕΤΑΤΡΟΠΕΣ ΟΡΙΣΜΕΝΩΝ ΑΥΘΕΝΤΙΚΩΝ ΜΕΡΩΝ ΤΗΣ ΔΟΜΗΣ, ΕΚΤΟΣ ΤΟΥ ΟΤΙ ΑΠΑΓΟΡΕΥΕΤΑΙ ΑΠΟ ΤΟ ΝΟΜΟ, ΕΠΗΡΕΑΖΟΥΝ ΤΗ ΣΥΜΜΟΡΦΩΣΗ ΤΟΥ ΟΧΗΜΑΤΟΣ ΣΕ ΣΧΕΣΗ ΜΕ ΤΟΝ ΠΙΣΤΟΠΟΙΗΜΕΝΟ ΤΥΠΟ ΚΑΙ ΚΑΘΙΣΤΟΥΝ ΤΟ ΟΧΗΜΑ ΕΠΙΚΙΝΔΥΝΟ ΚΑΤΑ ΤΗΝ ΟΔΗΓΗΣΗ.**

**ADVARSEL**

UDVIS STØRST MULIG FORSIGTIGHED, NÅR DER PÅSÆTTES OG KØRES MED TILBEHØR OG BAGAGE. VED PÅSÆTNING AF TILBEHØR OG BAGAGE, KAN SCOOTERENS STABILITET OG PRÆSTATIONER FORRINGES, OG DENS SIKRE HASTIGHED KAN VÆRE LAVERE. (SE AFSNITTET «RESERVEDELE OG TILBEHØR»)

**ΠΡΟΣΟΧΗ**

ΜΗ ΡΥΘΜΙΖΕΤΕ ΤΟΥΣ ΚΑΘΡΕΦΤΕΣ ΚΑΤΑ ΤΗΝ ΚΙΝΗΣΗ. ΑΥΤΟ ΜΠΟΡΕΙ ΝΑ ΠΡΟΚΑΛΕΣΕΙ ΤΗΝ ΑΠΩΛΕΙΑ ΤΟΥ ΕΛΕΓΧΟΥ ΤΟΥ ΟΧΗΜΑΤΟΣ.

**ΠΡΟΕΙΔΟΠΟΙΗΣΗ**

ΓΙΑ ΤΗΝ ΠΡΟΛΗΨΗ ΤΥΧΟΝ ΑΤΥΧΗΜΑΤΩΝ, ΔΩΣΤΕ ΙΔΙΑΙΤΕΡΗ ΠΡΟΣΟΧΗ ΟΤΑΝ ΠΡΟΣΘΕΤΕΤΕ ΕΞΑΡΤΗΜΑΤΑ ΚΑΙ ΟΔΗΓΕΙΤΕ ΜΕ ΑΠΟΣΚΕΥΕΣ. Η ΠΡΟΣΘΗΚΗ ΑΞΕΣΟΥΑΡ ΚΑΙ ΑΠΟΣΚΕΥΩΝ ΕΝΔΕΧΕΤΑΙ ΝΑ ΜΕΙΩΣΕΙ ΤΗ ΣΤΑΘΕΡΟΤΗΤΑ ΚΑΙ ΤΙΣ ΕΠΙΔΟΣΕΙΣ ΤΟΥ ΣΚΟΥΤΕΡ, ΚΑΙ ΝΑ ΜΕΙΩΣΕΙ ΤΗΝ ΑΣΦΑΛΕΙΑ ΚΑΤΑ ΤΗ ΧΡΗΣΗ. (ΒΛΕΠΕ ΚΕΦΑΛΑΙΟ «ΑΝΤΑΛΛΑΚΤΙΚΑ ΚΑΙ ΑΞΕΣΟΥΑΡ»)



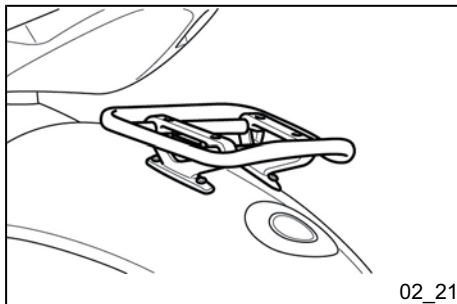

02\_21

## Bagagebæreren (02\_21)

Køretøjet er klargjort til installation af en ekstra bagagebærer.

Kontakt et **autoriseret serviceværksted** for køb og installation, i modsat fald bortfalder garantien.

### ADVARSEL



PIAGGIO MARKEDSFØRER SIN EGEN LINJE AF EKSTRAUDSTYR DER, AF SAMME ÅRSAG, ER GODKENDTE OG GARANTEREDE HVAD ANGÅR DERES BRUGSOMRÅDER. DET ER DERFOR YDERST VIGTIGT AT HENVENDE SIG TIL EN FORHANDLER ELLER ET AUTORISERET SERVICEVÆRKSTED, FOR AT VÆLGE DE RETTE RESERVEDELE OG FÅ DEM MONTERET KORREKT. HVIS DER ANVENDES TILBEHØR, SOM IKKE ER ORIGINALT, RISIKERER MAN AT FØRNINGE KØRETØJETS STABILITET OG FUNKTIONSDYGTIGHED, HVILKET KAN MEDFØRE NEDSAT KØRESIKKERHED OG FARE FOR FØRERENS SIKKERHED.

## Σχάρα αποσκευών (02\_21)

Το όχημα είναι προετοιμασμένο για την εγκατάσταση πρόσθετης σχάρας.

Απευθυνθείτε σε ένα **Εξουσιοδοτημένο Σημείο Τεχνικής Υποστήριξης** για την αγορά και την εγκατάσταση, διαφορετικά ακυρώνεται η εγγύηση.

### ΠΡΟΕΙΔΟΠΟΙΗΣΗ



Η ΡΙΑΓΓΙΟ ΕΜΠΟΡΕΥΕΤΑΙ ΜΙΑ ΔΙΚΗ ΤΗΣ ΣΕΙΡΑ ΕΞΑΡΤΗΜΑΤΩΝ ΠΟΥ ΕΙΝΑΙ ΓΝΩΣΤΑ ΚΑΙ ΕΓΓΥΗΜΕΝΑ ΟΣΟΝ ΑΦΟΡΑ ΤΗΝ ΕΦΑΡΜΟΓΗ ΤΟΥΣ. ΓΙΑ ΤΗΝ ΕΠΙΛΟΓΗ ΚΑΙ ΣΩΣΤΗ ΣΥΝΑΡΜΟΛΟΓΗΣΗ ΤΩΝ ΑΞΕΣΟΥΑΡ ΠΡΕΠΕΙ ΝΑ ΑΠΕΥΘΥΝΕΣΤΕ ΣΕ ΕΝΑ ΕΞΟΥΣΙΟΔΟΤΗΜΕΝΟ ΣΗΜΕΙΟ ΤΕΧΝΙΚΗΣ ΥΠΟΣΤΗΡΙΞΗΣ. Η ΧΡΗΣΗ ΜΗ ΓΝΗΣΙΩΝ ΑΞΕΣΟΥΑΡ ΕΝΔΕΧΕΤΑΙ ΝΑ ΕΠΗΡΕΑΣΕΙ ΑΡΝΗΤΙΚΑ ΤΗ ΣΤΑΘΕΡΟΤΗΤΑ ΚΑΙ ΤΗ ΛΕΙΤΟΥΡΓΙΑ ΤΟΥ ΟΧΗΜΑΤΟΣ ΚΑΙ ΚΑΤ'ΕΠΕΚΤΑΣΗ ΝΑ ΠΡΟΚΑΛΕΣΕΙ ΣΥΝΘΗΚΕΣ ΕΠΙΚΙΝΔΥΝΗΣ ΟΔΗΓΗΣΗΣ ΚΑΙ ΑΠΕΙΛΗΣ ΤΗΣ ΑΚΕΡΑΙΟΤΗΤΑΣ ΤΟΥ ΟΔΗΓΟΥ.

**Vespa®  
246**



**Καρ. 03  
Vedligeholdelsen**

**Κεφ. 03  
Η συντήρηση**

## Motoroliestand

På firtaktsmotorerne benyttes motorolien til at smøre ventilsystemet, lejebronzerne og varmeenheden. **En utilstrækkelig oliemængde kan forårsage alvorlig skade på selve motoren**. Forringede olieegenskaber og et stigende olieforbrug er helt normalt for alle firtaktsmotorer.

Forbruget hænger især sammen med køremåden (eks.: under kørsel: brug af køretøjet i størstedelen af tiden med gas-håndtaget fortrinsvist sluppet medfører et øget olieforbrug).

**Med det formål at forebygge alle former for ulemper, anbefales det altid at kontrollere oliestanden, hver gang køretøjet benyttes.**

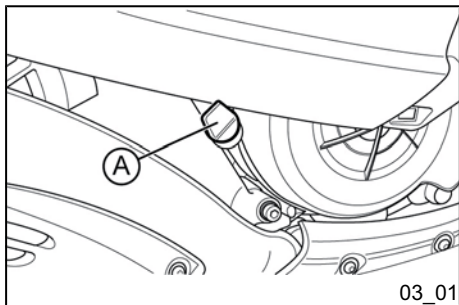

03\_01

## Kontrol af motorolieniveau (03\_01, 03\_02)

Hver gang køretøjet benyttes, skal motoroliestanden kontrolleres for kold motor (efter at have fjernet dæksel/oliepind fra positionen **fuldstændigt skruet til**) og den skal falde indenfor referencemærkerne MAX og MIN, der gengives på olie-pinden «A». Køretøjet skal placeres på

## Στάθμη λαδιού κινητήρα

Στους τετράχρονους κινητήρες το λάδι χρησιμοποιείται για λίπανση των οργάνων μετάδοσης, των εδράνων βάσης και του συστήματος θερμότητας. **Η ανεπαρκής ποσότητα λαδιού μπορεί να προκαλέσει σοβαρές ζημιές στον ίδιο τον κινητήρα**. Σε όλους τους τετράχρονους κινητήρες η αλλοίωση της ποιότητας του λαδιού, καθώς επίσης και κάποια κατανάλωση του, θεωρούνται κανονικές.

Η κατανάλωση ειδικά εξαρτάται από τις συνθήκες χρήσης (π.χ.: κατά την οδήγηση, όταν το όχημα χρησιμοποιείται για το μεγαλύτερο χρονικό διάστημα με τη χειρολαβή γκαζιού ανοιχτή έχει ως αποτέλεσμα μεγαλύτερη κατανάλωση λαδιού).

**Για την αποφυγή οποιοδήποτε προβλήματος, συνιστάται να ελέγχετε η στάθμη του λαδιού κάθε φορά που χρησιμοποιείτε το όχημα.**

## Έλεγχος στάθμης λαδιού στον κινητήρα (03\_01, 03\_02)

Κάθε φορά που χρησιμοποιείτε το όχημα με κρύο κινητήρα πρέπει να γίνεται έλεγχος της στάθμης λαδιού του κινητήρα (αφαιρώντας την τάπα/βέργα από τη θέση **εντελώς βιδωμένη**). Η στάθμη πρέπει να βρίσκεται ανάμεσα στις ενδείξεις MAX και MIN που υπάρχουν στη βέργα «A». Κατά τη διάρκεια του ελέγχου, το

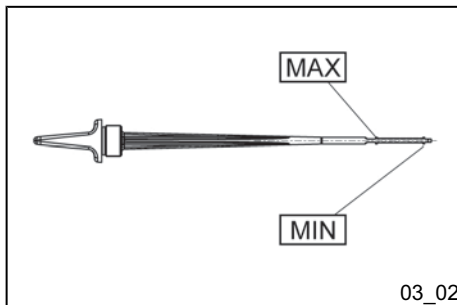

03\_02

støttenet og være anbragt på en plan overflade, når kontrollen udføres.

Hvis eftersynet foretages efter brug af køretøjet, og motoren derfor er varm, skal oliestanden være lavere; for at kunne foretage et rigtigt eftersyn, er man nødt til at vente mindst 10 minutter efter standning af motoren, således at man ser den virkelige oliestand.

### **Anbefalede produkter**

**eni i-Ride PG 5W-40**

*Syntetisk baseret smøremiddel til fire-taktsmotorer med høje præstationer.*  
JASO MA, MA2 - API SL - ACEA A3

### **Tekniske specifikationer**

#### **Mængde motorolie**

1340 cm<sup>3</sup> (hvoraf 120 cm<sup>3</sup> i filterindsatsen)

### **Efterfyldning af motorolie (03\_03)**

Eventuel efterfyldning af olie skal udføres efter kontrol af olieniveau og fyld aldrig olie på til **op over MAX niveau**. I henhold til anvisningerne i tabellen over planlagt vedligeholdelse er det under alle omstændigheder forudsat at lade en kontrol og eventuel motorolieefterfyldning udføre hos et **Autoriseret serviceværksted**.

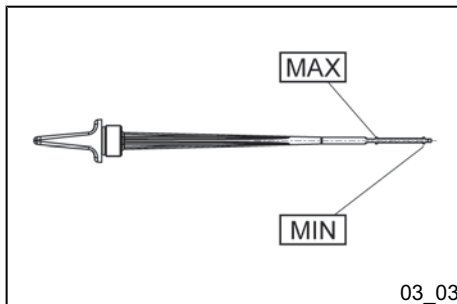

03\_03

όχημα πρέπει να στηρίζεται στο κεντρικό στάντ σε επίπεδη επιφάνεια.

Στην περίπτωση που ο έλεγχος γίνει μετά από χρήση του οχήματος, συνεπώς με ζεστό κινητήρα, η στάθμη θα είναι πιο χαμηλή. Για να πραγματοποιήσετε ένα σωστό έλεγχο πρέπει να περιμένετε τουλάχιστον 10 λεπτά μετά ο σβήσιμο του κινητήρα, έτσι ώστε να φαίνεται το σωστό επίπεδο στάθμης.

### **Συνιστώμενα Προϊόντα**

**eni i-Ride PG 5W-40**

*Λιπαντικό με συνθετικές βάσεις για τετρά-χρονους κινητήρες υψηλών επιδόσεων.*  
JASO MA, MA2 - API SL - ACEA A3

### **Τεχνικά χαρακτηριστικά**

#### **Ποσότητα λαδιού κινητήρα**

1340 cm<sup>3</sup> (από τα οποία 120 cm<sup>3</sup> στο στοιχείο φιλτραρίσματος)

### **Προσθήκη λαδιού στον κινητήρα (03\_03)**

Τυχόν προσθήκης λαδιού πρέπει να γίνονται ύστερα από έλεγχο της στάθμης και συνεπώς προσθέτοντας λάδι **χωρίς ποτέ να ξεπερνάτε τη στάθμη MAX**. Σύμφωνα με όσα αναφέρονται στον πίνακα προγραμματισμένης συντήρησης προβλέπεται να γίνεται σε ένα **Εξουσιοδοτημένο Σημείο Τεχνικής Υποστήριξης**,



### Κontrollampe (utilstrækkeligt olietryk) (03\_04)

Køretøjet monterer en kontrollampe, der tændes, idet nøglen drejes på «ON». Kontrollampen skal slukkes, når man har startet motoren. **Check oliestanden og genopfyld eventuelt med olie, hvis kontrollampen lyser ved opbremsning, i tomgang eller i et sving.** Det er påkrævet at henvende sig til et autoriseret serviceværksted, hvis fænomenet stadig opstår under opbremsning, i tomgang eller i et sving, efter at der er blevet fyldt mere olie på.

### Udskiftning af motorolie

For skift af motorolie og oliefilter, som angivet i tabellen over planlagt vedligeholdelse, skal man kontakte et **autoriseret serviceværksted**.

έλεγχος και ενδεχόμενη προσθήκη λαδιού κινητήρα.

### Ενδεικτική λυχνία (ανεπαρκής πίεση λαδιού) (03\_04)

Το όχημα είναι εφοδιασμένο με μια ενδεικτική λυχνία η οποία ανάβει στρέφοντας το κλειδί στη θέση «ON». Αυτή η ενδεικτική λυχνία πρέπει να σβήνει όταν ξεκινήσει ο κινητήρας. **Σε περίπτωση που αυτή η ενδεικτική λυχνία ανάψει όταν φρενάρετε, στο ρελαντί, ή σε μια στροφή, πρέπει να ελέγξετε τη στάθμη και να προσθέσετε λάδι, αν χρειάζεται.** Σε περίπτωση που, μετά τον ανεφοδιασμό, το φαινόμενο της ανάφλεξης κατά το φρενάρισμα, στο ρελαντί ή στις στροφές εξακολουθεί, θα πρέπει να απευθυνθείτε σε ένα Εξουσιοδοτημένο Σημείο Τεχνικής Υποστήριξης.

### Αντικατάσταση λαδιού κινητήρα

Για την αντικατάσταση του λαδιού του κινητήρα και του φίλτρου λαδιού, σύμφωνα με όσα αναγράφονται στον πίνακα προγραμματισμένης συντήρησης, απευθυνθείτε σε ένα **Εξουσιοδοτημένο Σημείο Τεχνικής Υποστήριξης**.

## GIV AGT



DE BEVÆGELIGE DELE SLIDES HURTIGERE OG DER KAN OPSTÅ ALVORLIGE SKADER, HVIS MOTOREN ANVENDES MED FOR LIDT SMØREMIDDEL ELLER FORKERTE SMØREMIDLER.

HVIS DER FYLDES EN OVERDREVEN OLIEMÆNGDE PÅ MOTOREN, KAN DER OPSTÅ FEJLFUNKTIONER OG/ ELLER EN NEDSÆTTELSE AF KØRETØJETS YDEEVNE.

BRUG AF ANDEN OLIE, END HVAD ANBEFALET, KAN PÅVIRKE MOTORENS LEVETID NEGATIVT.

## GIV AGT



DEN BRUGTE OLIE INDEHOLDER MILJØSKADELIGE STOFFER. UDSKIFTNINGEN AF OLIEEN BØR FOREGÅ PÅ ET AUTORISERET SERVICEVÆRKSTED, SOM RÅDER OVER DET FORNØDNE UDS TYR TIL MILJØVENLIG BORTSKAFFELSE AF BRUGT OLIE I HENHOLD TIL LOVENS FORSKRIFTER.

### Anbefalede produkter

eni i-Ride PG 5W-40

## ΠΡΟΣΟΧΗ



Η ΛΕΙΤΟΥΡΓΙΑ ΤΟΥ ΚΙΝΗΤΗΡΑ ΜΕ ΑΝΕΠΑΡΚΗ ΛΙΠΑΝΣΗ Ή ΑΚΑΤΑΛΛΗΛΑ ΛΙΠΑΝΤΙΚΑ, ΕΠΙΤΑΧΥΝΕΙ ΤΗ ΦΘΟΡΑ ΤΩΝ ΚΙΝΟΥΜΕΝΩΝ ΟΡΓΑΝΩΝ ΚΑΙ ΜΠΟΡΕΙ ΝΑ ΠΡΟΚΑΛΕΣΕΙ ΑΝΕΠΑΝΟΡΘΩΤΕΣ ΒΛΑΒΕΣ.

Η ΠΛΗΡΩΣΗ ΤΟΥ ΚΙΝΗΤΗΡΑ ΜΕ ΥΠΕΡΒΟΛΙΚΗ ΠΟΣΟΤΗΤΑ ΛΑΔΙΟΥ ΜΠΟΡΕΙ ΝΑ ΠΡΟΚΑΛΕΣΕΙ ΔΥΣΛΕΙΤΟΥΡΓΙΕΣ ΚΑΙ/Η ΝΑ ΜΕΙΩΣΕΙ ΤΙΣ ΕΠΙΔΟΣΕΙΣ ΤΟΥ ΟΧΗΜΑΤΟΣ.

Η ΧΡΗΣΗ ΔΙΑΦΟΡΕΤΙΚΩΝ ΛΑΔΙΩΝ ΑΠΟ ΤΑ ΠΡΟΤΕΙΝΟΜΕΝΑ ΕΝΔΕΧΕΤΑΙ ΝΑ ΠΡΟΚΑΛΕΣΕΙ ΜΕΙΩΣΗ ΤΗΣ ΔΙΑΡΚΕΙΑΣ ΖΩΗΣ ΤΟΥ ΚΙΝΗΤΗΡΑ.

## ΠΡΟΣΟΧΗ



ΤΟ ΧΡΗΣΙΜΟΠΟΙΗΜΕΝΟ ΛΑΔΙ ΠΕΡΙΕΧΕΙ ΟΥΣΙΕΣ ΒΛΑΒΕΡΕΣ ΓΙΑ ΤΟ ΠΕΡΙΒΑΛΛΟΝ. ΓΙΑ ΤΗΝ ΑΝΤΙΚΑΤΑΣΤΑΣΗ ΤΟΥ ΛΑΔΙΟΥ, ΣΥΝΙΣΤΟΥΜΕ ΝΑ ΑΠΕΥΘΥΝΕΣΤΕ ΣΕ ΕΝΑ ΕΞΟΥΣΙΟΔΟΤΗΜΕΝΟ ΣΗΜΕΙΟ ΤΕΧΝΙΚΗΣ ΥΠΟΣΤΗΡΙΞΗΣ, ΠΟΥ ΕΙΝΑΙ ΕΦΟΔΙΑΣΜΕΝΟ ΜΕ ΤΟΝ ΚΑΤΑΛΛΗΛΟ ΕΞΟΠΛΙΣΜΟ ΓΙΑ ΤΗΝ ΑΠΟΡΡΙΨΗ ΤΟΥ ΛΑΔΙΟΥ ΜΕ ΣΕΒΑΣΜΟ ΣΤΗ ΦΥΣΗ ΚΑΙ ΣΥΜΦΩΝΑ ΜΕ ΤΗΝ ΙΣΧΥΟΥΣΑ ΝΟΜΟΘΕΣΙΑ.

Syntetisk baseret smøremiddel til fire-taktsmotorer med høje præstationer.  
JASO MA, MA2 - API SL - ACEA A3

### Tekniske specifikationer

#### Mængde motorolie

1340 cm<sup>3</sup> (hvoraf 120 cm<sup>3</sup> i filterindsatsen)

### Oliestand i nav (03\_05)

Kontroller, at der er olie i navet i overensstemmelse med de periodiske kontroller angivet i tabellen over planlagt vedligeholdelse.

#### ADVARSEL



FOR PERIODISK KONTROL AF OLIE-NIVEAU I NAVET I HENHOLD TIL TABELLEN OVER PLANLAGT VEDLIGEHOLDELSE, SKAL MAN KONTAKTE ET AUTORISERET SERVICEVÆRKSTED.

FOR YDERLIGERE KONTROL AF OLIE-NIVEAU I NAVET, SOM IKKE ER ANGIVET I TABELLEN OVER PLAN-

### Συνιστώμενα Προϊόντα

#### eni i-Ride PG 5W-40

Λιπαντικό με συνθετικές βάσεις για τετρά-χρονους κινητήρες υψηλών επιδόσεων.  
JASO MA, MA2 - API SL - ACEA A3

### Τεχνικά χαρακτηριστικά

#### Ποσότητα λαδιού κινητήρα

1340 cm<sup>3</sup> (από τα οποία 120 cm<sup>3</sup> στο στοιχείο φιλτραρίσματος)

### Στάθμη λαδιού στο μουαγέ (03\_05)

Βεβαιωθείτε ότι υπάρχει λάδι στο μουαγέ, σύμφωνα με τους περιοδικούς ελέγχους που αναγράφονται στον πίνακα προγραμματισμένης συντήρησης.

#### ΠΡΟΕΙΔΟΠΟΙΗΣΗ



ΓΙΑ ΤΟΝ ΠΕΡΙΟΔΙΚΟ ΕΛΕΓΧΟ ΛΑΔΙΟΥ ΣΤΟ ΜΟΥΑΓΙΕ, ΑΠΕΥΘΥΝΘΕΙΤΕ ΣΕ ΕΝΑ ΕΞΟΥΣΙΟΔΟΤΗΜΕΝΟ Σημείο Τεχνικής Υποστήριξης.

ΓΙΑ ΠΕΡΑΙΤΕΡΩ ΕΛΕΓΧΟΥΣ ΤΟΥ ΛΑΔΙΟΥ ΣΤΟ ΜΟΥΑΓΙΕ ΟΙ ΟΠΟΙΟΙ ΔΕΝ ΠΡΟΒΛΕΠΟΝΤΑΙ ΑΠΟ ΤΗΝ ΠΡΟΓΡΑΜΜΑΤΙΣΜΕΝΗ ΣΥΝΤΗΡΗΣΗ,

**LAGT VEDLIGEHOLDELSE, SKAL MAN GØRE FØLGENDE.**

### KONTROL AF OLIESTAND

- Parker køretøjet på et plant terræn og på midterste støtteben.

- Løsn skruen «A» og kontroller ved indføring af en pind, at der er olie til stede, som skal være lige under påfyldningsåbningen.

- Rens transmissionsdækslet med en ren klud.

### ADVARSEL



**HVIS KØRETØJETS HJULNAV TAGES I BRUG MED UTILSTRÆKKELIGT SMØREMIDDEL ELLER FORURENEDDE ELLER FORKORTE SMØREMIDLER, SLIDES DE BEVÆGELIGE DELE HURTIGERE OG DER KAN OPSTÅ UOPRETTELIGE SKADER PÅ KØRETØJET.**

### Tekniske specifikationer

**Mængde olie i hjulnav**

300 cm<sup>3</sup>

**ΕΝΕΡΓΗΣΤΕ ΜΕ ΤΟΝ ΠΕΡΙΓΡΑΦΟΜΕΝΟ ΤΡΟΠΟ.**

### ΕΛΕΓΧΟΣ ΣΤΑΘΜΗΣ

- Τοποθετήστε το όχημα σε επίπεδο έδαφος και στηρίξτε το στο κεντρικό σταντ.

- Ξεβιδώστε τη βίδα «A» και ελέγξτε, τοποθετώντας το ζουμπά, την ποσότητα λαδιού που πρέπει να βρίσκεται μόλις κάτω από το κάτω όριο της σπής πλήρωσης.

- Με ένα πανί καθαρίστε προσεκτικά το κάρτερ μετάδοσης.

### ΠΡΟΕΙΔΟΠΟΙΗΣΗ



**Η ΛΕΙΤΟΥΡΓΙΑ ΤΟΥ ΜΟΥΑΓΙΕ ΜΕ ΑΝΕΠΑΡΚΗ ΛΙΠΑΝΣΗ Ή ΑΚΑΤΑΛΛΗΛΑ ΚΑΙ ΑΚΑΘΑΡΤΑ ΛΙΠΑΝΤΙΚΑ, ΕΠΙΤΑΧΥΝΕΙ ΤΗ ΦΘΟΡΑ ΤΩΝ ΚΙΝΗΤΩΝ ΟΡΓΑΝΩΝ ΚΑΙ ΜΠΟΡΕΙ ΝΑ ΠΡΟΚΑΛΕΣΕΙ ΑΝΕΠΑΝΟΡΘΩΤΕΣ ΒΛΑΒΕΣ.**

### Τεχνικά χαρακτηριστικά

**Ποσότητα λαδιού στο μουαγιέ**

300 cm<sup>3</sup>

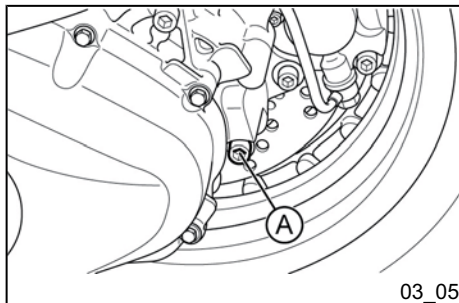

03\_05



**EFTERFYLDNING**

Hvis det er nødvendigt at efterfylde med olie, **skal man IKKE bruge køretøjet** og kontakte et **autoriseret serviceværksted**.

**GIV AGT**

DEN BRUGTE OLIE INDEHOLDER MILJØSKADELIGE STOFFER. UDSKIFTNINGEN AF OLIE BØR FOREGÅ PÅ ET AUTORISERET SERVICEVÆRKSTED, SOM RÅDER OVER DET FORNØDNE UDSTYR TIL MILJØVENLIG BORTSKAFFELSE AF BRUGT OLIE I HENHOLD TIL LOVENS FORSKRIFTER.

**Anbefalede produkter**

**Smøremiddel til gear og transmissioner.**

*Smøremidler til gear og transmissioner.*  
SAE 80W/90, API GL4 - API GL5

**ΠΡΟΣΘΗΚΗ**

Αν είναι απαραίτητο να γίνει προσθήκη, **ΜΗ χρησιμοποιείτε το όχημα** και επικοινωνήστε με ένα **Εξουσιοδοτημένο Σημείο Τεχνικής Υποστήριξης**.

**ΠΡΟΣΟΧΗ**

ΤΟ ΧΡΗΣΙΜΟΠΟΙΗΜΕΝΟ ΛΑΔΙ ΠΕΡΙΕΧΕΙ ΟΥΣΙΕΣ ΒΛΑΒΕΡΕΣ ΓΙΑ ΤΟ ΠΕΡΙΒΑΛΛΟΝ. ΓΙΑ ΤΗΝ ΑΝΤΙΚΑΤΑΣΤΑΣΗ ΤΟΥ ΛΑΔΙΟΥ, ΣΥΝΙΣΤΟΥΜΕ ΝΑ ΑΠΕΥΘΥΝΕΣΤΕ ΣΕ ΕΝΑ ΕΞΟΥΣΙΟΔΟΤΗΜΕΝΟ ΣΗΜΕΙΟ ΤΕΧΝΙΚΗΣ ΥΠΟΣΤΗΡΙΞΗΣ, ΠΟΥ ΕΙΝΑΙ ΕΦΟΔΙΑΣΜΕΝΟ ΜΕ ΤΟΝ ΚΑΤΑΛΛΗΛΟ ΕΞΟΠΛΙΣΜΟ ΓΙΑ ΤΗΝ ΑΠΟΡΡΙΨΗ ΤΟΥ ΛΑΔΙΟΥ ΜΕ ΣΕΒΑΣΜΟ ΣΤΗ ΦΥΣΗ ΚΑΙ ΣΥΜΦΩΝΑ ΜΕ ΤΗΝ ΙΣΧΥΟΥΣΑ ΝΟΜΟΘΕΣΙΑ.

**Συνιστώμενα Προϊόντα**

**Λιπαντικό για κιβώτια ταχυτήτων και συστήματα μετάδοσης**

*Λιπαντικό για κιβώτια ταχυτήτων και συστήματα μετάδοσης.*  
SAE 80W/90, API GL4 - API GL5

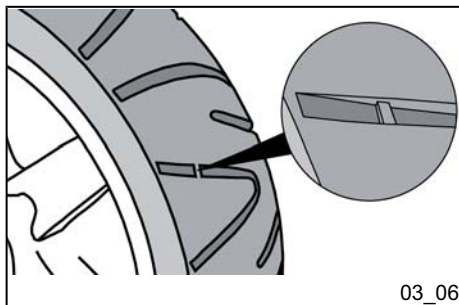

### Δæk (03\_06)

Kontrollér jævnligt begge dækkenes tryk (på kolde dæk).

Dækkene er udstyret med slidindikation og skal derfor skiftes ud så snart samme indikation bliver synlige på dækkenes slidbaner. Kontroller også, om der er flænger på siden af dækkene eller, om der er tegn på unormalt slidmønster.

#### GIV AGT



**LAD DÆKKENE SKIFTE UD PÅ ET AUTORISERET SERVICEVÆRKSTED.**

#### GIV AGT



**DÆKTRYKKET SKAL KONTROLLERES FOR KOLDE DÆK. ET FEJLAGTIGT TRYK MEDFØRER EN UNORMAL SLITAGE PÅ DÆKKENE OG GØR KØRSEL FARLIG.**

**DÆKKET SKAL SKIFTES, SÅ SNART SLIDBANEN NÅR DEN SLIDGRÆNSE, SOM ER FASTSAT AF DE GÆLDENDE LOVBESTEMMELSER.**

### Ελαστικά (03\_06)

Ελέγξτε τακτικά (όταν είναι κρύα) την πίεση κάθε ελαστικού.

Τα ελαστικά έχουν ένδειξη φθοράς και έτσι η αντικατάσταση των οποίων θα πρέπει να γίνεται μόλις οι δείκτες γίνουν ορατοί στο πέλμα. Βεβαιωθείτε ότι τα ελαστικά δεν έχουν κοψίματα στα πλαϊνά τους ή ακανόνιστη φθορά του πέλματος.

#### ΠΡΟΣΟΧΗ



**ΓΙΑ ΤΗΝ ΑΝΤΙΚΑΤΑΣΤΑΣΗ ΤΩΝ ΕΛΑΣΤΙΚΩΝ ΑΠΕΥΘΥΝΘΕΙΤΕ ΣΕ ΕΝΑ ΕΞΟΥΣΙΟΔΟΤΗΜΕΝΟ ΣΗΜΕΙΟ ΤΕΧΝΙΚΗΣ ΥΠΟΣΤΗΡΙΞΗΣ.**

#### ΠΡΟΣΟΧΗ



**Η ΠΙΕΣΗ ΤΩΝ ΕΛΑΣΤΙΚΩΝ ΠΡΕΠΕΙ ΝΑ ΕΛΕΓΧΕΤΑΙ ΟΤΑΝ ΑΥΤΑ ΕΙΝΑΙ ΚΡΥΑ. Η ΛΑΘΟΣ ΠΙΕΣΗ ΠΡΟΚΑΛΕΙ ΑΚΑΝΟΝΙΣΤΗ ΦΘΟΡΑ ΤΩΝ ΕΛΑΣΤΙΚΩΝ ΚΑΙ ΚΑΘΙΣΤΑ ΤΗΝ ΟΔΗΓΗΣΗ ΕΠΙΚΙΝΔΥΝΗ.**

**ΤΟ ΕΛΑΣΤΙΚΟ ΠΡΕΠΕΙ ΝΑ ΑΝΤΙΚΑΘΙΣΤΑΤΑΙ ΟΤΑΝ ΤΟ ΠΕΛΜΑ ΦΤΑΣΕΙ ΤΟ ΟΡΙΟ ΧΡΗΣΗΣ ΤΟΥ ΟΠΩΣ ΠΡΟΒΛΕΠΕΤΑΙ ΑΠΟ ΤΟΥΣ ΙΣΧΥΟΝΤΕΣ ΚΑΝΟΝΙΣΜΟΥΣ.**

## ΔÆΚΤΡΥΚ

Forhjulsdækkets tryk	1,8 bar
Dæktryk baghjul (med passager)	2,0 bar (2,2 bar)

## ΠΙΕΣΗ ΑΕΡΑ ΣΤΑ ΛΑΣΤΙΧΑ

Πίεση ελαστικού εμπρός	1,8 bar
Πίεση πίσω ελαστικού (με συνεπιβάτη)	2,0 bar (2,2 bar)

## ΔÆΚ

Δæk på forhjul	120/70 - 12" 51P Tubeless (uden luftkammer)
Δæk på baghjul	130/70 - 12" 62P Tubeless (uden luftkammer)

## ΕΛΑΣΤΙΚΑ

εμπρός ελαστικό	120/70 - 12" 51P Χωρίς αεροθάλαμο (Tubeless)
Πίσω ελαστικό	130/70 - 12" 62P Χωρίς αεροθάλαμο (Tubeless)

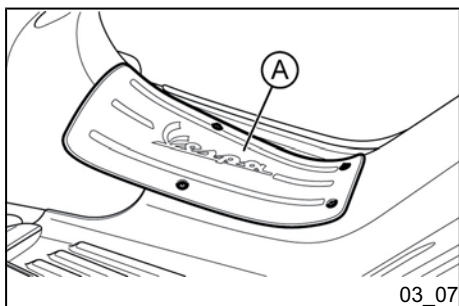

### **Afmontering af tændrør (03\_07, 03\_08)**

#### **Afmontering**

Kontrol af tændrøret skal udføres for kold motor og i henhold til nedenstående beskrivelse:

- Tag det midterste dæksel «A» af ved at løsne fastgøringsskruerne.
- Tag tændrørspipetten «B» ud.
- Brug den medfølgende tændrørsnøgle og afmonter tændrøret.

#### **MONTERING**

### **Αφαίρεση μπουζί (03\_07, 03\_08)**

#### **Αφαίρεση**

Η επιθεώρηση του μπουζί θα πρέπει να γίνει όταν ο κινητήρας είναι κρύος και με τον τρόπο που περιγράφεται ακολούθως:

- Αφαιρέστε το κεντρικό κάλυμμα «A» ξεβιδώνοντας τις βίδες στερέωσης.
- Βγάλτε τη μπουζόπιπα «B».
- Με το παρεχόμενο μπουζόκλειδο αφαιρέστε το μπουζί.

#### **Συναρμολόγηση**

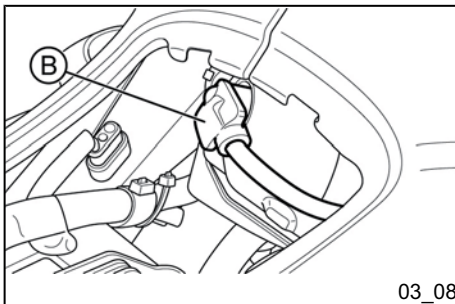

03\_08

- Brug tændrørsnøglen til at sætte tændrøret i åbningen, og spænd efterfølgende tændrøret, og vær opmærksom på, at det placeres og fastskrues i den rette hældning.

- Sæt tændrørspipetten «B» på.

- Sæt det midterste dæksel «A» på og stram fastgøringsskruerne.

#### GIV AGT



**UDFØR DISSE HANDLINGER YDERST OMHYGGELIGT DA TÆNDINGSANLÆGGETS EFFEKT ER MEGET HØJ OG KAN FORÅRSAGE ALVORLIGE SKADER.**

#### GIV AGT



**MOTOREN SKAL VÆRE KOLD, NÅR TÆNDRØRET FJERNES.**

**BRUG AF ANDRE ELEKTRONISKE STYREENHEDER OG TÆNDRØR END DE FORESKREVNE (JFR. AFSNITTET «TEKNISKE DATA») KAN FORÅRSAGE ALVORLIGE MOTORSKADER.**

#### GIV AGT



**SKAL HÅNTERES FORSIGTIGT.**

- Χρησιμοποιήστε το μπουζόκλειδο για να τοποθετήσετε το μπουζί στην υποδοχή, στη συνέχεια σφίξτε το φροντίζοντας να το τοποθετήσετε και να το βιδώσετε με την απαιτούμενη κλίση.

- Τοποθετήστε τη μπουζόπιπα «B».

- Τοποθετήστε το κεντρικό κάλυμμα «A» και σφίξτε τις βίδες στερέωσής.

#### ΠΡΟΣΟΧΗ



**ΠΡΟΧΩΡΗΣΤΕ ΣΤΙΣ ΔΙΑΔΙΚΑΣΙΕΣ ΑΥΤΕΣ ΜΕ ΜΕΓΑΛΗ ΠΡΟΣΟΧΗ ΚΑΘΩΣ Η ΕΓΚΑΤΑΣΤΑΣΗ ΑΝΑΦΛΕΞΗΣ ΚΑΙ Η ΑΥΞΗΜΕΝΗ ΙΣΧΥΣ ΜΠΟΡΕΙ ΝΑ ΠΡΟΚΑΛΕΣΟΥΝ ΣΟΒΑΡΕΣ ΖΗΜΙΕΣ.**

#### ΠΡΟΣΟΧΗ



**Η ΑΦΑΙΡΕΣΗ ΤΟΥ ΜΠΟΥΖΙ ΠΡΕΠΕΙ ΝΑ ΠΡΑΓΜΑΤΟΠΟΙΕΙΤΑΙ ΜΕ ΤΟΝ ΚΙΝΗΤΗΡΑ ΚΡΥΟ.**

**Η ΧΡΗΣΗ ΤΩΝ ΗΛΕΚΤΡΟΝΙΚΩΝ ΕΓΚΕΦΑΛΩΝ ΑΝΑΦΛΕΞΗΣ ΚΑΙ ΔΙΑΦΟΡΕΤΙΚΩΝ ΜΠΟΥΖΙ ΑΠΟ ΕΚΕΙΝΑ ΠΟΥ ΠΡΟΒΛΕΠΟΝΤΑΙ (ΔΕΙΤΕ ΤΗΝ ΕΝΟΤΗΤΑ «ΤΕΧΝΙΚΑ ΧΑΡΑΚΤΗΡΙΣΤΙΚΑ») ΜΠΟΡΕΙ ΝΑ ΠΡΟΚΑΛΕΣΕΙ ΣΗΜΑΝΤΙΚΕΣ ΖΗΜΙΕΣ ΣΤΟΝ ΚΙΝΗΤΗΡΑ.**

PAS PÅ IKKE AT BESKADIGE TAPPE-  
NE OG/ELLER SÆDERNE. PLASTIK-  
DELE OG LAKEREDE DELE SKAL  
BEHANDLES FORSIGTIGT, UNDGÅ  
AT RIDSE ELLER ØDELÆGGE DEM.

## ΠΡΟΣΟΧΗ



ΕΝΕΡΓΗΣΤΕ ΠΡΟΣΕΚΤΙΚΑ

ΜΗΝ ΚΑΤΑΣΤΡΕΦΕΤΕ ΤΑ ΓΛΩΣΣΙΔΙΑ  
ΚΑΙ/Η ΤΙΣ ΑΝΤΙΣΤΟΙΧΕΣ ΥΠΟΔΟΧΕΣ  
ΚΟΥΜΠΩΜΑΤΟΣ. ΧΕΙΡΙΣΤΕΙΤΕ ΠΡΟ-  
ΣΕΚΤΙΚΑ ΤΑ ΠΛΑΣΤΙΚΑ ΚΑΙ ΤΑ ΒΑΜ-  
ΜΕΝΑ ΕΞΑΡΤΗΜΑΤΑ, ΜΗΝ ΤΑ ΣΕΡ-  
ΝΕΤΕ ΚΑΙ ΜΗΝ ΤΑ ΚΑΤΑΣΤΡΕΦΕΤΕ.

### ΑΝΒΕΦΑΛΕΤ ΤÆΝDRØR

Tændrør	NGK CR8EB
Elektrodeafstand	0,7±0,8 mm

### ΣΥΝΙΣΤΩΜΕΝΟ ΜΠΟΥΖΙ

Μπουζί	NGK CR8EB
Απόσταση ηλεκτροδίων	0,7 ± 0,8 mm

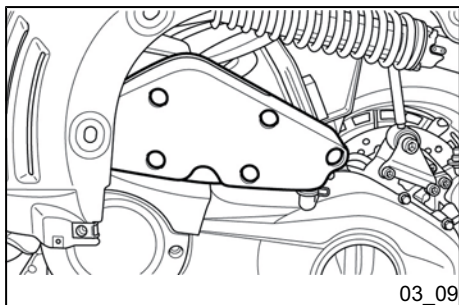

### Afmontering af luftfilter (03\_09)

For afmontering og rengøring af luftfilteret skal man følge anvisningerne angivet i tabellen over planlagt vedligeholdelse og henvende sig til et **autoriseret serviceværksted**.

### Αφαίρεση φίλτρου αέρα (03\_09)

Για την αφαίρεση και τον καθαρισμό του φίλτρου αέρα, ακολουθώντας τις υποδείξεις που αναγράφονται στον πίνακα προγραμματισμένης συντήρησης, απευθυνθείτε σε ένα **Εξουσιοδοτημένο Κέντρο Τεχνικής Υποστήριξης**.

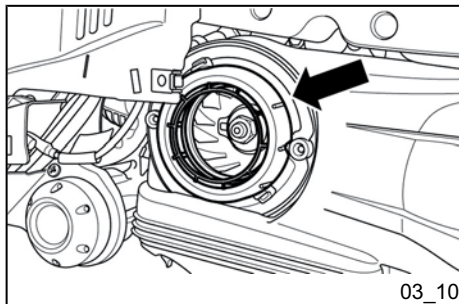

## Rengøring af CVT-filter (03\_10)

For afmontering og rengøring af luftfilteret skal man følge anvisningerne angivet i tabellen over planlagt vedligeholdelse og **henvende sig til et autoriseret serviceværksted.**

### GIV AGT



**VED KØRSEL PÅ STØVFULDE VEJE, ER DET PÅKRÆVET AT INTENSIVERE HYPPIGHEDEN AF VEDLIGEHOLDELSSESINDGREB PÅ CVT-FILTERET, FOR AT FOREBYGGE BESKADIGELSE AF MOTOREN.**

## Καθαρισμός φίλτρου CVT (03\_10)

Για την αφαίρεση και τον καθαρισμό του φίλτρου αέρα, ακολουθώντας τις υποδείξεις που αναγράφονται στον πίνακα προγραμματισμένης συντήρησης, απευθυνθείτε σε ένα **Εξουσιοδοτημένο Κέντρο Τεχνικής Υποστήριξης.**

### ΠΡΟΣΟΧΗ



**ΟΤΑΝ ΧΡΗΣΙΜΟΠΟΙΕΙΤΕ ΤΟ ΟΧΗΜΑ ΣΕ ΣΚΟΝΙΣΜΕΝΟΥΣ ΔΡΟΜΟΥΣ ΘΑ ΠΡΕΠΕΙ ΝΑ ΑΥΞΗΣΕΤΕ ΤΙΣ ΕΠΕΜΒΑΣΕΙΣ ΣΥΝΤΗΡΗΣΗΣ ΤΟΥ ΦΙΛΤΡΟΥ CVT ΓΙΑ ΝΑ ΑΠΟΦΥΓΕΤΕ ΖΗΜΙΕΣ ΣΤΟΝ ΚΙΝΗΤΗΡΑ**

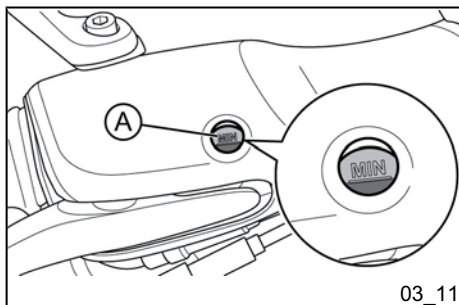

## Kontrol af bremseoliestanden (03\_11)

Begge bremsevæskebeholdere, for og bag, er udstyret med et skueglas «A» af gennemsigtig materiale. Mængden af væske inden i skueglasset angiver væskenniveauet i beholderen.

Bremsevæskenniveauet kontrolleres på følgende måde:

- placer køretøjet på det midterste støtten og med styret lige

## Έλεγχος στάθμης υγρού φρένων (03\_11)

Και τα δύο δοχεία υγρών φρένων, εμπρός και πίσω, διαθέτουν ένα ματάκι «A» από διαφανές υλικό, η ποσότητα υγρού που περιέχεται στο εσωτερικό του δείχνει την υπάρχουσα στάθμη υγρού στο αντίστοιχο δοχείο.

Για να ελέγξετε τη στάθμη υγρών φρένου, προχωρήστε ως εξής:

. στερεώστε το όχημα στο κεντρικό στάντ με ίσιο το τιμόνι.

- kontroller væskniveauet ved hjælp af de pågældende skueglas «**A**»:

- hvis dækslet er **fuldt**, er bremsevæskniveauet korrekt.
- Hvis bremsevæskniveauet er i nærheden af referencemærket «**MIN**», skal man kontakte et **autoriseret serviceværksted** for påfyldning af olie.
- Hvis bremsevæskniveauet er under referencemærket «**MIN**», skal man undgå at bruge køretøjet og kontakte et **autoriseret serviceværksted**.

#### ADVARSEL



UNDER NORMALE KLIMAFORHOLD ANBEFALES DET AT SKIFTE VÆSKEN HVERT 2. ÅR. MAN MÅ UNDER INGEN OMSTÆNDIGHEDER ANVENDE BREMSEVÆSKE OPBEVARET I ÅBNE BEHOLDERE ELLER DELVIST BRUGT VÆSKE.

#### ADVARSEL



BENYTT UDELUKKENDE BREMSEVÆSKE KLASSIFICERET SOM DOT 4. VÆSKEN I BREMSEKREDSLØBET ER MEGET ÆTSENDE: UNDGÅ DERFOR AT DEN KOMMER I BERØRING MED KØRETØJETS LAKEREDE DELE.

- ελέγξτε τη στάθμη υγρού μέσα από τα ειδικά ματάκια ελέγχου «**A**»:

- αν το ματάκι είναι **γεμάτο**, η στάθμη υγρών φρένου είναι σωστή.
- Αν η στάθμη υγρού φρένων βρίσκεται στην ένδειξη «**MIN**», πηγαίνετε σε ένα **Εξουσιοδοτημένο Σημείο Τεχνικής Υποστήριξης** για προσθήκη υγρού.
- Αν η στάθμη υγρού είναι χαμηλότερη από την ένδειξη «**MIN**», μη χρησιμοποιείτε το όχημα και επικοινωνήστε με ένα **Εξουσιοδοτημένο Σημείο Τεχνικής Υποστήριξης**.

#### ΠΡΟΕΙΔΟΠΟΙΗΣΗ



ΥΠΟ ΚΑΝΟΝΙΚΕΣ ΚΛΙΜΑΤΙΚΕΣ ΣΥΝΘΗΚΕΣ ΣΥΝΙΣΤΑΤΑΙ ΝΑ ΑΛΛΑΖΕΤΕ ΤΟ ΥΓΡΟ ΚΑΘΕ 2 ΧΡΟΝΙΑ. ΠΟΤΕ ΜΗ ΧΡΗΣΙΜΟΠΟΙΕΙΤΕ ΥΓΡΟ ΦΡΕΝΩΝ ΠΟΥ ΠΕΡΙΕΧΕΤΑΙ ΣΕ ΑΝΟΙΧΤΑ ΔΟΧΕΙΑ Ή ΠΟΥ ΕΧΟΥΝ ΕΝ ΜΕΡΕΙ ΧΡΗΣΙΜΟΠΟΙΗΘΕΙ.

#### ΠΡΟΕΙΔΟΠΟΙΗΣΗ



ΧΡΗΣΙΜΟΠΟΙΕΙΤΕ ΑΠΟΚΛΕΙΣΤΙΚΑ ΚΑΙ ΜΟΝΟ ΥΓΡΑ ΦΡΕΝΩΝ ΤΑΞΙΝΟΜΗΜΕΝΑ DOT 4. ΤΟ ΥΓΡΟ ΦΡΕΝΩΝ ΕΧΕΙ ΥΨΗΛΗ ΔΙΑΒΡΩΤΙΚΗ ΙΚΑΝΟΤΗ-

## Anbefalede produkter

### AGIP BRAKE 4

*Bremsevæske.*

Syntetisk væske SAE J 1703 -FMVSS 116 - DOT 3/4 - ISO 4925 - CUNA NC 956 DOT 4

**ΤΑ: ΑΠΟΦΥΓΕΤΕ ΤΗΝ ΕΠΑΦΗ ΜΕ ΤΑ ΒΑΜΜΕΝΑ ΜΕΡΗ ΤΟΥ ΟΧΗΜΑΤΟΣ.**

## Συνιστώμενα Προϊόντα

### AGIP BRAKE 4

*Υγρό φρένων.*

Συνθετικό υγρό SAE J 1703 -FMVSS 116 - DOT 3/4 - ISO 4925 - CUNA NC 956 DOT 4

## **Batteri (03\_12, 03\_13)**

Får at nå ind til batteriet skal man fjerne midterste dæksel «A» ved at løsne fastgøringskruerne.

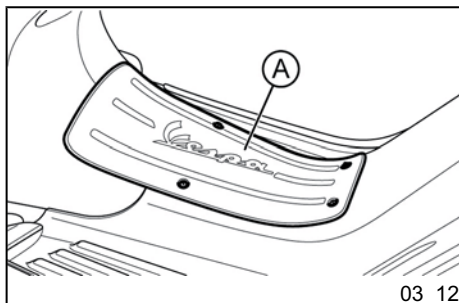

03\_12

## **Μπαταρία (03\_12, 03\_13)**

Για να αποκτήσετε πρόσβαση στη μπαταρία, πρέπει να αφαιρέσετε το κεντρικό κάλυμμα «A» ξεβιδώνοντας τις βίδες στερέωσης.

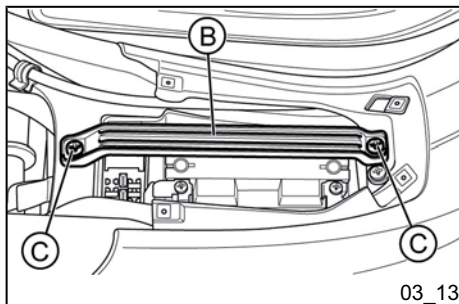

03\_13

Tag støttingen «B» ud ved at løsne fastgøringskruerne «C».

Batteriet er den elektriske anordning, der kræver mest kontrol og den mest omhyggelige vedligeholdelse.

Αφαιρέστε το λάστιχο συγκράτησης «B» ξεβιδώνοντας τις βίδες στερέωσης «C».

Η μπαταρία είναι το ηλεκτρικό εξάρτημα που απαιτεί πολύ προσεκτική επιθεώρηση και σχολαστική συντήρηση.



**ADVARSEL**

DE OPBRUGTE BATTERIER ER MILJØSKADELIGE. DE SKAL OPBEVARERES OG BORTSKAFFES I HENHOLD TIL DEN GÆLDENDE LOVGIVNING.

**GIV AGT**

ELEKTROLYTTEN INDEHOLDER SVOVLSYRE: UNDGÅ KONTAKT MED ØJNENE, HUDEN, TØJET. SKYL GRUNDIGT MED VAND OG SØG LÆGE I TILFÆLDE AF BERØRING.

**GIV AGT**

FOR AT UNDGÅ AT BESKADIGE DET ELEKTRISKE ANLÆG SKAL MAN UNDGÅ AT FRAKOBLE LEDNINGER, MENS MOTOREN ER I GANG. HÆLD IKKE KØRETØJET FOR MEGET FOR AT UNDGÅ FARLIGE UDSIVNINGER AF BATTERIVÆSKE.

**ΠΡΟΕΙΔΟΠΟΙΗΣΗ**

ΟΙ ΜΠΑΤΑΡΙΕΣ ΠΟΥ ΕΧΟΥΝ ΤΕΛΕΙΩΣΕΙ ΕΙΝΑΙ ΒΛΑΒΕΡΕΣ ΓΙΑ ΤΟ ΠΕΡΙΒΑΛΛΟΝ. Η ΣΥΛΛΟΓΗ ΚΑΙ Η ΔΙΑΘΕΣΗ ΠΡΕΠΕΙ ΝΑ ΠΡΑΓΜΑΤΟΠΟΙΗΘΟΥΝ ΣΥΜΦΩΝΑ ΜΕ ΤΙΣ ΙΣΧΥΟΥΣΕΣ ΔΙΑΤΑΞΕΙΣ.

**ΠΡΟΣΟΧΗ**

Ο ΗΛΕΚΤΡΟΛΥΤΗΣ ΠΕΡΙΕΧΕΙ ΘΕΙΙΚΟ ΟΞΥ: ΑΠΟΦΕΥΓΕΤΕ ΤΗΝ ΕΠΑΦΗ ΜΕ ΤΑ ΜΑΤΙΑ, ΤΟ ΔΕΡΜΑ, ΤΑ ΡΟΥΧΑ. ΣΕ ΠΕΡΙΠΤΩΣΗ ΤΥΧΑΙΑΣ ΕΠΑΦΗΣ ΞΕΠΛΥΝΕΤΕ ΜΕ ΑΦΘΟΝΟ ΝΕΡΟ ΚΑΙ ΣΥΜΒΟΥΛΕΥΤΕΙΤΕ ΓΙΑΤΡΟ.

**ΠΡΟΣΟΧΗ**

ΓΙΑ ΝΑ ΑΠΟΦΥΓΕΤΕ ΒΛΑΒΕΣ ΣΤΗΝ ΗΛΕΚΤΡΙΚΗ ΕΓΚΑΤΑΣΤΑΣΗ, ΠΟΤΕ ΜΗΝ ΑΠΟΣΥΝΔΕΕΤΕ ΤΑ ΚΑΛΩΔΙΑ ΜΕ ΑΝΑΜΜΕΝΟ ΤΟΝ ΚΙΝΗΤΗΡΑ. ΜΗΝ ΓΕΡΝΕΤΕ ΠΟΛΥ ΤΟ ΟΧΗΜΑ ΓΙΑ ΝΑ ΑΠΟΦΥΓΕΤΕ ΤΙΣ ΕΠΙΚΙΝΔΥΝΕΣ ΑΠΩΛΕΙΕΣ ΗΛΕΚΤΡΟΛΥΤΗ ΑΠΟ ΤΗ ΜΠΑΤΑΡΙΑ.

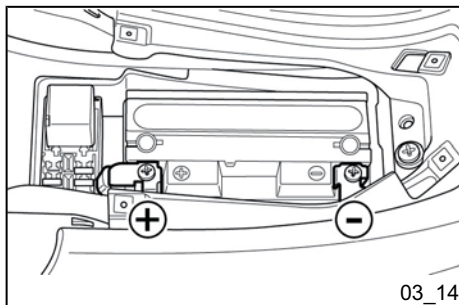

## Indkøring af et nyt batteri (03\_14)

Klargøring af et nyt batteri:

1. Placer batteriet i dets sæde.
2. Forbind først det positive «+» og derefter det negative «-» kabel.
3. Sæt støttering og midterste dæksel på plads.

### GIV AGT



**BYT ALDRIG OM PÅ POLARITETERNE: FARE FOR KORTSLUTNING OG FOR HAVARI PÅ DE ELEKTRISKE ANORDNINGER.**

### ADVARSEL



**DE OPBRUGTE BATTERIER ER MILJØSKADELIGE. DE SKAL OPBEVARES OG BORTSKAFFES I HENHOLD TIL DEN GÆLDENDE LOVGIVNING.**

## Tekniske specifikationer

### Batteri

12 V / 10 Ah forseglet

## Εγκατάσταση μιας καινούριας μπαταρίας (03\_14)

Για τη θέση σε λειτουργία μιας καινούριας μπαταρίας:

1. Τοποθετήστε τη μπαταρία στη θήκη της.
2. Συνδέστε πρώτα το θετικό πόλο «+» και μετά τον αρνητικό «-».
3. Τοποθετήστε το λάστιχο συγκράτησης και το κεντρικό κάλυμμα.

### ΠΡΟΣΟΧΗ



**ΜΗΝ ΑΝΤΙΣΤΡΕΦΕΤΕ ΤΗΝ ΠΟΛΙΚΟΤΗΤΑ ΚΙΝΔΥΝΟΣ ΒΡΑΧΥΚΥΚΛΩΜΑΤΟΣ ΚΑΙ ΒΛΑΒΩΝ ΣΤΑ ΗΛΕΚΤΡΙΚΑ ΤΜΗΜΑΤΑ.**

### ΠΡΟΕΙΔΟΠΟΙΗΣΗ



**ΟΙ ΜΠΑΤΑΡΙΕΣ ΠΟΥ ΕΧΟΥΝ ΤΕΛΕΙΩΣΕΙ ΕΙΝΑΙ ΒΛΑΒΕΡΕΣ ΓΙΑ ΤΟ ΠΕΡΙΒΑΛΛΟΝ. Η ΣΥΛΛΟΓΗ ΚΑΙ Η ΔΙΑΘΕΣΗ ΠΡΕΠΕΙ ΝΑ ΠΡΑΓΜΑΤΟΠΟΙΗΘΟΥΝ ΣΥΜΦΩΝΑ ΜΕ ΤΙΣ ΙΣΧΥΟΥΣΕΣ ΔΙΑΤΑΞΕΙΣ.**

## Τεχνικά χαρακτηριστικά

### Μπαταρία

12 V / 10 Ah Κλειστού τύπου



### Lang inaktivitet (03\_15)

Hvis køretøjet ikke anvendes gennem en længere periode, forringes batteriydel- sen. Dette sker på grund af det naturlige fænomen selvafladning af batteriet og på grund af køretøjets mulige restabsorbering, forårsaget af komponenter under konstant strømforsyning. Batteriets yde- evne afhænger ligeledes af miljøforhol- dene samt af polernes renhedsgrad. Med henblik på at undgå muligt startbesvær og/eller uoprettelige batteriskader, er det hensigtsmæssigt at følge en af de ne- denstående procedurer:

- **Start motoren mindst én gang om måneden** og sørg for, at dens omdrej- ningstal er lidt højere end minimum, lad den køre i 10-15 minutter. På denne måde sikrer man, at batteriet og alle moto- rens komponenter bliver ved med at fungere ordentligt.

- Henstil køretøjet (ifølge angivelserne i afsnittet «Henstilling af køretøjet») og af- tag batteriet. Dette skal rengøres, gen- oplades fuldstændigt og opbevares på et tørt og ventileret sted. Genoplad batteriet **mindst én gang hver anden måned.**

#### N.B.

**TIL GENOPLADNINGEN AF BATTERI- ET SKAL DER ANVENDES EN STRØMSTYRKE SVARENDE TIL 1/10 AF BATTERIETS MÆRKEKAPACI- TET, OG DEN MÅ IKKE VARE MERE END 10 TIMER. DET TILRÅDES DOG**

### Μακροχρόνια αδράνεια (03\_15)

Στην περίπτωση μεγάλης διάρκειας ακι- νησίας του οχήματος, η μπαταρία υφί- σταται πτώση των αποδόσεων. Αυτό προκύπτει από το φυσικό φαινόμενο αποφόρτισης της ίδιας της μπαταρίας και από πιθανές απορροφήσεις αποβλήτων του οχήματος, τα οποία οφείλονται στη συνεχή τροφοδοσία. Η μείωση των επι- δόσεων της μπαταρίας αποτελεί εξάλλου και συνάρτηση των περιβαλλοντικών συνθηκών και της καθαριότητας των πό- λων. Για να αποφύγετε πιθανές δυσκο- λίες στην εκκίνηση και/ή ανεπανόρθωτες βλάβες της μπαταρίας, είναι καλό να προχωρήσετε σύμφωνα με έναν από τους ακόλουθους τρόπους:

- **Τουλάχιστον μια φορά το μήνα** βάλτε μπροστά τον κινητήρα και διατηρήστε τον σε επίπεδα ελαφρώς υψηλότερα από το ρελαντί, για 10-15 λεπτά. Αυτό επιτρέπει την επαρκή συντήρηση, εκτός της μπα- ταρίας, όλων των εξαρτημάτων του κινη- τήρα.

- Πραγματοποιήστε την επαναλειτουργία του οχήματος (όπως δείχνει η παράγρα- φος "Το όχημα παραμένει αδρανές") αφαιρώντας τη μπαταρία. Η μπαταρία πρέπει να είναι καθαρή, φορτισμένη πλή- ρως και να διατηρείται σε στεγνό και αε- ριζόμενο μέρος. Ξαναγεμίστε το φορτίο **τουλάχιστον μια φορά κάθε δύο μή- νες.**

AT LADE DENNE HANDLING UDFØRE HOS ET AUTORISERET SERVICEVÆRKSTED. NÅR BATTERIET SÆTTES PÅ PLADS IGEN, SKAL MAN FORVISSE SIG OM, AT KLEMMERNE ER RIGTIGT FORBUNDET MED POLERNE.

#### ADVARSEL



DET ER STRENGT NØDVENDIGT AT UNDGÅ, AT BATTERIETS LEDNINGER FRAKOBLES, MENS MOTOREN KØRER; DETTE VIL NEMLIG KUNNE FORVOLDE UOPRETTELIGE SKADER I KØRETØJETS ELEKTRONISKE CENTRALENHED.

#### ADVARSEL



DE OPBRUGTE BATTERIER ER MILJØSKADELIGE. DE SKAL OPBEVARERES OG BORTSKAFFES I HENHOLD TIL DEN GÆLDENDE LOVGIVNING.

#### ΣΗΜΑΝΤΙΚΟ

Η ΕΠΑΝΑΦΟΡΤΙΣΗ ΤΗΣ ΜΠΑΤΑΡΙΑΣ ΠΡΕΠΕΙ ΝΑ ΠΡΑΓΜΑΤΟΠΟΙΗΘΕΙ ΜΕ ΡΕΥΜΑ ΙΣΟ ΜΕ ΤΟ 1/10 ΤΗΣ ΟΝΟΜΑΣΤΙΚΗΣ ΧΩΡΗΤΙΚΟΤΗΤΑΣ ΤΗΣ ΙΔΙΑΣ ΤΗΣ ΜΠΑΤΑΡΙΑΣ ΚΑΙ ΟΧΙ ΓΙΑ ΠΕΡΙΣΣΟΤΕΡΟ ΑΠΟ 10 ΣΥΝΕΧΟΜΕΝΕΣ ΩΡΕΣ. ΓΙ'ΑΥΤΗ ΤΗ ΛΕΙΤΟΥΡΓΙΑ ΕΙΝΑΙ ΠΡΟΤΙΜΟΤΕΡΟ ΝΑ ΑΠΕΥΘΥΝΕΣΤΕ ΣΕ ΕΝΑ ΕΞΟΥΣΙΟΔΟΤΗΜΕΝΟ ΣΗΜΕΙΟ ΤΕΧΝΙΚΗΣ ΥΠΟΣΤΗΡΙΞΗΣ. ΣΙΓΟΥΡΕΥΤΕΙΤΕ, ΚΑΤΑ ΤΗΝ ΕΠΑΝΑΤΟΠΟΘΕΤΗΣΗ ΤΗΣ ΜΠΑΤΑΡΙΑΣ, ΓΙΑ ΤΗ ΣΩΣΤΗ ΣΥΝΔΕΣΗ ΤΩΝ ΣΦΙΧΤΗΡΩΝ ΣΤΟΥΣ ΠΟΛΟΥΣ.

#### ΠΡΟΕΙΔΟΠΟΙΗΣΗ



ΕΙΝΑΙ ΑΠΟΛΥΤΩΣ ΑΠΑΡΑΙΤΗΤΟ ΝΑ ΑΠΟΦΕΥΓΕΤΕ ΝΑ ΣΥΝΔΕΕΤΕ ΤΑ ΚΑΛΩΔΙΑ ΤΗΣ ΜΠΑΤΑΡΙΑΣ ΜΕ ΤΟΝ ΚΙΝΗΤΗΡΑ ΣΕ ΚΙΝΗΣΗ, ΑΥΤΗ Η ΛΕΙΤΟΥΡΓΙΑ ΜΠΟΡΕΙ ΝΑ ΕΠΙΦΕΡΕΙ ΤΗΝ ΑΝΕΠΑΝΟΡΘΩΤΗ ΖΗΜΙΑ ΤΟΥ ΗΛΕΚΤΡΟΝΙΚΟΥ ΕΓΚΕΦΑΛΟΥ ΤΟΥ ΟΧΗΜΑΤΟΣ.

#### ΠΡΟΕΙΔΟΠΟΙΗΣΗ



ΟΙ ΜΠΑΤΑΡΙΕΣ ΠΟΥ ΕΧΟΥΝ ΤΕΛΕΙΩΣΕΙ ΕΙΝΑΙ ΒΛΑΒΕΡΕΣ ΓΙΑ ΤΟ ΠΕΡΙΒΑΛΛΟΝ. Η ΣΥΛΛΟΓΗ ΚΑΙ Η ΔΙΑΘΕΣΗ ΠΡΕΠΕΙ ΝΑ ΠΡΑΓΜΑΤΟΠΟΙΗΘΟΥΝ

**ΣΥΜΦΩΝΑ ΜΕ ΤΙΣ ΙΣΧΥΟΥΣΕΣ ΔΙΑΤΑΞΕΙΣ.**

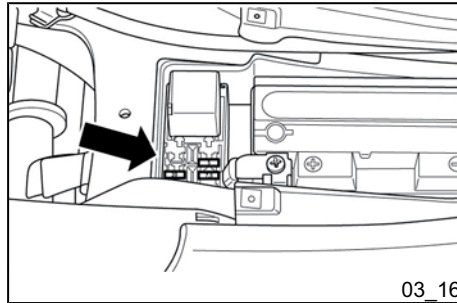

03\_16

### **Sikringer (03\_16, 03\_17)**

Det elektriske anlæg er beskyttet af sikringer placeret under midterste dæksel. Dækslet åbnes, som beskrevet i afsnittet «Batteri».

### **Ασφάλεια (03\_16, 03\_17)**

Η ηλεκτρική εγκατάσταση προστατεύεται από ασφάλειες τοποθετημένες κάτω από το κεντρικό κάλυμμα. Για να αποκτήσετε πρόσβαση, ενεργήστε σύμφωνα με όσα περιγράφονται στην παράγραφο «Μπαταρία».

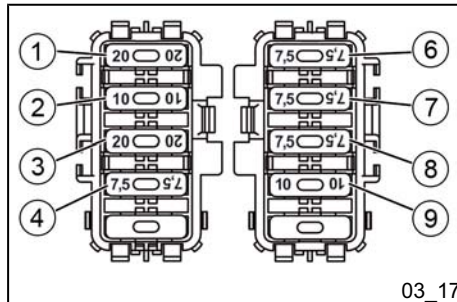

03\_17

### **SIKRINGER**

Sikring nr. 1

**Καpacιtet:** 20 A

### **ΑΣΦΑΛΕΙΕΣ**

Ασφάλεια αρ.1

**Χωρητικότητα:** 20 A

	<b>Beskyttede kredsløb:</b> generelt køretøj		<b>Προστατευόμενα κυκλώματα:</b> γενικό κύκλωμα οχήματος
Sikring nr. 2	<b>Kapacitet:</b> 10A  <b>Beskyttede kredsløb:</b> forsyning fra batteri injektionsbelastning, indsprøjtningssystem og lysdiode til spærresystem, digitalt display	Ασφάλεια No.2	<b>Χωρητικότητα:</b> 10A  <b>Προστατευόμενα κυκλώματα:</b> τροφοδοσία από τη μπαταρία, φορτία ψεκασμού, εγκέφαλος ψεκασμού και led immobilizer, ψηφιακή οθόνη.
Sikring nr. 3	<b>Kapacitet:</b> 20 A  <b>Beskyttede kredsløb:</b> forsyning fra batteri, ABS styreenhed.	Ασφάλειες n°3	<b>Χωρητικότητα:</b> 20 A  <b>Προστατευόμενα κυκλώματα:</b> τροφοδοσία από τη μπαταρία, εγκέφαλος ABS.
Sikring nr. 4	<b>Kapacitet:</b> 7,5 A  <b>Beskyttede kredsløb:</b> forsyning fra batteri fjernbetjent lys og klargøring af PMP (ekstraudstyr) og fabriksforberedelse af tyverisikring.	Ασφάλεια αρ. 4	<b>Ικανότητα:</b> 7,5A  <b>Προστατευόμενα κυκλώματα:</b> τροφοδοσία από μπαταρία, προεγκατάσταση PMP (αξεσουάρ) και προεγκατάσταση αντικλεπτικού.
Sikring nr. 6	<b>Kapacitet:</b> 7,5 A  <b>Beskyttede kredsløb:</b> forsyning fra nøgle, indikator for brændstofniveau, nummerpladelys, instrumentbelysning, betjening af blinklys, ABS kontrollampe, horn, bageste positionslys, forreste positionslys.	Ασφάλεια No.6	<b>Ικανότητα:</b> 7,5A  <b>Προστατευόμενα κυκλώματα:</b> τροφοδοσία από το κλειδί, δείκτης στάθμης καυσίμου, φως πινακίδας κυκλοφορίας, φωτισμός οργάνου, φλασέρ, ενδεικτική λυχνία ABS, κόρνα, πίσω φως θέσης, φώτα θέσης εμπρός.
Sikring nr. 7	<b>Kapacitet:</b> 5A  <b>Beskyttede kredsløb:</b> forsyning fra nøgle, spærresystemets	Ασφάλεια No.7	<b>Χωρητικότητα:</b> 5A  <b>Προστατευόμενα κυκλώματα:</b> τροφοδοσία από το κλειδί, κεραία

antenne, hældningssensor, startkredsløb, stopknap, stoplys, ABS-styreenhed og motorstyreenhed.

immobilizer, αισθητήρα ανατροπής, κύκλωμα μίζας, κουμπιά stop, φως stop, εγκέφαλος ABS και εγκέφαλος κινητήρα.

Sikring nr. 8

**Kapacitet:** 7,5 A

**Beskyttede kredsløb:** forsyning fra nøgle, fabriksforberedelse af USB-kontakt (ekstraudstyr), blinklysbetjeningsanordning, fabriksforberedelse af tyverisikring.

Ασφάλεια Νο.8

**Ικανότητα:** 7,5Α

**Προστατευόμενα κυκλώματα:** τροφοδοσία από το κλειδί, προεγκατάσταση θύρα USB (αξεσουάρ), φλασέρ, προεγκατάσταση αντικλεπτικού.

Sikring nr. 9

**Kapacitet:** 5A

**Beskyttede kredsløb:** forsyning fra nøgle, lyskontaktarm, fjernlys- og lygtekontrollampe.

Ασφάλεια Νο.9

**Χωρητικότητα:** 5Α

**Προστατευόμενα κυκλώματα:** τροφοδοσία από το κλειδί, ενδεικτική λυχνία φώτων μεγάλης σκάλας και προβολέα.

#### GIV AGT



INDEN UDSKIFTNING AF EN SIKRING SKAL MAN FINDE FREM TIL FEJLEN, DER ER ÅRSAG TIL, AT SIKRINGEN SPRANG.

UNDLAD AT LUKKE KREDSLØBET MED ANDRE MIDLER END SIKRINGER.

#### ΠΡΟΣΟΧΗ



ΠΡΙΝ ΑΝΤΙΚΑΤΑΣΤΗΣΤΕ ΤΗΝ ΚΑΜΕΝΗ ΑΣΦΑΛΕΙΑ, ΑΝΑΖΗΤΗΣΤΕ ΚΑΙ ΕΠΙΔΙΟΡΘΩΣΤΕ ΤΗ ΒΛΑΒΗ ΠΟΥ ΠΡΟΚΑΛΕΣΕ ΤΗ ΔΙΑΚΟΠΗ.

ΜΗΝ ΠΡΟΣΠΑΘΕΙΤΕ ΝΑ ΚΛΕΙΣΤΕΤΕ ΤΟ ΚΥΚΛΩΜΑ ΜΕ ΔΙΑΦΟΡΕΤΙΚΟ ΥΛΙΚΟ ΑΠΟ ΤΗΝ ΑΣΦΑΛΕΙΑ.

## GIV AGT



FOR AT UNDGÅ AT BESKADIGE DET ELEKTRISKE ANLÆG SKAL MAN UNDGÅ AT FRAKOBLE LEDNINGER, MENS MOTOREN ER I GANG. HÆLD IKKE KØRETØJET FOR MEGET FOR AT UNDGÅ FARLIGE UDSIVNINGER AF BATTERIVÆSKE.

## GIV AGT



ÆNDRINGER ELLER REPARATIONER PÅ DET ELEKTRISKE ANLÆG, SOM IKKE UDFØRES KORREKT ELLER UDEN AT TAGE HØJDE FOR DET ELEKTRISKE ANLÆGS EGENSKABER KAN MEDFØRE FEJLFUNKTION OG BRANDFARE.

## GIV AGT



SKAL HÅNDBTERES FORSIGTIGT. PAS PÅ IKKE AT BESKADIGE TAPPE-NE OG/ELLER SÆDERNE. PLASTIK-DELE OG LAKEREDE DELE SKAL BEHANDLES FORSIGTIGT, UNDGÅ AT RIDSE ELLER ØDELÆGGE DEM.

## ΠΡΟΣΟΧΗ



ΓΙΑ ΝΑ ΑΠΟΦΥΓΕΤΕ ΒΛΑΒΕΣ ΣΤΗΝ ΗΛΕΚΤΡΙΚΗ ΕΓΚΑΤΑΣΤΑΣΗ, ΠΟΤΕ ΜΗΝ ΑΠΟΣΥΝΔΕΕΤΕ ΤΑ ΚΑΛΩΔΙΑ ΜΕ ΑΝΑΜΜΕΝΟ ΤΟΝ ΚΙΝΗΤΗΡΑ. ΜΗΝ ΓΕΡΝΕΤΕ ΠΟΛΥ ΤΟ ΟΧΗΜΑ ΓΙΑ ΝΑ ΑΠΟΦΥΓΕΤΕ ΤΙΣ ΕΠΙΚΙΝΔΥΝΕΣ ΑΠΩΛΕΙΕΣ ΗΛΕΚΤΡΟΛΥΤΗ ΑΠΟ ΤΗ ΜΠΑΤΑΡΙΑ.

## ΠΡΟΣΟΧΗ



ΤΡΟΠΟΠΟΙΗΣΕΙΣ Η ΕΠΙΔΙΟΡΘΩΣΕΙΣ ΤΗΣ ΗΛΕΚΤΡΙΚΗΣ ΕΓΚΑΤΑΣΤΑΣΗΣ ΠΟΥ ΔΙΕΞΑΓΟΝΤΑΙ ΜΕ ΛΑΝΘΑΣΜΕΝΟ ΤΡΟΠΟ ΚΑΙ ΧΩΡΙΣ ΝΑ ΛΑΜΒΑΝΟΝΤΑΙ ΥΠΟΨΗ ΤΑ ΤΕΧΝΙΚΑ ΧΑΡΑΚΤΗΡΙΣΤΙΚΑ ΤΗΣ ΕΓΚΑΤΑΣΤΑΣΗΣ ΕΝΔΕΧΕΤΑΙ ΝΑ ΠΡΟΚΑΛΕΣΟΥΝ ΠΡΟΒΛΗΜΑΤΑ ΣΤΗ ΛΕΙΤΟΥΡΓΙΑ ΜΕ ΚΙΝΔΥΝΟ ΠΥΡΚΑΓΙΑΣ.

## ΠΡΟΣΟΧΗ



ΕΝΕΡΓΗΣΤΕ ΠΡΟΣΕΚΤΙΚΑ ΜΗΝ ΚΑΤΑΣΤΡΕΦΕΤΕ ΤΑ ΓΛΩΣΣΙΔΙΑ ΚΑΙ/Η ΤΙΣ ΑΝΤΙΣΤΟΙΧΕΣ ΥΠΟΔΟΧΕΣ ΚΟΥΜΠΩΜΑΤΟΣ. ΧΕΙΡΙΣΤΕΙΤΕ ΠΡΟΣΕΚΤΙΚΑ ΤΑ ΠΛΑΣΤΙΚΑ ΚΑΙ ΤΑ ΒΑΜ-



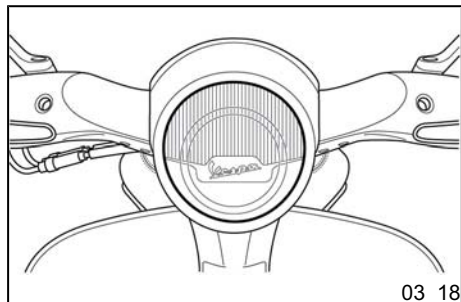

### Forreste lygtegruppe (03\_18, 03\_19, 03\_20, 03\_21)

Παέρerne er af typen «LED». I tilfælde af fejlfunktion anbefales det at henvende sig til et **autoriseret serviceværksted** for udskiftning.

#### N.B.

**HVIS DER ER DUG PÅ INDERSIDEN AF LYGTEN, SKAL MAN KONTROL- LERE, AT DET FORSVINDER FÅ MI- NUTTER EFTER TÆNDING AF LYGTEN. DET ER ET ALMINDELIGT FÆNOMEN, SOM SKYLDES FUGT OG/ ELLER LAVE TEMPERATURER. DET BETYDER IKKE, AT DER ER FEJL PÅ LYGTEN.**

**DERIMOD KAN DRÅBEFOREKOM- STER ANGIVE, AT DER ER OPSTÅET EN INFILTRATION. TAG KONTAKT TIL ET AUTORISERET SERVICEVÆRK- STED.**

**ΜΕΝΑ ΕΞΑΡΤΗΜΑΤΑ, ΜΗΝ ΤΑ ΣΕΡ- ΝΕΤΕ ΚΑΙ ΜΗΝ ΤΑ ΚΑΤΑΣΤΡΕΦΕΤΕ.**

### Εμπρόσθιο συγκρότημα φωτισμού (03\_18, 03\_19, 03\_20, 03\_21)

Οι λαμπτήρες είναι τύπου «LED». Σε περίπτωση δυσλειτουργίας, συνιστάται να απευθύνεστε σε ένα **Εξουσιοδοτημένο Σημείο Τεχνικής Υποστήριξης** για την αντικατάσταση.

#### ΣΗΜΑΝΤΙΚΟ

**ΣΤΗΝ ΠΕΡΙΠΤΩΣΗ ΠΟΥ Η ΕΣΩΤΕΡΙΚΗ ΕΠΙΦΑΝΕΙΑ ΤΟΥ ΦΑΝΟΥ ΠΑΡΟΥΣΙΑ- ΖΕΙ ΜΙΑ ΘΟΛΟΤΗΤΑ, ΒΕΒΑΙΩΘΕΙΤΕ ΟΤΙ ΕΞΑΦΑΝΙΖΕΤΑΙ ΜΕΤΑ ΑΠΟ ΜΕΡΙ- ΚΑ ΛΕΠΤΑ ΑΠΟ ΤΟ ΑΝΑΜΜΑ ΤΟΥ ΦΑΝΟΥ. ΕΙΝΑΙ ΕΝΑ ΣΥΝΗΘΙΣΜΕΝΟ ΦΑΙΝΟΜΕΝΟ ΠΟΥ ΟΦΕΙΛΕΤΑΙ ΣΤΟ ΕΠΙΠΕΔΟ ΥΓΡΑΣΙΑΣ Ή/ΚΑΙ ΣΤΗ ΧΑ- ΜΗΛΗ ΘΕΡΜΟΚΡΑΣΙΑ, ΔΕΝ ΠΡΟΚΕΙ- ΤΑΙ ΓΙΑ ΑΝΩΜΑΛΙΑ.**

**ΑΝΤΙΘΕΤΑ, Η ΠΑΡΟΥΣΙΑ ΣΤΑΓΟΝΩΝ ΜΠΟΡΕΙ ΝΑ ΣΗΜΑΙΝΕΙ ΔΙΑΡΡΟΗ, ΑΠΕΥΘΥΝΘΕΙΤΕ σε ένα Εξουσιοδοτη- μένο Σημείο Τεχνικής Υποστήριξης.**



03\_19



03\_20

N.B.



KØRETØJET ER UDYSTRET MED EN ANORDNING, DER KAN BEVARE LYGTEENHEDENS FUNKTION UNDER SÆRLIGE MILJØMÆSSIGE FORHOLD, HVOR MOTOREN KØRER I TOMGANG OG KØRETØJET HOLDER STILLE.

FØREREN ADVARES VED HJÆLP AF DET DIGITALE DISPLAY OG CYKLISK VISNING AF FØLGENDE OPLYSNINGER:

- «Alert», VISES I 1 SEKUND
- «Light», VISES I 1 SEKUND
- INDSTILLING AF MULTIFUNKTIONSINDIKATOREN, SOM TIDLIGERE BLEV INDSTILLET (CLOCK/ODO/TRIP), VISES I 2 SEKUNDER.

DISSE SIGNALERINGER VISES FORTSAT PÅ DET DIGITALE DISPLAY, SÅ LÆNGE FÆNOMENET VARER. MAN SKAL BLOT SLUKKE KØRETØJET ELLER STARTE KØRSELN, FOR AT GENOPRETTE DE NORMALE FORHOLD.

SKULLE DENNE SIGNALERING GENTAGE SIG, SKAL MAN HENVENDE SIG TIL ET AUTORISERET SERVICEVÆRKSTED.

ΣΗΜΑΝΤΙΚΟ



ΤΟ ΟΧΗΜΑ ΕΞΟΠΛΙΖΕΤΑΙ ΜΕ ΜΙΑ ΔΙΑΤΑΞΗ ΠΟΥ ΕΙΝΑΙ ΣΕ ΘΕΣΗ ΝΑ ΔΙΑΤΗΡΗΣΕΙ ΤΗ ΛΕΙΤΟΥΡΓΙΑ ΤΟΥ ΦΩΤΙΣΤΙΚΟΥ ΣΩΜΑΤΟΣ ΣΕ ΠΕΡΙΠΤΩΣΗ ΥΠΕΡΘΕΡΜΑΝΣΗΣ, ΣΕ ΚΑΤΑΣΤΑΣΗ ΜΕ ΤΟΝ ΚΙΝΗΤΗΡΑ ΣΤΟ ΡΕΛΑΝΤΙ ΚΑΙ ΜΕ ΤΟ ΟΧΗΜΑ ΣΤΑΜΑΤΗΜΕΝΟ.

Η ΨΗΦΙΑΚΗ ΟΘΟΝΗ ΠΡΟΣΕΛΚΥΕΙ ΤΗΝ ΠΡΟΣΟΧΗ ΤΟΥ ΧΡΗΣΗ ΕΜΦΑΝΙΖΟΝΤΑΣ ΚΥΚΛΑΙΚΑ ΤΙΣ ΑΚΟΛΟΥΘΕΣ ΠΛΗΡΟΦΟΡΙΕΣ:

- «Alert», ΕΜΦΑΝΙΖΕΤΑΙ ΓΙΑ 1 ΔΕΥΤΕΡΟΛΕΠΤΟ,
- «Light», ΕΜΦΑΝΙΖΕΤΑΙ ΓΙΑ 1 ΔΕΥΤΕΡΟΛΕΠΤΟ,
- ΡΥΘΜΙΣΗ ΤΟΥ ΔΕΙΚΤΗ ΠΟΛΛΑΠΛΑΩΝ ΛΕΙΤΟΥΡΓΙΩΝ ΠΟΥ ΕΧΕΙ ΠΡΟΗΓΟΥΜΕΝΩΣ ΡΥΘΜΙΣΤΕΙ (CLOCK/ODO/TRIP), ΕΜΦΑΝΙΖΕΤΑΙ ΓΙΑ 2 ΔΕΥΤΕΡΟΛΕΠΤΑ.

ΟΙ ΕΠΙΣΗΜΑΝΣΕΙΣ ΑΥΤΕΣ ΣΥΝΕΧΙΖΟΥΝ ΣΤΗΝ ΨΗΦΙΑΚΗ ΟΘΟΝΗ ΓΙΑ ΟΛΗ ΤΗ ΔΙΑΡΚΕΙΑ ΤΟΥ ΦΑΙΝΟΜΕΝΟΥ. ΓΙΑ ΤΗΝ ΑΠΟΚΑΤΑΣΤΑΣΗ ΤΩΝ ΚΑΝΟΝΙΚΩΝ ΣΥΝΘΗΚΩΝ, ΑΡΚΕΙ ΝΑ ΣΒΗΣΕΤΕ ΤΟ ΟΧΗΜΑ Ή ΝΑ ΚΙΝΗΣΕΤΕ ΤΗ ΜΟΤΟΣΙΚΛΕΤΑ.

ΑΝ ΤΟ ΦΑΙΝΟΜΕΝΟ ΣΥΝΕΧΙΖΕΙ ΝΑ ΕΜΦΑΝΙΖΕΤΑΙ, ΑΠΕΥΘΥΝΘΕΙΤΕ ΣΕ ΕΝΑ ΕΞΟΥΣΙΟΔΟΤΗΜΕΝΟ ΣΗΜΕΙΟ ΤΕΧΝΙΚΗΣ ΥΠΟΣΤΗΡΙΞΗΣ.

**N.B.**

**SÅ LÆNGE DENNE ANOMALI VARER VED, VIL EVENTUEL TRYK PÅ TASTEN MODE BLIVE IGNORERET.**

**ΣΗΜΑΝΤΙΚΟ**

**ΓΙΑ ΟΛΟ ΤΟ ΔΙΑΣΤΗΜΑ ΠΟΥ ΠΑΡΑΤΗΡΕΙΤΑΙ Η ΑΝΩΜΑΛΙΑ ΑΥΤΗ, ΕΝΔΕΧΟΜΕΝΕΣ ΠΙΕΣΕΙΣ ΤΟΥ ΚΟΥΜΠΙΟΥ ΜΟΔΕ ΔΕΝ ΘΑ ΕΧΟΥΝ ΚΑΝΕΝΑ ΑΠΟΤΕΛΕΣΜΑ.**

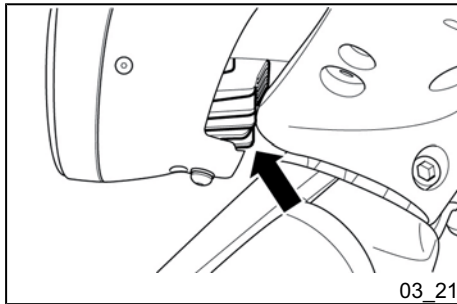

03\_21

**GIV AGT**

**UNDGÅ AT RØRE VED DET NEDRE BLOTLAGTE AFSNIT AF LYGTEENHEDEN, FOR AT UNDGÅ FORBRÆNDINGER.**

**ΠΡΟΣΟΧΗ**

**ΠΡΟΚΕΙΜΕΝΟΥ ΝΑ ΑΠΟΦΥΓΕΤΕ ΤΥΧΟΝ ΕΓΚΛΑΥΜΑΤΑ, ΜΗΝ ΑΓΓΙΖΕΤΕ ΤΟ ΚΑΤΩ ΑΚΑΛΥΠΤΟ ΤΜΗΜΑ ΤΟΥ ΦΩΤΙΣΤΙΚΟΥ ΣΩΜΑΤΟΣ.**

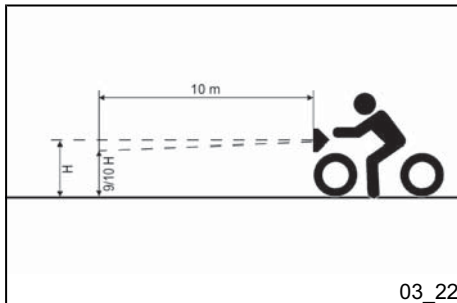

03\_22

**Regulering af forlygten (03\_22, 03\_23)**

Følg denne procedure:

- Anbring køretøjet i kørestilling, med det foreskrevne dæktryk, på en plan overflade og i en afstand af 10 m. fra en hvid skærm, der er placeret i halvmørke, og sørg for at køretøjets aksel er placeret vinkelret i forhold til skærmen.

- Tænd lygten, og kontroller, at grænsen af den udkastede lyskegle, projekteret på skærmen, ikke overstiger 9/10 af lygtecentrummets højde over jorden og ikke er mindre end 7/10.

**Ρύθμιση προβολέα (03\_22, 03\_23)**

Προχωρήστε ως εξής:

- Θέστε το όχημα σε κατάσταση χρήσης με τα λάστιχα φουσκωμένα στην προδιαγραφόμενη πίεση, σε επίπεδο έδαφος, σε απόσταση 10 μέτρων από μία λευκή επιφάνεια σε σκιά και βεβαιωθείτε ότι ο άξονας του οχήματος είναι κάθετος ως προς την επιφάνεια.

- Ανάψτε τον προβολέα και βεβαιωθείτε ότι το όριο της φωτεινής δέσμης στην επιφάνεια δεν ξεπερνά τα 9/10 του ύψους

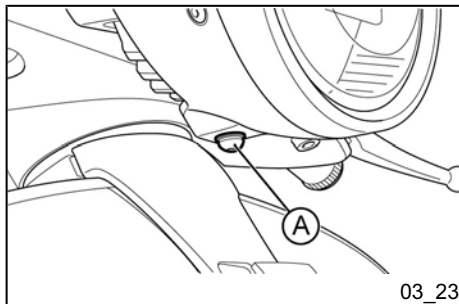

03\_23

- I modsat fald skal lyskeglen justeres ved at skrue på skruen «A».

#### N.B.

DEN BESKREVNE PROCEDURE ER DEN DER ER FASTLAGT AF DEN "EUROPÆISKE FORSKRIFT", DER ANGÅR LYSKEGLENS MAKSIMUMS- OG MINIMUMSHØJDE. KONTROLLER ALLIGEVEL DEN GÆLDENDE LOVGIVNING I DET LAND, HVOR KØRETØJET BRUGES.

του κέντρου του προβολέα από το έδαφος και δεν είναι μικρότερο από τα 7/10,

- Σε αντίθετη περίπτωση ρυθμίστε τον προβολέα από τη βίδα «A».

#### ΣΗΜΑΝΤΙΚΟ

Η ΔΙΑΔΙΚΑΣΙΑ ΠΟΥ ΠΕΡΙΓΡΑΦΕΤΑΙ ΟΡΙΖΕΤΑΙ ΑΠΟ ΤΗΝ ΕΥΡΩΠΑΪΚΗ ΟΔΗΓΙΑ ΚΑΙ ΑΦΟΡΑ ΤΟ ΜΕΓΙΣΤΟ ΚΑΙ ΕΛΑΧΙΣΤΟ ΥΨΟΣ ΤΗΣ ΦΩΤΕΙΝΗΣ ΔΕΣΜΗΣ. ΒΕΒΑΙΩΘΕΙΤΕ ΩΣΤΟΣΟ, ΓΙΑ ΤΙΣ ΔΙΑΤΑΞΕΙΣ ΤΗΣ ΚΑΘΕ ΧΩΡΑΣ ΟΠΟΥ ΧΡΗΣΙΜΟΠΟΙΕΙΤΑΙ ΤΟ ΟΧΗΜΑ.

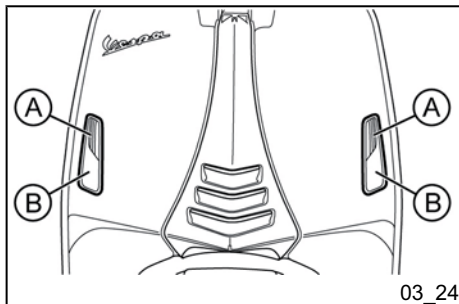

03\_24

#### Forreste blinklys (03\_24)

Både pærene i forreste blinklys «A» og positionslys «B» er af typen «LED».

I tilfælde af fejlfunktion anbefales det at henvende sig til et **autoriseret serviceværksted** for udskiftning.

#### Εμπρόσθια φλας (03\_24)

Τόσο τα φλας εμπρός «A» όσο και τα φώτα θέσης «B» είναι τύπου «LED».

Σε περίπτωση δυσλειτουργίας, συνιστάται να απευθύνεστε σε ένα **Εξουσιοδοτημένο Σημείο Τεχνικής Υποστήριξης** για την αντικατάσταση.

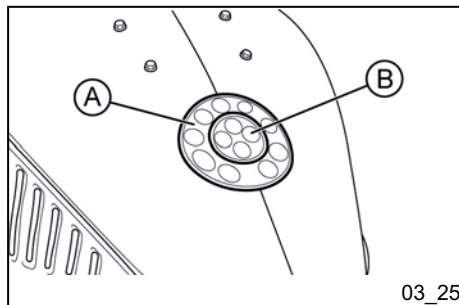

### Baglygteenhed (03\_25)

Både pærene i positionslys «A» og stoplys «B» er af typen «LED».

I tilfælde af fejlfunktion anbefales det at henvende sig til et **autoriseret serviceværksted** for udskiftning.

#### N.B.

**HVIS DER OPSTÅR DUG PÅ LYGTENS INDERSIDE, ANGIVER DETTE FORHOLD IKKE EN ANOMALI, MEN KAN TILSKRIVES LUFTFUGTIGHEDEN OG/ELLER EN LAV TEMPERATUR.**

**FÆNOMENET VIL HURTIGT FORSVINDE EFTER AT LYGTEN ER BLEVET TÆNDT.**

**DERIMOD KAN DRÅBEFOREKOMSTER ANGIVE AT DER ER OPSTÅET EN INFILTRATION. TAG KONTAKT TIL ET AUTORISERET SERVICEVÆRKSTED.**

### Οπίσθιο συγκρότημα φωτισμού (03\_25)

Τόσο οι λαμπτήρες φώτων θέσης «A» όσο και των φώτων στοπ «B» είναι τύπου «LED».

Σε περίπτωση δυσλειτουργίας, συνιστάται να απευθύνεστε σε ένα **Εξουσιοδοτημένο Σημείο Τεχνικής Υποστήριξης** για την αντικατάσταση.

#### ΣΗΜΑΝΤΙΚΟ

**ΕΑΝ ΕΠΑΝΩ ΣΤΙΣ ΕΣΩΤΕΡΙΚΕΣ ΕΠΙΦΑΝΕΙΕΣ ΤΟΥ ΦΑΝΟΥ ΠΑΡΑΤΗΡΗΘΕΙ ΕΝΑ ΘΑΜΠΩΜΑ, ΑΥΤΟ ΔΕΝ ΑΠΟΤΕΛΕΙ ΑΝΩΜΑΛΙΑ ΚΑΙ ΜΠΟΡΕΙ ΝΑ ΡΥΘΜΙΣΤΕΙ ΣΕ ΕΠΙΠΕΔΟ ΥΓΡΑΣΙΑΣ ΚΑΙ/Ή ΣΕ ΧΑΜΗΛΗ ΘΕΡΜΟΚΡΑΣΙΑ.**

**ΤΟ ΦΑΙΝΟΜΕΝΟ ΘΑ ΕΞΑΦΑΝΙΣΤΕΙ ΓΡΗΓΟΡΑ ΜΕ ΤΟ ΑΝΑΜΜΑ ΤΟΥ ΦΑΝΑΡΙΟΥ.**

**ΑΝΤΙΘΕΤΑ, Η ΠΑΡΟΥΣΙΑ ΣΤΑΓΟΝΩΝ ΜΠΟΡΕΙ ΝΑ ΣΗΜΑΙΝΕΙ ΔΙΑΡΡΟΗ, ΑΠΕΥΘΥΝΘΕΙΤΕ ΣΤΟ ΔΙΚΤΥΟ ΤΕΧΝΙΚΗΣ ΥΠΟΣΤΗΡΙΞΗΣ.**

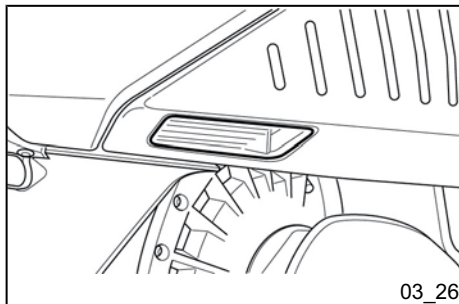

### Bagerste blinklys (03\_26)

Pæerne i bageste blinklys er af typen «LED».

I tilfælde af fejlfunktion anbefales det at henvende sig til et **autoriseret serviceværksted** for udskiftning.

### Οπίσθια φλας (03\_26)

Οι λαμπτήρες των πίσω φλας είναι τύπου «LED».

Σε περίπτωση δυσλειτουργίας, συνιστάται να απευθύνεστε σε ένα **Εξουσιοδοτημένο Σημείο Τεχνικής Υποστήριξης** για την αντικατάσταση.

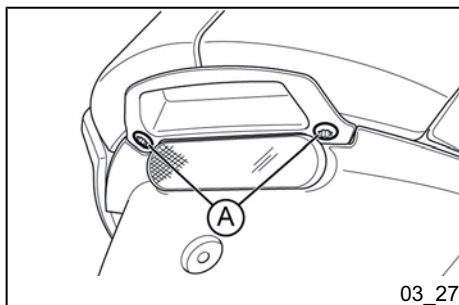

### Nummerpladelygte (03\_27, 03\_28, 03\_29)

Pæren i nummerpladeholderen kan udskiftes ved at udføre følgende:

- Løsn fastgøringsskruerne «A» og tag fatningen ud.

### Φως πινακίδας (03\_27, 03\_28, 03\_29)

Για αλλαγή του λαμπτήρα του φωτός στην πινακίδα προχωρήστε ως εξής:

- Ξεβιδώστε τις βίδες στερέωσης «A» και βγάλτε το ντουί.

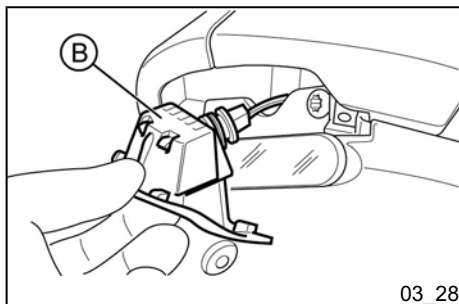

- Træk fatningen «B» ud.

- Αφαιρέστε το ντουί «B».

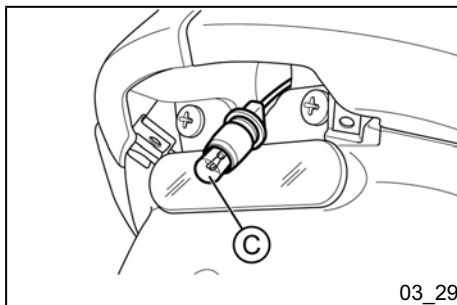

03\_29

- Træk pæren «C» ud.

#### GIV AGT



UNDGÅ AT TAGE FATNINGEN UD VED AT TRÆKKE I DE ELEKTRISKE LEDNINGER.

#### Elektriske specifikationer

##### Nummerpladebelysningens pære

Type: Glødelampe

Effekt: 12V - 5W

Antal: 1

- Βγάλτε το λαμπτήρα «C».

#### ΠΡΟΣΟΧΗ



ΓΙΑ ΝΑ ΒΓΑΛΕΤΕ ΤΟ ΝΤΟΥΪ ΜΗΝ ΤΡΑΒΑΤΕ ΤΑ ΗΛΕΚΤΡΙΚΑ ΚΑΛΩΔΙΑ.

#### Ηλεκτρικά χαρακτηριστικά

##### Λαμπτήρας φως πινακίδας

Τύπος: Με πυράκτωση

Ισχύς: 12V - 5W

Ποσότητα: 1

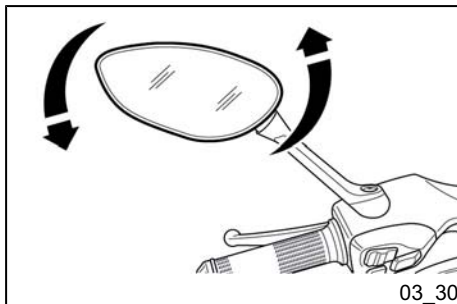

03\_30

#### Bakspejl (03\_30)

Spejlene indstilles ved at indvirke manuelt på skallen indtil den ønskede hældning er opnået.

#### GIV AGT



JUSTER ALDRIG BAKSPEJLENE UNDER KØRSLLEN. DER FORELIGGER FARE FOR, AT MAN MISTER KONTROLLEN OVER KØRETØJET.

#### Καθρέφτες (03\_30)

Οι καθρέφτες ρυθμίζονται με το χέρι μέχρι να πάρουν την επιθυμητή κλίση.

#### ΠΡΟΣΟΧΗ



ΜΗ ΡΥΘΜΙΖΕΤΕ ΤΟΥΣ ΚΑΘΡΕΦΤΕΣ ΚΑΤΑ ΤΗΝ ΚΙΝΗΣΗ. ΑΥΤΟ ΜΠΟΡΕΙ ΝΑ ΠΡΟΚΑΛΕΣΕΙ ΤΗΝ ΑΠΩΛΕΙΑ ΤΟΥ ΕΛΕΓΧΟΥ ΤΟΥ ΟΧΗΜΑΤΟΣ.

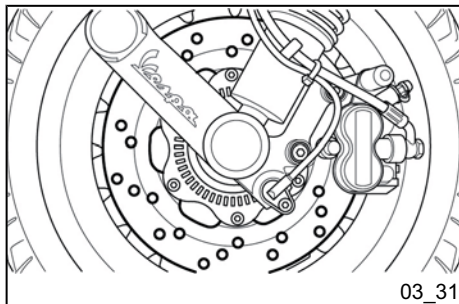

## Forreste og bageste bremseskive (03\_31)

Bremseskivens og bremsebelægningens slitage kompenseres automatisk, hvorfor de ikke påvirker bremsevirkningen. Af samme årsag er det ikke nødvendigt at justere bremsen. Hvis man mærker en for høj elasticitet, når bremsehåndtaget aktiveres, skyldes det efter al sandsynlighed luft i kredsen eller en fejlfunktion ved bremsen. Det er i dette tilfælde og især på grund af den fundamentale rolle bremserne har for køresikkerheden nødvendigt at lade køretøjet efterse hos en **forhandler eller et autoriseret serviceværksted**.

GIV AGT



**BREMSEVIRKNINGEN SKAL STARTE VED OMTRENT 1/3 AF BREMSEGREBETS LØBEBANE.**

GIV AGT



**BREMSEKLODSERNES TYKKELSE EFTERSERES AF FORHANDLEREN I HENHOLD TIL DE FORUDSETE EFTERSYN I TABELLEN OVER DEN PLANLAGTE VEDLIGEHOLDELSE. DET ANBEFALES UNDER ALLE OMSTÆNDIGHEDER AT HENVENDE SIG TIL EN FORHANDLER ELLER TIL ET**

## Εμπρόςθιο και οπίσθιο δισκόφρενο (03\_31)

Η φθορά που υφίσταται ο δίσκος και τα τακάκια αντισταθμίζεται αυτόματα, και δεν επηρεάζει τη λειτουργία των φρένων. Γι'αυτό το λόγο δεν χρειάζεται ρύθμιση του φρένου. Εάν, πατώντας τη μανέτα του φρένου διαπιστώσετε υπερβολική ελαστικότητα, πολύ πιθανόν αυτό να οφείλεται στην παρουσία αέρα στο κύκλωμα ή στην ανώμαλη λειτουργία του φρένου. Στην περίπτωση αυτή, και γνωρίζοντας το βασικό ρόλο που παίζουν τα φρένα για την ασφάλειά σας κατά την οδήγηση, σας συνιστούμε να απευθυνθείτε σε έναν Αντιπρόσωπο ή σε ένα **Εξουσιοδοτημένο Σημείο Τεχνικής Υποστήριξης**.

ΠΡΟΣΟΧΗ



**ΤΟ ΦΡΕΝΑΡΙΣΜΑ ΠΡΕΠΕΙ ΝΑ ΞΕΚΙΝΗΣΕΙ ΜΕΤΑ ΑΠΟ ΠΕΡΙΠΟΥ ΤΟ 1/3 ΤΗΣ ΠΟΡΕΙΑΣ ΤΟΥ ΜΟΧΛΟΥ ΤΟΥ ΦΡΕΝΟΥ.**

ΠΡΟΣΟΧΗ



**ΤΟ ΠΑΧΟΣ ΤΩΝ ΤΑΚΑΚΙΩΝ ΤΩΝ ΦΡΕΝΩΝ ΕΛΕΓΧΕΤΑΙ ΑΠΟ ΤΟΝ ΑΝΤΙΠΡΟΣΩΠΟ ΚΑΤΑ ΤΟΥΣ ΕΛΕΓΧΟΥΣ ΠΟΥ ΠΡΟΒΛΕΠΟΝΤΑΙ ΑΠΟ ΤΟΝ ΠΙΝΑΚΑ ΠΡΟΓΡΑΜΜΑΤΙΣΜΕΝΩΝ ΣΥΝΤΗΡΗ-**



**AUTORISERET SERVICEVÆRKSTED HVIS DER BEMÆRKES STØJ FRA FORHJULS- ELLER BAGHJULS-BREMSESYSTEMET UNDER SAMME SYSTEMS BRUGSFASER. EFTER UDSKIFTNINGEN AF BREMSEKLOD-SERNE, SKAL MAN AKTIVERE BREMSEHÅNDTAGET ADSKILLIGE GANGE, FØR KØRETØJET BENYTTES IGEN, SÅLEDES AT BREMSEKLOD-SERNE PLACERES RIGTIGT OG HÅNDTAGETS ARBEJDSLÆNGDE RETTES.**

**GIV AGT**



**VED KØRSEL PÅ VEJE MED SAND, MUDDER, SNE BLANDET MED SALT, OSV. KAN PÅVIRKE BREMSEKLOD-SERNES LEVETID DRASTISK. DET ANBEFALES AT RENGØRE BREMSESKIVEN HYPPIGT MED ET MILD T RENGØRINGSMIDDEL VED KØRSEL PÅ UNDERLAG MED OVENSTÅENDE EGENSKABER, FOR AT FOREBYGGE, AT DER FORMES SLIBENDE OP-HOBNINGER INDEN I HULLERNE, DER VIL MEDFØRE EN HURTIG NEDSLIDNING AF BREMSEBEKLÆDNINGEN.**

**ΣΕΩΝ. ΕΤΣΙ ΣΤΗΝ ΠΕΡΙΠΤΩΣΗ ΚΑΤΑ ΤΗΝ ΟΠΟΙΑ ΠΡΟΚΑΛΕΙΤΑΙ ΘΟΥΡΒΟΣ ΠΡΟΕΡΧΟΜΕΝΟΣ ΑΠΟ ΤΟ ΠΙΣΩ ΚΑΙ/ Ή ΤΟ ΕΜΠΡΟΣ ΣΥΣΤΗΜΑ ΦΡΕΝΑΡΙΣΜΑΤΟΣ ΟΤΑΝ ΧΡΗΣΙΜΟΠΟΙΕΙΤΑΙ, ΣΑΣ ΣΥΜΒΟΥΛΕΥΟΥΜΕ ΝΑ ΑΠΕΥΘΥΝΘΕΙΤΕ ΣΕ ΕΝΑΝ ΑΝΤΙΠΡΟΣΩΠΟ Ή ΣΕ ΕΞΟΥΣΙΟΔΟΤΗΜΕΝΟ ΣΗΜΕΙΟ ΤΕΧΝΙΚΗΣ ΥΠΟΣΤΗΡΙΞΗΣ ΤΗΣ ΡΙΑΓΓΙΟ. ΑΦΟΥ ΑΝΤΙΚΑΤΑΣΤΗΣΕΤΕ ΤΑ ΤΑΚΑΚΙΑ, ΜΗΝ ΧΡΗΣΙΜΟΠΟΙΗΣΕΤΕ ΤΟ ΟΧΗΜΑ ΧΩΡΙΣ ΠΡΟΗΓΟΥΜΕΝΩΣ ΝΑ ΠΑΤΗΣΕΤΕ ΠΟΛΛΕΣ ΦΟΡΕΣ ΤΗ ΜΑΝΕΤΑ ΤΟΥ ΦΡΕΝΟΥ, ΩΣΤΕ ΝΑ ΡΥΘΜΙΣΤΟΥΝ ΤΑ ΕΜΒΟΛΑΚΙΑ ΚΑΙ ΝΑ ΕΠΑΝΑΦΕΡΟΥΝ ΤΗ ΜΑΝΕΤΑ ΣΤΗ ΣΩΣΤΗ ΘΕΣΗ.**

**ΠΡΟΣΟΧΗ**



**Η ΠΑΡΟΥΣΙΑ ΑΜΜΟΥ, ΛΑΣΠΗΣ, ΧΙΟΝΙΟΥ ΜΕ ΑΛΑΤΙ ΣΤΟ ΔΡΟΜΟ, ΜΠΟΡΕΙ ΝΑ ΜΕΙΩΣΕΙ ΔΡΑΣΤΙΚΑ ΤΗ ΔΙΑΡΚΕΙΑ ΤΩΝ ΤΑΚΑΚΙΩΝ. ΣΕ ΠΕΡΙΠΤΩΣΗ ΧΡΗΣΗΣ ΤΟΥ ΟΧΗΜΑΤΟΣ ΣΕ ΔΡΟΜΟΥΣ ΜΕ ΤΑ ΠΙΟ ΠΑΝΩ ΠΕΡΙΓΡΑΦΟΜΕΝΑ ΧΑΡΑΚΤΗΡΙΣΤΙΚΑ, ΣΥΝΙΣΤΑΤΑΙ ΝΑ ΚΑΘΑΡΙΖΕΤΕ ΤΑΚΤΙΚΑ ΤΟ ΔΙΣΚΟ ΤΟΥ ΦΡΕΝΟΥ ΜΕ ΕΝΑ ΜΗ ΔΙΑΒΡΩΤΙΚΟ ΑΠΟΡΡΥΠΑΝΤΙΚΟ ΩΣΤΕ ΝΑ ΑΠΟΦΕΥΓΕΤΑΙ Η ΔΗΜΙΟΥΡΓΙΑ ΔΙΑΒΡΩΤΙΚΩΝ ΕΠΙΚΑΘΙΣΕΩΝ ΣΤΟ ΕΣΩΤΕΡΙΚΟ ΤΩΝ ΟΠΩΝ ΜΕ ΕΠΑΚΟΛΟΥΘΟ ΤΗ ΦΘΟΡΑ ΤΩΝ ΤΑΚΑΚΙΩΝ ΤΟΥ ΦΡΕΝΟΥ.**

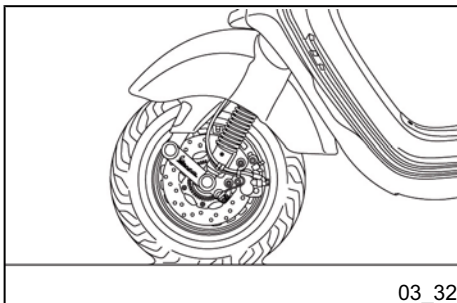

03\_32

## Punktering (03\_32)

Κορετόηjet er udstyret med dæk af typen Tubeless (uden luftkammer). I tilfælde af punktering vil der, i modsætning af hvad der sker på et dæk med luftkammer, gå temmelig lang tid inden dækket bliver helt fladt, hvilket medfører en forbedret køresikkerhed. Det er muligt at foretage en nødreparation ved brug af en metalflaske med komprimeret luft af typen "oppumpning og reparation" i tilfælde af punktering. Henvend dig til en **Forhandler eller et Autoriseret serviceværksted**, for at lade den definitive reparation udføre. Udskiftning af et dæk medfører afmontering af det tilsvarende hjul. Lad disse handlinger udføre af en **forhandler eller et autoriseret serviceværksted**.

GIV AGT



**FØLG FLASKENS BRUGSVEJLEDNING ANGIVET PÅ SELVE FLASKEN ELLER DENS INDPAKNING.**

## Αν τρυπήσει ένα ελαστικό (03\_32)

Το όχημα φέρει ελαστικά τύπου Tubeless (χωρίς αεροθάλαμο). Σε περίπτωση τρυπήματος, αντίθετα με ό,τι συμβαίνει στα ελαστικά με σαμπρέλα, το ξεφούσκωμα είναι πολύ αργό κάτι που συνεπάγεται μεγαλύτερη ασφάλεια στην οδήγηση. Σε περίπτωση που τρυπήσουν, μπορείτε να τα επισκευάσετε πρόχειρα χρησιμοποιώντας το ειδικό ΚΙΤ "φούσκωμα και επισκευή". **Για την οριστική επισκευή απευθυνθείτε σε έναν Αντιπρόσωπο ή σε ένα Εξουσιοδοτημένο Σημείο Τεχνικής Υποστήριξης.** Η αντικατάσταση ενός ελαστικού σημαίνει και την αποσυρμαρμολόγηση του αντίστοιχου τροχού. **Για τις εργασίες αυτές απευθυνθείτε σε έναν Αντιπρόσωπο ή ένα Εξουσιοδοτημένο Σημείο Τεχνικής Υποστήριξης.**

ΠΡΟΣΟΧΗ



**ΓΙΑ ΤΗ ΧΡΗΣΗ ΤΟΥ ΚΙΤ "ΦΟΥΣΚΩΜΑ ΚΑΙ ΕΠΙΣΚΕΥΗ" ΑΚΟΛΟΥΘΗΣΤΕ ΤΙΣ ΟΔΗΓΙΕΣ ΠΟΥ ΑΝΑΓΡΑΦΟΝΤΑΙ ΣΤΗ ΘΗΚΗ Ή ΣΤΗ ΣΥΣΚΕΥΑΣΙΑ.**

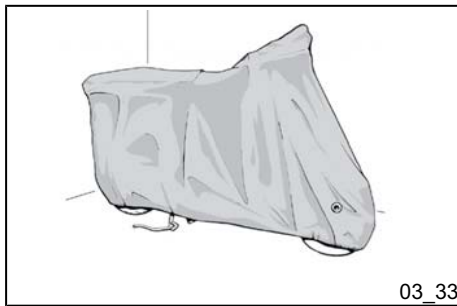

03\_33

## Henstilling af køretøjet (03\_33)

Det anbefales at foretage følgende operationer:

1. Udfør en generel rengøring af køretøjet og dæk det derefter til med en presenning;
2. Med motoren standset, afmonter tændrøret og hæld 1+2 cc olie i hullet (større mængde kan skade motoren). Aktiver derefter motorens startknap 1-2 gange i ca. 1 sekund, lad motoren foretage et par langsomme omdrejninger, og monter derefter tændrøret igen;
3. Tøm køretøjet for brændstof; smør de ulakerede metaldele med rustbeskyttende fedt; anbring stellet på to træklodser, således at hjulene ikke berør jorden.
4. Følg anvisningerne i afsnittet «Batteri», hvad angår batteriet.

### Anbefalede produkter

#### **eni i-Ride PG 5W-40**

*Syntetisk baseret smøremiddel til fire-taktsmotorer med høje præstationer.*  
JASO MA, MA2 - API SL - ACEA A3

## Αδράνεια οχήματος (03\_33)

Συνιστούμε να κάνετε τις παρακάτω ενέργειες:

1. Κάντε γενική καθαριότητα του οχήματος και στη συνέχεια σκεπάστε το με ένα κάλυμμα.
2. Με τον κινητήρα σταματημένο, βγάλτε το μπουζί και ρίξτε μέσα στην τρύπα 1+2 cc λάδι (μεγαλύτερη ποσότητα είναι ζημιογόνος για την ακεραιότητα του κινητήρα). Ενεργοποιήστε 1-2 φορές το κουμπί εκκίνησης για περίπου 1 δευτερόλεπτο αφήνοντας τον κινητήρα να φέρει μερικές στροφές και στη συνέχεια τοποθετήστε ξανά το μπουζί.
3. Καταναλώστε όλο το καύσιμο του οχήματος. Αλείψτε με αντισκωριακό γράσο τα μεταλλικά μη βαμμένα εξαρτήματα, και ανασηκώστε τους τροχούς από το έδαφος, στηρίζοντας το πλαίσιο σε δύο ξύλινους τάκους.
4. Για τη μπαταρία ακολουθήστε τις οδηγίες της παραγράφου "Μπαταρία"

### Συνιστώμενα Προϊόντα

#### **eni i-Ride PG 5W-40**

*Λιπαντικό με συνθετικές βάσεις για τετρά-χρονους κινητήρες υψηλών επιδόσεων.*  
JASO MA, MA2 - API SL - ACEA A3

## Rengøring af køretøjet (03\_34)

Snavs og mudder på lakerede overflader blødgøres med en lavtryksvandstråle. Når dette er gjort, fjernes snavs og mudder med en blød klud egnet til karosserier vædet med vand og "shampoo" (2-4% shampoo i vand). Skyl efter med rigeligt vand og tør med et vaskeskind. Benyt petroleum, pensel og rene klude til motorens ydre rengøring. Petroleum beskadiger lakken. Husk på at køretøjet skal vaskes, før det behandles med silikonevoks.

### ADVARSEL



**MED HENBLIK PÅ AT UNDGÅ RUST-ANGREB SKAL MAN VASKE KØRETØJET HVER GANG DET ANVENDES I OMRÅDER ELLER UNDER BETINGELSER KENDETEGNET VED:**

- **MILJØ- / SÆSONFORHOLD: VED SALT ELLER KEMISKE PRODUKTER MOD IS PÅ VEJENE I VINTERPERIODEN.**
- **ATMOSFÆRISK FORURENING: STORBYER OG/ELLER INDUSTRIOMRÅDER.**
- **SALTINDHOLD OG FUGTIGHED I ATMOSFÆREN: KYSTOMRÅDER, VARMT OG FUGTIGT KLIMA.**

## Καθαριότητα οχήματος (03\_34)

Για να μαλακώσει η βρομιά και η λάσπη που έχει συσσωρευθεί στις βαμμένες επιφάνειες χρησιμοποιήσετε νερό με χαμηλή πίεση. Αφού απορροφηθούν, λάσπη και βρομιά πρέπει να βγουν με σφουγγάρι για αμάξωμα με άφθονο νερό και υγρό σαπουνί (2-4% σαπουνί στο νερό). Στη συνέχεια ξεπλύντε καλά με άφθονο νερό και σκουπίστε με δέρμα σαμουά. Για το εξωτερικό του κινητήρα χρησιμοποιείτε πετρέλαιο, πινέλο και καθαρά πανιά. Το πετρέλαιο είναι επικίνδυνο για το βερνίκι. Να θυμάστε ότι το γυάλισμα με κερί σιλικόνης πρέπει πάντα να προηγείται του πλυσίματος.

### ΠΡΟΕΙΔΟΠΟΙΗΣΗ



**ΓΙΑ ΝΑ ΑΠΟΦΥΓΕΤΕ ΤΗΝ ΕΜΦΑΝΙΣΗ ΟΞΕΙΔΩΣΕΩΝ, ΠΛΕΝΕΤΕ ΤΟ ΟΧΗΜΑ ΚΑΘΕ ΦΟΡΑ ΠΟΥ ΧΡΗΣΙΜΟΠΟΙΕΙΤΑΙ ΣΕ ΖΩΝΕΣ Ή ΣΕ ΕΙΔΙΚΕΣ ΣΥΝΘΗΚΕΣ ΟΠΩΣ:**

- **ΠΕΙΒΑΛΛΟΝΤΙΚΕΣ/ΕΠΟΧΙΑΚΕΣ ΣΥΝΘΗΚΕΣ: ΟΤΑΝ ΧΡΗΣΙΜΟΠΟΙΕΙΤΑΙ ΑΛΑΤΙ Ή ΧΗΜΙΚΑ ΠΡΟΪΟΝΤΑ ΕΝΑΝΤΙ ΤΟΥ ΠΑΓΟΥ ΣΕ ΔΡΟΜΟΥ ΚΑΤΑ ΤΗ ΧΕΙΜΕΡΙΝΗ ΠΕΡΙΟΔΟ.**
- **ΑΤΜΟΣΦΑΙΡΙΚΗ ΡΥΠΑΝΣΗ: ΒΙΟΜΗΧΑΝΙΚΕΣ ΖΩΝΕΣ Ή/ΚΑΙ ΠΟΛΕΙΣ.**

**ADVARSEL**

- **UNDGÅ AT LADE AFLEJRINGER, RESTER AF KONTAMINERENDE INDUSTRISTØV, TJÆREPLETTER, DØDE INSEKTER, FUGLEEKSKREMENTER OSV. SIDDE PÅ KARROSSERIET.**
- **UNDGÅ AT PARKERE KØRETØJET UNDER TRÆER. PÅ VISSE ÅRSTIDER KAN DER FALDE KVISTE, HARPIKS, FRUGT ELLER BLADE, SOM INDEHOLDER KEMISKE STOFFER TIL SKADE FOR LAKKEN, NED.**

**GIV AGT**

**RENGØRINGSMIDLERNE KAN FORURENE VANDET. KØRETØJET SKAL VASKES I EN VASKEHAL, SOM ER UDSTYRET MED DE FØRNØDNE ANORDNINGER TIL RENSNING AF VASKEVANDET.**

**GIV AGT**

**MOTOREN OG KØRETØJET BØR IKKE RENSES MED EN SPULEMASKI-**

- **ΑΛΑΤΟΤΗΤΑ ΚΑΙ ΥΓΡΑΣΙΑ ΣΤΗΝ ΑΤΜΟΣΦΑΙΡΑ: ΠΑΡΑΘΑΛΑΣΣΙΕΣ ΠΕΡΙΟΧΕΣ, ΖΕΣΤΟ ΚΑΙ ΥΓΡΟ ΚΛΙΜΑ.**

**ΠΡΟΕΙΔΟΠΟΙΗΣΗ**

- **ΣΤΟ ΑΜΑΞΩΜΑ ΔΕΝ ΠΡΕΠΕΙ ΝΑ ΠΑΡΑΜΕΝΟΥΝ ΥΠΟΛΕΙΜΜΑΤΑ ΑΠΟ ΒΙΟΜΗΧΑΝΙΚΕΣ ΚΑΙ ΜΟΛΥΣΜΑΤΙΚΕΣ ΣΚΟΝΕΣ, ΛΕΚΕΔΕΣ ΑΠΟ ΚΑΤΡΑΜΙ, ΝΕΚΡΑ ΕΝΤΟΜΑ, ΑΠΕΚΚΡΙΜΜΑΤΑ ΠΟΥΛΙΩΝ ΚΛΠ.**
- **ΑΠΟΦΕΥΓΕΤΕ ΤΗ ΣΤΑΘΜΕΥΣΗ ΤΟΥ ΟΧΗΜΑΤΟΣ ΚΑΤΩ ΑΠΟ ΔΕΝΤΡΑ. ΣΕ ΟΡΙΣΜΕΝΕΣ ΕΠΟΧΕΣ, ΑΠΟ ΤΑ ΔΕΝΤΡΑ ΠΕΦΤΟΥΝ ΥΠΟΛΕΙΜΜΑΤΑ, ΡΗΤΙΝΕΣ, ΦΡΟΥΤΑ Ή ΦΥΛΛΑ ΠΟΥ ΠΕΡΙΕΧΟΥΝ ΧΗΜΙΚΕΣ ΟΥΣΙΕΣ ΒΛΑΒΕΡΕΣ ΓΙΑ ΤΗ ΒΑΦΗ.**

**ΠΡΟΣΟΧΗ**

**ΤΑ ΑΠΟΡΡΥΠΑΝΤΙΚΑ ΜΠΟΡΕΙ ΝΑ ΜΟΛΥΝΟΥΝ ΤΟ ΝΕΡΟ. ΤΟ ΠΛΥΣΙΜΟ ΤΟΥ ΟΧΗΜΑΤΟΣ ΠΡΕΠΕΙ ΝΑ ΓΙΝΕΤΑΙ ΣΕ ΠΛΥΝΤΗΡΙΑ ΕΦΟΔΙΑΣΜΕΝΑ ΜΕ ΕΙΔΙΚΑ ΕΞΑΡΤΗΜΑΤΑ ΚΑΘΑΡΙΣΜΟΥ ΤΟΥ ΝΕΡΟΥ ΠΛΥΣΗΣ.**

NE; HVIS DET ER UMULIGT AT UND-  
GÅ DETTE, SKAL MAN GØRE  
FØLGENDE:

- ΜΑ ΔΕΡ ΚΥΝ ΑΝΥΕΝΔΕ ΕΝ ΥΙΥΕ-  
ΦΟΡΜΕΤ ΣΤΡΑΛΕ.
- ΣΚΑΛ ΣΠΥΛΕΣΤΑΝΓΕΝ ΑΛΤΙΔ ΗΟΛ-  
ΔΕΣ ΠΑ ΜΙΝΔΣΤ 60 CΜΣ ΑΦΣΤΑΝΔ.
- ΑΛΔΡΙΓ ΒΡΥΓΕ ΥΑΝΔ, ΔΕΡ ΕΡ  
ΥΑΡΜΕΡΕ ΕΝΔ 40°C.
- ΒΕΝΥΤ ΑΛΔΡΙΓ ΕΝ ΗΑΡΔ ΥΑΝΔ-  
ΣΤΡΑΛΕ.
- ΑΝΥΕΝΔ ΙΚΚΕ ΔΑΜΠΥΑΣΚ.
- ΟΝΔΛΑΔ ΑΤ ΡΕΤΤΕ ΣΤΡΑΛΕΝ ΔΙ-  
ΡΕΚΤΕ ΜΟΔ: ΜΟΤΟΡΕΝ, ΔΕ ΕΛΕΚ-  
ΤΡΙΣΚΕ ΚΑΒΕΛΦΟΡΙΝΓΕΡ, ΑΦΚΟ-  
ΛΙΝΓΣΑΒΝΙΝΓΕΡΝΕ ΠΑ ΑΦΣΚΑΕΡΜ-  
ΝΙΝΓΕΡΝΕ ΑΦ ΤΡΑΝΣΜΙΣΣΙΟΝ ΟΓ  
ΣΝΕΓΛΕΦΟΡΙΝΓΕΝ.

#### GIV AGT



ΥΑΣΚΕΝ ΜΑ ΑΛΔΡΙΓ ΦΟΡΕΓΑ Ι ΣΟΛ-  
ΛΥΣ, ΙΣΑΕΡ ΟΜ ΣΟΜΜΕΡΕΝ ΗΥΙΣ ΚΟ-  
ΡΕΤΟΙΕΤΣ ΚΑΡΡΟΣΣΕΡΙ ΣΤΑΔΙΓ ΕΡ  
ΥΑΡΜΤ, ΔΑ ΣΗΑΜΠΡΟΟΕΝ ΚΑΝ ΦΟΡ-  
ΑΡΣΑΓΕ ΣΚΑΔΕΡ Ι ΛΑΚΚΕΝ, ΗΥΙΣ  
ΔΕΝ ΤΟΡΡΕΡ ΙΝΔ, ΙΝΔΕΝ ΔΕΝ ΣΚΥΛ-  
ΛΕΣ ΑΦ. ΑΝΥΕΝΔ ΑΛΔΡΙΓ ΚΛΥΔΕ  
ΥΑΕΔΕΤ ΜΕΔ ΑΛΚΟΗΟΛ, ΒΕΝΖΙΝ, ΔΙΕ-  
ΣΕΛΟΛΙΕ ΕΛΛΕΡ ΠΕΤΡΟΛΕΥΜ ΤΙΛ  
ΥΑΣΚ ΑΦ ΛΑΚΕΡΕΔΕ ΟΥΕΡΦΛΑΔΕΡ  
ΕΛΛΕΡ ΟΥΕΡΦΛΑΔΕΡ ΑΦ ΠΛΑΣΤ, ΦΟΡ

#### ΠΡΟΣΟΧΗ



ΓΙΑ ΤΟ ΠΛΥΣΙΜΟ ΤΟΥ ΚΙΝΗΤΗΡΑ ΚΑΙ  
ΤΟΥ ΟΧΗΜΑΤΟΣ ΔΕΝ ΣΥΝΙΣΤΑΤΑΙ Η  
ΧΡΗΣΗ ΕΚΤΟΞΕΥΣΗΣ ΝΕΡΟΥ ΥΠΟ  
ΠΙΕΣΗ, ΣΤΗΝ ΠΕΡΙΠΤΩΣΗ ΠΟΥ ΕΙΝΑΙ  
ΔΥΝΑΤΟΝ ΝΑ ΠΡΑΓΜΑΤΟΠΟΙΕΙΤΑΙ  
ΤΕΤΟΙΑ ΔΙΑΔΙΚΑΣΙΑ ΜΕ ΑΛΛΟ ΤΡΟ-  
ΠΟ, ΕΙΝΑΙ ΑΠΑΡΑΙΤΗΤΟ:

- ΝΑ ΧΡΗΣΙΜΟΠΟΙΕΙΤΕ ΜΟΝΟ ΤΗΝ  
ΕΚΤΟΞΕΥΣΗ ΝΕΡΟΥ ΥΠΟ ΜΟΡΦΗ  
"ΒΕΝΤΑΛΙΑΣ".
- ΝΑ ΜΗΝ ΠΛΗΣΙΑΖΕΤΕ ΤΟ ΡΥΓΧΟΣ  
ΤΟΥ ΠΙΣΤΟΛΙΟΥ ΣΕ ΑΠΟΣΤΑΣΗ ΜΙ-  
ΚΡΟΤΕΡΗ ΑΠΟ 60 CΜ.
- ΜΗΝ ΧΡΗΣΙΜΟΠΟΙΗΣΕΤΕ ΝΕΡΟ ΣΕ  
ΘΕΡΜΟΚΡΑΣΙΑ ΑΝΩΤΕΡΗ ΤΩΝ 40°C.
- ΜΗΝ ΧΡΗΣΙΜΟΠΟΙΕΙΤΕ ΤΗ ΒΑΘΜΙ-  
ΔΑ ΥΨΗΛΗΣ ΠΙΕΣΗΣ.
- ΝΑ ΜΗΝ ΧΡΗΣΙΜΟΠΟΙΕΙΤΕ ΠΛΥΣΙΜΟ  
ΜΕ ΑΤΜΟ.
- ΜΗΝ ΚΑΤΕΥΘΥΝΕΤΕ ΤΗ ΡΙΠΗ ΝΕ-  
ΡΟΥ ΑΠΕΥΘΕΙΑΣ ΠΡΟΣ: ΤΟΝ ΚΙΝΗ-  
ΤΗΡΑ, ΤΙΣ ΗΛΕΚΤΡΙΚΕΣ ΕΓΚΑΤΑΣΤΑ-  
ΣΕΙΣ, ΤΙΣ ΣΧΙΣΜΕΣ ΤΟΥ ΨΥΓΕΙΟΥ ΤΟΥ  
ΚΑΛΥΜΜΑΤΟΣ ΜΕΤΑΔΟΣΗΣ ΚΙΝΗ-  
ΣΗΣ ΚΑΙ ΤΟΥ ΚΑΛΥΜΜΑΤΟΣ ΤΟΥ ΠΕ-  
ΡΙΚΟΧΛΙΟΥ.

AT UNDGÅ, AT DE BLIVER MATTE ELLER ÆNDRING AF DE MEKANISKE EGENSKABER. BRUG AF SILIKONEHOLDIG VOKS KAN FORÅRSAGE SKADER PÅ DE LAKEREDE OVERFLADE, ALT EFTER KØRETØJETS FARVE (SATINEREDE FARVER). KONTAKT ET AUTORISERET SERVICEVÆRKSTED, FOR AT INDHENTE YDERLIGERE OPLYSNINGER HEROM.

#### ADVARSEL



DET ANBEFALES JÆVNLIGT AT UDFØRE EN RENGØRING AF KØRETØJET MED HENBLIK PÅ AT FOREBYGGE MULIGE OPHOBNINGER AF SNAVS ELLER MUDDER, DER VIL KUNNE FORÅRSAGE EN UKORREKT DRIFT AF GASHÅNDTAGETS TRANSMISSION OG/ELLER ANDRE KOMPONENTER.

#### GIV AGT



HOLD SADLEN LUKKET OG UNDGÅ AT RETTE STRÅLEN DIREKTE MOD RUMMET UNDER SADLEN, UNDER RENGØRING AF KØRETØJET.

#### ΠΡΟΣΟΧΗ



ΤΟ ΠΛΥΣΙΜΟ ΔΕΝ ΠΡΕΠΕΙ ΝΑ ΓΙΝΕΤΑΙ ΚΑΤΩ ΑΠΟ ΤΟΝ ΗΛΙΟ ΕΙΔΙΚΑ ΤΟ ΚΑΛΟΚΑΙΡΙ ΟΤΑΝ ΤΟ ΑΜΑΞΩΜΑ ΕΙΝΑΙ ΑΚΟΜΗ ΖΕΣΤΟ ΚΑΘΩΣ ΜΠΟΡΕΙ ΝΑ ΠΡΟΚΑΛΕΣΕΙ ΖΗΜΙΕΣ ΣΤΗ ΜΠΟΓΙΑ ΝΑ ΣΤΕΓΝΩΣΕΙ ΠΡΙΝ ΤΟ ΞΕΠΛΥΜΑ. ΜΗΝ ΧΡΗΣΙΜΟΠΟΙΕΙΤΕ ΠΟΤΕ ΚΟΥΡΕΛΙΑ ΠΟΤΙΣΜΕΝΑ ΣΕ ΟΙΝΟΠΝΕΥΜΑ, ΒΕΝΖΙΝΗ, ΝΕΦΤΙ Ή ΠΕΤΡΕΛΑΙΟ ΓΙΑ ΤΟ ΠΛΥΣΙΜΟ ΤΩΝ ΒΕΡΝΙΚΩΜΕΝΩΝ ΕΠΙΦΑΝΕΙΩΝ Ή ΤΩΝ ΠΛΑΣΤΙΚΩΝ ΥΛΙΚΩΝ, ΓΙΑ ΝΑ ΑΠΟΦΥΓΕΤΕ ΤΗΝ ΑΠΩΛΕΙΑ ΤΗΣ ΛΑΜΨΗΣ Ή ΤΗΝ ΑΛΛΟΙΩΣΗ ΤΩΝ ΜΗΧΑΝΟΛΟΓΙΚΩΝ ΧΑΡΑΚΤΗΡΙΣΤΙΚΩΝ. Η ΧΡΗΣΗ ΚΕΡΙΩΝ ΣΙΛΙΚΟΝΗΣ ΜΠΟΡΕΙ ΝΑ ΠΡΟΚΑΛΕΣΕΙ ΖΗΜΙΕΣ ΣΤΙΣ ΒΑΜΜΕΝΕΣ ΕΠΙΦΑΝΕΙΕΣ, ΑΝΑΛΟΓΑ ΜΕ ΤΟ ΧΡΩΜΑ ΤΟΥ ΟΧΗΜΑΤΟΣ (ΣΑΤΙΝΕ ΧΡΩΜΑΤΑ). ΕΠΙΚΟΙΝΩΝΗΣΤΕ ΜΕ ΕΝΑ ΕΞΟΥΣΙΟΔΟΤΗΜΕΝΟ ΣΗΜΕΙΟ ΤΕΧΝΙΚΗΣ ΥΠΟΣΤΗΡΙΞΗΣ ΓΙΑ ΤΙΣ ΣΧΕΤΙΚΕΣ ΥΠΟΔΕΙΞΕΙΣ.

#### ΠΡΟΕΙΔΟΠΟΙΗΣΗ



ΣΥΝΙΣΤΑΤΑΙ ΝΑ ΚΑΝΕΤΕ ΤΑΚΤΙΚΟ ΚΑΘΑΡΙΣΜΟ ΤΟΥ ΟΧΗΜΑΤΟΣ ΠΡΟΚΕΙΜΕΝΟΥ ΝΑ ΑΠΟΦΥΓΕΤΕ ΠΙΘΑΝΗ ΣΥΣΣΩΡΕΥΣΗ ΒΡΟΜΙΑΣ Ή ΛΑΣΠΗΣ ΠΟΥ ΕΝΔΕΧΕΤΑΙ ΝΑ ΠΡΟΚΑΛΕΣΟΥΝ

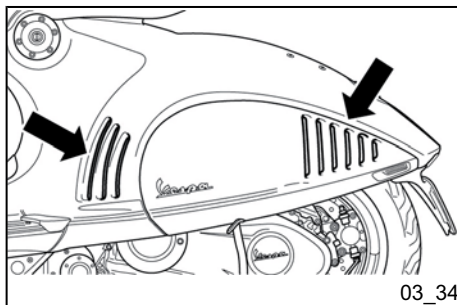

03\_34

**ADVARSEL**

**VÆR OMHYGGELIG MED IKKE AT RETTE VANDSTRÅLEN MOD FILTERETS LUFTINDTAG PÅ VENSTRE SIDE AF KØRETØJET I NÆRHEDEDEN AF MOTORRUMMETS GITTER UNDER VASK.**

**TILSIDESÆTTELSE AF DENNE ANVISNING KAN MEDFØRE UKORREKT MOTORFUNKTION.**

**Fejlfinding**

**ΜΗ ΣΩΣΤΗ ΛΕΙΤΟΥΡΓΙΑ ΤΗΣ ΝΤΙΖΑΣ ΓΚΑΖΙΟΥ ΚΑΙ/Η ΑΛΛΩΝ ΤΜΗΜΑΤΩΝ.**

**ΠΡΟΣΟΧΗ**

**ΚΑΤΑ ΤΟΝ ΚΑΘΑΡΙΣΜΟ ΤΟΥ ΟΧΗΜΑΤΟΣ ΜΕ ΝΕΡΟ ΥΠΟ ΠΙΕΣΗ, ΔΙΑΤΗΡΕΙΤΕ ΤΗ ΣΕΛΑ ΚΑΤΕΒΑΣΜΕΝΗ ΚΑΙ ΜΗΝ ΚΑΤΕΥΘΥΝΕΤΕ ΤΙΣ ΡΙΠΕΣ ΝΕΡΟΥ ΑΠΕΥΘΕΙΑΣ ΚΑΤΩ ΑΠΟ ΤΗ ΣΕΛΑ.**

**ΠΡΟΕΙΔΟΠΟΙΗΣΗ**

**ΚΑΤΑ ΤΟ ΠΛΥΣΙΜΟ ΤΟΥ ΟΧΗΜΑΤΟΣ ΔΩΣΤΕ ΙΔΙΑΙΤΕΡΗ ΠΡΟΣΟΧΗ ΩΣΤΕ ΝΑ ΜΗΝ ΚΑΤΕΥΘΥΝΕΤΕ ΤΙΣ ΡΙΠΕΣ ΝΕΡΟΥ ΠΡΟΣ ΤΟΝ ΑΕΡΑΓΩΓΟ ΤΟΥ ΦΙΛΤΡΟΥ ΠΟΥ ΒΡΙΣΚΕΤΑΙ ΣΤΗΝ ΑΡΙΣΤΕΡΗ ΠΛΕΥΡΑ ΤΟΥ ΟΧΗΜΑΤΟΣ ΚΟΝΤΑ ΣΤΗ ΓΡΙΛΙΑ ΤΟΥ ΚΙΝΗΤΗΡΑ.**

**Η ΑΘΕΤΣΗ ΑΥΤΗΣ ΤΗΣ ΥΠΟΔΕΙΞΗΣ ΜΠΟΡΕΙ ΝΑ ΕΠΗΡΕΑΣΕΙ ΤΗ ΛΕΙΤΟΥΡΓΙΑ ΤΟΥ ΚΙΝΗΤΗΡΑ.**

**Αναζήτηση βλαβών**



## UDEBLIVENDE START

Sikring i havari	Udskift den beskadigede sikring og lad køretøjet efterse hos et <b>autoriseret serviceværksted</b>
------------------	--

## ΑΠΟΤΥΧΙΑ ΕΚΚΙΝΗΣΗΣ

Ασφάλεια με βλάβη	Αντικαταστήστε την καμένη ασφάλεια και πηγαίνετε το όχημα για έλεγχο σε ένα <b>Εξουσιοδοτημένο Σημείο Τεχνικής Υποστήριξης</b>
-------------------	--

## STARTVANSKELIGHEDER (JFR. AFSNITTET «BESVÆRLIG MOTORSTART»)

Brændstofmangel i tanken*	Fyld mere brændstof på
Injektionssystem i havari	Kontakt et <b>Autoriseret Serviceværksted</b>
Ueffektiv brændstofpumpe	Kontakt et <b>Autoriseret Serviceværksted</b>
Afladet batteri	Lad batteriet.

**\* VIGTIGT: LAD ALDRIG KØRETØJET LØBE TØR FOR BRÆNDSTOF; HVIS DETTE ALLIGEVEL SKULLE SKE, SÅ UNDLAD AT INSISTERE PÅ AT STARTE, STIL TÆNDINGSLÅSEN OVER I POSITIONEN «OFF» OG FYLD HURTIGST MULIGT BENZIN I TANKEN. MANGLENDE OVERHOLDELSE AF DENNE FORSKRIFT KAN MEDFØRE SKADER PÅ TILFØRSELSPUMPEN OG/ELLER KATALYSATOREN.**

## ΔΥΣΚΟΛΙΑ ΕΚΚΙΝΗΣΗΣ (ΔΕΙΤΕ ΤΟ ΚΕΦΑΛΑΙΟ "ΔΥΣΚΟΛΙΑ ΕΚΚΙΝΗΣΗΣ")

Έλλειψη καυσίμων στο ρεζερβουάρ	Ανεφοδιασμός
Βλάβη στο σύστημα ψεκασμού	Απευθυνθείτε σε ένα <b>Εξουσιοδοτημένο Σημείο Τεχνικής υποστήριξης</b>
Ανεπαρκής λειτουργία αντλίας καυσίμου	Απευθυνθείτε σε ένα <b>Εξουσιοδοτημένο Σημείο Τεχνικής υποστήριξης</b>
Αποφορτισμένη μπαταρία	Φορτίστε τη μπαταρία

**\*ΣΗΜΑΝΤΙΚΟ: ΜΗ ΧΡΗΣΙΜΟΠΟΙΕΙΤΕ ΤΟ ΟΧΗΜΑ ΜΕΧΡΙ ΤΗΝ ΕΞΑΝΤΛΗΣΗ ΤΟΥ ΚΑΥΣΙΜΟΥ ΣΕ ΠΕΡΙΠΤΩΣΗ ΕΞΑΝΤΛΗΣΗΣ ΤΟΥ ΚΑΥΣΙΜΟΥ, ΜΗΝ ΕΠΙΜΕΝΕΤΕ ΜΕ ΤΗΝ ΕΚΚΙΝΗΣΗ, ΤΟΠΟΘΕΤΗΣΤΕ ΣΤΗ ΘΕΣΗ «OFF» ΤΟ ΔΙΑΚΟΠΤΗ ΜΕ ΤΟ ΚΛΕΙΔΙ ΚΑΙ ΑΝΕΦΟΔΙΑΣΤΕ ΤΟ ΡΕΖΕΡΒΟΥΑΡ ΤΟ ΣΥΝΤΟΜΟΤΕΡΟ. Η ΜΗ ΤΗΡΗΣΗ ΑΥΤΗΣ ΤΗΣ ΟΔΗΓΙΑΣ ΜΠΟΡΕΙ ΝΑ ΠΡΟΚΑΛΕΣΕΙ ΒΛΑΒΕΣ ΣΤΗΝ ΑΝΤΛΙΑ ΤΡΟΦΟΔΟΣΙΑΣ ΚΑΙ /Ή ΤΟΝ ΚΑΤΑΛΥΤΗ.**

**TÆNDINGSPROBLEMER**

Defekt tændrør	Kontakt et <b>autoriseret serviceværksted</b>
Defekt tændings-/injektionsstyreenhed. Dette eftersyn skal, på grund af højspændingen, foretages af en fagmand.	Kontakt et <b>Autoriseret Serviceværksted</b>

**ΠΡΟΒΛΗΜΑΤΙΚΗ ΑΝΑΦΛΕΞΗ**

Προβληματικό μπουζί	Απευθυνθείτε σε ένα <b>Εξουσιοδοτημένο Σημείο Τεχνικής υποστήριξης</b>
Πρόβλημα στο σύστημα ελέγχου/έγχυση. Λόγω υψηλής τάσης, ο έλεγχος πρέπει να γίνει από πεπειραμένα άτομα	Απευθυνθείτε σε ένα <b>Εξουσιοδοτημένο Σημείο Τεχνικής υποστήριξης</b>

**RINGE KOMPRIMERING**

Løsnet tændrør	Stram tændrøret
Løsnet cylindertopstykke, slidte stempelpakninger	Kontakt et <b>autoriseret serviceværksted</b>
Fastkørte ventiler	Kontakt et <b>autoriseret serviceværksted</b>

**ΑΝΕΠΑΡΚΗΣ ΣΥΜΠΙΕΣΗ**

Λασκαρισμένο μπουζί	Σφίξτε το μπουζί
Χαλαρωμένη κεφαλή κυλίνδρου, φθαρμένοι δακτύλιοι στο πιστόνι	Απευθυνθείτε σε ένα <b>Εξουσιοδοτημένο Σημείο Τεχνικής υποστήριξης</b>
Μπλοκαρισμένες βαλβίδες	Απευθυνθείτε σε ένα <b>Εξουσιοδοτημένο Σημείο Τεχνικής υποστήριξης</b>

**HØJT FORBRUG OG RINGE YDELSER**

Tilstoppet eller snavset filter	Prøv at gennempuste med trykluft og udskift, hvis det ikke hjælper
---------------------------------	--

**Υψηλή κατανάλωση και ανεπαρκείς επιδόσεις**

Φραγμένο ή ακάθατο φίλτρο αέρα.	Δοκιμάστε με εμφύσηση πεπιεσμένου αέρα, διαφορετικά αντικαταστήστε.
---------------------------------	---

### INEFFEKTIV BREMSNING

Fedtæt skive. Slidt bremsebelægning. Havarier på bremseanlægsanordninger. Luft i bremsekredsløbet foran og bagpå

Kontakt et **autoriseret serviceværksted**

### ΑΝΕΠΑΡΚΕΣ ΦΡΕΝΑΡΙΣΜΑ

Ολισθηρότητα δίσκου. Φθαρμένα τακάκια. Πρόβλημα στις διατάξεις του συστήματος πέδησης. Παρουσία αέρα στο εμπρόσθιο και το οπίσθιο σύστημα πέδησης

Απευθυνθείτε σε ένα **Εξουσιοδοτημένο Σημείο Τεχνικής υποστήριξης**

### INEFFEKTIVE ΟΡΗÆΝΓ

Støddæmpere i havari, olieudslip, nedslidte på løbebaneafslutningens buffere; dårligt justerede støddæmpere under forspænding

Kontakt et **autoriseret serviceværksted**

### ΑΝΕΠΑΡΚΕΙΑ ΑΝΑΡΤΗΣΕΩΝ

Βλάβη στα αμορτισέρ, διαρροή λαδιού, κακή κατάσταση απομονωτήρα τέλους διαδρομής αμορτισέρ με κακή ρύθμιση στην προφόρτιση

Απευθυνθείτε σε ένα **Εξουσιοδοτημένο Σημείο Τεχνικής υποστήριξης**

### IRREGULÆRT AUTOMATGEAR

Nedslidte variatorruller og/eller transmissionsdrivrem

Kontakt et **autoriseret serviceværksted**

### ΠΡΟΒΛΗΜΑ ΣΤΗΝ ΑΥΤΟΜΑΤΗ ΜΕΤΑΔΟΣΗ ΚΙΝΗΣΗΣ

Παρουσιάζουν φθορά τα κυλινδράκια του βαριατόρ και/ή ο μάντας μετάδοσης

Απευθυνθείτε σε ένα **Εξουσιοδοτημένο Σημείο Τεχνικής υποστήριξης**

**Vespa®  
246**



**Καρ. 04  
Tekniske  
specifikationer**

**Κεφ. 04  
Τεχνικά  
χαρακτηριστικά**

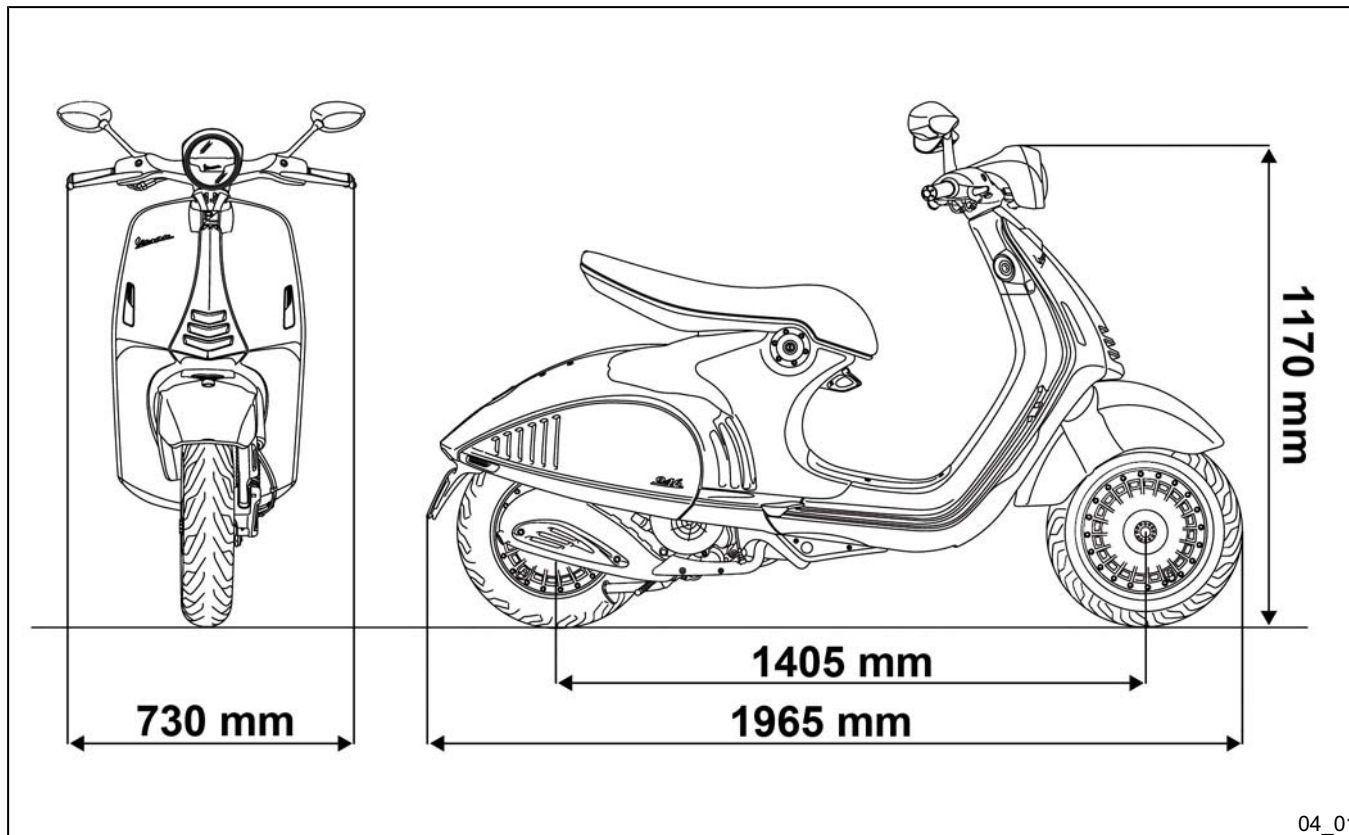

**KØRETØJSSPECIFIKATIONER**

Stel	Stålpladechassis med påsvejset metalpladeforstærkning.
Forophæng	Arm med spiralfjeder og hydraulisk dobbeltvirkende støddæmper.
Bagophæng	Dobbeltvirkende støddæmper med fire forladningsindstillinger.
Forhjulsbremse	Med bremsekive Ø 220 mm med hydraulikstyring, der aktiveres fra højre greb på styret.
Bagbremse	Med bremsekive Ø 220 mm med hydraulikstyring, der aktiveres fra venstre greb på styret.
Fælgtype	I letmetallegering.
Forhjulsfælg	12" x 3,00
Baghjulsfælg	12" x 3,00
Dæk på forhjul	120/70 - 12" 51P Tubeless (uden luftkammer)
Dæk på baghjul	130/70 - 12" 62P Tubeless (uden luftkammer)
Forhjulsdækkets tryk	1,8 bar
Dæktryk baghjul (med passager)	2,0 bar (2,2 bar)
Vægt ved tom tank	147 Kg
Maks. tilladt vægt	340 Kg
Batteri	12 V / 10 Ah forseglet

**ΣΤΟΙΧΕΙΑ ΟΧΗΜΑΤΟΣ**

Πλαίσιο	Αμάξωμα από χυτή λαμαρίνα με συγκολλημένες ενισχύσεις.
Εμπρόσθια ανάρτηση	Μονός βραχίονας με σπειροειδές ελατήριο και μονό υδραυλικό αμορτισέρ διπλής ενέργειας.
Πίσω ανάρτηση	Αμορτισέρ διπλής ενέργειας με ρύθμιση προφόρτισης σε τέσσερις θέσεις.
Εμπρόσθιο φρένο	Με δίσκο Ø 220 υδραυλικό που ενεργοποιείται από το τιμόνι με τον δεξιό μοχλό.
Πίσω φρένο	Με δίσκο Ø 220 mm που ενεργοποιείται υδραυλικά από την αριστερή μανέτα του τιμονιού.
Τύπος ζαντών	Από ελαφρύ κράμα.
Ζάντα εμπρός	12" x 3,00
Ζάντα πίσω	12" x 3,00
εμπρός ελαστικό	120/70 - 12" 51P Χωρίς αεροθάλαμο (Tubeless)
Πίσω ελαστικό	130/70 - 12" 62P Χωρίς αεροθάλαμο (Tubeless)
Πίεση ελαστικού εμπρός	1,8 bar
Πίεση πίσω ελαστικού (με συνεπιβάτη)	2,0 bar (2,2 bar)
Βάρος χωρίς καύσιμο	147 Kg
Μέγιστο αποδεκτό βάρος	340 Kg

Μπαταρία

12 V / 10 Ah Κλειστού τύπου

**MOTORSPECIFIKATIONER 125cc**

Type	Firtakts monocylinder
Slagvolumen	124 cm <sup>3</sup>
Løbebaneboring	52,0 x 58,6 mm
Maks. effekt	8,5 kW ved 8.750 omdr./min.
Maks. drejningsmoment	9,6 Nm ved 7.750 omdr./min.
Kompressionsforhold	(10,5±0,5):1
Tomgangsomdrejningstal	(1750±100)omdr./min.
Ventilspillerum (ved kold motor)	indsugning: 0,08 mm udblæsning: 0,08 mm
Distribution	3 ventiler (2 indsugning, 1 udblæsning). enkelt overliggende knastaksel med kædetræk.
Transmission	Automatisk variator med ekspanderbare skiver og torsionsmomentindgreb, kilerem, automatisk kobling med selvventilerende tørcentrifuge, transmissionsrum med forceret luftcirkulation.
Slutreduktion	Tandhjul i oliesump.
Smøring	Smøring af motor med gearet pumpe (i krumtaphuset) med

**ΣΤΟΙΧΕΙΑ ΚΙΝΗΤΗΡΑ 125cc**

Τύπος	Μονοκύλινδρος 4-χρονος
Κυβισμός	124 cm <sup>3</sup>
Διάμετρος κυλίνδρου ανά διαδρομή	52,0 x 58,6 mm
Μέγιστη ισχύς	8,5 kW σε 8.750 σ.α.λ.
Μέγ. ροπή	9,6 Nm σε 7.750 σ.α.λ.
Σχέση συμπίεσης	(10,5±0,5):1
Ρελαντί	(1750±100) σ.α.λ.
Διάκενο βαλβίδων (με κρύο τον κινητήρα)	εισαγωγή 0,08 mm εξαγωγή: 0,08 mm
Διανομή	3 βαλβίδες (2 εισαγωγής, 1 εξαγωγής). μονός εκκεντροφόρος επί κεφαλής ελεγχόμενος από αλυσίδα.
Μετάδοση	Με αυτόματο βαριατόρ, τροχαλίες μεταβαλλόμενης γεωμετρίας, ρυθμιστή ροπής, τραπεζοειδή ιμάντα, αυτόματο φυγοκεντρικό αεριζόμενο ξηρό συμπλέκτη, κιβώτιο μετάδοσης με βεβιασμένη κυκλοφορία αέρα.
Τελική μείωση	Με γρανάζια σε λουτρό λαδιού.

	kædetræk og dobbelt trådpapirfilter.
Køling	Tvungen luftcirkulation.
Start	Elektrisk
Tænding	Elektronisk med induktiv udladning, variabel tændingsanticipation og med separat højspændingsspole
Tændingsanticipation	Tredimensionelt fra styreenhed
Tændrør	NGK CR8EB
Elektrodeafstand	0,7 + 0,8 mm
Brændstofforsyning	Elektronisk indsprøjtning med drosselspjældhus Ø28 og enkelt dyse
Karburator	Blyfri benzin (95 R.O.N.)
Udstødning	Af typen med katalysator.
Emissionsregulativ	EURO 3

**KΑΡΑCΙΤΕΤ**

Mængde motorolie	1340 cm <sup>3</sup> (hvoraf 120 cm <sup>3</sup> i filterindsatsen)
Mængde olie i hjulnav	300 cm <sup>3</sup>

λίπανση	Λίπανση του κινητήρα με αντλία λοβών (εσωτερικά στο κάρτερ) με αλυσίδα και διπλό δικτυωτό και χάρτινο φίλτρο.
Ψύξη	Με βεβιασμένη κυκλοφορία αέρα.
Μίζα	Ηλεκτρική
Ανάφλεξη	Ηλεκτρονική με επαγωγική εκκένωση, μεταβλητό αβάνς και ξεχωριστό πηνίο Υ.Τ..
Αβάνς ανάφλεξης	Με τρισδιάστατο χάρτη τον οποίο διαχειρίζεται ο εγκέφαλος
Μπουζί	NGK CR8EB
Απόσταση ηλεκτροδίων	0,7 + 0,8 mm
Τροφοδοσία	Ηλεκτρονική ανάφλεξη με σώμα πεταλούδας Ø28 και μονό μπεκ
Καύσιμο	Αμόλυβδη βενζίνη (95 R.O.N.)
Καταλύτης εξάτμισης	Απορροφητικού τύπου με καταλυτικό μετατροπέα.
Κανονισμός εκπομπών	EURO 3

**ΧΩΡΗΤΙΚΟΤΗΤΑ**

Ποσότητα λαδιού κινητήρα	1340 cm <sup>3</sup> (από τα οποία 120 cm <sup>3</sup> στο στοιχείο φιλτραρίσματος)
Ποσότητα λαδιού στο μοуαγιέ	300 cm <sup>3</sup>



Brændstoftankens rumfang

8,45±0,1 l (reserve cirka 1,5 l)

Χωρητικότητα ρεζερβουάρ  
καυσίμου

8,45±0,1 l (ρεζέρβα περίπου 1,5 l)

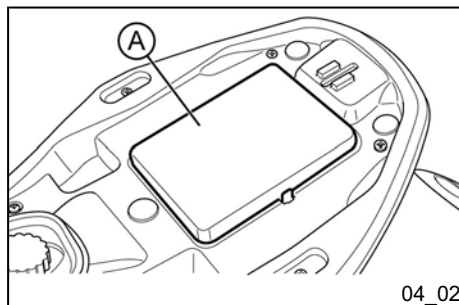

04\_02

**Tilbehør (04\_02, 04\_03, 04\_04)**

Det medfølgende udstyr er anbragt i et rum «A» under sadlen.

Tryk på tappen for at løfte låget.

**Εργαλεία οχήματος (04\_02, 04\_03, 04\_04)**

Τα παρεχόμενα εργαλεία βρίσκονται σε ειδικό χώρο «A» όπου μπορείτε να αποκτήσετε πρόσβαση σηκώνοντας τη σέλα.

Πιέστε το γλωσσίδι για να σηκώσετε το καπάκι.

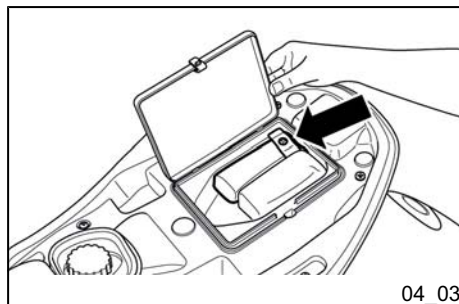

04\_03

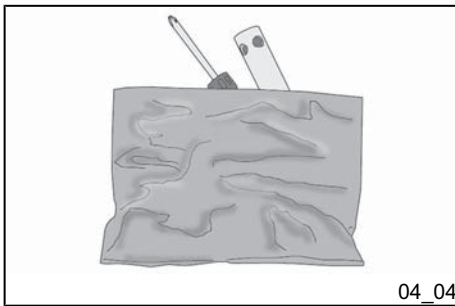

Værktøjssættet består af følgende:

- En topnøgle.
- En dobbeltskruetrækker.
- En specialnøgle til justering af bageste støddæmper.
- En sikringsudtrækker.
- To L-formede torx-nøgler.
- Et håndtag.
- En topnøgle.
- En fladnøgle.

Værktøjet er anbragt under sadlen.

Τα παρεχόμενα εργαλεία είναι τα εξής:

- Ένα σωληνωτό κλειδί.
- Ένα διπλό κατσαβίδι.
- Ένα ειδικό κλειδί για τη ρύθμιση του πίσω αμορτισέρ.
- Ένας εξολκέας ασφαλειών.
- Δύο κλειδιά torx σε σχήμα L.
- Μια χειρολαβή.
- Ένα κλειδί άλεν.
- Ένα επίπεδο κλειδί.

Τα εργαλεία είναι τακτοποιημένα κάτω από τη σέλα.



**Vespa®  
246**



**Κατ. 05  
Reserve dele og  
tilbehør**

**Κεφ. 05  
Ανταλλακτικά και  
αξεσουάρ**



05\_01

## Advarsler (05\_01)

### ADVARSEL



DET ANBEFALES AT ANVENDE "ORIGINALE PIAGGIO RESERVEDELE", SOM ER DE ENESTE DER YDER SAMME KVALITETSGARANTI SOM KØRETØJETS FABRIKSMONTEREDE KOMPONENTER.

MAN BØR HUSKE PÅ, AT GARANTIEEN BORTFALDER VED ANVENDELSE AF UORIGINALE RESERVEDELE.

### ADVARSEL



PIAGGIO MARKEDSFØRER SIN EGEN LINJE AF EKSTRAUDSTYR DER, AF SAMME ÅRSAG, ER GODKENDTE OG GARANTEREDE HVAD ANGÅR DERES BRUGSOMRÅDER. DET ER DERFOR YDERST VIGTIGT AT HENVENDE SIG TIL EN FORHANDLER ELLER ET AUTORISERET SERVICEVÆRKSTED, FOR AT VÆLGE DE RETTE RESERVEDELE OG FÅ DEM MONTERET KORREKT. HVIS DER ANVENDES TILBEHØR, SOM IKKE ER ORIGINALT, RISIKERER MAN AT FORRINGE KØRETØJETS STABILITET OG FUNKTIONSDYGTIGHED, HVILKET KAN MEDFØRE NEDSAT KØRESIKKER-

## Προειδοποιήσεις (05\_01)

### ΠΡΟΕΙΔΟΠΟΙΗΣΗ



ΣΥΝΙΣΤΑΤΑΙ Η ΧΡΗΣΗ ΠΡΩΤΟΤΥΠΩΝ ΑΝΤΑΛΛΑΚΤΙΚΩΝ ΡΙΑΓΓΙΟ, ΤΑ ΜΟΝΑΔΙΚΑ ΠΟΥ ΠΡΟΣΦΕΡΟΥΝ ΤΗΝ ΙΔΙΑ ΕΓΓΥΗΣΗ ΠΟΙΟΤΗΤΑΣ ΣΤΟ ΟΧΗΜΑ.

ΥΠΕΝΘΥΜΙΖΟΥΜΕ ΟΤΙ Η ΧΡΗΣΗ ΜΗ ΓΝΗΣΙΩΝ ΑΝΤΑΛΛΑΚΤΙΚΩΝ ΕΠΙΦΕΡΕΙ ΑΠΩΛΕΙΑ ΤΩΝ ΔΙΚΑΙΩΜΑΤΩΝ ΠΟΥ ΑΝΑΦΕΡΟΝΤΑΙ ΣΤΟΥΣ ΟΡΟΥΣ ΤΗΣ ΕΓΓΥΗΣΗΣ.

### ΠΡΟΕΙΔΟΠΟΙΗΣΗ



Η ΡΙΑΓΓΙΟ ΕΜΠΟΡΕΥΕΤΑΙ ΜΙΑ ΔΙΚΗ ΤΗΣ ΣΕΙΡΑ ΕΞΑΡΤΗΜΑΤΩΝ ΠΟΥ ΕΙΝΑΙ ΓΝΩΣΤΑ ΚΑΙ ΕΓΓΥΗΜΕΝΑ ΟΣΟΝ ΑΦΟΡΑ ΤΗΝ ΕΦΑΡΜΟΓΗ ΤΟΥΣ. ΓΙΑ ΤΗΝ ΕΠΙΛΟΓΗ ΚΑΙ ΣΩΣΤΗ ΣΥΝΑΡΜΟΛΟΓΗΣΗ ΤΩΝ ΑΞΕΣΟΥΑΡ ΠΡΕΠΕΙ ΝΑ ΑΠΕΥΘΥΝΕΣΤΕ ΣΕ ΕΝΑ ΕΞΟΥΣΙΟΔΟΤΗΜΕΝΟ ΣΗΜΕΙΟ ΤΕΧΝΙΚΗΣ ΥΠΟΣΤΗΡΙΞΗΣ. Η ΧΡΗΣΗ ΜΗ ΓΝΗΣΙΩΝ ΑΞΕΣΟΥΑΡ ΕΝΔΕΧΕΤΑΙ ΝΑ ΕΠΗΡΕΑΣΕΙ ΑΡΝΗΤΙΚΑ ΤΗ ΣΤΑΘΕΡΟΤΗΤΑ ΚΑΙ ΤΗ ΛΕΙΤΟΥΡΓΙΑ ΤΟΥ ΟΧΗΜΑΤΟΣ ΚΑΙ ΚΑΤ'ΕΠΙΠΕΚΤΑΣΗ ΝΑ ΠΡΟΚΑΛΕΣΕΙ ΣΥΝΘΗΚΕΣ ΕΠΙΚΙΝΔΥΝΗΣ ΟΔΗ-

**HED OG FARE FOR FØRERENS SIK-  
KERHED.**

**ΓΗΣΗΣ ΚΑΙ ΑΠΕΙΛΗΣ ΤΗΣ ΑΚΕΡΑΙΟ-  
ΤΗΤΑΣ ΤΟΥ ΟΔΗΓΟΥ.**



**Vespa®  
246**



**Καρ. 06  
Rutinevedligeholdelse**

**Κεφ. 06  
Προγραμματισμ  
ένη συντήρηση**





06\_01

## Oversigt over planlagt vedligeholdelse (06\_01)

Passende vedligeholdelse er en vigtig forudsætning for at forlænge køretøjets levetid under optimale drifts- og ydelsesforhold.

Der er forudset en række kontrol- og vedligeholdelsesindgreb mod betaling, samlet i oversigten på næste side, med dette formål. Det er en god regel at oplyse **Forhandleren eller det Autoriserede serviceværksted** om eventuelle mindre funktionsfejl, uden at afvente det næste rutineeftersyn, så fejlen kan udbedres hurtigst muligt.

Det er påkrævet at udføre rutineeftersynene efter de foreskrevne tidsintervaller, også selvom det forudsete kilometerantal ikke er nået. Alle rutineeftersyn skal overholdes, for at opnå en korrekt udnyttelse af denne garanti. Yderligere oplysninger om håndhævelse af garantien og udførelse af den "Planlagte vedligeholdelse" findes i "Garantivejledningen".

## Πίνακας προγραμματισμένης συντήρησης (06\_01)

Η σωστή συντήρηση αποτελεί καθοριστικό παράγοντα για τη μεγαλύτερη διάρκεια του οχήματος σε συνθήκες βέλτιστης λειτουργίας και απόδοσης.

Για το σκοπό αυτό έχει οριστεί μια σειρά από ελέγχους και εργασίες συντήρησης επί πληρωμή που αναφέρονται στον πίνακα της επόμενης σελίδας. Οι ενδεχόμενες μικροανωμαλίες λειτουργίας θα πρέπει να αναφέρονται έγκαιρα στον Αντιπρόσωπο ή σε ένα Εξουσιοδοτημένο Σημείο Τεχνικής Υποστήριξης, χωρίς να περιμένετε για την επισκευή, το επόμενο προγραμματισμένο σέρβις.

Είναι απαραίτητο να εκτελούνται τα σέρβις στα προδιαγραφόμενα χρονικά διαστήματα ακόμα και αν δεν έχουν διανυθεί τα προβλεπόμενα χιλιόμετρα. Η συνεπής εκτέλεση των σέρβις είναι απαραίτητη για τη σωστή χρήση της εγγύησης. Για όλες τις άλλες πληροφορίες που αφορούν τον τρόπο εφαρμογής της Εγγύησης και την εκτέλεση της «Προγραμματισμένης συντήρησης», συμβουλευθείτε το «Εγχειρίδιο εγγύησης».

**TABEL OVER PLANLAGT VEDLIGEHOLDELSE**

Km x 1.000	1	5	10	15	20	25	30
Sikkerhedsspærring							

<b>Km x 1.000</b>	<b>1</b>	<b>5</b>	<b>10</b>	<b>15</b>	<b>20</b>	<b>25</b>	<b>30</b>
Tændrør		I	R	I	R	I	R
Det midterste støtteben		L	L	L	L	L	L
Drivkæde			R		R		R
Gasregulering	A		A		A		A
Rulleholder			I		I		I
Luftfilter			I		I		I
CVT-filter			I		I		I
Motoroliefilter	R		R		R		R
Ventilspillerum	A		A		A		A
El-system og batteri	I	I	I	I	I	I	I
Cylinderventilationsanlæg							I
Bremsehåndtag	L		L		L		L
Bremsevæske **	I	I	I	I	I	I	I
Motorolie*	R	I	R	I	R	I	R
Olie i hjulnav			I		I		I
Lygternes retning			A		A		A
Bremseklodser	I	I	I	I	I	I	I
Dæktryk og -slitage	I	I	I	I	I	I	I
Afprøvning af køretøj på vej	I	I	I	I	I	I	I
Hjulophæng			I		I		I
Styretøj	A		A		A		A

<b>Km x 1.000</b>	<b>1</b>	<b>5</b>	<b>10</b>	<b>15</b>	<b>20</b>	<b>25</b>	<b>30</b>
transmissioner			L		L		L

I: KONTROLLER, RENS, JUSTER, SMØR ELLER UDSKIFT EFTER BEHOV C: RENS; R: UDSKIFT; A: JUSTER; L: SMØR

\* Kontroller niveauet efter hver 2.500 km

\*\* Udsift hvert 2. år

### ΠΙΝΑΚΑΣ ΠΡΟΓΡΑΜΜΑΤΙΣΜΕΝΗΣ ΣΥΝΤΗΡΗΣΗΣ

<b>km x 1.000</b>	<b>1</b>	<b>5</b>	<b>10</b>	<b>15</b>	<b>20</b>	<b>25</b>	<b>30</b>
Μπλοκαρίσματα ασφαλείας	I		I		I		I
Μπουζί		I	R	I	R	I	R
Κεντρικό σταντ		L	L	L	L	L	L
Ιμάντας μετάδοσης			R		R		R
Ντίζα γκαζιού	A		A		A		A
Δίσκος για κυλινδράκια			I		I		I
Φίλτρο αέρα			I		I		I
Φίλτρο CVT			I		I		I
Φίλτρο λαδιού κινητήρα	R		R		R		R
Διάκενο βαλβίδας	A		A		A		A
Ηλεκτρική εγκατάσταση και μπαταρία	I	I	I	I	I	I	I
Εγκατάσταση αερισμού κυλίνδρου							I
Μανέτες φρένου	L		L		L		L
Υγρό φρένων **	I	I	I	I	I	I	I
Λάδι κινητήρα *	R	I	R	I	R	I	R

km x 1.000	1	5	10	15	20	25	30
Λάδι μουαγιέ			I		I		I
Προσανατολισμός προβολέα			A		A		A
Τακάκια φρένου	I	I	I	I	I	I	I
Πίεση και φθορά ελαστικών	I	I	I	I	I	I	I
Δοκιμή οχήματος στο δρόμο	I	I	I	I	I	I	I
αναρτήσεις			I		I		I
Τιμόνι	A		A		A		A
Μεταδόσεις			L		L		L

I: ΕΛΕΓΞΤΕ ΚΑΙ ΚΑΘΑΡΙΣΤΕ, ΡΥΘΜΙΣΤΕ, ΛΙΠΑΝΕΤΕ Ή ΑΝΤΙΚΑΤΑΣΤΗΣΤΕ ΕΑΝ ΕΙΝΑΙ ΑΠΑΡΑΙΤΗΤΟ C: ΚΑΘΑΡΙΣΤΕ, R: ΑΝΤΙΚΑΤΑΣΤΗΣΤΕ, A: ΡΥΘΜΙΣΤΕ, L: ΛΙΠΑΝΕΤΕ

\* Ελέγχετε τη στάθμη κάθε 2.500 km

\*\* Αντικαταστήστε κάθε 2 χρόνια

#### OVERSICHT OVER ANBEFALEDE PRODUKTER

Produkt	Beskrivelse	Egenskaber
AGIP GEAR SAE 80W-90	Smøremidler til gear og transmissioner.	API GL-4
AGIP BRAKE 4	Bremsevæske.	Syntetisk væske SAE J 1703 - FMVSS 116 - DOT 3/4 - ISO 4925 - CUNA NC 956 DOT 4
eni i-Ride PG 5W-40	Syntetisk baseret smøremiddel til firetaksmotorer med høje præstationer.	JASO MA, MA2 - API SL - ACEA A3
AGIP FILTER OIL	Specialprodukt til behandling af skumplastfiltre.	-

Προϊκτο	Βεσρϊβεσε	Eγενσκaber
AGIP GREASE MU3	Gulbrun, litiumbaseret fedt med medium fibre egnet til forskelligt brug.	ISO L-X-BCHA 3 - DIN 51 825 K3K -20
AGIP GP 330	Calciumfedt på spray, klæbrig og vandafvisende.	R.I.D./A.D.R. 2 10°b) 2 R.I.Na. 2.42 - I.A.T.A. 2 - I.M.D.G. klasse 2 UN 1950 Pag. 9022 EM 25-89

### ΠΙΝΑΚΑΣ ΣΥΝΙΣΤΩΜΕΝΩΝ ΠΡΟΪΟΝΤΩΝ

Προϊόν	Περιγραφή	Χαρακτηριστικά
AGIP GEAR SAE 80W-90	Λιπαντικό για κιβώτια ταχυτήτων και συστήματα μετάδοσης.	API GL-4
AGIP BRAKE 4	Υγρό φρένων.	Συνθετικό υγρό SAE J 1703 -FMVSS 116 - DOT 3/4 - ISO 4925 - CUNA NC 956 DOT 4
eni i-Ride PG 5W-40	Λιπαντικό με συνθετικές βάσεις για τετράχρονους κινητήρες υψηλών επιδόσεων.	JASO MA, MA2 - API SL - ACEA A3
AGIP FILTER OIL	Ειδικό προϊόν για την επεξεργασία φίλτρων διογκωμένου υλικού.	-
AGIP GREASE MU3	Γράσο κίτρινου καφέ χρώματος με βάση το λίθιο και μέση ίνα, κατάλληλο για πολλαπλές χρήσεις.	ISO L-X-BCHA 3 - DIN 51 825 K3K -20
AGIP GP 330	Γράσο ασβεστίου σε σπρέι, ινώδες, αδιάβροχο.	R.I.D./A.D.R. 2 10°b) 2 R.I.Na. 2.42 - I.A.T.A. 2 - I.M.D.G. κλάση 2 UN 1950 Σελ. 9022 EM 25-89

#### OMREGNING AF MÅLEENHEDER - FRA ENGELSK SYSTEM TIL INTERNATIONALT SYSTEM (I.S.).

1 Tomme (in)	25,4 Millimeter (mm)	1 Ίντσα (iv.)	25,4 Χιλιοστά (mm)
--------------	----------------------	---------------	--------------------

#### ΜΕΤΑΤΡΟΠΗ ΜΟΝΑΔΑΣ ΜΕΤΡΗΣΗΣ - από Αγγλοσαξονικό σε Διεθνές Σύστημα (Δ.Σ.).

1 Fod (ft)	0,305 Meter (m)
1 Mil (mi)	1,609 Kilometer (km)
1 US Gallon (US gal)	3,785 Liter (l)
1 Pund (lb)	0,454 Kilogram (Kg)
1 Kubiktomme (in <sup>3</sup> )	16,4 Kubikcentimeter (cm <sup>3</sup> )
1 Pund fod (lb ft)	1.356 Newtonmeter (N m)
1 Mil i timen (m/t)	1,602 Kilometer i timen (km/t)
1 Pund pr. kvadrattomme (PSI)	0,069 bar (-)
1 Fahrenheit (°F)	32+(9/5)Celsius (°C)

1 Πόδι (ft)	0,305 Μέτρα (m)
1 Μίλι (mi)	1,609 Χιλιόμετρα (km)
1 Γαλόνι ΗΠΑ (gal US)	3,785 Λίτρα (l)
1 Λίβρα (lb)	0,454 Χιλιόγραμμα (Kg)
1 Κυβική ίντσα (in <sup>3</sup> )	16,4 Κυβικά εκατοστά (cm <sup>3</sup> )
1 Λίβρες ποδιού (lb ft)	1.356 Newton μέτρα (N m)
1 Μίλι ανά ώρα (mi/h)	1,602 Χιλιόμετρα ανά ώρα (km/h)
1 Λίβρα ανά τετραγωνική ίντσα (PSI)	0,069 (bar)
1 Fahrenheit (°F)	32+(9/5) Κελσίου (°C)



**Vespa®  
246**



**Καρ. 07  
Specialudstyr**

**Κεφ. 07  
Ειδικό εξοπλισμό**



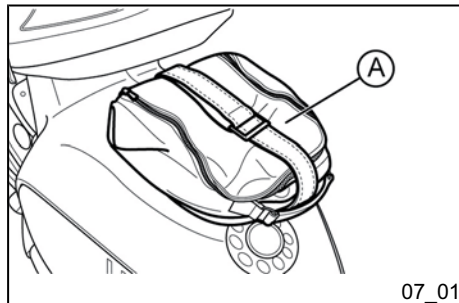

## Specialudstyr (07\_01, 07\_02, 07\_03)

### STYRTHJELMSTASKE

Køretøjet kan som ekstraudstyr være udstyret med en styrthjelmstaske «A» placeret oven over bageste bagagebærer.

Det anbefales altid at anvende den medfølgende sele.

### GIV AGT



NÅR TASKEN ER TOM, SKAL DEN FOLDES SAMMEN, SOM VIST, OG MAN SKAL BRUGE DEN MEDFØLGENDE SELE TIL AT HOLDE DEN PÅ PLADS. HVIS TASKEN IKKE FOLDES SAMMEN OG SPÆNDES FAST TIL BAGGEBÆREREN MED SELEN, KAN DEN TOMME TASKE BLIVE BLÆST RUNDT OG DÆKKE FOR BAGLYGTERNE MED FARE FOR FØRERENS OG BAGVEDKØRENDES SIKKERHED.

## Ειδικοί εξοπλισμοί (07\_01, 07\_02, 07\_03)

### ΤΣΑΝΤΑ ΚΡΑΝΟΥΣ

Το όχημα μπορεί να εξοπλιστεί, ως αξεσουάρ, με μια τσάντα για κράνος «A» τοποθετημένη πάνω στην πίσω σχάρα.

Συνιστάται να χρησιμοποιείτε πάντα τον παρεχόμενο ιμάντα.

### ΠΡΟΣΟΧΗ



ΟΤΑΝ Η ΤΣΑΝΤΑ ΕΙΝΑΙ ΑΔΕΙΑ ΠΡΕΠΕΙ ΝΑ ΔΙΠΛΩΝΕΤΑΙ ΟΠΩΣ ΣΤΗ ΦΩΤΟΓΡΑΦΙΑ ΚΑΙ ΠΡΕΠΕΙ ΝΑ ΧΡΗΣΙΜΟΠΟΙΕΙΤΑΙ Ο ΠΑΡΕΧΟΜΕΝΟΣ ΙΜΑΝΤΑΣ ΓΙΑ ΝΑ ΠΑΡΑΜΕΝΕΙ ΣΤΗΝ ΕΠΙΘΥΜΗΤΗ ΘΕΣΗ. ΑΝ ΔΕΝ ΔΙΠΛΩΘΕΙ Η ΤΣΑΝΤΑ ΚΑΙ ΔΕΝ ΑΣΦΑΛΙΣΕΙ ΣΤΗ ΣΧΑΡΑ ΜΕ ΤΟΝ ΠΡΟΒΛΕΠΟΜΕΝΟ ΙΜΑΝΤΑ, ΟΤΑΝ ΕΙΝΑΙ ΑΔΕΙΑ ΜΠΟΡΕΙ ΝΑ ΑΝΟΙΞΕΙ ΚΑΙ ΝΑ ΚΑΛΥΨΕΙ ΤΗ ΔΕΣΜΗ ΦΩΤΟΣ ΤΟΥ ΠΙΣΩ ΦΑΝΟΥ ΜΕ ΚΙΝΔΥΝΟ ΓΙΑ ΤΟΝ ΟΔΗΓΟ ΚΑΙ ΓΙΑ ΤΟΝ ΠΟΥ ΑΚΟΛΟΥΘΕΙ.

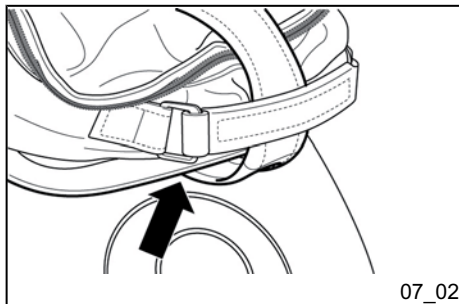

07\_02

#### GIV AGT



KONTROLLER, AT ELASTIKKEN OGSÅ PASSERER UNDER KANTEN AF BAGAGEBÆREREN.

#### N.B.

LÆNGDEN PÅ SELEN PASSER OGSÅ TIL BRUG AF FYLDT TASKE OG ØGER BEHOLDERENS STABILITET, OG DEN UDØVER IKKE TRYK PÅ DE FIRE FASTGØRINGSPUNKTER I BUNDEN, OG SÅ FREMMER DEN OGSÅ PRODUKTETS ÆSTETIK.

#### GIV AGT



I TILFÆLDE AF REGN, BÅDE NÅR KØRETØJET HOLDER STILLE ELLER NÅR MAN KØRER, SKAL MAN BRUGE DET REGNTÆTTE BETRÆK.

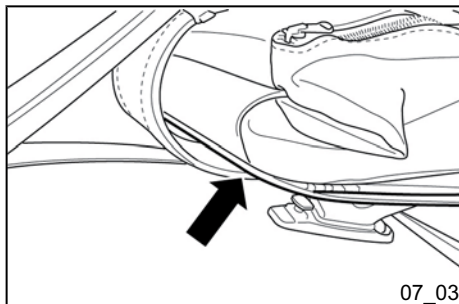

07\_03

#### ΠΡΟΣΟΧΗ



ΒΕΒΑΙΩΘΕΙΤΕ ΟΤΙ ΤΟ ΛΑΣΤΙΚΟ ΣΤΕΡΕΩΣΗΣ ΠΕΡΝΑΕΙ ΚΑΙ ΚΑΤΩ ΑΠΟ ΤΗΝ ΠΕΡΙΜΕΤΡΟ ΤΗΣ ΣΧΑΡΑΣ.

#### ΣΗΜΑΝΤΙΚΟ

ΤΟ ΜΗΚΟΣ ΤΟΥ ΙΜΑΝΤΑ ΕΙΝΑΙ ΤΕΤΟΙΟ ΩΣΤΕ ΝΑ ΧΡΗΣΙΜΟΠΟΙΕΙΤΑΙ ΚΑΙ ΜΕ ΤΗΝ ΤΣΑΝΤΑ ΓΕΜΑΤΗ, ΑΛΛΩΣΤΕ ΧΡΗΣΙΜΕΥΕΙ ΓΙΑ ΝΑ ΑΥΞΑΝΕΙ ΤΗ ΣΤΑΘΕΡΟΤΗΤΑ ΤΗΣ, ΧΩΡΙΣ ΝΑ ΑΣΚΕΙΤΑΙ ΜΕΓΑΛΗ ΔΥΝΑΜΗ ΣΤΟΥΣ ΣΥΝΔΕΤΗΡΕΣ ΠΟΥ ΥΠΑΡΧΟΥΝ ΣΤΗΝ ΚΑΤΩ ΠΛΕΥΡΑ ΚΑΙ ΤΟΝΙΖΕΙ ΤΗΝ ΑΙΣΘΗΤΙΚΗ ΤΟΥ ΠΡΟΪΟΝΤΟΣ.

#### ΠΡΟΣΟΧΗ



ΣΕ ΠΕΡΙΠΤΩΣΗ ΒΡΟΧΗΣ, ΤΟΣΟ ΟΤΑΝ ΤΟ ΟΧΗΜΑ ΕΙΝΑΙ ΣΤΑΜΑΤΗΜΕΝΟ ΟΣΟ ΚΑΙ ΚΑΤΑ ΤΗΝ ΟΔΗΓΗΣΗ, ΝΑ ΧΡΗΣΙΜΟΠΟΙΕΙΤΕ ΠΑΝΤΑ ΤΟ ΑΔΙΑΒΡΟΧΟ ΚΑΛΥΜΜΑ.



# REGISTER

## A

ABS: 23

## B

Batteri: 77, 79

Blinklys: 89, 91

## D

display: 11

Dæk: 71

Dæktryk: 48

## H

Horn: 19

## K

Kørsel: 59

## L

Luftfilter: 74

## M

Motorolie: 65, 66

## P

Planlagt vedligeholdelse:  
118

Punktering: 95

## S

Sikringer: 82

Start: 52, 55

Støddæmpere: 49

Støtteben: 57

## T

Tændingslås: 16

Tændrør: 72

## V

Vedligeholdelse: 118



## Αναλυτικός πίνακας περιεχομένων

### **A**

ABS: 23

### **I**

immobilizer: 32, 34

### **Έ**

Έλεγχος: 46

### **A**

Αμορτισέρ: 49

Ανεφοδιασμοί: 46

### **Δ**

Διακόπτης εκκίνησης: 22

Διακόπτης φλας: 18

Δισκόφρενο: 93

### **E**

Εκκίνηση: 55

Ελαστικά: 71

### **K**

Καθρέφτες: 92

Κλειδωμα τιμονιού: 17

κλειδιά: 33

### **M**

Μετάδοση: 58

Μπαταρία: 77

Μπουζί: 72

### **O**

Οδήγηση: 59

Οθόνη: 11

### **Π**

Πίεση ελαστικών: 48

Προγραμματισμένη  
συντήρηση: 117

### **P**

Ρεζερβουάρ: 40

### **Σ**

Σταντ: 57

Στρώσιμο: 51

Συντήρηση: 63, 117

Σχάρα: 62

### **T**

Ταμπλό: 10

### **Φ**

Φλας: 18, 89, 91



Beskrivelserne og illustrationerne i denne udgivelse formidles med det formål at forklare og må ikke betragtes som bindende. Piaggio & C. S.p.A. forbeholder sig rettigheden til når som helst og uden en øjeblikkelig opdatering af denne udgivelse, at foretage ændringer af maskindele, detaljer og levering af tilbehør som anses for at være fordelagtige ud fra et bygningsmæssigt eller forretningsmæssigt synspunkt samt for at forbedre de tekniske aspekter, dog uden følger for de heri beskrevne grundlæggende egenskaber.

Det er ikke alle de udgaver, som er fremstillet i dette hæfte, der kan fås i alle lande. Oplysninger om hvorvidt de forskellige modeller kan erhverves skal indhentes hos de officielle PIAGGIO-forhandlere.

© Copyright 2013 - Piaggio & C. S.p.A. Alle rettigheder er forbeholdt. Hverken hel eller delvis kopiering er tilladt.

Piaggio & C. S.p.A. Viale Rinaldo Piaggio, 25 - 56025 PONTEDERA (PI), Italien

[www.piaggio.com](http://www.piaggio.com)

Οι περιγραφές και οι εικόνες της παρούσας έκδοσης παρέχονται ενδεικτικά και δεν θεωρούνται δεσμευτικές. Συνεπώς η Piaggio & C. S.p.A. διατηρεί το δικαίωμα, διατηρώντας τα βασικά χαρακτηριστικά του τύπου του προϊόντος που περιγράφεται και παρουσιάζεται στο παρόν έντυπο, να επιφέρει σε οποιαδήποτε στιγμή, χωρίς να δεσμεύεται για την άμεση ενημέρωση αυτής της έκδοσης, ενδεχόμενες τροποποιήσεις σε όργανα, εξαρτήματα ή αξεσουάρ, που θα κρίνει ότι συμβάλλουν στη βελτίωσή του ή για οποιαδήποτε κατασκευαστική ή εμπορική ανάγκη.

Τα μοντέλα οχημάτων που αναφέρονται στο παρόν εγχειρίδιο δεν διπθένται όλα σε κάθε χώρα. Η διαθεσιμότητα των διαφόρων εκδόσεων πρέπει να επιβεβαιώνεται από το επίσημο δίκτυο πωλητών PIAGGIO.

© Copyright 2013 - Piaggio & C. S.p.A. Με την επιφύλαξη όλων των δικαιωμάτων. Απαγορεύεται έστω και η μερική αναπαραγωγή.

Piaggio & C. S.p.A. Viale Rinaldo Piaggio, 25 - 56025 PONTEDERA (PI), Italia

[www.piaggio.com](http://www.piaggio.com)