

Vespa®

is a registered trademark of



PIAGGIO & C.s.p.a.



1Q000037

[www.vespa.com](http://www.vespa.com)

(IT) (FR) (DE) (ES) (NL) (EN)

Vespa®  
946

Vespa®  
946

Vespa desidera ringraziarLa

per aver scelto uno dei suoi prodotti. Abbiamo preparato questo manuale per consentirLe di apprezzarne a pieno le qualità. Le raccomandiamo di leggerlo in tutte le sue parti prima di accingersi per la prima volta alla guida. In esso sono contenute informazioni, consigli ed avvertenze diretti all'utilizzo del Suo veicolo; scoprirà altresì caratteristiche, particolari ed accorgimenti che La convinceranno della bontà della Sua scelta. Siamo certi che tenendone conto, Le sarà facile entrare in sintonia con il Suo nuovo veicolo, di cui potrà servirsi a lungo con piena soddisfazione. La presente pubblicazione costituisce parte integrante del veicolo ed in caso di vendita dello stesso, deve essere consegnata al nuovo proprietario.

Vespa désire vous remercier

d'avoir choisi un de ses produits. Ce manuel a été conçu et préparé par nos soins afin que vous puissiez en apprécier pleinement la qualité. Nous vous recommandons de bien lire chaque partie avant de vous mettre à la conduite du véhicule. En outre, ce manuel contient des informations, des conseils et des avertissements utiles à l'utilisation de votre véhicule ; ainsi, vous découvrirez des caractéristiques, des détails et des dispositifs qui vous persuaderont de votre excellent choix. Convaincus du fait que vous en tiendrez compte, l'utilisation de votre nouveau véhicule en sera d'autant plus harmonieuse et satisfaisante. Ce manuel fait partie intégrante du véhicule et en cas de vente de celui-ci, il doit être remis au nouveau propriétaire.



Le istruzioni di questo manuale sono state preparate per fornire soprattutto una guida semplice e chiara all'uso; sono indicate anche operazioni di piccola manutenzione e controlli periodici ai quali il veicolo deve essere sottoposto presso i **Concessionari o Punti di Assistenza autorizzati**. Il libretto contiene inoltre le istruzioni per alcune semplici riparazioni. Le operazioni non descritte esplicitamente in questa pubblicazione, richiedono la disponibilità di particolari attrezzature e/o di specifiche conoscenze tecniche; per la loro esecuzione consigliamo quindi di rivolgersi a **Concessionari o Punti di Assistenza autorizzati**.

Les instructions de ce manuel ont été conçues comme un mode d'emploi simple et clair. Ce manuel contient également les opérations de petit entretien et les contrôles périodiques auxquels le véhicule doit être soumis chez les **concessionnaires ou points d'assistance agréés**. Le livret contient, en outre, les instructions pour effectuer de petites réparations. Les opérations non décrites de manière explicite dans ce livret, exigent des moyens particuliers et/ou de connaissances techniques spécifiques. Nous vous conseillons alors de vous adresser aux **concessionnaires ou points d'assistance agréés** pour leur exécution.



### Sicurezza delle Persone

Il mancato o incompleto rispetto di queste prescrizioni può comportare pericolo grave per l'incolumità delle persone.



### Salvaguardia dell'Ambiente

Indica i giusti comportamenti da tenere perchè l'uso del veicolo non rechi alcun danno alla natura.



### Integrità del Veicolo

Il mancato o incompleto rispetto di queste prescrizioni comporta il pericolo di seri danni al veicolo e talvolta anche il decadimento della garanzia.

*I segnali che vedete in questa pagina sono molto importanti. Servono infatti ad evidenziare parti del libretto sulle quali è necessario soffermarsi con più attenzione. Come vedete, ogni segnale è costituito da un diverso simbolo grafico per rendere subito facile ed evidente la collocazione degli argomenti nelle diverse aree.*

### Securite des personnes

Le non respect total ou partiel de ces prescriptions peut comporter un danger grave pour la sécurité des personnes.

### Sauvegarde de l'environnement

Il indique les comportements corrects à suivre afin que le véhicule n'entraîne aucune conséquence à la nature.

### Bon etat du vehicule

Le non respect total ou partiel de ces prescriptions provoque de sérieux dégâts au véhicule et dans certains cas l'annulation de la garantie.

*Les signaux figurant sur cette page sont très importants. Ils servent en effet à mettre en relief des parties de ce manuel sur lesquelles il est nécessaire de s'attarder avec une plus grande attention. Comme on peut le voir, chaque signal est constitué d'un symbole graphique différent qui rendra plus facile et évident l'emplacement des sujets dans les différentes parties.*



# INDICE

## INDEX

<b>VEICOLO</b> .....	9	<b>VEHICULE</b> .....	9
Plancia.....	10	Les compteur.....	10
Display digitale.....	11	Display/ecran digital.....	11
Impostazione funzione ore/minuti.....	15	Activation fonction heures/minutes.....	15
Tasto MODE.....	16	Touche "MODE".....	16
Commutatore a chiave.....	16	Commutateur à clé.....	16
Inserimento bloccasterzo.....	17	Activation verrou de direction.....	17
Disinserimento bloccasterzo.....	18	Desactivation verrou de direction.....	18
Commutatore lampeggiatori.....	18	Contacteur des clignotants.....	18
Pulsante clacson.....	19	Poussoir du klaxon.....	19
Deviatore luci.....	19	Inverseur des feux.....	19
Pulsante avviamento.....	22	Bouton du demarreur.....	22
Interruttore arresto motore.....	22	Interrupteur d'arret moteur.....	22
Sistema ABS.....	23	Système ABS.....	23
Sistema ASR.....	25	Système ASR.....	25
Il sistema immobilizer.....	32	Le systeme immobilizer.....	32
Le chiavi.....	32	Les clés.....	32
Led di segnalazione inserimento dispositivo immobilizer.....	33	Del de signalisation de l'activation du dispositif d'immobilisation.....	33
Il funzionamento.....	34	Le fonctionnement.....	34
Serbatoio benzina.....	37	Réservoir essence.....	37
Apertura sella.....	38	Ouverture de la selle.....	38
L'identificazione.....	39	L'identification.....	39
Gancio portaborse.....	40	Crochet Porte-sac.....	40
<b>L'USO</b> .....	41	<b>L'UTILISATION</b> .....	41
Controlli.....	42	Controles.....	42
Rifornimenti.....	42	Ravitaillements.....	42
Pressione pneumatici.....	44	Pression des pneus.....	44
Regolazione ammortizzatori.....	45	Reglage des amortisseurs.....	45
Rodaggio.....	47	Rodage.....	47
Avviamento motore.....	48	Demarrage du moteur.....	48
Avviamento difficoltoso.....	51		

Arresto motore.....	51	Demarrage difficile.....	51
Marmitta catalitica.....	52	Arret du moteur.....	51
Cavalletto.....	53	Pot d'échappement catalytique.....	52
Trasmissione automatica.....	54	Bequille.....	53
La guida sicura.....	55	Transmission automatique.....	54
Portapacchi.....	58	Une conduite sure.....	55
<b>LA MANUTENZIONE.....</b>	<b>59</b>	Porte-bagages.....	58
Livello olio motore.....	60	<b>L'ENTRETIEN.....</b>	<b>59</b>
Verifica livello olio motore.....	60	Niveau d'huile moteur.....	60
Rabbocco olio motore.....	61	Vérification du niveau d'huile moteur.....	60
Spia di segnalazione (insufficiente pressione olio).....	62	Remplissage d'huile moteur.....	61
Sostituzione olio motore.....	62	Voyant de signalisation (pression d'huile insuffisante).....	62
Livello olio mozzo.....	64	Vidange d'huile moteur.....	62
Pneumatici.....	66	Niveau d'huile du moyeu.....	64
Smontaggio candela.....	68	Les pneus.....	66
Smontaggio filtro aria.....	70	Depose de la bougie.....	68
Pulizia filtro CVT.....	71	Demontage du filtre a air.....	70
Controllo livello liquido freni.....	71	Nettoyage du filtre CVT.....	71
Batteria.....	73	Controle du niveau de l'huile des freins.....	71
Messa in servizio di una nuova batteria.....	75	Batterie.....	73
Lunga inattività.....	76	Mise en service d'une batterie neuve.....	75
Fusibili.....	78	Longue inactivite.....	76
Gruppo ottico anteriore.....	82	Les fusibles.....	78
Regolazione proiettore.....	84	Bloc optique avant.....	82
Indicatori di direzione anteriori.....	85	Reglage du projecteur.....	84
Gruppo ottico posteriore.....	85	Clignotants avant.....	85
Indicatori di direzione posteriori.....	86	Groupe optique arrière.....	85
Luce targa.....	87	Clignotants arrière.....	86
Specchi retrovisori.....	88	Eclairage de la plaque d'immatriculation.....	87
Freno a disco anteriore e posteriore.....	89	Retroviseurs.....	88
Foratura.....	91	Frein a disque avant et arriere.....	89
Inattività del veicolo.....	92	Crevaision.....	91
Pulizia veicolo.....	92	Inactivite du vehicule.....	92
Ricerca guasti.....	97	Nettoyage du véhicule.....	92
<b>DATI TECNICI.....</b>	<b>101</b>	Recherche des pannes.....	97
Dati.....	102	<b>DONNEES TECHNIQUES.....</b>	<b>101</b>
Attrezzi di corredo.....	106	Donnees.....	102
<b>RICAMBI E ACCESSORI.....</b>	<b>109</b>	Trousse a outils.....	106
Avvertenze.....	110	<b>PIECES DETACHEES ET ACCESSOIRES.....</b>	<b>109</b>

<b>MANUTENZIONE PROGRAMMATA</b> .....	113
Tabella manutenzione programmata.....	114
<b>ALLESTIMENTI SPECIALI</b> .....	121

Avertissements.....	110
<b>L'ENTRETIEN PROGRAMME</b> .....	113
Tableau d'entretien programmé.....	114
<b>EQUIPEMENTS SPÉCIAUX</b> .....	121





**Vespa®  
246**



**Cap. 01  
Veicolo  
Chap. 01  
Vehicule**

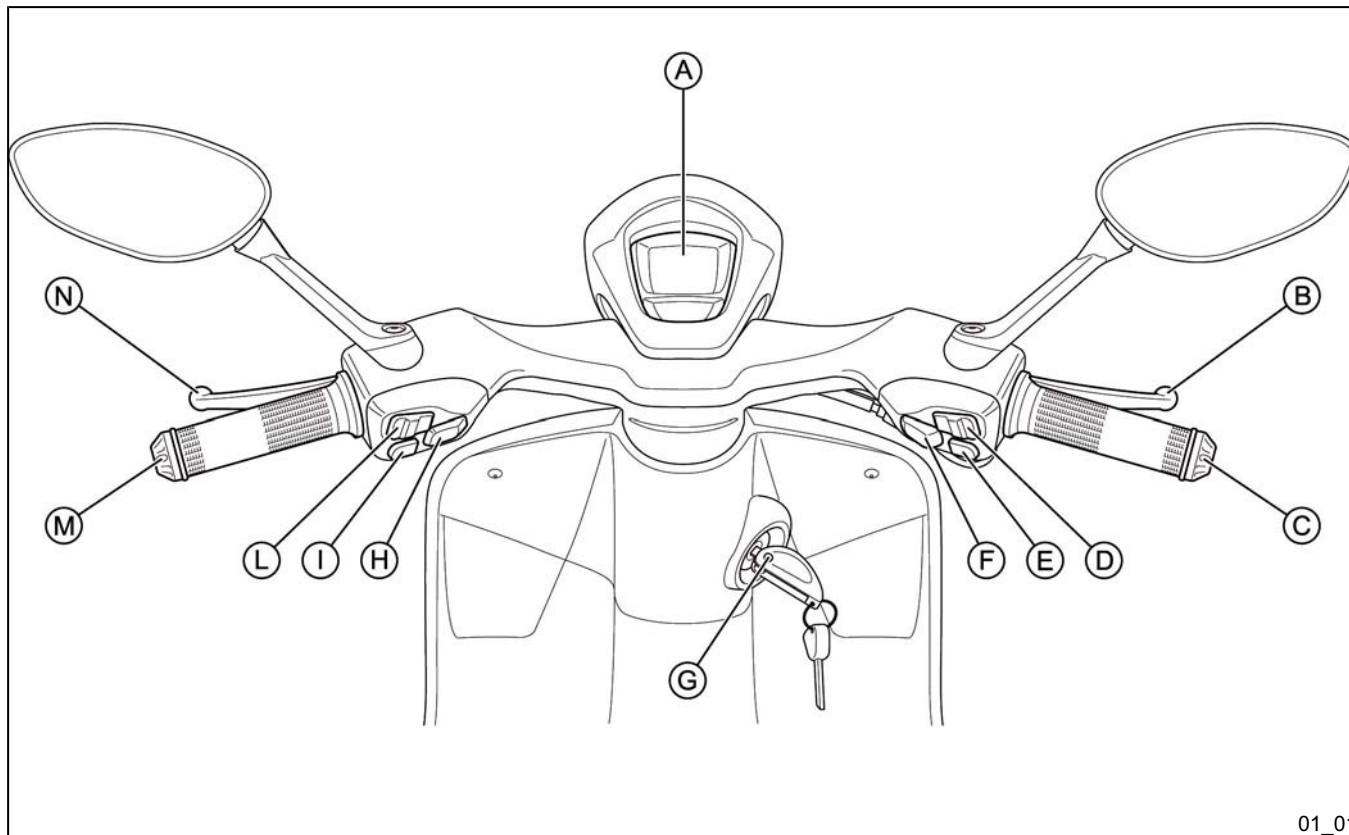

01\_01

**Legenda:****A** = Display digitale**B** = Leva comando freno anteriore**C** = Manopola comando gas**D** = Pulsante MODE**E** = Pulsante di avviamento / Pulsante attivazione-disattivazione sistema ASR (a motore in moto)**F** = Interruttore arresto motore (RUN/OFF)**G** = Commutatore a chiave**H** = Deviatore luci**I** = Pulsante clacson**L** = Commutatore indicatori di direzione**M** = Manopola sinistra**N** = Leva comando freno posteriore**Légende :****A** = afficheur numérique**B** = levier de commande du frein avant**C** = poignée de gaz**D** = bouton MODE**E** = bouton de démarrage/bouton d'activation/désactivation du système ASR (moteur en marche)**F** = commutateur d'arrêt du moteur (RUN/OFF)**G** = commutateur à clé**H** = inverseur de feux**I** = bouton du klaxon**L** = commutateur de clignotants**M** = poignée gauche**N** = levier de commande du frein arrière**Display digitale (01\_02)****Display/ecran digital (01\_02)**

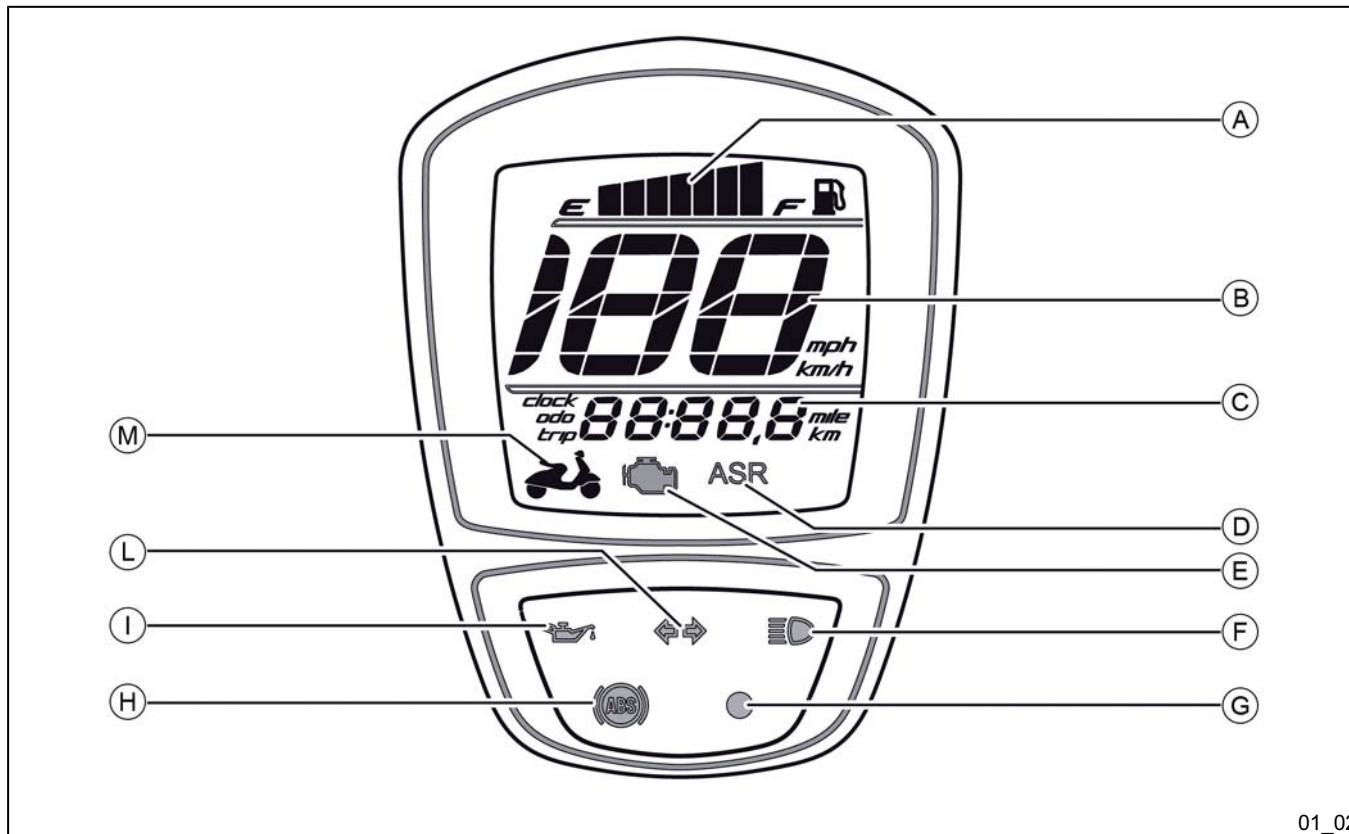

01\_02

**Legenda:**

**Légende :**

A = icône de l'indicateur de niveau de carburant avec symbole d'essence

**A** = Icone indicatore livello carburante con simbolo benzina

**B** = Tachimetro

**C** = Indicatore multifunzione

**D** = Icona ASR

**E** = Icona gestione motore

**F** = Spia luci abbaglianti

**G** = Spia led immobilizer

**H** = Spia ABS

**I** = Spia insufficiente pressione olio motore

**L** = Spia indicatori di direzione

**M** = Miniatura «VESPA 946»

**B** = compteur de vitesse

**C** = indicateur multifonction

**D** = icône ASR

**E** = icône de gestion du moteur

**F** = voyant de feux de route

**G** = voyant à DEL de l'antidémarrage

**H** = voyant ABS

**I** = voyant de pression d'huile moteur insuffisante

**L** = voyant de clignotants

**M** = miniature « VESPA 946 »

Ruotando la chiave di accensione in posizione «**ON**», si illuminano per alcuni secondi tutte le funzioni sul display digitale.

#### **INDICATORE MULTIFUNZIONE «C»**

Agendo sul tasto MODE, questo indicatore consente di visualizzare ciclicamente le seguenti funzioni:

- Orologio (CLOCK)
- Odometro totale (ODO)
- Odometro parziale (TRIP)

Per questo indicatore «**C**» e per quello della velocità «**B**» è possibile cambiare

Tourner la clé de démarrage sur « **ON** » pour allumer pendant quelques secondes toutes les fonctions sur l'afficheur numérique.

#### **INDICATEUR MULTIFONCTION « C »**

À l'aide du bouton MODE, cet indicateur permet d'afficher cycliquement les fonctions suivantes :

- Horloge (CLOCK)
- Odomètre total (ODO)
- Odomètre partiel (TRIP)

Pour cet indicateur « **C** » et pour celui de la vitesse « **B** », il est possible de changer

l'unità di misura (da Km a Mile e da Km/h a mph) eseguendo la seguente procedura:

- portare la chiave in posizione «**OFF**»;
- premere il tasto MODE verso sinistra;
- tenendo premuto il tasto MODE, portare la chiave in posizione «**ON**»;
- dopo circa 2 secondi rilasciare il tasto MODE.

#### **NOTA BENE**

**NELLA NAVIGAZIONE DEL DISPLAY, SI DEFINISCONO:**

- «**BREVE PRESSIONE**»: **PRESSIONE DI UN PULSANTE INDICATO, PER UN TEMPO INFERIORE A DUE SECONDI;**
- «**PRESSIONE PROLUNGATA**»: **PRESSIONE DI UN PULSANTE INDICATO, PER UN TEMPO SUPERIORE A DUE SECONDI.**

l'unité de mesure (de km à mi et de km/h à mph) en réalisant la procédure suivante :

- Mettre la clé sur « **OFF** » ;
- Appuyer sur le bouton MODE vers la gauche ;
- Tout en maintenant le bouton MODE enfoncé, mettre la clé sur « **ON** » ;
- Après environ 2 secondes, relâcher le bouton MODE.

#### **N.B.**

**LORS DE LA NAVIGATION DE L'AFFICHEUR, ON UTILISE LES TERMES SUIVANTS :**

- « **PRESSION COURTE** » : **PRESSION SUR LE BOUTON INDIQUÉ PENDANT UN TEMPS INFÉRIEUR À DEUX SECONDES ;**
- « **PRESSION LONGUE** » : **PRESSION SUR LE BOUTON INDIQUÉ PENDANT UN TEMPS SUPÉRIEUR À DEUX SECONDES.**

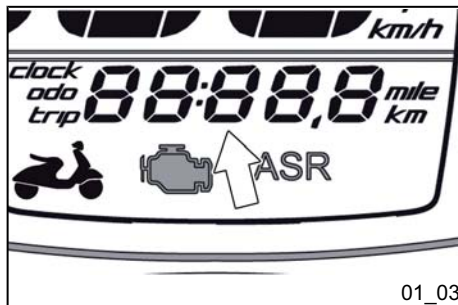

## Impostazione funzione ore/ minuti (01\_03)

Per impostare o regolare l'orologio, a veicolo acceso o con chiave inserita in posizione «ON», procedere come segue:

- esercitare una breve pressione sul tasto MODE verso sinistra ciclicamente fino a che non viene visualizzato l'orologio sul display;
- con una pressione prolungata verso sinistra, entrare nella visualizzazione delle ore;
- regolare il valore delle ore premendo brevemente verso sinistra il tasto MODE;
- con una pressione prolungata si conferma il valore impostato (o presente se non modificato) e si passa alla visualizzazione dei minuti;
- regolare il valore dei minuti premendo brevemente verso sinistra il tasto MODE;
- dopo alcuni secondi verrà visualizzata l'ora impostata o modificata.

### AVVERTENZA

**PER MOTIVI DI SICUREZZA LA REGOLAZIONE DELL'OROLOGIO E' POSSIBILE ESCLUSIVAMENTE CON VEICOLO FERMO.**

### AVVERTENZA

**IL DISTACCO DEI CAVI DELLA BATTERIA COMPORTA IL RESET DELL'OROLOGIO, CHE SEGNERÀ «12:00»**

## Activation fonction heures/ minutes (01\_03)

Pour régler l'horloge, une fois le véhicule allumé ou la clé mise sur « ON », agir comme suit :

- Exercer une pression courte sur le bouton MODE vers la gauche cycliquement jusqu'à afficher l'horloge sur l'afficheur.
- Ensuite, exercer une pression longue vers la gauche pour entrer dans l'affichage des heures.
- Régler la valeur des heures en appuyant brièvement vers la gauche sur le bouton MODE.
- Exercer une autre pression longue pour confirmer la valeur réglée et passer à l'affichage des minutes.
- Régler la valeur des minutes en appuyant brièvement vers la gauche sur le bouton MODE.
- Après quelques secondes, l'heure réglée sera affichée.

### AVERTISSEMENT

**POUR DES RAISONS DE SÉCURITÉ, LE RÉGLAGE DE L'HORLOGE N'EST POSSIBLE QUE QUAND LE VÉHICULE EST ARRÊTÉ.**

### AVERTISSEMENT

**LE DÉBRANCHEMENT DES CÂBLES DE LA BATTERIE COMPORTE LA REMISE À ZÉRO DE L'ODOMÈTRE PAR-**



**FINO A NUOVA REGOLAZIONE, E L'AZZERAMENTO DELL'ODOMETRO PARZIALE (TRIP).**

**TIEL (TRIP) ET DE L'HORLOGE, QUI INDIQUERA « 12:00 » JUSQU'À UN NOUVEAU RÉGLAGE.**

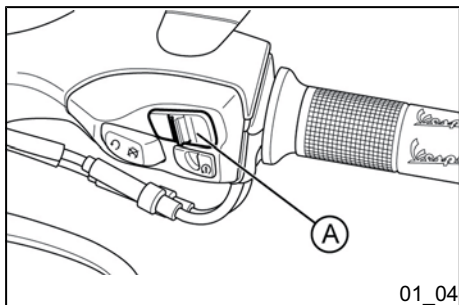

### Tasto MODE (01\_04)

A veicolo acceso o con chiave inserita in posizione «ON», esercitando una breve pressione verso sinistra sul tasto MODE «A», è possibile cambiare la visualizzazione sull'indicatore multifunzione (clock, odo, trip).

Premendo a lungo il tasto MODE, è possibile:

- nella schermata CLOCK, procedere con la regolazione dell'orologio;
- nella schermata TRIP, azzerare il relativo contatore.

### Touche “MODE” (01\_04)

Une fois le véhicule allumé ou la clé mise sur « ON », exercer une pression courte vers la gauche sur le bouton MODE « A » pour changer l'affichage de l'indicateur multifonction (clock, odo, trip).

En appuyant longuement sur le bouton MODE, il est possible de :

- Dans la page-écran CLOCK, procéder au réglage de l'horloge.
- Dans la page-écran TRIP, remettre à zéro le compteur.

### Commutatore a chiave (01\_05)

Il commutatore a chiave «A» si trova sul controscudo.

### Commutateur à clé (01\_05)

Le commutateur à clé « A » se trouve sur le contre-tablier.

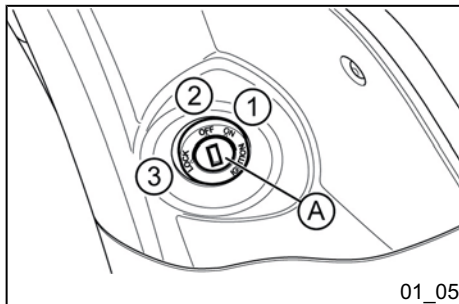

01\_05

### POSIZIONI DEL COMMUTATORE

**ON «1»:** Posizione di predisposizione all'avviamento, chiave non estraibile, antifurto meccanico disinserito.

**OFF «2»:** Accensione inibita, chiave estraibile, antifurto meccanico disinserito.

**LOCK «3»:** Accensione inibita, chiave estraibile, antifurto meccanico inserito.

### POSITIONS DU COMMUTEUR

**ON « 1 » :** Position de préparation au démarrage, clé non extractible, antivol mécanique désactivé.

**OFF « 2 » :** Allumage inhibé, clé extractible, antivol mécanique désactivé.

**LOCK « 3 » :** Allumage inhibé, clé extractible, antivol mécanique activé.

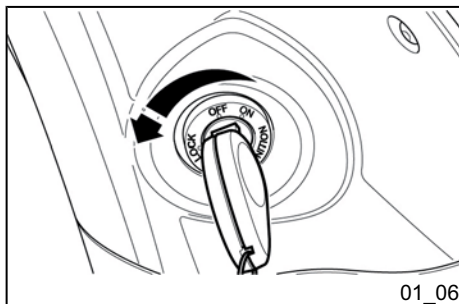

01\_06

### Inserimento bloccasterzo (01\_06)

Ruotare il manubrio a sinistra (fine corsa), girare la chiave in posizione «LOCK» ed estrarla.

#### ATTENZIONE



**NON RUOTARE LA CHIAVE IN POSIZIONE «LOCK» OPPURE «OFF» DURANTE LA MARCIA.**

### Activation verrou de direction (01\_06)

Tourner le guidon à gauche (fin de course), tourner la clé sur « LOCK » et l'extraire.

#### ATTENTION



**NE PAS TOURNER LA CLÉ SUR « LOCK » NI « OFF » PENDANT LA MARCHÉ.**

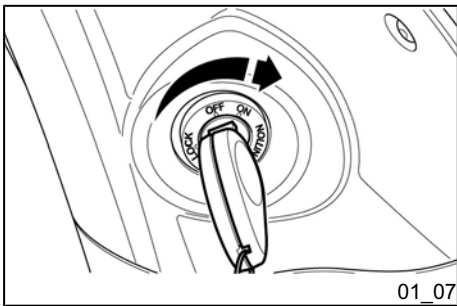

### Disinserimento bloccasterzo (01\_07)

Reinserire la chiave e ruotarla in posizione «OFF».

#### ATTENZIONE



**NON RUOTARE LA CHIAVE IN POSIZIONE «LOCK» OPPURE «OFF» DURANTE LA MARCIA.**

### Desactivation verrou de direction (01\_07)

Réintroduire la clé et la tourner sur « OFF ».

#### ATTENTION



**NE PAS TOURNER LA CLÉ SUR « LOCK » NI « OFF » PENDANT LA MARCHÉ.**

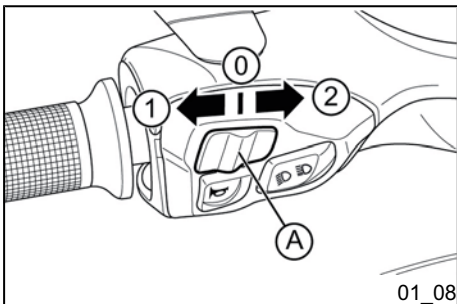

### Commutatore lampeggiatori (01\_08)

Spostando il commutatore lampeggiatori «A» verso sinistra, in posizione «1», si azionano i lampeggiatori sinistri.

Spostando il commutatore «A» verso destra, in posizione «2» si azionano i lampeggiatori destri.

Per annullare la richiesta e spegnere gli indicatori azionati, spostare il commutatore nella posizione «0».

### Contacteur des clignotants (01\_08)

Le déplacement du commutateur de clignotants « A » vers la gauche jusqu'à la position « 1 » permet d'activer les clignotants gauches.

Le déplacement du commutateur « A » vers la droite jusqu'à la position « 2 » permet d'activer les clignotants droits.

Pour annuler la commande et éteindre les clignotants activés, déplacer le commutateur sur « 0 ».

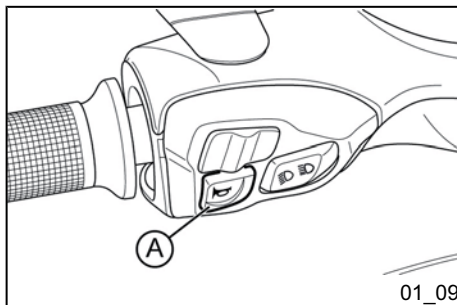

### Pulsante clacson (01\_09)

Premere il pulsante «A» per azionare il clacson.

### Poussoir du klaxon (01\_09)

Appuyer sur le bouton «A» pour activer le klaxon.

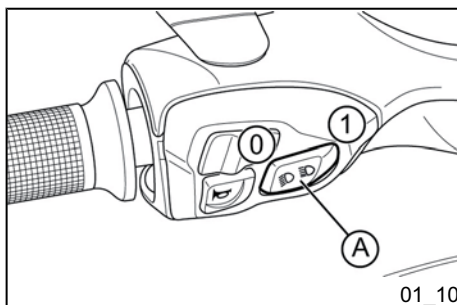

### Deviatore luci (01\_10, 01\_11, 01\_12, 01\_13)

Se il deviatore «A» luci si trova in posizione «0» la luce anabbagliante è accesa, se si trova in posizione «1» si aziona la luce abbagliante.

### Inverseur des feux (01\_10, 01\_11, 01\_12, 01\_13)

Si l'inverseur de feux « A » se trouve sur « 0 », le feu de croisement est allumé ; s'il se trouve sur « 1 » le feu de route est activé.



### NOTA BENE



IL VEICOLO È DOTATO DI UN DISPOSITIVO IN GRADO DI PRESERVARE LA FUNZIONALITÀ DEL GRUPPO OTTICO IN PARTICOLARI CONDIZIONI AMBIENTALI, IN SITUAZIONE DI RE-

### N.B.



LE VÉHICULE EST ÉQUIPÉ D'UN DISPOSITIF CAPABLE DE PRÉSERVER LE FONCTIONNEMENT DU GROUPE OPTIQUE DANS DES CONDITIONS AMBIANTES PARTICULIÈRES, LE



01\_12

GIME MOTORE AL MINIMO E VEICOLO FERMO.

L'ATTENZIONE DELL'UTENTE VIENE RICHIAMATA DAL DISPLAY DIGITALE MEDIANTE LA VISUALIZZAZIONE IN MODO CICLICO DELLE SEGUENTI INFORMAZIONI:

- «Alert», VISUALIZZATO PER 1 SECONDO;
- «Light», VISUALIZZATO PER 1 SECONDO;
- SETTAGGIO DELL'INDICATORE MULTIFUNZIONE PRECEDENTEMENTE IMPOSTATO (CLOCK/ODO/TRIP), VISUALIZZATO PER 2 SECONDI.

QUESTE SEGNALAZIONI PROSEGUONO SUL DISPLAY DIGITALE PER TUTTO IL TEMPO IN CUI PERSISTE IL FENOMENO. PER IL RIPRISTINO DELLE CONDIZIONI NORMALI È SUFFICIENTE SPEGNERE IL VEICOLO O METTERSI IN MARCIA.

NEL CASO LA SEGNALAZIONE PERSISTA, RIVOLGERSI AD UN PUNTO DI ASSISTENZA AUTORIZZATO.

#### NOTA BENE

PER TUTTO IL TEMPO IN CUI PERSISTE L'ANOMALIA, EVENTUALI PRESSIONI DEL TASTO MODE SARANNO IGNORATE.

MOTEUR Tournant au ralenti et le véhicule étant arrêté.

L'ATTENTION DE L'UTILISATEUR EST ATTIRÉE PAR L'AFFICHAGE CYCLIQUE DES INFORMATIONS SUIVANTES SUR L'AFFICHEUR NUMÉRIQUE :

- « Alert », AFFICHÉ PENDANT 1 SECONDE ;
- « Light », AFFICHÉ PENDANT 1 SECONDE ;
- RÉGLAGE DE L'INDICATEUR MULTIFONCTION ÉTABLI PRÉCÉDEMMENT (CLOCK/ODO/TRIP), AFFICHÉ PENDANT 2 SECONDES.

CES INDICATIONS RESTENT AFFICHÉES SUR L'AFFICHEUR NUMÉRIQUE PENDANT TOUTE LA DURÉE DU PHÉNOMÈNE. POUR RÉTABLIR LES CONDITIONS NORMALES, IL SUFFIT D'ÉTEINDRE LE VÉHICULE OU DE SE METTRE EN MARCHÉ.

SI L'INDICATION PERSISTE, S'ADRESSER À UN POINT D'ASSISTANCE AGRÉÉ.

#### N.B.

PENDANT TOUTE LA DURÉE DE L'ANOMALIE, TOUTE PRESSION SUR LE BOUTON MODE SERA IGNORÉE.

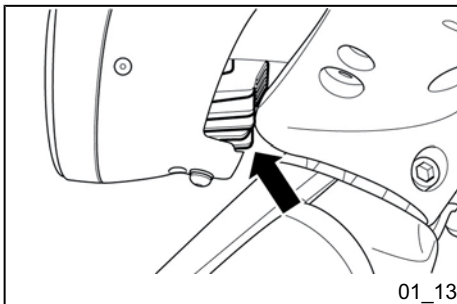

#### ATTENZIONE



**AL FINE DI EVITARE SCOTTATURE, NON TOCCARE LA PARTE INFERIORE SCOPERTA DEL GRUPPO OTTICO.**

#### ATTENTION



**AFIN D'ÉVITER DES BRÛLURES, NE PAS TOUCHER LA PARTIE INFÉRIEURE DÉCOUVERTE DU GROUPE OPTIQUE.**

#### ATTENZIONE



**NON APPOGGIARE, TRASPORTARE OGGETTI E/O INDUMENTI SOPRA IL GRUPPO OTTICO ANTERIORE, SIA CON PROIETTORE ACCESO CHE APPENA SPENTO. LA MANCATA OSSERVANZA DI TALE PRECAUZIONE PUÒ PROVOCARE IL SURRISCALDAMENTO E LA CONSEGUENTE FUSIONE DEL TRASPARENTE.**

#### ATTENTION



**NE PAS PLACER OU TRANSPORTER D'OBJETS ET/OU DE VÊTEMENTS SUR LE GROUPE OPTIQUE AVANT, AUSSI BIEN LORSQUE LE PROJECTEUR EST ALLUMÉ QUE QUAND IL VIENT D'ÊTRE ÉTEINT. LE NON-RESPECT DE CETTE PRÉCAUTION PEUT PROVOQUER LA SURCHAUFFE DU TRANSPARENT, CE QUI POURRAIT ENTRAÎNER SA FUSION.**

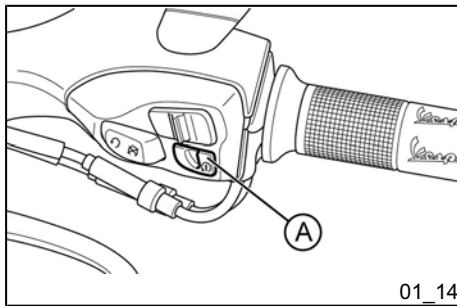

01\_14

### Pulsante avviamento (01\_14)

Premere il pulsante «**A**» per avviare il motore dopo aver tirato una delle due leve freno.

Il veicolo è dotato di una gestione della procedura di avviamento particolare. Il motorino di avviamento rimane azionato fino all'accensione del motore anche se il pulsante «**A**» viene rilasciato.

Mantenere comunque azionato uno dei due freni (anteriore o posteriore) al fine di non interrompere la procedura di avviamento.

La manopola del gas deve rimanere nella posizione di minimo, perchè qualsiasi altra posizione inibisce l'avviamento del veicolo.

Il motorino di avviamento rimarrà attivato per un massimo di 5 sec. consecutivi.

### Bouton du demarreur (01\_14)

Appuyer sur le bouton «**A**» pour démarrer le moteur après avoir tiré un des deux leviers de frein.

Le véhicule est équipé d'un système spécial de gestion de la procédure de démarrage. Le démarreur reste activé jusqu'à l'allumage du moteur même si le bouton «**A**» est relâché.

Maintenir toutefois l'un des deux freins (avant ou arrière) enclenché afin de ne pas interrompre la procédure de démarrage.

La poignée de l'accélérateur doit rester dans la position de ralenti, car n'importe quelle autre position interdirait le démarrage du véhicule.

Le démarreur restera activé pendant un temps maximum de 5 s consécutives.

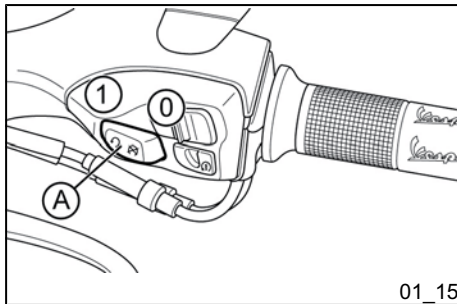

01\_15

### Interruttore arresto motore (01\_15)

Con l'interruttore arresto di emergenza «**A**» in posizione «**1**» **RUN** è possibile avviare il motore; se l'interruttore arresto di emergenza «**A**» è in posizione «**0**» **OFF** non è possibile avviare il motore o si arresta se è acceso.

### Interrupteur d'arrêt moteur (01\_15)

Si l'interrupteur d'arrêt d'urgence «**A**» est sur «**1**» **RUN** il est possible de démarrer le moteur ; si l'interrupteur d'arrêt d'urgence «**A**» est sur «**0**» **OFF**, il est impossible de démarrer le moteur, ou bien il s'arrête s'il est en marche.

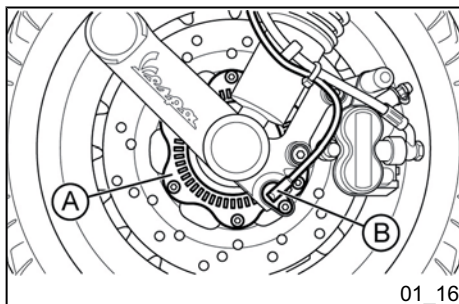

01\_16

## Sistema ABS (01\_16, 01\_17)

Il veicolo è dotato di un sistema di anti-bloccaggio ABS sulle ruote.

### A: Ruota fonica

### B: Sensore di velocità

- **ABS:** Si tratta di un dispositivo idraulico - elettronico che limita la pressione all'interno del circuito frenante nel momento che un sensore, posto sulla ruota, ne rileva la tendenza al bloccaggio. Tale sistema impedisce il bloccaggio delle ruote al fine di evitare il rischio di caduta.

In caso di avaria al sistema ABS, immediatamente segnalata al conducente con l'accensione della spia ABS sul cruscotto, il veicolo conserva le caratteristiche di un impianto frenante tradizionale. In caso di accensione della spia ABS, moderare la velocità e recarsi presso un **Punto di Assistenza Autorizzato** per le opportune verifiche. Il contributo di sicurezza fornito dall'ABS non giustifica in alcun caso manovre azzardate. Lo spazio di arresto potrebbe risultare maggiore, rispetto ad un veicolo dotato di frenata tradizionale nelle seguenti condizioni:

- Guida su strade sconnesse, con ghiaia o neve
- Guida su strada con buche o cunette

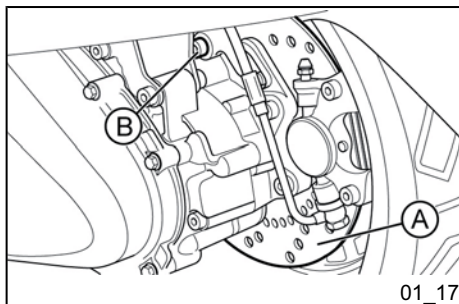

01\_17

## Système ABS (01\_16, 01\_17)

Le véhicule est équipé d'un système anti-bloccage ABS sur les roues.

### A : roue phonique.

### B : capteur de vitesse.

- **ABS :** Il s'agit d'un dispositif hydro-électronique qui limite la pression à l'intérieur du circuit de freinage lorsqu'un capteur placé sur la roue détecte le blocage de celle-ci. Ce système empêche ainsi le blocage des roues afin d'éviter le risque de chute.

En cas de panne du système ABS, signalée immédiatement au conducteur par l'allumage du voyant ABS sur le tableau de bord, le véhicule conserve les caractéristiques d'un système de freinage traditionnel. En cas d'allumage du voyant ABS, modérer la vitesse et se rendre à un **Point d'assistance agréé** pour faire réaliser les vérifications correspondantes. La sécurité supplémentaire fournie par l'ABS ne justifie en aucun cas la réalisation de manœuvres hasardeuses. La distance de freinage pourrait être supérieure par rapport à un véhicule équipé d'un système de freinage traditionnel dans les conditions suivantes :

- Conduite sur des routes accidentées, couvertes de gravier ou de neige.
- Conduite sur des routes présentant des trous ou des cassis.



Si raccomanda pertanto di moderare la velocità nelle condizioni suddette.



**A BASSISSIMA VELOCITA' (INFERIORE A 5 KM/H) IL SISTEMA ABS SI DISATTIVA.**

**SI RACCOMANDA ATTENZIONE QUINDI NEI CASI DI FRENATA IN CONDIZIONI DI BASSA ADERENZA A BASSA VELOCITA' (AD ESEMPIO FRENARE SU PAVIMENTI DI GARAGE PIASTRELLATI DOPO AVER GUIDATO SU STRADA BAGNATA O SITUAZIONI ANALOGHE)**

#### **NOTA BENE**

**LA SPIA ABS SI ACCENDE E RIMANE ACCESA FINO A QUANDO NON SI RAGGIUNGONO I 5 km/h.**

#### **ATTENZIONE**



**IN CASO DI MALFUNZIONAMENTO DELLA BATTERIA, IL SISTEMA ABS - ASR SI DISINSERISCE.**

Il est donc recommandé de modérer la vitesse dans ces conditions.



**À DES VITESSES TRÈS FAIBLES (INFÉRIEURES À 5 KM/H), LE SYSTÈME ABS EST DÉSACTIVÉ.**

**IL EST DONC RECOMMANDÉ D'Y FAIRE ATTENTION EN CAS DE FREINAGE DANS DES CONDITIONS DE FAIBLE ADHÉRENCE À FAIBLE VITESSE (PAR EXEMPLE, FREINER SUR DES PLANCHERS DE GARAGE DALLÉS APRÈS AVOIR CONDUIT SUR DES ROUTES MOUILLÉES OU DANS DES SITUATIONS SIMILAIRES).**

#### **N.B.**

**LE VOYANT ABS S'ALLUME ET RESTE ALLUMÉ JUSQU'À ATTEINDRE 5 KM/H.**

#### **ATTENTION**



**EN CAS DE MAUVAIS FONCTIONNEMENT DE LA BATTERIE, LE SYSTÈME ABS - ASR EST DÉSACTIVÉ.**

**Sistema ASR (01\_18, 01\_19)****SISTEMA ASR**

Il sistema ASR è un dispositivo di ausilio alla guida che assiste il guidatore nelle manovre di accelerazione, in particolare su fondi a bassa aderenza o nelle condizioni che possono causare slittamenti improvvisi della ruota posteriore. L'ASR in questi frangenti interviene automaticamente riducendo la potenza erogata dal motore entro il limite imposto dalle condizioni di aderenza, contribuendo significativamente al mantenimento della stabilità del veicolo.

**AVVERTENZA**

**IL SISTEMA ASR E' BASATO SUL RICONOSCIMENTO DELLA DIFFERENZA DI VELOCITA' TRA RUOTA POSTERIORE E ANTERIORE. AFFINCHÉ IL SISTEMA MANTENGA LA MASSIMA EFFICACIA IN OGNI CONDIZIONE, E' NECESSARIO ESEGUIRE, LA PROCEDURA DI CALIBRAZIONE OGNI VOLTA CHE SI SOSTITUISCE ANCHE SOLO UNO DEI PNEUMATICI.**

**PER LA CALIBRAZIONE DELLA CENTRALINA ESEGUIRE LA PROCEDURA RIPORTATA PIÙ AVANTI.**

**Système ASR (01\_18, 01\_19)****SYSTÈME ASR**

Le système ASR est un dispositif d'aide à la conduite qui assiste le conducteur dans les manœuvres d'accélération, notamment sur des chaussées à faible adhérence ou en cas de dérapage de la roue arrière. Dans ces circonstances, l'ASR intervient automatiquement pour réduire la puissance débitée par le moteur de façon à ce que celle-ci s'adapte aux conditions d'adhérence, contribuant ainsi notablement à maintenir la stabilité du véhicule.

**AVERTISSEMENT**

**LE SYSTÈME ASR EST BASÉ SUR LA RECONNAISSANCE DE LA DIFFÉRENCE DE VITESSE ENTRE LA ROUE ARRIÈRE ET LA ROUE AVANT. POUR QUE LE SYSTÈME SOIT PLEINEMENT EFFICACE DANS TOUTES LES CONDITIONS, IL FAUT SUIVRE LA PROCÉDURE DE RÉGLAGE À CHAQUE REMPLACEMENT DES PNEUS (MÊME S'IL S'AGIT D'UN SEUL).**

**POUR RÉGLER LA CENTRALE, SUIVRE LA PROCÉDURE INDIQUÉE CI-DESSOUS.**

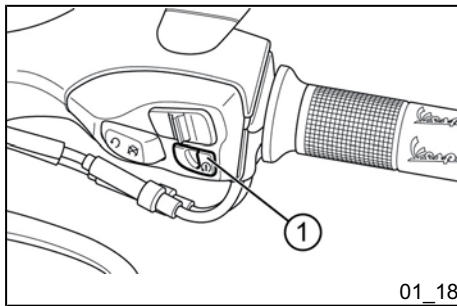

01\_18

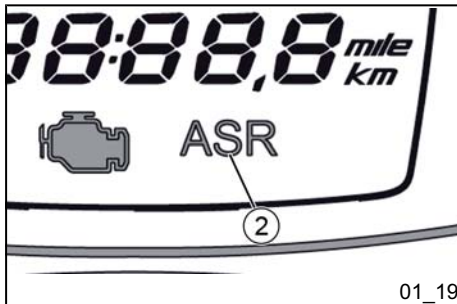

01\_19

- **PULSANTE «1» (a motore in moto):** attivazione / disattivazione.
- **ICONA «2»:** icona indicazione funzionamento.

#### Modalità di lampeggio:

- Spenta con veicolo in marcia: il sistema è funzionante ma non attivo (condizione normale).

- Lampeggio veloce con veicolo in marcia: il sistema è funzionante e attivo (condizione di bassa aderenza e intervento di riduzione della potenza del motore); si raccomanda la massima prudenza perché il limite di aderenza è stato superato; riportare il veicolo nelle condizioni di sicurezza riducendo dolcemente l'apertura di gas.

- Accesa fissa con veicolo in marcia: il sistema è disattivato e non interverrà in caso di perdita di aderenza.

- Se la disattivazione è stata volontaria (pressione del pulsante apposito «1» per 1 secondo con il motore in moto) si raccomanda di reinserire il sistema non appena possibile.
- Se la disattivazione NON è stata volontaria, si è in presenza di un'avarìa dell'ASR: in questo caso occorre rivolgersi ad un **Punto di Assistenza Autorizzato** per la diagnostica e la riattivazione del sistema.

- **BOUTON « 1 » (moteur en marche) :** activation/désactivation.
- **ICÔNE « 2 » :** icône d'indication de fonctionnement.

#### Modes de fonctionnement :

- Éteint quand le véhicule est en marche : le système fonctionne correctement mais il est inactif (condition normale).

- Clignotant rapidement quand le véhicule est en marche : le système fonctionne correctement et il est actif (condition de faible adhérence et intervention de la réduction de puissance du moteur). Dans ce cas-là, il est recommandé d'agir avec beaucoup de précaution car la limite d'adhérence a été dépassée. Remettre le véhicule en conditions de sécurité en réduisant doucement l'accélération.

- Allumé fixe quand le véhicule est en marche : le système est désactivé et il n'interviendra donc pas en cas de perte d'adhérence.

- Si la désactivation a été délibérée (pression du bouton « 1 » pendant 1 seconde lorsque le moteur était en marche), il est recommandé de réactiver le système dès que possible.
- Si la désactivation N'A PAS été délibérée, l'ASR est tombé en panne : dans ce cas-là, il faut se rendre à un **Point d'assistance agréé** pour faire réaliser le diagnostic et la réactivation du système.

Per garantire la massima sicurezza del veicolo si consiglia comunque di mantenere il sistema attivo. La disattivazione potrebbe essere necessaria solo in caso di partenza su fondi a bassissima aderenza (fango, neve) sui quali l'intervento dell'ASR potrebbe di fatto impedire il movimento del veicolo.

#### NOTA BENE

**ALL'AVVIO DEL VEICOLO L'ICONA ASR LAMPEGGIA ALLA STESSA FREQUENZA DELLA SPIA ABS, INDICANDO UNA FASE DI DIAGNOSTICA DEL SISTEMA. IN ASSENZA DI ERRORI, ICONA ASR R SPIA ABS SI SPENGO-NO CONTEMPORANEAMENTE SUPERATI I 5 km/h.**

**IN CASO DI ASSENZA DI LAMPEGGIO ALL'AVVIO IL SISTEMA POTREBBE NON ESSERE FUNZIONANTE, RIVOLGERSI A UN PUNTO DI ASSISTENZA AUTORIZZATO.**

#### AVVERTENZA



**IL SISTEMA ASR SI ATTIVA AD OGNI POSIZIONAMENTO IN «ON» DEL COMMUTATORE A CHIAVE.**

**SE DISATTIVATO DALL'UTENTE, IL SISTEMA ASR MANTIENE LO STATO DI INATTIVITA' SOLO SE IL VEICOLO VIENE SPENTO UTILIZZANDO L'INTERRUTTORE ARRESTO MOTORE;**

Pour garantir la sécurité maximale du véhicule, il est donc conseillé de maintenir le système activé. Sa désactivation pourrait être nécessaire seulement en cas de départ sur des chaussées à très faible adhérence (boue, neige) sur lesquelles l'intervention de l'ASR pourrait en fait empêcher le mouvement du véhicule.

#### N.B.

**AU DÉMARRAGE DU VÉHICULE, L'ICÔNE ASR CLIGNOTE À LA MÊME FRÉQUENCE QUE LE VOYANT ABS POUR INDiquer UNE PHASE DE DIAGNOSTIC DU SYSTÈME. EN L'ABSENCE D'ERREURS, L'ICÔNE ASR ET LE VOYANT ABS S'ÉTEINDRONT SIMULTANÉMENT AU DÉPASSEMENT DE 5 KM/H.**

**EN L'ABSENCE DE CLIGNOTEMENT AU DÉMARRAGE, LE SYSTÈME POURRAIT NE PAS FONCTIONNER CORRECTEMENT. SE RENDRE À UN POINT D'ASSISTANCE AGRÉÉ.**

#### AVERTISSEMENT



**LE SYSTÈME ASR S'ACTIVE À CHAQUE FOIS QUE LE COMMUTATEUR À CLÉ EST MIS SUR « ON ».**

**SI LE SYSTÈME ASR A ÉTÉ DÉSACTIVÉ PAR L'UTILISATEUR, IL NE RESTERA DANS CET ÉTAT QUE SI LE VÉHICULE EST ÉTEINT EN UTILISANT**

ALLA SUCCESSIVA COMMUTAZIONE DELLA CHIAVE IL SISTEMA ASR SI ABILITA AUTOMATICAMENTE.

#### ATTENZIONE



SI SOTTOLINEA CHE I SISTEMI DI AUSILIO ALLA GUIDA NON POSSONO CAMBIARE I LIMITI FISICI DI ADERENZA E NON SI SOSTITUISCONO AD UNA GESTIONE CORRETTA DELLA POTENZA SIA IN RETTILINEO CHE IN CURVA. PERTANTO SI RACCOMANDA DI UTILIZZARE SEMPRE IL VEICOLO CON LA MASSIMA PRUDENZA E NEL RISPETTO DELLA LEGGE.

#### ATTENZIONE



A BASSA VELOCITA' (INFERIORE A 5 km/h) IL SISTEMA ASR NON E' OPERATIVO.

SI RACCOMANDA PARTICOLARE ATTENZIONE NEL CASO DI ACCELERAZIONE DA FERMO IN CONDIZIONI DI BASSA ADERENZA, SOPRATTUTTO NELLA PERCORRENZA DEI PRIMI METRI.

#### NOTA BENE

IN CASO DI SCONNESSIONI DELLA STRADA E' POSSIBILE CHE SI VERI-

LE COMMUNTEUR D'ARRÊT MOTEUR. À LA PROCHAINE COMMUTATION DE LA CLÉ, LE SYSTÈME ASR S'ACTIVERA AUTOMATIQUEMENT.

#### ATTENTION



IL FAUT SOULIGNER QUE LES SYSTÈMES D'AIDE À LA CONDUITE NE SONT PAS CAPABLES DE MODIFIER LES LIMITES PHYSIQUES D'ADHÉRENCE, NE SE SUBSTITUANT DONC PAS À UNE GESTION CORRECTE DE LA PUISSANCE, QUE CE SOIT EN LIGNE DROITE OU DANS UN VIRAGE. IL EST DONC RECOMMANDÉ DE TOUJOURS UTILISER LE VÉHICULE AVEC BEAUCOUP DE PRÉCAUTION ET DANS LE RESPECT DE LA LOI.

#### ATTENTION



À FAIBLE VITESSE (INFÉRIEURE À 5 KM/H), LE SYSTÈME ASR EST DÉSACTIVÉ.

IL EST DONC RECOMMANDÉ D'Y FAIRE BEAUCOUP D'ATTENTION EN CAS D'ACCÉLÉRATION À L'ARRÊT EN CONDITIONS DE FAIBLE ADHÉRENCE, SURTOUT AU COURS DES PREMIERS MÈTRES.

FICHINO BREVI ATTIVAZIONI DEL SISTEMA ASR. TALE EVENIENZA RIEN-TRA NELLE NORMALI CONDIZIONI DI FUNZIONAMENTO DEL VEICOLO.

#### NOTA BENE

IL DISPOSITIVO IMPEDISCE DI IMPRIMERE ALLA RUOTA POSTERIORE ELEVATE VELOCITA' DI ROTAZIONE CON IL VEICOLO SUL CAVALLETTO CENTRALE. SI RACCOMANDA DI NON INSISTERE CON L'ACCELERATORE, IN QUESTA PARTICOLARE CONDIZIONE.

#### ATTENZIONE



UN CATTIVO STATO DI MANUTENZIONE DEGLI PNEUMATICI PUO' CAUSARE FUNZIONAMENTI ANOMALI DEL SISTEMA ASR.

IN CASO DI INTERVENTI RIPETUTI DELL'ASR ANCHE SU FONDO STRADALE CON BUONA ADERENZA O PER PICCOLE APERTURE DEL GAS, PER PRIMA COSA OCCORRE VERIFICARE USURA E/O STATO DI GONFIAGGIO DEI PNEUMATICI. SE IL PROBLEMA PERSISTE, RIVOLGERSI AD UN PUNTO DI ASSISTENZA AUTORIZZATO.

#### N.B.

SUR DES ROUTES ACCIDENTÉES, DE COURTES ACTIVATIONS DU SYSTÈME ASR PEUVENT SE PRODUIRE. CE COMPORTEMENT FAIT PARTIE DES CONDITIONS NORMALES DE FONCTIONNEMENT DU VÉHICULE.

#### N.B.

LE DISPOSITIF EMPÊCHE LA ROTATION DE LA ROUE ARRIÈRE À DES VITESSES ÉLEVÉES QUAND LE VÉHICULE EST APPUYÉ SUR LA BÉQUILLE CENTRALE. IL EST DONC RECOMMANDÉ DE NE PAS INSISTER SUR L'ACCÉLÉRATEUR DANS CETTE CONDITION PARTICULIÈRE.

#### ATTENTION



UN MAUVAIS ÉTAT D'ENTRETIEN DES PNEUS PEUT CAUSER UN MAUVAIS FONCTIONNEMENT DU SYSTÈME ASR.

EN CAS D'INTERVENTIONS RÉPÉTÉES DE L'ASR, MÊME SUR DES CHAUSSÉES AVEC UNE BONNE ADHÉRENCE OU SUITE À DE FAIBLES ACCÉLÉRATIONS, IL FAUT D'ABORD VÉRIFIER L'ÉTAT D'USURE ET/OU LE GONFLAGE DES PNEUS. SI LE PROBLÈME PERSISTE, SE RENDRE À UN POINT D'ASSISTANCE AGRÉÉ.

**ATTENZIONE**

**IN CASO DI MALFUNZIONAMENTO DELLA BATTERIA, IL SISTEMA ABS - ASR SI DISINSERISCE.**

**PROCEDURA CALIBRAZIONE SISTEMA ASR.**

Per mantenere l'efficacia del sistema ASR a seguito della sostituzione di uno o entrambi i pneumatici è necessario eseguire una procedura di calibrazione del sistema secondo le seguenti modalità su un tratto rettilineo di strada pianeggiante. Si fa presente che la richiesta di attivazione della procedura (passi da 1 a 4) deve essere completata entro 60 sec dall'accensione del motore.

- È necessario che la fase diagnostica dei sistemi ASR e ABS sia completata: a tale scopo, dopo il chiave ON, percorrere un breve tratto al di sopra dei 5 km/h ed attendere lo spegnimento del lampeggio della spia ABS e icona ASR.
- Disinserire il sistema ASR mediante la pressione del l'apposito tasto sul manubrio «1» e verificare che l'icona di disattivazione dell'ASR «2» sia accesa.
- Lasciare girare al minimo il motore per almeno 3 secondi.
- Premere il pulsante di disattivazione/attivazione ASR «1» e contemporaneamente

**ATTENTION**

**EN CAS DE MAUVAIS FONCTIONNEMENT DE LA BATTERIE, LE SYSTÈME ABS - ASR EST DÉSACTIVÉ.**

**PROCÉDURE DE RÉGLAGE DU SYSTÈME ASR**

Pour garantir l'efficacité du système ASR suite au remplacement d'un ou des deux pneus, il faut réaliser une procédure de réglage du système sur un tronçon de route droit et plat de la façon suivante : Il faut remarquer que la demande d'activation de la procédure (étapes 1 à 4) doit être complétée dans un délai de 60 s à partir de l'allumage du moteur.

- Il faut compléter la phase de diagnostic des systèmes ASR et ABS : à cette fin, après avoir mis la clé sur ON, parcourir un court trajet au-dessus de 5 km/h et attendre l'extinction du clignotement du voyant ABS et de l'icône ASR.
- Appuyer sur le bouton « 1 » du guidon pour désactiver le système ASR, puis vérifier si l'icône de désactivation de l'ASR « 2 » est allumée.
- Laisser tourner le moteur au ralenti pendant au moins 3 secondes.
- Appuyer sur le bouton d'activation/désactivation de l'ASR « 1 » et simultanément sur l'un des deux leviers de frein

mente una delle due leve freno per almeno 4 secondi. L'attivazione della procedura sarà confermata dall'accendersi dell'icona ASR «2» con lampeggio lento.

- Portarsi ad una velocità costante di 30+40 km/h e mantenerla per almeno 7+8 secondi.
- Il termine della procedura sarà indicato dallo spegnimento dell'icona ASR «2» lampeggiante.
- Una volta completata la procedura è necessario spegnere il quadro veicolo (chiave off) ed attendere 30 secondi prima di poter riaccendere il quadro (chiave on).
- In caso di mancato completamento della procedura entro 2 minuti, l'icona ASR «2» resterà accesa fissa e l'ASR rimarrà disattivato fino allo spegnimento del quadro (chiave off).
- Per riattivare l'ASR sarà necessario riaccendere il quadro veicolo (chiave on).

È comunque necessario ripetere la procedura finché essa non avrà esito positivo.

#### ATTENZIONE



**IN CASO DI NECESSITÀ RIVOLGERSI A UN PUNTO DI ASSISTENZA AUTORIZZATO.**

pendant au moins 4 secondes. L'activation de la procédure sera confirmée par l'allumage de l'icône ASR « 2 » qui clignotera lentement.

- Rouler à une vitesse constante de 30+40 km/h et la maintenir ainsi pendant au moins 7+8 secondes.
- La fin de la procédure sera indiquée par l'extinction de l'icône ASR « 2 » clignotante.
- Une fois la procédure terminée, il faut éteindre le tableau de bord du véhicule (clé sur OFF) et attendre 30 secondes avant de le rallumer (clé sur ON).
- Si la procédure n'est pas terminée dans un délai de 2 minutes, l'icône ASR « 2 » restera allumée fixe et l'ASR restera désactivé jusqu'à l'extinction du tableau de bord (clé sur OFF).
- Pour réactiver l'ASR, il faudra alors rallumer le tableau de bord du véhicule (clé sur ON).

Il faudra toutefois répéter la procédure jusqu'à obtenir un résultat positif.

#### ATTENTION



**AU BESOIN, SE RENDRE À UN POINT D'ASSISTANCE AGRÉÉ.**



## Il sistema immobilizer

Per aumentare la protezione contro il furto, il veicolo dotato di un sistema elettronico di blocco del motore «**PIAGGIO IMMOBILIZER**» che si attiva automaticamente estraendo la chiave di avviamento. Infatti al momento dell'avviamento il Sistema «**PIAGGIO IMMOBILIZER**» interroga la chiave e solo dopo il riconoscimento di quest'ultima il Sistema permette la messa in moto del veicolo.



## Le chiavi (01\_20, 01\_21, 01\_22)

Con il veicolo vengono consegnate due chiavi. La chiave «**A**» con impugnatura di colore marrone è la chiave "**MASTER**". E' fornita in unico esemplare e serve per la memorizzazione del codice delle altre chiavi o per interventi presso i concessionari. Per cui se ne consiglia l'impiego solo in casi eccezionali. La chiave «**B**» (fornita in unica copia), di colore nero, è quella di normale uso e serve per l'avviamento.

Premere il pulsante «**C**» sull'impugnatura per far uscire autonomamente la chiave «**B**».

Riportare la chiave «**B**» nella sua sede all'interno dell'impugnatura premendo contemporaneamente il pulsante «**C**».

Insieme alle chiavi viene consegnata una CODE CARD su cui è riportato il codice meccanico delle chiavi.

## Le systeme immobilizer

Pour augmenter la protection contre le vol, le véhicule est équipé d'un système électronique de blocage du moteur «**PIAGGIO IMMOBILIZER**» qui se met en marche automatiquement en extrayant la clé de contact. En effet, au moment du démarrage le système «**PIAGGIO IMMOBILIZER**» interroge la clé et seulement après l'avoir reconnue le Système permet la mise en marche du véhicule.

## Les clés (01\_20, 01\_21, 01\_22)

Deux clés sont livrées avec le véhicule. La clé «**A**» à poignée marron est la clé «**MASTER**». Elle est livrée en un seul exemplaire et sert à mémoriser le code des autres clés ou pour des interventions chez les concessionnaires. Il est donc conseillé de ne l'utiliser qu'en cas exceptionnel. La clé «**B**» (livrée en un seul exemplaire), de couleur noire, est celle d'usage normal et sert à démarrer le véhicule.

Appuyer sur le bouton «**C**» de la poignée pour faire sortir automatiquement la clé «**B**».

Remettre la clé «**B**» dans son logement à l'intérieur de la poignée en appuyant simultanément sur le bouton «**C**».

Une CODE CARD est également livrée avec les clés, contenant le code mécanique des clés.

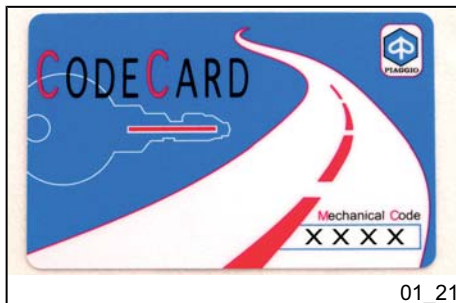

01\_21

**AVVERTENZA**

LO SMARRIMENTO DELLA CHIAVE MARRONE IMPEDISCE SUCCESSIVI INTERVENTI RIPARATIVI SUL SISTEMA "PIAGGIO IMMOBILIZER" E SULLA CENTRALINA CONTROLLO MOTORE.

**AVVERTENZA**

SI CONSIGLIA DI TENERE LA "CODE CARD" E LA CHIAVE CON IMPUGNATURA DI COLORE MARRONE IN UN LUOGO SICURO (NON SUL VEICOLO).

**AVERTISSEMENT**

LA PERTE DE LA CLÉ MARRON EMPÊCHE TOUTE RÉPARATION SUR LE SYSTÈME « PIAGGIO IMMOBILIZER » ET SUR LA CENTRALE DE CONTRÔLE DU MOTEUR.

**AVERTISSEMENT**

NOUS RECOMMANDONS DE CONSERVER LA « CODE CARD » ET LA CLÉ AVEC POIGNÉE MARRON DANS UN LIEU SÛR (PAS SUR LE VÉHICULE).



01\_22

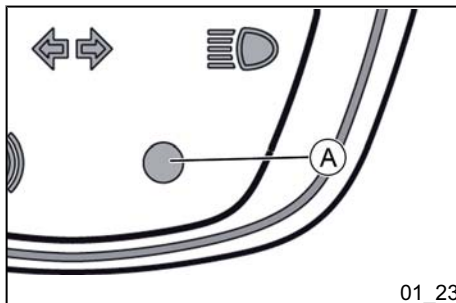

01\_23

### Led di segnalazione inserimento dispositivo immobilizer (01\_23)

Il funzionamento del sistema «PIAGGIO IMMOBILIZER» è segnalato dal lampeggio di una apposita spia «A» (vedi sezione «Display digitale»).

Per evitare la scarica della batteria il led di segnalazione si disinserisce automati-

### Del de signalisation de l'activation du dispositif d'immobilisation (01\_23)

Le fonctionnement du système « PIAGGIO IMMOBILIZER » est signalé par le clignotement du voyant « A » prévu à cet effet (voir la section « Afficheur numérique »).

Pour éviter la décharge de la batterie, la DEL d'indication se désactive automati-

camente dopo 48 ore di funzionamento continuo.

In caso di avaria del sistema il led di segnalazione, in funzione della tipologia del lampeggio emesso, fornisce al **Punto di Assistenza Autorizzato Piaggio** indicazioni in merito al tipo di guasto.

## Il funzionamento

Ogni volta che si estrae la chiave di avviamento dalla posizione «**OFF**», oppure «**LOCK**», il sistema di protezione attiva il blocco del motore. Ruotando la chiave in «**ON**», si disattiva il blocco del motore solo se il sistema di protezione riconosce il codice trasmesso dalla chiave. Se il codice non viene riconosciuto (ciò è indicato dalla spia immobilizer accesa in modo fisso, con quadro acceso) si consiglia di riportare la chiave in posizione «**OFF**» e poi di nuovo in «**ON**»; se il blocco persiste riprovare con l'altra chiave in dotazione (di colore marrone). Se ancora non si riesce ad avviare il motore è indispensabile rivolgersi ad un **Punto di Assistenza Autorizzato Piaggio** che dispone delle attrezzature elettroniche necessarie all'individuazione e riparazione del sistema.

Quando si richiedono delle chiavi supplementari, ricordate che la memorizzazione (fino ad un massimo di 3 chiavi) va ese-

quement après 48 heures de fonctionnement en continu.

En cas d'anomalie du système, la DEL d'indication, en fonction du type de clignotement émis, fournit au **Point d'assistance agréé Piaggio** des informations sur le type de panne.

## Le fonctionnement

Chaque fois que la clé de démarrage est extraite de la position « **OFF** » ou « **LOCK** », le système de protection active le blocage du moteur. En tournant la clé sur « **ON** », le blocage du moteur est désactivé à condition que le système de protection reconnaisse le code transmis par la clé. Si le code n'est pas reconnu (ce qui est indiqué par l'allumage du voyant de l'antidémarrage en mode fixe, le tableau de bord étant allumé), il est conseillé de remettre la clé sur « **OFF** », puis à nouveau sur « **ON** ». Si le blocage persiste, effectuer la même opération avec l'autre clé fournie (de couleur marron). Si on ne réussit toujours pas à mettre en marche le moteur, il faut alors s'adresser à un **Point d'assistance agréé Piaggio**, lequel dispose des instruments électroniques nécessaires à l'identification du problème et à la réparation du système.

Lors de la demande de clés supplémentaires, ne pas oublier que la mémorisation (jusqu'à un maximum de 3 clés) doit être effectuée sur toutes les clés, tant sur

guita su tutte le chiavi, sia quelle nuove, sia quelle già in possesso.

Rivolgersi direttamente a un **Punto di Assistenza Autorizzato Piaggio**, portando con sé la chiave con impugnatura di colore marrone e tutte le chiavi nere che si possiedono.

I codici delle chiavi non presentate durante la nuova procedura di memorizzazione vengono cancellati dalla memoria. Le chiavi eventualmente smarrite non sono così più in grado di avviare il motore.

#### AVVERTENZA



**OGNI CHIAVE POSSIEDE UN PROPRIO CODICE, DIVERSO DA TUTTI GLI ALTRI, CHE DEVE ESSERE MEMORIZZATO DALLA CENTRALINA DEL SISTEMA.**

**URTI VIOLENTI POTREBBERO DANNEGGIARE I COMPONENTI ELETTRONICI CONTENUTI NELLA CHIAVE.**

**IN CASO DI CAMBIO DI PROPRIETÀ DEL VEICOLO È INDISPENSABILE CHE IL NUOVO PROPRIETARIO ENTRI IN POSSESSO DELLA CHIAVE CON IMPUGNATURA DI COLORE MARRONE (OLTRE ALLE ALTRE CHIAVI) E DELLA «CODE CARD»**

les nouvelles clés que sur les clés possédées.

S'adresser directement à un **Point d'assistance agréé Piaggio**, portant avec vous la clé avec poignée de couleur marron et toutes les clés de couleur noire qui vous appartiennent.

Les codes des clés non présentées pendant la nouvelle procédure de mémorisation sont effacés de la mémoire. Les clés éventuellement perdues ne sont plus en mesure de démarrer le moteur.

#### AVERTISSEMENT



**CHAQUE CLÉ POSSÈDE UN CODE PROPRE, DIFFÉRENT DE TOUS LES AUTRES, LEQUEL DOIT ÊTRE MÉMORISÉ PAR LA CENTRALE DU SYSTÈME.**

**LES CHOCS VIOLENTS RISQUENT D'ENDOMMAGER LES COMPOSANTS ÉLECTRONIQUES CONTENUS DANS LA CLÉ.**

**EN CAS DE TRANSFERT DE PROPRIÉTÉ DU VÉHICULE IL EST INDISPENSABILE QUE LE NOUVEAU PROPRIÉTAIRE REÇOIVE LA CLÉ AVEC POIGNÉE DE COULEUR MARRON (À PART LES AUTRES CLÉS) ET LA «CODE CARD ».**

### Inizio procedura - chiave marrone

Introdurre nel commutatore a chiave (in posizione «OFF») la chiave marrone, ruotandola in posizione «ON». Lasciare così la chiave per un tempo compreso tra 1 e 3 secondi, dopodiché ritornare in posizione «OFF» ed estrarre la chiave.

### Debut de la procedure - cle marron

Introduire la clé marron dans le commutateur à clé (sur « OFF ») et la tourner sur « ON ». Laisser ainsi la clé dans un temps compris entre 1 et 3 secondes, puis la remettre sur « OFF » et la retirer.

### Fase intermedia - chiave nera

Dopo aver estratto la chiave marrone, introdurre la chiave nera entro 10 secondi e ruotarla subito in posizione «ON». Lasciare la chiave in tale posizione per un tempo compreso tra 1 e 3 secondi, poi tornare in posizione «OFF» ed estrarla.

In questo modo ripetendo la suddetta operazione e rispettando i tempi indicati, possono essere programmate un massimo di 3 chiavi nere.

### Phase intermediaire - cle noire

Après avoir extrait la clé marron, introduire la clé noire dans un délai de 10 secondes et la tourner immédiatement sur « ON ». Laisser la clé dans cette position pendant une période comprise entre 1 et 3 secondes, puis la remettre sur « OFF » et l'extraire.

De cette façon en répétant la susdite opération et en suivant les temps indiqués, il est possible de programmer jusqu'à 3 clés noires au maximum.

### Fase finale - chiave marrone

Dopo aver estratto l'ultima chiave nera, introdurre nuovamente la chiave marrone e ruotarla in posizione «ON» (fare questa operazione entro i 10 secondi dall'estrazione della chiave precedente). Sostare così per un tempo compreso tra 1 e 3 secondi e ritornare in posizione «OFF».

### Phase finale - cle marron

Après avoir extrait la dernière clé noir, introduire à nouveau la clé marron et la tourner sur « ON » (effectuer cette opération dans un délai de 10 secondes après l'extraction de la clé précédente). Rester ainsi pendant un temps compris entre 1 et 3 secondes puis revenir sur « OFF ».

## Fase di verifica programmazione corretta

Introdurre la chiave marrone disattivando il trasponder (ribaltando cioè il cappellotto della chiave di 90°) e ruotare la chiave in posizione «ON». Eseguire la manovra di avviamento motore. Verificare che il motore non si avvii. Introdurre la chiave nera e ripetere la manovra di avviamento. Verificare che il motore si avvii.

### NOTA BENE

**NEL CASO SI AVVIASSE IL MOTORE CON LA CHIAVE MARRONE (CON IL TRASPONDER DISATTIVATO), OPPURE SE IN QUALSIASI PUNTO DELLA PROGRAMMAZIONE SI FOSSE EFFETTUATA UNA MANOVRA ERRATA, RIPETERE LA PROCEDURA DALL'INIZIO.**

## Phase de verification de la programmation correcte

Introduire la clé marron en désactivant le transpondeur (c'est à dire en retournant le capuchon de la clé de 90°) et tourner la clé sur «ON». Effectuer la manœuvre de démarrage du moteur. Vérifier que le moteur ne démarre pas. Introduire la clé noire et répéter la manœuvre de démarrage. Vérifier que le moteur démarre.

### N.B.

**SI ON DEMARRE LE MOTEUR AVEC LA CLÉ MARRON (AVEC LE TRASPONDEUR DÉSACTIVÉ), OU SI EN UN POINT QUELCONQUE DE LA PROGRAMMATION ON EFFECTUE UNE FAUSSE MANOEUVRE, RÉPÉTER LA PROCEDURE À PARTIR DU DEBUT.**

## Serbatoio benzina (01\_24)

Il tappo «A» del serbatoio benzina si trova sotto la sella. Per accedervi sollevare la sella in avanti.

### Caratteristiche tecniche

#### Capacità serbatoio carburante

8,45±0,1 l (riserva circa 1,5 l)

## Réservoir essence (01\_24)

Le bouchon «A» du réservoir d'essence se trouve sous la selle. Pour y accéder, lever la selle vers l'avant.

### Caractéristiques techniques

#### Capacité du réservoir de carburant

8,45±0,1 l (réserve environ 1,5 l)

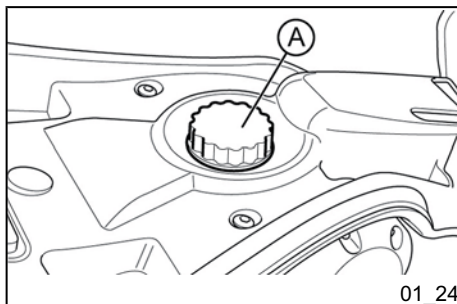

01\_24

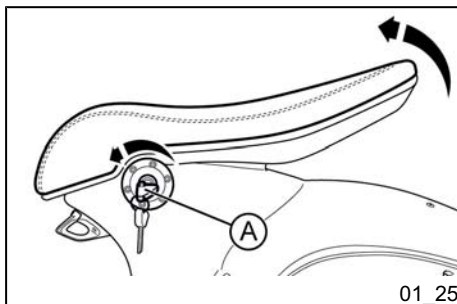

01\_25

### Apertura sella (01\_25, 01\_26, 01\_27)

Per sollevare la sella:

- inserire la chiave nella serratura della sella «A»;
- ruotare la chiave in senso antiorario e sollevare la sella verso il gruppo strumenti.

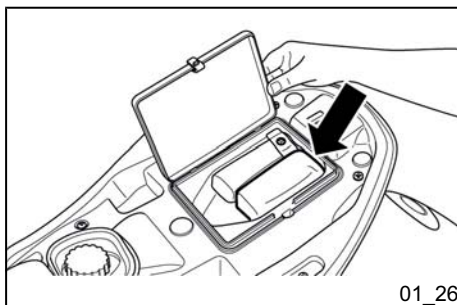

01\_26



01\_27

### Ouverture de la selle (01\_25, 01\_26, 01\_27)

Pour soulever la selle :

- Introduire la clé dans la serrure de la selle « A ».
- Tourner la clé dans le sens inverse des aiguilles d'une montre, puis soulever la selle vers le groupe d'instruments.

La sella è dotata di una copertura impermeabile a cui si accede rimuovendo lo sportellino dell'apposito vano, dopo aver sollevato la sella stessa.

#### AVVERTENZA



**A CAUSA DELLA PARTICOLARE CONFORMAZIONE DELLA SELLA E DELLE CARATTERISTICHE DEL RIVESTIMENTO, SI CONSIGLIA DI UTILIZZARE LA COPERTURA IMPERMEABILE IN DOTAZIONE, POSTA SOTTO LA SELLA, OGNIQUALVOLTA SI PREVEDONO LUNGHE SOSTE DEL VEICOLO ALL'APERTO.**

La selle est équipée d'une protection imperméable, à laquelle on peut accéder après avoir soulevé la selle et déposé le volet du logement correspondant.

#### AVERTISSEMENT



**DÙ À LA CONFORMATION PARTICULIÈRE DE LA SELLE ET AUX CARACTÉRISTIQUES DU REVÊTEMENT, IL EST CONSEILLÉ D'UTILISER LA HOUSSE IMPERMÉABLE FOURNIE, SITUÉE SOUS LA SELLE, CHAQUE FOIS QUE LE VÉHICULE DOIT RESTER PENDANT DE LONGUES PÉRIODES EN PLEIN AIR.**

## L'identificazione (01\_28, 01\_29)

Le matricole di identificazione sono costituite da un prefisso e da un numero stampigliato rispettivamente sul telaio e sul motore. Essi devono essere sempre forniti nella richiesta di parti di ricambio. Si consiglia di verificare la corrispondenza della matricola del telaio stampigliata sul veicolo con quella riportata sui documenti del veicolo stesso.

### ATTENZIONE



**SI RICORDA CHE L'ALTERAZIONE DELLE MATRICOLE DI IDENTIFICAZIONE PUÒ FAR INCORRERE IN GRAVI SANZIONI PENALI (SEQUESTRO DEL VEICOLO, ECC.).**

### Numero di telaio

Per effettuare la lettura del numero di telaio «A» è necessario sollevare la sella.

## L'identification (01\_28, 01\_29)

Les numéros d'identification sont constitués d'un préfixe et d'un numéro qui sont estampillés sur le cadre et sur le moteur. Ils doivent être fournis à chaque demande de pièces détachées. Il est conseillé de vérifier que le numéro de série du cadre estampillé sur le véhicule correspond à celui qui est reporté sur les documents du véhicule.

### ATTENTION



**RAPPELER QUE L'ALTÉRATION DES NUMÉROS D'IDENTIFICATION PEUT ENTRAÎNER DE GRAVES SANCTIONS PÉNALES (CONFISCATION DU VÉHICULE, ETC.).**

### Numéro de cadre

Pour lire le numéro de cadre « A », il faut soulever la selle.

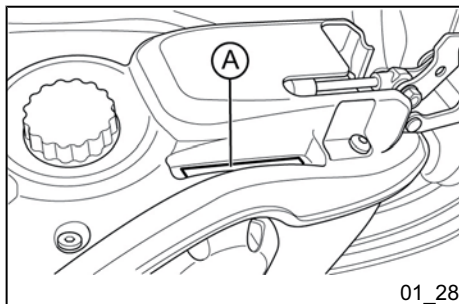



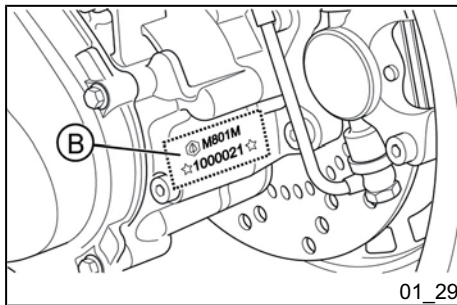

### Numero motore

Il numero motore «B» è stampigliato nella parte posteriore del motore stesso.

### Numéro de moteur

Le numéro de moteur « B » est estampillé dans la partie arrière du moteur.

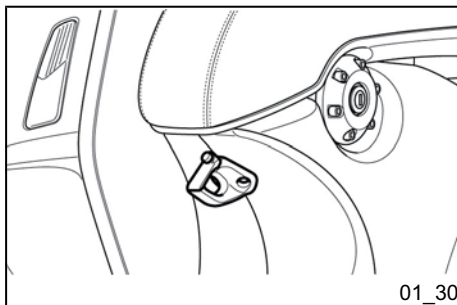

### Gancio portaborse (01\_30)

Il gancio portaborse è posizionato sotto la sella.

Per utilizzare il gancio, è necessario ruotare la parte superiore.



**Massimo carico applicabile: 1,5 Kg**



**PER LA SICUREZZA DELL'UTENTE, LE DIMENSIONI DEL CARICO NON DEVONO ECCEDERE DAL PERIMETRO DEL VEICOLO O IMPEDIRNE MINIMAMENTE LA GUIDA.**

### Crochet Porte-sac (01\_30)

Le crochet porte-sac se trouve sous la selle.

Pour utiliser le crochet, il faut tourner la partie supérieure.



**Charge maximale admissible : 1,5 kg**



**POUR LA SÉCURITÉ DE L'UTILISATEUR, LA CHARGE NE DOIT PAS SAILLIR DU CONTOUR DU VÉHICULE OU OBSTRUER LA CONDUITE D'UNE MANIÈRE QUELCONQUE.**

**Vespa®  
246**



**Cap. 02  
L'uso**

**Chap. 02  
L'utilisation**

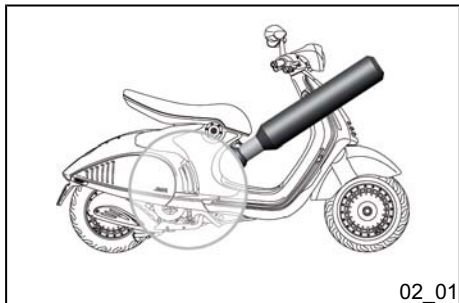

02\_01

## Controlli (02\_01)

Prima di mettere in servizio il veicolo verificare:

1. Che il serbatoio benzina sia rifornito.
2. Il livello dell'olio nel mozzo posteriore.
3. Il livello olio motore (vedi sezione «Livello olio motore»).
4. Che i pneumatici siano gonfiati correttamente.
5. Il funzionamento delle luci del proiettore, del fanalino posteriore e degli indicatori di direzione.
6. Il funzionamento dei freni anteriore e posteriore.

## Controles (02\_01)

Avant de mettre en marche le véhicule, vérifier :

1. Le bon remplissage du réservoir d'essence.
2. Le bon niveau d'huile du moyeu arrière.
3. Le niveau d'huile moteur (voir section « Niveau d'huile moteur »).
4. Le bon gonflage des pneus.
5. Le bon fonctionnement des feux du projecteur, du feu arrière et des clignotants.
6. Le bon fonctionnement des freins avant et arrière.

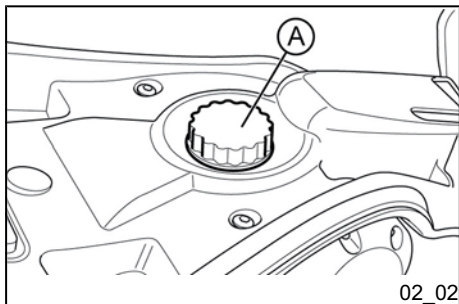

02\_02

## Rifornimenti (02\_02, 02\_03)

Rifornire il serbatoio carburante «A» con benzina senza piombo (N. di ottani minimo = 95).

Lo stato di riempimento del serbatoio carburante è segnalato dall'apposito indicatore «B» sul display digitale.

Il raggiungimento del livello di riserva di carburante è indicato dal lampeggio simultaneo di tutte le barre dell'indicatore «B».

## Ravitaillements (02\_02, 02\_03)

Remplir le réservoir du carburant « A » avec de l'essence sans plomb (indice d'octane minimum 95).

Le niveau de remplissage du réservoir de carburant est signalé par l'indicateur « B » sur l'afficheur numérique.

Lorsque le niveau de la réserve de carburant est atteint, toutes les barres de l'indicateur « B » clignotent en même temps.

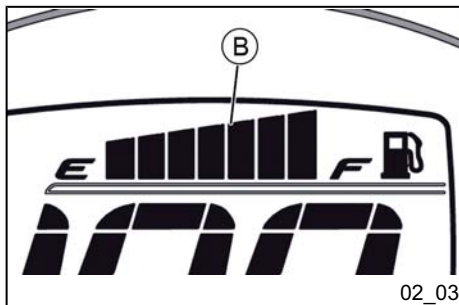

#### ATTENZIONE



PRIMA DI EFFETTUARE IL RIFORNIMENTO BENZINA, SPEGNERE IL MOTORE. LA BENZINA È ESTREMAMENTE INFIAMMABILE. EVITARE DI FAR CADERE LA BENZINA DAL SERBATOIO O DURANTE IL RIFORNIMENTO.

#### ATTENZIONE



NON AVVICINARSI AL BOCCHETTO-NE DEL SERBATOIO CON FIAMME LIBERE O SIGARETTE ACCESE: PERICOLO D'INCENDIO. EVITARE ANCHE DI INALARE VAPORI NOCIVI.

#### Caratteristiche tecniche

Capacità serbatoio carburante

8,45±0,1 l (riserva circa 1,5 l)

#### ATTENTION



AVANT DE RAVITAILLER EN ESSENCE, COUPER LE MOTEUR. L'ESSENCE EST TRÈS INFLAMMABLE. ÉVITER DE LAISSER TOMBER DE L'ESSENCE HORS DU RÉSERVOIR LORS DU RAVITAILLEMENT.

#### ATTENTION



NE PAS S'APPROCHER DE LA GOUTTE DU RÉSERVOIR AVEC DES FLAMMES NUES OU DES CIGARETTES ALLUMÉES : DANGER D'INCENDIE. ÉVITER AUSSI D'INHALER DES VAPEURS NOCIVES.

#### Caractéristiques techniques

Capacité du réservoir de carburant

8,45±0,1 l (réserve environ 1,5 l)

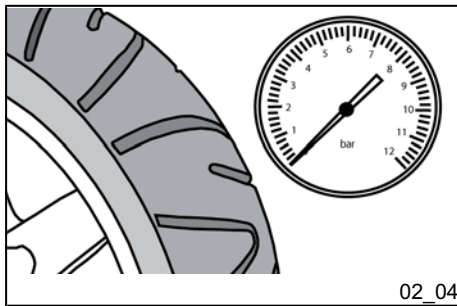

## Pressione pneumatici (02\_04)

Controllare, secondo quanto riportato nella tabella di manutenzione programmata, la pressione dei pneumatici.

### ATTENZIONE



**LA PRESSIONE DEI PNEUMATICI DEVE ESSERE CONTROLLATA A FREDDO. UN'ERRATA PRESSIONE PROVOCA UN'USURA ANOMALA DEI PNEUMATICI E RENDE PERICOLOSA LA GUIDA.**

**IL PNEUMATICO DEVE ESSERE SOSTITUITO QUANDO IL BATTISTRADA RAGGIUNGE IL LIMITE DI USURA PREVISTO DALLE NORME VIGENTI.**

## Pression des pneus (02\_04)

Contrôler la pression des pneus sur la base des indications reportées dans le tableau d'entretien programmé.

### ATTENTION



**LA PRESSION DES PNEUS DOIT ÊTRE CONTRÔLÉE À FROID. UNE MAUVAISE PRESSION PROVOQUE UNE USURE ANORMALE DES PNEUS ET REND LA CONDUITE DANGEREUSE.**

**REMPLENER LE PNEU QUAND LA BANDE DE ROULEMENT ATTEINT LA LIMITE D'USURE PRÉVUE PAR LES NORMES EN VIGUEUR.**

### PRESSIONE GONFIAGGIO PNEUMATICI

Pressione pneumatico anteriore	1,8 bar
Pressione pneumatico posteriore (con passeggero)	2,0 bar (2,2 bar)

### PRESSION DE GONFLAGE DES PNEUS

Pression du pneu avant	1,8 bar
Pression du pneu arrière (avec passager)	2,0 bar (2,2 bar)

### PNEUMATICI

Pneumatico anteriore	120/70 - 12" 51P Tubeless
----------------------	---------------------------

### PNEUS

Pneu avant	120/70 - 12" 51P Tubeless
------------	---------------------------

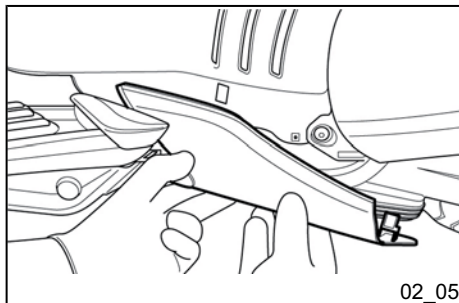

02\_05

### Regolazione ammortizzatori (02\_05, 02\_06, 02\_07, 02\_08)

Per facilitare le operazioni di regolazione ammortizzatore, procedere come segue:

- rimuovere il terminale spoiler, estraendolo con cautela verso l'esterno dopo aver svitato la vite di fissaggio;

- svitare le viti di fissaggio indicate in figura e rimuovere la copertura laterale.

### Reglage des amortisseurs (02\_05, 02\_06, 02\_07, 02\_08)

Pour faciliter les opérations de réglage de l'amortisseur, agir comme suit :

- Déposer l'extrémité du déflecteur, en l'extrayant avec précaution vers l'extérieur après avoir dévissé la vis de fixation correspondante.

- Dévisser les vis de fixation indiquées sur la figure et déposer la protection latérale.

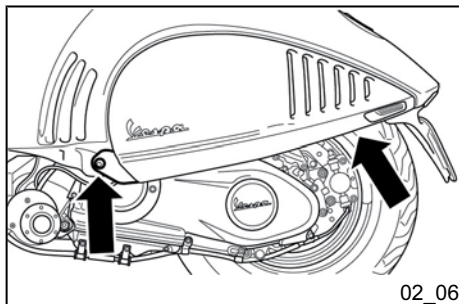

02\_06

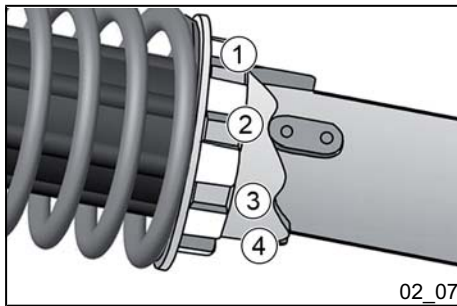

02\_07

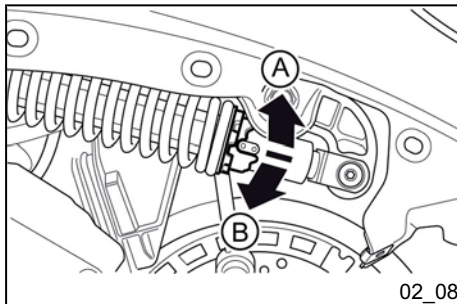

02\_08

Il precarico della molla è regolabile su 4 posizioni con la chiave specifica in dotazione, agendo sulla ghiera posta nella parte inferiore degli ammortizzatori.

**Posizione 1** precarico minimo: solo pilota

**Posizione 2** precarico medio: solo pilota

**Posizione 3** precarico medio: pilota e passeggero

**Posizione 4** precarico massimo: pilota, passeggero e bagaglio.

Per effettuare l'operazione è necessario utilizzare l'apposita chiave della trousse. Ruotando la ghiera nel verso «**A**» il precarico della molla aumenta, ruotando la ghiera nel verso «**B**» il precarico della molla diminuisce.

#### ATTENZIONE



**L'UTILIZZO DEL VEICOLO CON IL PRECARICO MOLLA NON CORRETTAMENTE ADEGUATO AL PESO DEL PILOTA E DELL'EVENTUALE PASSEGGERO, PUÒ RIDURRE IL COMFORT DI MARCIA E LA PRECISIONE DI GUIDA.**

La précharge du ressort est réglable sur 4 positions avec la clé spécifique fournie, en agissant sur la bague située dans la partie inférieure des amortisseurs.

**Position 1** précharge minimale : pilote seul

**Position 2** précharge moyenne : pilote seul

**Position 3** précharge moyenne : pilote et passager

**Position 4** précharge maximale : pilote, passager et bagages.

Pour effectuer l'opération, utiliser la clé spécifique qui se trouve dans la trousse. En tournant la bague vers «**A**», la précharge du ressort augmente ; en tournant la bague vers «**B**», la précharge du ressort diminue.

#### ATTENTION



**LE FAIT D'UTILISER LE VÉHICULE SI LA PRÉCHARGE DU RESSORT N'EST PAS CORRECTEMENT ADAPTÉE AU POIDS DU PILOTE ET DE L'ÉVENTUEL PASSAGER PEUT RÉDUIRE LE CONFORT DE MARCHÉ ET LA PRÉCISION DE CONDUITE.**

**AVVERTENZA**

SI CONSIGLIA L'USO DI UN GUANTO PER EVITARE RISCHI DI ABRASIONI DURANTE L'OPERAZIONE.

**AVERTISSEMENT**

IL EST RECOMMANDÉ D'UTILISER UN GANT POUR ÉVITER LES ABRASIONS PENDANT L'OPÉRATION.

**Rodaggio (02\_09)****AVVERTENZA**

DURANTE I PRIMI 1000 KM NON UTILIZZARE IL VEICOLO OLTRE L'80% DELLA VELOCITÀ MAX CONSENTITA. EVITARE DI APRIRE COMPLETAMENTE L'ACCELERATORE E DI MANTENERE UNA VELOCITÀ COSTANTE. DOPO I PRIMI 1000 KM AUMENTARE PROGRESSIVAMENTE LA VELOCITÀ FINO AL RAGGIUNGIMENTO DELLE PRESTAZIONI MASSIME.

**Rodage (02\_09)****AVERTISSEMENT**

PENDANT LES 1 000 PREMIERS KM, NE PAS UTILISER LE VÉHICULE AU-DELÀ DE 80 % DE LA VITESSE MAX. ÉVITER D'ACCÉLÉRER À FOND ET MAINTENIR UNE VITESSE CONSTANTE. AU BOUT DE 1 000 KM, AUGMENTER PROGRESSIVEMENT LA VITESSE JUSQU'À ATTEINDRE LES PERFORMANCES MAXIMALES.

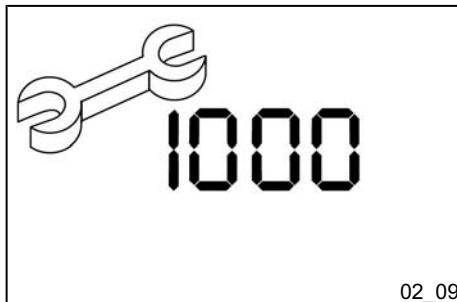



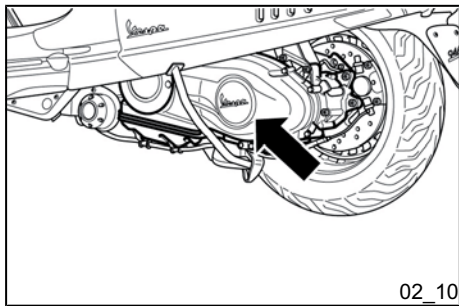

02\_10

## Avviamento motore (02\_10, 02\_11, 02\_12, 02\_13, 02\_14)

Il veicolo è dotato di trasmissione automatica in presa diretta, pertanto l'avviamento va effettuato con manopola comando gas al minimo; per la partenza dare progressivamente gas.

Il veicolo è dotato di pompa alimentazione elettrica che entra in funzione automaticamente con la messa in moto del motore.

Il veicolo è dotato di un sistema di **avviamento servoassistito**.

Per effettuare l'avviamento è necessario:

- porre il veicolo sul cavalletto centrale assicurandosi che la ruota posteriore sia sollevata dal suolo.
- Mantenere la manopola comando gas al minimo.

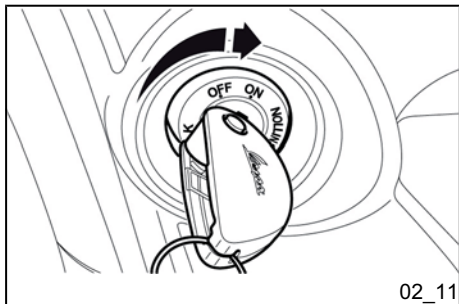

02\_11

- Inserire la chiave nel commutatore chiave e ruotarla in posizione «ON».

## Demarrage du moteur (02\_10, 02\_11, 02\_12, 02\_13, 02\_14)

Le véhicule est équipé d'une transmission automatique en prise directe. Pour cette raison, le démarrage doit être effectué avec la poignée de gaz au minimum. Accélérer progressivement pour partir.

Le véhicule est équipé d'une pompe d'alimentation électrique qui se met automatiquement en service lors de la mise en marche du moteur.

Le véhicule est équipé d'un système de **démarrage assisté**.

Pour effectuer le démarrage, il faut :

- Placer le véhicule sur la béquille centrale en veillant à ce que la roue arrière soit soulevée du sol.
- Maintenir la poignée de gaz au minimum.

- Insérer la clé dans le commutateur à clé et la tourner sur « ON ».

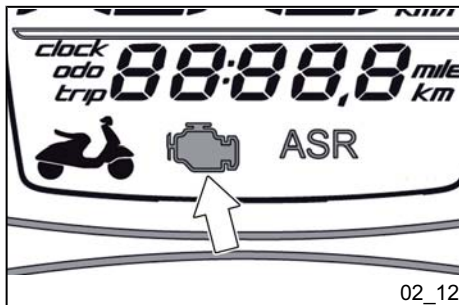

02\_12

- Attendere lo spegnimento dell'icona gestione motore.

- Attendre l'extinction de l'icône de gestion du moteur.

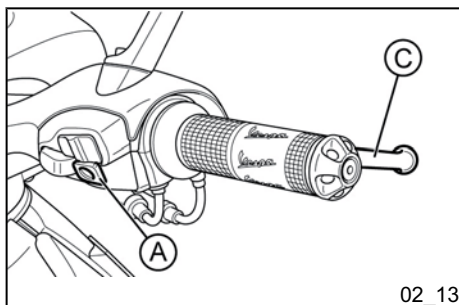

02\_13

- Premere il pulsante «**A**» per avviare il motore dopo aver tirato una delle due leve freno «**B-C**».

- Appuyer sur le bouton « **A** » pour démarrer le moteur après avoir tiré un des deux leviers de frein « **B-C** ».

Il veicolo è dotato di una gestione della procedura di avviamento particolare. Il motorino di avviamento rimane azionato fino all'accensione del motore anche se il pulsante «**A**» viene rilasciato.

Le véhicule est équipé d'un système spécial de gestion de la procédure de démarrage. Le démarreur reste activé jusqu'à l'allumage du moteur même si le bouton « **A** » est relâché.

Mantenere comunque azionato uno dei due freni (anteriore o posteriore) al fine di non interrompere la procedura di avviamento.

Maintenir toutefois l'un des deux freins (avant ou arrière) enclenché afin de ne pas interrompre la procédure de démarrage.

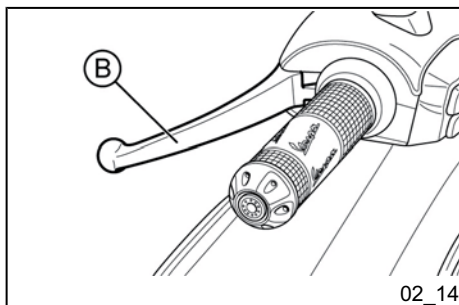

02\_14

La manopola del gas deve rimanere nella posizione di minimo, perchè qualsiasi altra posizione inibisce l'avviamento del veicolo.

La poignée de l'accélérateur doit rester dans la position de ralenti, car n'importe quelle autre position interdirait le démarrage du véhicule.

Il motorino di avviamento rimarrà attivato per un massimo di 5 sec. consecutivi.

Le démarreur restera activé pendant un temps maximum de 5 s consécutives.

**ATTENZIONE**



**NON EFFETTUARE QUESTE OPERAZIONI IN LOCALI CHIUSI PERCHÉ I GAS DI SCARICO SONO TOSSICI.**

**ATTENZIONE**



**CAUSA LE ALTE TEMPERATURE CHE SI POSSONO RAGGIUNGERE NELLA MARMITTA PORRE ATTENZIONE, NEL PARCHEGGIARE IL VEICOLO, CHE LA MARMITTA NON VENGA IN CONTATTO CON MATERIALI INFIAMMABILI AL FINE DI EVITARE GRAVI USTIONI CON PARTI DEL CORPO.**

**ATTENTION**



**NE PAS EFFECTUER CES OPÉRATIONS DANS UN LOCAL FERMÉ CAR LES GAZ D'ÉCHAPPEMENT SONT TOXIQUES.**

**ATTENTION**



**EN RAISON DES TEMPÉRATURES ÉLEVÉES POUVANT ÊTRE ATTEINTES DANS LE POT D'ÉCHAPPEMENT, VEILLER, LORS DU STATIONNEMENT DU VÉHICULE, À CE QUE LE POT D'ÉCHAPPEMENT NE SOIT PAS EN CONTACT AVEC DES MATIÈRES INFLAMMABLES OU DES PARTIES DU CORPS POUR ÉVITER DE GRAVES BRÛLURES.**

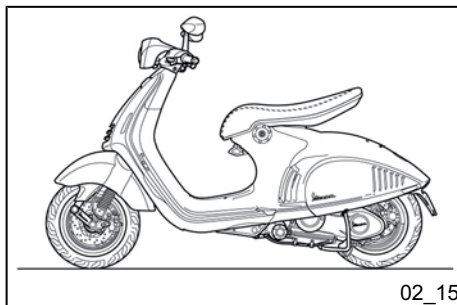

02\_15

## Avviamento difficoltoso (02\_15)

Rispettare attentamente la procedura descritta alla sezione «**Avviamento motore**».

### AVVERTENZA

**LA MANOPOLA DEL GAS DEVE RIMANERE NELLA POSIZIONE DI MINIMO, PERCHÉ QUALSIASI ALTRA POSIZIONE INIBISCE L'AVVIAMENTO DEL VEICOLO.**

### ATTENZIONE



**IN CASO DI NECESSITÀ RIVOLGERSI A UN PUNTO DI ASSISTENZA AUTORIZZATO.**

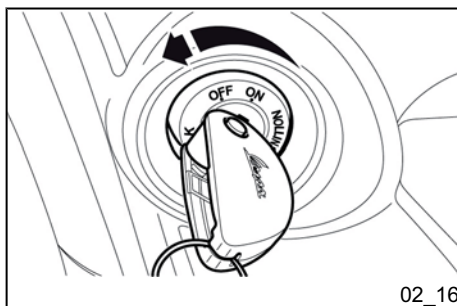

02\_16

## Arresto motore (02\_16)

Chiudere completamente la manopola comando acceleratore, quindi ruotare la chiave del commutatore di avviamento in posizione «**OFF**» (chiave estraibile).

### ATTENZIONE



**A CAUSA DELLE ALTE TEMPERATURE CHE SI POSSONO RAGGIUNGERE**

## Demarrage difficile (02\_15)

Suivre attentivement la procédure décrite dans la section «**Démarrage du moteur**».

### AVERTISSEMENT

**LA POIGNÉE DE L'ACCÉLÉRATEUR DOIT RESTER DANS LA POSITION DE RALENTI, CAR N'IMPORTE QUELLE AUTRE POSITION INTERDIRAIT LE DÉMARRAGE DU VÉHICULE.**

### ATTENTION



**AU BESOIN, SE RENDRE À UN POINT D'ASSISTANCE AGRÉÉ.**

## Arret du moteur (02\_16)

Fermer complètement la poignée d'accélérateur, puis tourner la clé du commutateur de démarrage sur «**OFF**» (clé extractible).

### ATTENTION



**EN RAISON DES TEMPÉRATURES ÉLEVÉES DU CATALYSEUR, FAIRE**

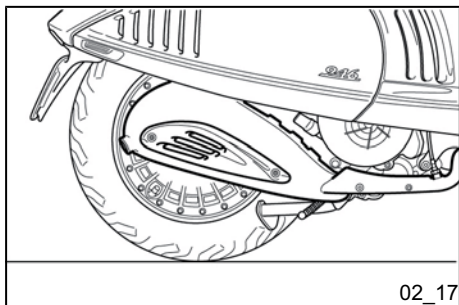

02\_17

**NEL CATALIZZATORE, NEL PARCHEGGIARE IL VEICOLO, PORRE ATTENZIONE ALLA MARMITTA: AL FINE DI EVITARE GRAVI USTIONI SUL CORPO O INCENDIO, LA MARMITTA NON DEVE ENTRARE IN CONTATTO CON MATERIALI INFIAMMABILI.**

### Marmitta catalitica (02\_17)

#### ATTENZIONE



**QUALUNQUE MANOMISSIONE ALLA MARMITTA PUÒ PROVOCARE GRAVI MALFUNZIONAMENTI AL MOTORE.**

#### ATTENZIONE



**A CAUSA DELLE ALTE TEMPERATURE CHE SI POSSONO RAGGIUNGERE NEL CATALIZZATORE, NEL PARCHEGGIARE IL VEICOLO, PORRE ATTENZIONE ALLA MARMITTA: AL FINE DI EVITARE GRAVI USTIONI SUL CORPO O INCENDIO, LA MARMITTA NON DEVE ENTRARE IN CONTATTO CON MATERIALI INFIAMMABILI.**

**TRÈS ATTENTION AU POT D'ÉCHAPPEMENT LORS DU STATIONNEMENT DU VÉHICULE : LE POT D'ÉCHAPPEMENT NE DOIT PAS ENTRER EN CONTACT AVEC DES MATIÈRES INFLAMMABLES, AFIN D'ÉVITER DE GRAVES BRÛLURES SUR LE CORPS OU UN INCENDIE.**

### Pot d'échappement catalytique (02\_17)

#### ATTENTION



**TOUTE MANIPULATION DU POT D'ÉCHAPPEMENT PEUT PROVOQUER DE GRAVES DÉFAILLANCES AU MOTEUR.**

#### ATTENTION



**EN RAISON DES TEMPÉRATURES ÉLEVÉES DU CATALYSEUR, FAIRE TRÈS ATTENTION AU POT D'ÉCHAPPEMENT LORS DU STATIONNEMENT DU VÉHICULE : LE POT D'ÉCHAPPEMENT NE DOIT PAS ENTRER EN CONTACT AVEC DES MATIÈRES INFLAMMABLES, AFIN D'ÉVITER DE GRAVES**

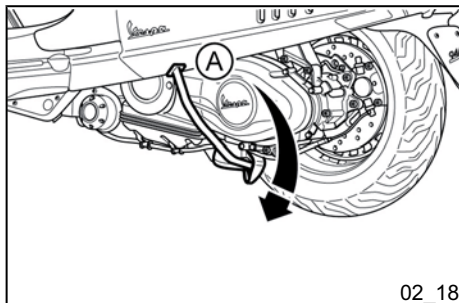

02\_18

## Cavalletto (02\_18)

### Cavalletto centrale

Premere con il piede sulla sporgenza del cavalletto centrale «A» e contemporaneamente sollevare all'indietro il veicolo, agendo sulle maniglie laterali.

#### ATTENZIONE

**POSIZIONARE IL VEICOLO SU UN TERRENO SOLIDO E IN PIANO.**

#### ATTENZIONE



**CAUSA LE ALTE TEMPERATURE CHE SI POSSONO RAGGIUNGERE NEL CATALIZZATORE PORRE ATTENZIONE, NEL PARCHEGGIARE IL VEICOLO, CHE LA MARMITTA NON VENGA IN CONTATTO CON MATERIALI INFIAMMABILI AL FINE DI EVITARE GRAVI USTIONI CON PARTI DEL CORPO.**

**BRÛLURES SUR LE CORPS OU UN INCENDIE.**

## Bequille (02\_18)

### Béquille centrale

Appuyer avec le pied sur la saillie de la béquille centrale « A » et en même temps, soulever vers l'arrière le véhicule en agissant sur les poignées latérales.

#### ATTENTION

**PLACER LE VÉHICULE SUR UN TERRAIN PLAT ET FERME.**

#### ATTENTION



**EN RAISON DES HAUTES TEMPÉRATURES POUVANT ÊTRE ATTEINTES PAR LE CATALYSEUR, LORS DU STATIONNEMENT DU VÉHICULE, VEILLER À CE QUE LE POT D'ÉCHAPPEMENT N'ENTRE PAS EN CONTACT AVEC DES MATÉRIaux INFLAMMABLES OU DE PARTIES DU CORPS, AFIN D'ÉVITER DES BRÛLURES GRAVES.**

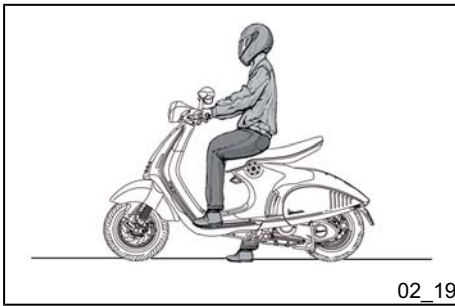

02\_19

## Trasmissione automatica (02\_19)

Per assicurare la massima semplicità e piacevolezza di guida, il veicolo è dotato di trasmissione automatica con regolatore e frizione centrifuga. Il sistema è progettato per fornire le migliori prestazioni sia per l'accelerazione sia per il consumo, sia nella marcia in pianura che in salita, grazie ad una regolazione che avviene sia in funzione del regime motore, che della coppia trasmessa. Nel caso di fermata in salita (semaforo, coda, ecc.) usare solo il freno per mantenere fermo il veicolo, lasciando il motore al minimo. Usare il motore per mantenere fermo il veicolo può infatti causare il surriscaldamento della frizione. Tale inconveniente è dovuto all'attrito delle masse della frizione stessa sulla campana. È opportuno perciò evitare il verificarsi delle condizioni di slittamento prolungato della frizione con surriscaldamento della stessa (ad esempio, oltre a quella precedentemente indicata, marcia in salita a pieno carico su pendenze elevate o partenze su pendenze superiori al 25%, ecc.):

1. Non persistere in tale condizione di utilizzo.
2. Lasciare raffreddare la frizione con motore al minimo per alcuni minuti

## Transmission automatique (02\_19)

Pour assurer une conduite extrêmement simple et agréable, le véhicule est équipé d'une transmission automatique avec un régulateur et un embrayage centrifuge. Le système est conçu pour fournir les meilleures performances tant au niveau de l'accélération qu'au niveau de la consommation, aussi bien en plaine qu'en côte, grâce à un réglage obtenu sur la base du régime moteur et du couple transmis. En cas d'arrêt en pente (feu rouge, embouteillage, etc.), utiliser uniquement le frein pour immobiliser le véhicule, en laissant le moteur tourner au ralenti. Le fait d'utiliser le moteur pour immobiliser le véhicule peut en fait surchauffer l'embrayage. Cette surchauffe est due au frottement des masses de l'embrayage sur la cloche. Il est donc recommandé d'éviter les situations de patinage prolongé de l'embrayage qui entraîneraient sa surchauffe (par exemple, en plus des situations évoquées précédemment, le fonctionnement en pente à pleine charge sur des pentes importantes ou des démarrages sur des pentes supérieures à 25 %, etc.) :

1. Ne pas continuer dans cette condition d'utilisation.
2. Laisser refroidir l'embrayage avec le moteur au ralenti pendant quelques minutes.



02\_20

## La guida sicura (02\_20)

Qui di seguito riportiamo alcuni semplici consigli, che Le permetteranno di utilizzare il suo veicolo nell'uso quotidiano con una guida più tranquilla e sicura. La Sua abilità e le Sue conoscenze meccaniche formano la base di una guida sicura. Si consiglia di provare il veicolo in zone prive di traffico, per acquisire una buona conoscenza del veicolo stesso.

1. Prima di mettersi in marcia ricordarsi di indossare il casco e di allacciarlo correttamente.
2. Su strade sconnesse ridurre la velocità, e guidare con prudenza.
3. Dopo aver percorso un lungo tratto su strada bagnata senza aver azionato i freni, l'effetto frenante è inizialmente minore. In queste condizioni di marcia è opportuno azionare periodicamente i freni.
4. Non frenare a fondo sul bagnato, su sterrato o comunque su fondo stradale scivoloso.
5. Evitare che la partenza venga effettuata salendo sul veicolo appoggiato sul cavalletto. In ogni caso occorre che la ruota posteriore non giri quando prende contatto con il terreno onde evitare brusche partenze.
6. In caso di utilizzo del veicolo su strade sporche di sabbia, fango, neve mista a sale, ecc. Vi raccomandiamo di pulire frequentemente il disco freno con un deter-

## Une conduite sure (02\_20)

Nous reportons ci-après quelques conseils simples qui vous permettront d'utiliser votre véhicule tous les jours et de vous assurer une conduite plus tranquille et sûre. Votre habileté et vos connaissances mécaniques sont à la base d'une conduite en sécurité. Nous recommandons d'essayer le véhicule dans des zones sans circulation, pour acquérir une bonne connaissance du véhicule même.

1. Avant de se mettre en marche, ne pas oublier de mettre le casque et de le boucler correctement.
2. Réduire la vitesse sur les routes accidentées et conduire avec prudence.
3. Après un long parcours sur route mouillée sans avoir actionné les freins, l'effet freinant est d'abord faible. En présence de telles conditions, il est préférable d'actionner les freins de temps en temps.
4. Ne pas freiner à fond sur chaussée mouillée, chemins de terre ou si la chaussée est glissante.
5. Éviter de démarrer en montant sur le véhicule posé sur la béquille. Dans tous les cas, il faut que la roue arrière ne tourne pas quand elle touche le terrain pour éviter les démarrages brusques.
6. En cas d'utilisation du véhicule sur des routes sales de sable, boue, neige mêlée à du sel, etc., nous vous recommandons de nettoyer fréquemment le disque de



gente non aggressivo in modo da evitare la formazione di agglomerati abrasivi all'interno dei fori con conseguente usura precoce delle pastiglie freno.

#### ATTENZIONE



**GUIDATE SEMPRE ENTRO I LIMITI DELLE VOSTRE CAPACITÀ. GUIDARE IN STATO DI EBBREZZA O SOTTO L'EFFETTO DI STUPEFACENTI O DI DETERMINATI MEDICINALI È ESTREMAMENTE PERICOLOSO.**

#### ATTENZIONE



**OGNI ELABORAZIONE CHE MODIFICHI LE PRESTAZIONI DEL VEICOLO, COME PURE QUALSIASI ALTERAZIONE DI PARTI ORIGINALI DELLA STRUTTURA, OLTRE CHE VIETATE PER LEGGE, RENDONO IL VEICOLO NON PIÙ CONFORME AL TIPO OMOLOGATO E PERICOLOSO PER LA SICUREZZA DI GUIDA.**

#### ATTENZIONE



**NON REGOLARE GLI SPECCHI DURANTE LA MARCIA. CIÒ POTREBBE**

frein avec un détergent non agressif afin d'éviter la formation d'agglomérations abrasives à l'intérieur des rainures, ce qui causerait l'usure précoce des plaquettes de frein.

#### ATTENTION



**CONDUIRE TOUJOURS DANS LES LIMITES DES CAPACITÉS PERSONNELLES. CONDUIRE EN ÉTAT D'IVRESSE OU SOUS L'EFFET DE STUPÉFIANTS OU DE CERTAINS MÉDICAMENTS EST EXTRÊMEMENT DANGEREUX.**

#### ATTENTION



**TOUT TRAVAIL ENTRAÎNANT UNE MODIFICATION DES PERFORMANCES DU VÉHICULE ET TOUTE ALTÉRATION DES PIÈCES D'ORIGINE DE LA STRUCTURE SONT INTERDITS PAR LA LOI ET RENDENT LE VÉHICULE NON CONFORME AU TYPE HOMOLOGUÉ ET DANGEREUX POUR LA SÉCURITÉ DE LA CONDUITE.**

**PROVOCARE LA PERDITA DEL CONTROLLO DEL VEICOLO.**

#### AVVERTENZA



**PER PREVENIRE EVENTUALI INCIDENTI, USARE LA MASSIMA PRUDENZA NELL'AGGIUNGERE E GUIDARE CON ACCESSORI E BAGAGLIO. L'AGGIUNTA DI ACCESSORI E BAGAGLIO PUÒ RIDURRE LA STABILITÀ E LE PRESTAZIONI DELLO SCOOTER, NONCHÈ ABBASSARE I LIMITI DI SICUREZZA DURANTE L'USO. (VEDI SEZIONE «RICAMBI E ACCESSORI»)**

#### ATTENTION



**NE PAS RÉGLER LES RÉTROVISEURS PENDANT LA MARCHÉ. CELA POURRAIT PROVOQUER LA PERTE DE CONTRÔLE DU VÉHICULE.**

#### AVERTISSEMENT



**POUR PRÉVENIR D'ÉVENTUELS ACCIDENTS, FAIRE TRÈS ATTENTION À NE PAS AJOUTER ET CONDUIRE AVEC TROP D'ACCESSOIRES ET BAGAGES. L'AJOUT D'ACCESSOIRES ET DE BAGAGES PEUT RÉDUIRE LA STABILITÉ ET LES PERFORMANCES DU SCOOTER, AINSI QUE FAIRE DESCENDRE LES LIMITES DE SÉCURITÉ LORS DE L'UTILISATION. (VOIR SECTION « PIÈCES DE RECHANGE ET ACCESSOIRES »)**

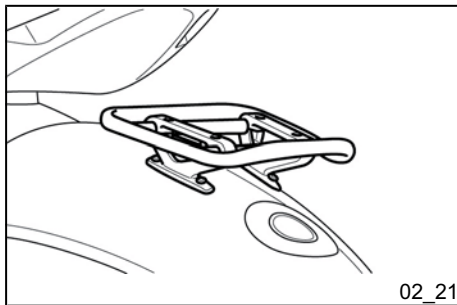

## Portapacchi (02\_21)

Il veicolo è predisposto per l'installazione di un portapacchi accessorio.

Rivolgersi ad un **Punto di Assistenza Autorizzato** per acquisto ed installazione, pena decadimento della garanzia.

### AVVERTENZA



LA PIAGGIO COMMERCIALIZZA UNA PROPRIA LINEA DI ACCESSORI CHE SONO PERTANTO RICONOSCIUTI E GARANTITI IN RELAZIONE ANCHE AL LORO IMPIEGO. È QUINDI INDISPENSABILE, PER UNA LORO SCELTA E UN CORRETTO MONTAGGIO, RIVOLGERSI A UN CONCESSIONARIO O PUNTO DI ASSISTENZA AUTORIZZATO. L'IMPIEGO DI ACCESSORI NON ORIGINALI PUÒ COMPROMETTERE LA STABILITÀ ED IL FUNZIONAMENTO DEL VEICOLO CON CONSEGUENTE PERICOLOSITÀ DI GUIDA E RELATIVA INCOLUMITÀ DEL GUIDATORE.

## Porte-bagages (02\_21)

Le véhicule est préparé pour l'installation d'un porte-bagages accessoire.

S'adresser à un **Point d'Assistance Agréé** pour l'acheter et l'installer, sous peine d'annulation de la garantie.

### AVERTISSEMENT



PIAGGIO COMMERCIALISE SA PROPRE GAMME D'ACCESSOIRES. CE SONT DONC LES SEULS DONT L'UTILISATION EST RECONNUE ET GARANTIE. IL EST DONC INDISPENSABLE, POUR EN EFFECTUER CORRECTEMENT LE CHOIX ET LE MONTAGE, DE S'ADRESSER À UN CONCESSIONNAIRE OU POINT D'ASSISTANCE AGRÉÉ. L'EMPLOI D'ACCESSOIRES NON ORIGINAUX PEUT COMPROMETTRE LA STABILITÉ ET LE BON FONCTIONNEMENT DU VÉHICULE, LE RENDANT DANGEREUX POUR LA SÉCURITÉ DU CONDUCTEUR.

**Vespa®  
246**



**Cap. 03  
La manutenzione**

**Chap. 03  
L'entretien**

## Livello olio motore

Nei motori 4T l'olio motore viene utilizzato per lubrificare gli organi della distribuzione, i supporti di banco e il gruppo termico. **Un quantitativo insufficiente di olio può provocare gravi danni al motore stesso.** In tutti i motori 4T il decadimento delle caratteristiche dell'olio, così come un certo consumo, sono da ritenersi normali.

I consumi in particolare potranno risentire delle condizioni d'uso (es.: guidando es.: utilizzare il veicolo per la maggior parte del tempo con la manopola acceleratore prevalentemente aperta, comporta un maggior consumo di olio).

**Allo scopo di prevenire qualsiasi inconveniente, si raccomanda di controllare il livello dell'olio ogni volta che si utilizza il veicolo.**

### Verifica livello olio motore (03\_01, 03\_02)

Ogni volta che si utilizza il veicolo, a motore freddo, deve essere effettuata la verifica del livello dell'olio motore, (dopo aver rimosso il tappo/astina dalla posizione **completamente avvitata**) che deve risultare compreso tra gli indici di MAX e MIN riportati sull'astina «**A**»; durante il controllo il veicolo deve essere con il ca-

## Niveau d'huile moteur

Dans les moteurs 4T, l'huile moteur est utilisée pour lubrifier les organes de la distribution, les supports de vilebrequin et le groupe thermique. **Une quantité insuffisante d'huile peut provoquer des dommages graves au moteur même.** Dans tous les moteurs 4T, la détérioration des caractéristiques de l'huile et une certaine consommation sont normales.

En particulier, les consommations pourront subir des variations selon les conditions d'utilisation (par ex. : si on conduit le véhicule longtemps avec la poignée d'accélérateur très ouverte, la consommation d'huile augmentera).

**Pour prévenir tout problème, nous recommandons de contrôler le niveau d'huile chaque fois que le véhicule est utilisé.**

### Vérification du niveau d'huile moteur (03\_01, 03\_02)

Avant toute utilisation du véhicule, il faut procéder, à moteur froid, à un contrôle visuel du niveau d'huile moteur (après avoir enlevé le bouchon-jauge de sa position **complètement vissée**), qui doit être compris entre les repères MAX et MIN de la jauge «**A**». Lors du contrôle, le véhicule doit être placé sur la béquille centrale sur une surface horizontale.

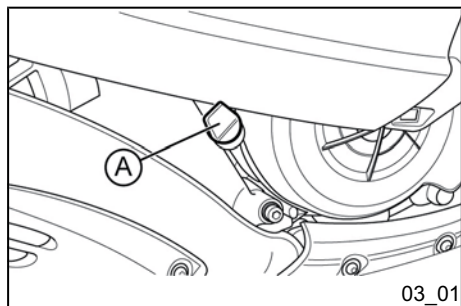

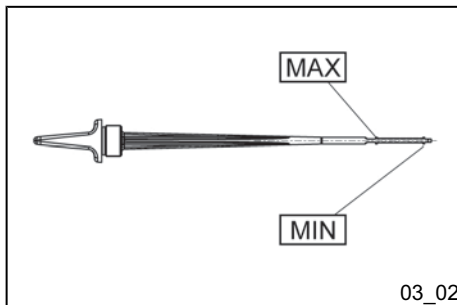

03\_02

valletto centrale poggiato su superficie orizzontale.

Qualora la verifica venisse eseguita dopo aver impiegato il veicolo, quindi con motore caldo, la linea di livello risulterà più bassa; per effettuare una corretta verifica è necessario aspettare almeno 10 minuti dopo l'arresto del motore, in modo da avere il livello corretto.

### **Prodotti consigliati**

#### **eni i-Ride PG 5W-40**

*Lubrificante con basi sintetiche per motori quattro tempi ad alte prestazioni.*  
JASO MA, MA2 - API SL - ACEA A3

### **Caratteristiche tecniche**

#### **Quantità olio motore**

1340 cm<sup>3</sup> (di cui 120 cm<sup>3</sup> nella cartuccia filtrante)

### **Rabbocco olio motore (03\_03)**

Gli eventuali rabbocchi di olio devono essere effettuati dopo la verifica del livello e comunque aggiungendo olio **senza mai superare il livello MAX**. Secondo quanto riportato nella tabella di manutenzione programmata è comunque previsto di effettuare, presso un **Punto di Assistenza Autorizzato**, un controllo ed eventuale rabbocco di olio motore.

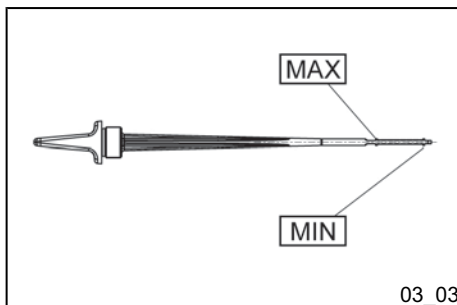

03\_03

Si la vérification est effectuée après avoir utilisé le véhicule, et donc quand le moteur est encore chaud, la ligne de niveau sera plus basse. Pour effectuer une bonne vérification, il faut attendre au moins 10 minutes après l'arrêt du moteur, de façon à obtenir un niveau correct.

### **Produits conseillés**

#### **eni i-Ride PG 5W-40**

*Lubrifiant à base synthétique pour moteurs quatre temps haut rendement.*  
JASO MA, MA2 - API SL - ACEA A3

### **Caractéristiques techniques**

#### **Quantité d'huile moteur**

1 340 cm<sup>3</sup> (dont 120 cm<sup>3</sup> dans la cartouche filtrante)

### **Remplissage d'huile moteur (03\_03)**

Tout remplissage d'huile doit être effectué après avoir vérifié le niveau et en ajoutant de l'huile **sans jamais dépasser le niveau MAX**. Conformément à ce qui est reporté dans les tableaux d'entretien programmé, il est prévu d'effectuer un contrôle et un éventuel remplissage d'huile moteur dans un **Point d'assistance agréé**.

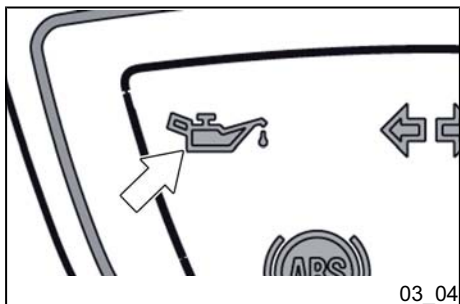

### Spia di segnalazione (insufficiente pressione olio) (03\_04)

Il veicolo è dotato di una spia di segnalazione che si accende ruotando la chiave in posizione «ON». Tale spia deve però spegnersi una volta avviato il motore. **Nel caso in cui la spia si accenda durante una frenata, al minimo o in curva è necessario procedere ad una verifica del livello ed a un eventuale rabbocco. Qualora, dopo aver fatto il rabbocco, il fenomeno di accensione in frenata, al minimo o in curva persista, sarà necessario rivolgersi ad un Punto di Assistenza Autorizzato.**

### Voyant de signalisation (pression d'huile insuffisante) (03\_04)

Le véhicule est doté d'un voyant d'indication qui s'allume en tournant la clé sur « ON ». Ce voyant doit cependant s'éteindre une fois qu'on a démarré le moteur. **Si le voyant s'allume pendant un freinage, au ralenti ou dans les virages, vérifier le niveau et éventuellement rétablir le niveau. Si après avoir fait le remplissage, le phénomène d'allumage persiste lors du freinage, au ralenti ou dans les virages, s'adresser à un Point d'assistance agréé.**

### Sostituzione olio motore

Per la sostituzione di olio motore e filtro olio, secondo quanto riportato nella tabella di manutenzione programmata, rivolgersi ad un **Punto Assistenza Autorizzato**.

#### ATTENZIONE



**FAR FUNZIONARE IL MOTORE CON LUBRIFICAZIONE INSUFFICIENTE O CON LUBRIFICANTI IMPROPRI, ACCELERERA IL LOGORIO DELLE PARTI IN**

### Vidange d'huile moteur

Pour réaliser la vidange d'huile moteur et le remplacement du filtre à huile selon les indications du tableau d'entretien programmé, s'adresser à un **Point d'assistance agréé**.

#### ATTENTION



**SI LE MOTEUR TOURNE AVEC UNE QUANTITÉ INSUFFISANTE DE LUBRIFIANT OU AVEC DES LUBRIFIANTS IMPROPRES, L'USURE DES PIÈCES**

**MOVIMENTO E PUÒ DAR LUOGO A  
GUASTI IRREPARABILI.**

**RABBOCCARE IL MOTORE CON UN  
QUANTITATIVO ECCESSIVO DI OLIO  
PUÒ GENERARE MALFUNZIONA-  
MENTI E/O UNA DIMINUZIONE DELLE  
PRESTAZIONI DEL VEICOLO.**

**L'UTILIZZO DI OLII DIVERSI DA  
QUANTO RACCOMANDATO PUÒ  
PREGIUDICARE LA DURATA DEL MO-  
TORE.**

#### **ATTENZIONE**



**L'OLIO USATO CONTIENE SOSTAN-  
ZE PERICOLOSE PER L'AMBIENTE.  
PER LA SOSTITUZIONE DELL'OLIO  
CONSIGLIAMO DI RIVOLGERSI AD  
UN PUNTO DI ASSISTENZA AUTORIZ-  
ZATO CHE È ATTREZZATO PER  
SMALTIRE OLII USATI NEL RISPETTO  
DELLA NATURA E DELLE NORME DI  
LEGGE.**

#### **Prodotti consigliati**

**eni i-Ride PG 5W-40**

*Lubrificante con basi sintetiche per mo-  
tori quattro tempi ad alte prestazioni.  
JASO MA, MA2 - API SL - ACEA A3*

#### **Caratteristiche tecniche**

**Quantità olio motore**

**EN MOUVEMENT PEUT PROVOQUER  
DES DÉGÂTS IRRÉPARABLES.**

**REMPILIR LE MOTEUR AVEC UNE  
QUANTITÉ EXCESSIVE PEUT ENGEN-  
DRER UN MAUVAIS FONCTIONNE-  
MENT ET/OU UNE DIMINUTION DES  
PERFORMANCES DU VÉHICULE.**

**L'UTILISATION D'HUILES ET DE BOU-  
GIES DIFFÉRENTES DE CELLES PRÉ-  
CONISÉES PEUT NUIRE À LA DURÉE  
DE VIE DU MOTEUR.**

#### **ATTENTION**



**L'HUILE USÉE CONTIENT DES SUB-  
STANCES DANGEREUSES POUR  
L'ENVIRONNEMENT. POUR EFFEC-  
TUER LA VIDANGE D'HUILE, NOUS  
VOUS RECOMMANDONS DE VOUS  
ADRESSER À UN POINT D'ASSISTAN-  
CE AGRÉÉ, LEQUEL EST ÉQUIPÉ  
POUR L'ÉLIMINATION DES HUILES  
USÉES EN RESPECTANT LA NATURE  
ET LES PRESCRIPTIONS DE LA LOI.**

#### **Produits conseillés**

**eni i-Ride PG 5W-40**

*Lubrifiant à base synthétique pour mo-  
teurs quatre temps haut rendement.  
JASO MA, MA2 - API SL - ACEA A3*



1340 cm<sup>3</sup> (di cui 120 cm<sup>3</sup> nella cartuccia filtrante)

## **Caractéristiques techniques**

### **Quantité d'huile moteur**

1 340 cm<sup>3</sup> (dont 120 cm<sup>3</sup> dans la cartouche filtrante)

### **Livello olio mozzo (03\_05)**

Verificare la presenza di olio nel mozzo, in base ai controlli periodici riportati nella tabella di manutenzione programmata.

#### **AVVERTENZA**



**PER LA VERIFICA PERIODICA DEL LIVELLO OLIO MOZZO PREVISTA DALLA TABELLA DI MANUTENZIONE PROGRAMMATA, RIVOLGERSI AD UN Punto di Assistenza Autorizzato.**

**PER ULTERIORI CONTROLLI DEL LIVELLO OLIO MOZZO NON PREVISTI DALLA TABELLA DI MANUTENZIONE PROGRAMMATA, OPERARE COME DESCRITTO.**

### **Niveau d'huile du moyeu (03\_05)**

Vérifier le niveau d'huile du moyeu sur la base des contrôles périodiques indiqués dans le tableau d'entretien programmé.

#### **AVERTISSEMENT**



**POUR LA VÉRIFICATION PÉRIODIQUE DU NIVEAU D'HUILE DU MOYEU, INDIQUÉE DANS LE TABLEAU D'ENTRETIEN PROGRAMMÉ, S'ADRESSER À UN Point d'assistance agréé.**

**POUR TOUT AUTRE CONTRÔLE DU NIVEAU D'HUILE DU MOYEU NON INDIQUÉ DANS LE TABLEAU D'ENTRETIEN PROGRAMMÉ, AGIR COMME DÉCRIT.**

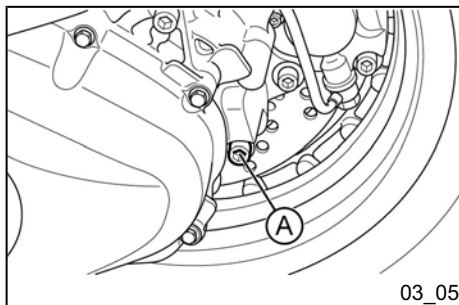

03\_05

### VERIFICA LIVELLO

- Posizionare il veicolo su un terreno piano e sul cavalletto centrale.

- Svitare la vite «A» e verificare inserendo un punzone la presenza di olio che deve risultare appena al di sotto del margine inferiore del foro di caricamento.

- Con un panno, pulire accuratamente il carter trasmissione.

### AVVERTENZA



**IL FUNZIONAMENTO DEL MOZZO CON LUBRIFICAZIONE INSUFFICIENTE O CON LUBRIFICANTI CONTAMINATI O IMPROPRI, ACCELERA IL LOGORIO DELLE PARTI IN MOVIMENTO E PUO' ESSERE CAUSA DI GUASTI GRAVI.**

### Caratteristiche tecniche

Quantità olio mozzo

300 cm<sup>3</sup>

### RABBOCCO

Nel caso sia necessario effettuare il rabbocco, **NON utilizzare il veicolo** e con-

### VÉRIFICATION DU NIVEAU

- Placer le véhicule sur la béquille centrale, sur un terrain plat.

- Dévisser la vis « A » et vérifier le niveau d'huile en introduisant un pointeau : le niveau doit se trouver à peine au-dessous de la marge inférieure du trou de remplissage.

- À l'aide d'un chiffon, nettoyer avec soin le carter de la transmission.

### AVERTISSEMENT



**LE FONCTIONNEMENT DU MOYEU AVEC UNE LUBRIFICATION INSUFFISANTE OU AVEC DES LUBRIFIANTS POLLUÉS OU INAPPROPRIÉS PEUT ACCÉLÉRER LA DÉTÉRIORATION DES PIÈCES EN MOUVEMENT ET ENTRAÎNER DE GRAVES DOMMAGES.**

### Caractéristiques techniques

Quantité d'huile du moyeu

300 cm<sup>3</sup>

### REMPLISSAGE

S'il faut effectuer le remplissage, **NE PAS utiliser le véhicule** et s'adresser à un **Point d'assistance agréé.**

tattare un Punto di Assistenza Autorizzato.

#### ATTENZIONE



L'OLIO USATO CONTIENE SOSTANZE PERICOLOSE PER L'AMBIENTE. PER LA SOSTITUZIONE DELL'OLIO CONSIGLIAMO DI RIVOLGERSI AD UN PUNTO DI ASSISTENZA AUTORIZZATO CHE È ATTREZZATO PER SMALTIRE OLII USATI NEL RISPETTO DELLA NATURA E DELLE NORME DI LEGGE.

#### Prodotti consigliati

##### Lubrificante per cambi e trasmissioni

*Lubrificante per cambi e trasmissioni.*  
SAE 80W/90, API GL4 - API GL5

#### ATTENTION



L'HUILE USÉE CONTIENT DES SUBSTANCES DANGEREUSES POUR L'ENVIRONNEMENT. POUR EFFECTUER LA VIDANGE D'HUILE, NOUS VOUS RECOMMANDONS DE VOUS ADRESSER À UN POINT D'ASSISTANCE AGRÉÉ, LEQUEL EST ÉQUIPÉ POUR L'ÉLIMINATION DES HUILES USÉES EN RESPECTANT LA NATURE ET LES PRESCRIPTIONS DE LA LOI.

#### Produits conseillés

##### Lubrifiant pour boîtes de vitesses et transmissions

*Lubrifiant pour boîtes de vitesses et transmissions.*  
SAE 80W/90, API GL4 - API GL5

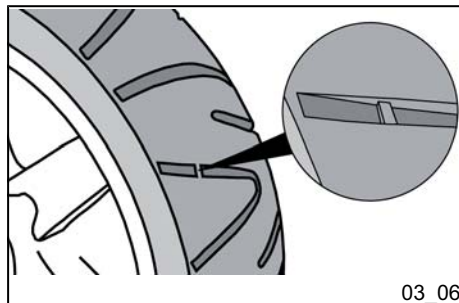

03\_06

#### **Pneumatici (03\_06)**

Controllare periodicamente (a freddo) la pressione di ciascun pneumatico.

I pneumatici sono muniti di indicatore usura per cui la sostituzione deve essere effettuata non appena tali indicatori si rendono visibili sul battistrada. Controllare anche che i pneumatici non presentino tagli sui fianchi o un'irregolare usura del battistrada.

#### **Les pneus (03\_06)**

Contrôler périodiquement la pression de chaque pneu (à froid).

Les pneus sont munis d'indicateurs d'usure, il faut donc les remplacer dès que ceux-ci sont visibles sur la bande de roulement. Contrôler également si les pneus présentent des coupures sur les côtés ou une usure irrégulière de la bande de roulement.

**ATTENZIONE**

PER LA SOSTITUZIONE DEI PNEUMATICI RIVOLGERSI AD UN PUNTO DI ASSISTENZA AUTORIZZATO.

**ATTENZIONE**

LA PRESSIONE DEI PNEUMATICI DEVE ESSERE CONTROLLATA A FREDDO. UN'ERRATA PRESSIONE PROVOCA UN'USURA ANOMALA DEI PNEUMATICI E RENDE PERICOLOSA LA GUIDA.

IL PNEUMATICO DEVE ESSERE SOSTITUITO QUANDO IL BATTISTRADA RAGGIUNGE IL LIMITE DI USURA PREVISTO DALLE NORME VIGENTI.

**ATTENTION**

POUR REMPLACER LES PNEUS, S'ADRESSER À UN POINT D'ASSISTANCE AGRÉÉ.

**ATTENTION**

LA PRESSION DES PNEUS DOIT ÊTRE CONTRÔLÉE À FROID. UNE MAUVAISE PRESSION PROVOQUE UNE USURE ANORMALE DES PNEUS ET REND LA CONDUITE DANGEREUSE.

REMPLEZ LE PNEU QUAND LA BANDE DE ROULEMENT ATTEINT LA LIMITE D'USURE PRÉVUE PAR LES NORMES EN VIGUEUR.

**PRESSIONE GONFIAGGIO PNEUMATICI**

Pressione pneumatico anteriore	1,8 bar
Pressione pneumatico posteriore (con passeggero)	2,0 bar (2,2 bar)

**PRESSION DE GONFLAGE DES PNEUS**

Pression du pneu avant	1,8 bar
Pression du pneu arrière (avec passager)	2,0 bar (2,2 bar)

## PNEUMATICI

Pneumatico anteriore	120/70 - 12" 51P Tubeless
Pneumatico posteriore	130/70 - 12" 62P Tubeless

## PNEUS

Pneu avant	120/70 - 12" 51P Tubeless
Pneu arrière	130/70 - 12" 62P Tubeless

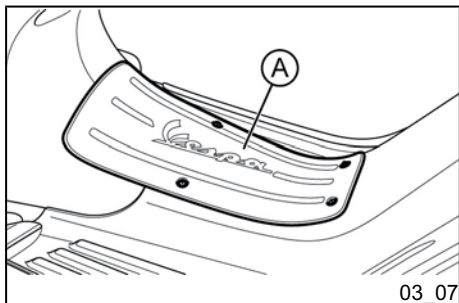

### **Smontaggio candela (03\_07, 03\_08)**

#### **Rimozione**

Per effettuare l'ispezione della candela, è necessario intervenire a motore freddo operando come di seguito descritto:

- Rimuovere la copertura centrale «**A**» svitando le viti di fissaggio.
- Sfilare la pipetta candela «**B**».
- Utilizzando la chiave a tubo in dotazione, rimuovere la candela.

#### **Montaggio**

- Utilizzare la chiave a tubo per riposizionare la candela nell'imboccatura, successivamente serrare la stessa avendo cura di installarla ed avvitare con la dovuta inclinazione.
- Inserire la pipetta candela «**B**».
- Posizionare la copertura centrale «**A**» e serrare le viti di fissaggio.

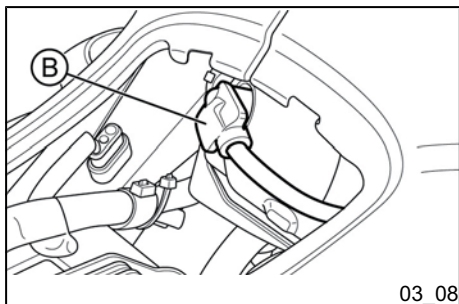

### **Depose de la bougie (03\_07, 03\_08)**

#### **Dépose**

Pour effectuer l'inspection de la bougie, il faut agir à moteur froid comme décrit ci-dessous :

- Dévisser les vis de fixation et déposer la protection centrale « **A** ».
- Extraire la pipette de la bougie « **B** ».
- À l'aide de la clé tube fournie, déposer la bougie.

#### **Montage**

- Utiliser la clé tube pour replacer la bougie dans l'embouchure, puis la serrer en veillant à l'installer et à la visser avec l'inclinaison appropriée.
- Insérer la pipette de la bougie « **B** ».
- Monter la protection centrale « **A** » et serrer les vis de fixation.

**ATTENZIONE**

**EFFETTUARE QUESTE OPERAZIONI CON ESTREMA CAUTELA IN QUANTO L'IMPIANTO DI ACCENSIONE È DI ELEVATA POTENZA QUINDI PUÒ CAUSARE SERI DANNI.**

**ATTENZIONE**

**LA RIMOZIONE DELLA CANDELA DEVE ESSERE EFFETTUATA A MOTORE FREDDO.**

**L'USO DI CENTRALINE ELETTRONICHE DI ACCENSIONE E DI CANDELE DIVERSE DA QUELLE PRESCRITTE (VEDI SEZIONE «DATI TECNICI») PUÒ DANNEGGIARE GRAVEMENTE IL MOTORE.**

**ATTENZIONE**

**OPERARE CON CAUTELA.**

**NON DANNEGGIARE LE LINGUETTE E/O LE RELATIVE SEDI D'INCASTRO. MANEGGIARE CON CURA I COMPONENTI IN PLASTICA E QUELLI VERNICIATI, NON STRISCIARLI O ROVINARLI.**

**ATTENTION**

**EFFECTUER CES OPÉRATIONS AVEC BEAUCOUP DE PRÉCAUTION PUISQUE LE SYSTÈME D'ALLUMAGE A UNE PUISSANCE TRÈS ÉLEVÉE ET POURRAIT DONC PROVOQUER DES DOMMAGES GRAVES.**

**ATTENTION**

**LA BOUGIE DOIT ÊTRE DÉPOSÉE À MOTEUR FROID.**

**L'UTILISATION DE CENTRALES D'ALLUMAGES ÉLECTRONIQUES NON-CONFORMES AINSI QUE DE BOUGIES DIFFÉRENTES DE CELLES PRESCRITES (VOIR SECTION « DONNÉES TECHNIQUES ») POURRAIT DÉTÉRIORER GRAVEMENT LE MOTEUR.**

**ATTENTION**

**AGIR AVEC PRÉCAUTION.**

**NE PAS ENDOMMAGER LES LANGUETTES NI LES LOGEMENTS D'ENCASTREMENT RESPECTIFS. MANIPULER AVEC SOIN LES COMPOSANTS EN PLASTIQUE ET LES**

**COMPOSANTS PEINTS, NE PAS LES  
RAYER NI LES ABÎMER.**

### **CANDELA CONSIGLIATA**

Candela	NGK CR8EB
Distanza elettrodi	0,7±0,8 mm

### **BOUGIE CONSEILLÉE**

Bougie	NGK CR8EB
Distance entre les électrodes	0,7 ± 0,8 mm

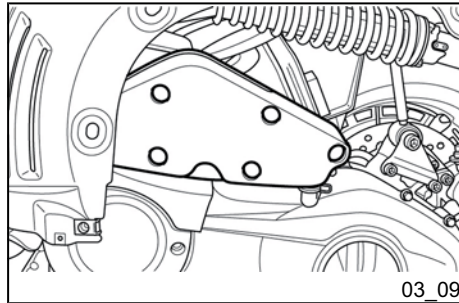

### **Smontaggio filtro aria (03\_09)**

Per la rimozione e la pulizia del filtro aria, attenendosi alle indicazioni riportate nella tabella di manutenzione programmata, rivolgersi ad un **Punto di Assistenza Autorizzato**.

### **Demontage du filtre a air (03\_09)**

Pour la dépose et le nettoyage du filtre à air, se tenir aux indications du tableau d'entretien programmé et s'adresser à un **Point d'assistance agréé**.

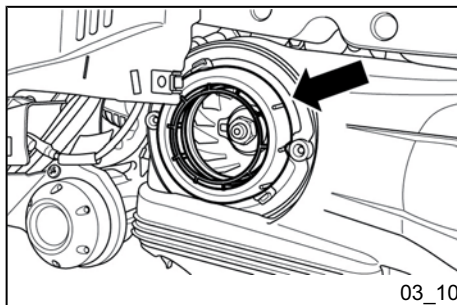

### Pulizia filtro CVT (03\_10)

Per la rimozione e la pulizia del filtro CVT, attenendosi alle indicazioni riportate nella tabella di manutenzione programmata, rivolgersi ad un **Punto di Assistenza Autorizzato**.

#### ATTENZIONE



**UTILIZZANDO IL VEICOLO SU STRADE POLVEROSE È NECESSARIO INTENSIFICARE GLI INTERVENTI DI MANUTENZIONE SUL FILTRO CVT PER EVITARE DANNEGGIAMENTI DEL MOTORE.**

### Nettoyage du filtre CVT (03\_10)

Pour la dépose et le nettoyage du filtre à air, se tenir aux indications du tableau d'entretien programmé et s'adresser à un **Point d'Assistance Agréé**.

#### ATTENTION



**LORS DE L'UTILISATION DU VÉHICULE SUR DES ROUTES POUSSIÉREUSES, IL FAUT INTENSIFIER LES INTERVENTIONS D'ENTRETIEN SUR LE FILTRE CVT POUR ÉVITER D'ENDOMMAGER LE MOTEUR.**

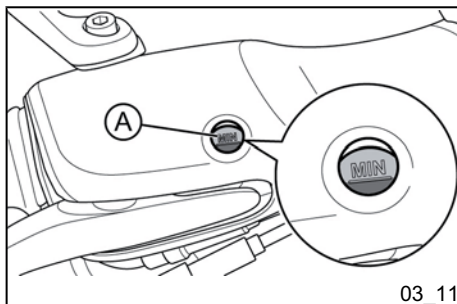

### Controllo livello liquido freni (03\_11)

Entrambi i serbatoi del liquido freni, anteriore e posteriore, sono muniti di una spia «**A**» di materiale trasparente; la quantità di liquido contenuta all'interno di essa indica il livello del liquido presente nel relativo serbatoio.

Per controllare il livello del liquido freni, procedere come segue:

- posizionare il veicolo sul cavalletto centrale e con manubrio centrato;

### Contrôle du niveau de l'huile des freins (03\_11)

Les deux réservoirs de liquide de frein (avant et arrière) sont équipés d'un hublot transparent « **A** ». La quantité de liquide à l'intérieur de chaque hublot indique le niveau de liquide dans le réservoir.

Pour contrôler le niveau de liquide de frein, agir comme suit :

- Placer le véhicule sur la béquille centrale avec le guidon centré.



- controllare il livello del liquido attraverso i relativi oblò di ispezione «**A**»:

- se l'oblò è **pieno**, il livello liquido freni è corretto.
- Se il livello del liquido freni si attesta al riferimento «**MIN**», recarsi ad un **Punto di Assistenza Autorizzato** per effettuare il rabbocco.
- Se il livello del liquido freni è inferiore al riferimento «**MIN**», non utilizzare il veicolo e contattare un **Punto di Assistenza Autorizzato**.

#### AVVERTENZA



IN NORMALI CONDIZIONI CLIMATICHE È CONSIGLIABILE SOSTITUIRE DETTO LIQUIDO OGNI 2 ANNI. NON USARE MAI LIQUIDO PER FRENI CONTENUTO IN CONTENITORI GIÀ APERTI O PARZIALMENTE USATI.

#### AVVERTENZA



UTILIZZARE ESCLUSIVAMENTE LIQUIDI PER FRENI CLASSIFICATI DOT 4. IL LIQUIDO DEL CIRCUITO FRENANTE HA UN ALTO POTERE CORROSIVO: EVITARE CHE VENGA A CONTATTO CON LE PARTI VERNICIATE.

- Contrôler le niveau de liquide à travers les hublots d'inspection «**A**» correspondants :

- Si le hublot est **plein**, le niveau de liquide de frein est correct.
- Si le niveau de liquide de frein s'approche du repère «**MIN**», s'adresser à un **Point d'Assistance Agréé** pour faire l'appoint.
- Si le niveau de liquide de frein est au-dessous du repère «**MIN**», ne pas utiliser le véhicule et s'adresser à un **Point d'assistance agréé**.

#### AVERTISSEMENT



SI LES CONDITIONS CLIMATIQUES SONT NORMALES, IL EST CONSEILLÉ DE REMPLACER LE LIQUIDE TOUS LES 2 ANS. NE JAMAIS UTILISER DE LIQUIDE DE FREIN CONTENU DANS DES RÉCIPIENTS DÉJÀ OUVERTS OU PARTIELLEMENT USÉS.

#### AVERTISSEMENT



UTILISER EXCLUSIVEMENT DES LIQUIDES DE FREIN CLASSÉS DOT 4. LE LIQUIDE DU SYSTÈME DE FREINAGE EST HAUTEMENT CORROSIF : ÉVITER QU'IL ENTRE EN CONTACT AVEC LES PARTIES PEINTES.

## Prodotti consigliati

### AGIP BRAKE 4

*Liquido freni.*

Fluido sintetico SAE J 1703 -FMVSS 116  
- DOT 3/4 - ISO 4925 - CUNA NC 956  
DOT 4

## Produits conseillés

### AGIP BRAKE 4

*Liquide de frein.*

Fluide synthétique SAE J 1703 -FMVSS  
116 - DOT 3/4 - ISO 4925 - CUNA NC 956  
DOT 4

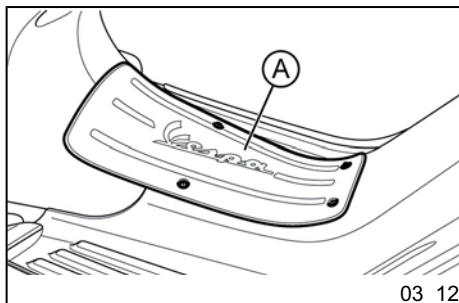

03\_12

## Batteria (03\_12, 03\_13)

Per accedere alla batteria, è necessario rimuovere la copertura centrale «A» svitando le viti di fissaggio.

## Batterie (03\_12, 03\_13)

Pour accéder à la batterie, il faut dévisser les vis de fixation et déposer la protection centrale « A ».

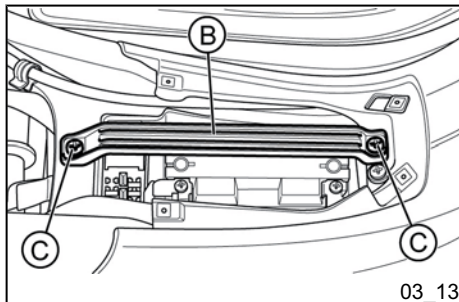

03\_13

Rimuovere quindi la fascia di sostegno «B» svitando le viti di fissaggio «C».

La batteria è il dispositivo elettrico che richiede la più assidua sorveglianza e la più diligente manutenzione.

Déposer ensuite le collier de fixation « B » après avoir dévissé les vis de fixation « C ».

La batterie est le dispositif électrique qui demande la plus grande attention et l'entretien le plus soigné.

### AVVERTENZA



**LE BATTERIE ESAURITE SONO NOCIVE PER L'AMBIENTE. LA RACCOLTA E LO SMALTIMENTO DEVONO**

### AVERTISSEMENT



**LES BATTERIES ÉPUISÉES SONT NOCIVES POUR L'ENVIRONNEMENT.**

**ESSERE EFFETTUATE NEL RISPETTO DELLE NORME VIGENTI.**

**ATTENZIONE**



**L'ELETTROLITO CONTIENE ACIDO SOLFORICO: EVITARE IL CONTATTO CON GLI OCCHI, PELLE, VESTIARIO. IN CASO DI CONTATTO ACCIDENTALE SCIACQUARE ABBONDANTEMENTE CON ACQUA E CONSULTARE UN MEDICO.**

**ATTENZIONE**



**PER EVITARE DANNI ALL'IMPIANTO ELETTRICO, NON SCOLLEGARE MAI I CAVI CON MOTORE IN MOTO. NON INCLINARE TROPPO IL VEICOLO ONDE EVITARE PERICOLOSE FUORIUSCITE DELL'ELETTROLITO STESSO DALLA BATTERIA.**

**LA RÉCUPÉRATION ET L'ÉLIMINATION DOIVENT ÊTRE EFFECTUÉES CONFORMÉMENT AUX NORMES EN VIGUEUR.**

**ATTENTION**



**L'ÉLECTROLYTE CONTIENT DE L'ACIDE SULFURIQUE : ÉVITER LE CONTACT AVEC LES YEUX, LA PEAU, LES VÊTEMENTS. EN CAS DE CONTACT ACCIDENTEL, RINCER ABBONDAMMENT À L'EAU ET CONSULTER UN MÉDECIN.**

**ATTENTION**



**POUR ÉVITER D'ENDOMMAGER LE CIRCUIT ÉLECTRIQUE, NE JAMAIS DÉBRANCHER LES CÂBLES LORSQUE LE MOTEUR EST EN MARCHE. NE PAS TROP INCLINER LE VÉHICULE POUR ÉVITER LES FUITES DANGEREUSES DE L'ÉLECTROLYTE CONTENU DANS LA BATTERIE.**

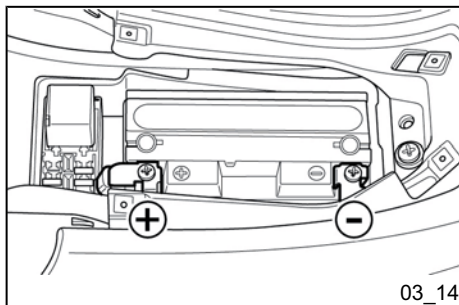

03\_14

## Messa in servizio di una nuova batteria (03\_14)

Per la messa in servizio di una nuova batteria:

1. Posizionare la batteria nel proprio alloggiamento.
2. Collegare prima il polo positivo «+» e poi quello negativo «-».
3. Posizionare la fascia di sostegno e la copertura centrale.

### ATTENZIONE



**NON INVERTIRE LE POLARITÀ: PERICOLO DI CORTO CIRCUITO E DI AVARIE AI DISPOSITIVI ELETTRICI.**

### AVVERTENZA



**LE BATTERIE ESAURITE SONO NOCIVE PER L'AMBIENTE. LA RACCOLTA E LO SMALTIMENTO DEVONO ESSERE EFFETTUATE NEL RISPETTO DELLE NORME VIGENTI.**

### Caratteristiche tecniche

**Batteria**

12 V / 10 Ah Sigillata

## Mise en service d'une batterie neuve (03\_14)

Pour mettre en service une batterie neuve :

1. Placer la batterie dans son logement.
2. Brancher d'abord le pôle positif « + », puis le négatif « - ».
3. Monter le collier de fixation et la protection centrale.

### ATTENTION



**NE PAS INVERSER LA POLARITÉ : DANGER DE COURT-CIRCUIT ET D'ANOMALIES DES DISPOSITIFS ÉLECTRIQUES.**

### AVERTISSEMENT



**LES BATTERIES ÉPUISÉES SONT NOCIVES POUR L'ENVIRONNEMENT. LA RÉCUPÉRATION ET L'ÉLIMINATION DOIVENT ÊTRE EFFECTUÉES CONFORMÉMENT AUX NORMES EN VIGUEUR.**

### Caractéristiques techniques

**Batterie**

12 V / 10 Ah scellée.



03\_15

### Lunga inattività (03\_15)

In caso di lunga inattività del veicolo, la batteria è sottoposta ad un decadimento delle prestazioni. Questo avviene per il naturale fenomeno di autoscarica della batteria stessa e per possibili assorbimenti residui del veicolo, dovuti ai componenti con alimentazione costante. Il decadimento delle prestazioni della batteria è inoltre funzione delle condizioni ambientali e della pulizia dei poli. Per evitare possibili difficoltà di avviamento e/o danneggiamenti irreversibili della batteria, è opportuno procedere secondo una delle seguenti modalità:

- **Almeno una volta al mese** avviare il motore e mantenerlo a regimi leggermente superiori al minimo, per 10-15 minuti. Ciò permette di mantenere efficiente, oltre alla batteria, tutti i componenti del motore.

- Effettuare il rimessaggio del veicolo (come indicato nella sezione «Il veicolo rimane inattivo») rimuovendo la batteria. Questa deve essere pulita, caricata completamente e conservata in un luogo asciutto ed areato. Ripristinare la carica **almeno una volta ogni due mesi**.

#### NOTA BENE

**LA RICARICA DELLA BATTERIA DEVE ESSERE EFFETTUATA CON UNA CORRENTE PARI A 1/10 DELLA CAPACITÀ NOMINALE DELLA BATTERIA STESSA E PER NON PIÙ DI 10 ORE. PER QUESTA OPERAZIONE È**

### Longue inactivité (03\_15)

Une longue inactivité du véhicule, pourrait nuire aux performances de la batterie. Cela est dû au phénomène naturel d'autodécharge de la batterie et aux possibles absorptions résiduelles du véhicule, dues aux composants avec alimentation constante. La diminution des prestations de la batterie dépend en outre des conditions environnementales et du nettoyage des pôles. Pour éviter de possibles difficultés de démarrage et/ou endommagements irréversibles de la batterie, il est opportun de procéder selon une des modalités suivantes :

- **Au moins une fois par mois** mettre en marche le moteur et le maintenir au régime un peu supérieur du ralenti, pendant 10-15 minutes. Ceci permet de maintenir efficient, non seulement la batterie, mais aussi tous les composants du moteur.

- Effectuer le garage du véhicule (comme indiqué dans la section « Le véhicule reste inactif ») en déposant la batterie. Celle-ci doit être nettoyée, chargée complètement et conservée dans un endroit sec et aéré. Rétablir la charge **au moins une fois tous les deux mois**.

#### N.B.

**LA RECHARGE DE LA BATTERIE DOIT ÊTRE EFFETUÉE AVEC UN COURANT ÉGAL À 1/10 DE LA CAPACITÉ NOMINALE DE LA BATTERIE ET NE DOIT JAMAIS SE PROLONGER PENDANT PLUS DE 10 HEURES. IL**

COMUNQUE PREFERIBILE RIVOLGERSI AD UN PUNTO DI ASSISTENZA AUTORIZZATO. ACCERTARSI, AL RIMONTAGGIO DELLA BATTERIA, DEL CORRETTO COLLEGAMENTO DEI MORSETTI AI POLI.

#### AVVERTENZA



È ASSOLUTAMENTE INDISPENSABILE EVITARE DI SCOLLEGARE I CAVI DELLA BATTERIA CON MOTORE IN MOTO; QUESTA OPERAZIONE PUÒ COMPORTARE IL DANNEGGIAMENTO IRREPARABILE DELLA CENTRALINA ELETTRONICA DEL VEICOLO.

#### AVVERTENZA



LE BATTERIE ESAURITE SONO NOCIVE PER L'AMBIENTE. LA RACCOLTA E LO SMALTIMENTO DEVONO ESSERE EFFETTUATE NEL RISPETTO DELLE NORME VIGENTI.

EST DE TOUTE FAÇON PRÉFÉRABLE DE S'ADRESSER À UN POINT D'ASSISTANCE AGRÉÉ POUR EFFECTUER CETTE OPÉRATION. LORS DU REMONTAGE DE LA BATTERIE, VÉRIFIER LE BRANCHEMENT CORRECT DES BORNES AUX PÔLES.

#### AVERTISSEMENT



IL EST IMPÉRATIF DE NE JAMAIS DÉCONNECTER LES CÂBLES DE LA BATTERIE LE MOTEUR EN MARCHÉ ; CETTE OPÉRATION PEUT ENTRAÎNER L'ENDOMMAGEMENT IRRÉPARABLE DE LA CENTRALE ÉLECTRONIQUE DU VÉHICULE.

#### AVERTISSEMENT



LES BATTERIES ÉPUISÉES SONT NOCIVES POUR L'ENVIRONNEMENT. LA RÉCUPÉRATION ET L'ÉLIMINATION DOIVENT ÊTRE EFFECTUÉES CONFORMÉMENT AUX NORMES EN VIGUEUR.

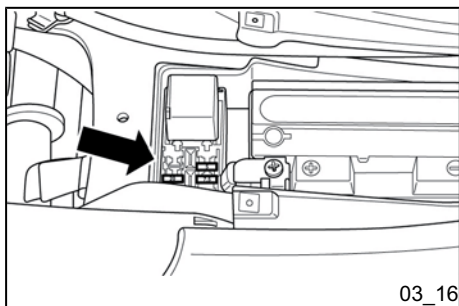

03\_16

### Fusibili (03\_16, 03\_17)

L'impianto elettrico è protetto da fusibili posti sotto la copertura centrale. Per accedervi, operare secondo quanto descritto nel paragrafo «Batteria».

### Les fusibles (03\_16, 03\_17)

L'installation électrique est protégée par des fusibles placés sous la protection centrale. Pour y accéder, suivre les indications du paragraphe « Batterie ».

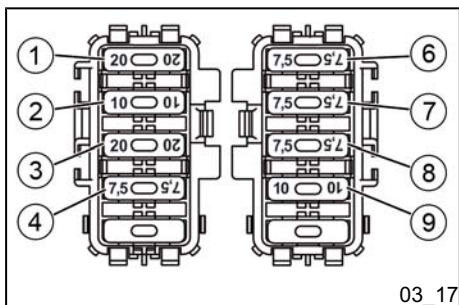

03\_17

### FUSIBILI

Fusibile n° 1

**Capacità:** 20 A**Circuiti protetti:** generale veicolo

Fusibile n° 2

**Capacità:** 10 A**Circuiti protetti:** alimentazione da batteria carichi iniezione,

### FUSIBLES

Fusible n° 1

**Capacité :** 20 A**Circuitus protégés :** circuit général du véhicule.

Fusible n° 2

**Capacité :** 10 A**Circuitus protégés :** alimentation par batterie, charges d'injection,

centralina iniezione e led immobilizer, display digitale.

centrale d'injection et DEL de l'antidémarrage, afficheur numérique.

Fusibile n° 3

**Capacità:** 20 A

**Circuiti protetti:** alimentazione da batteria, centralina ABS.

Fusible n° 3

**Capacité :** 20 A

**Circuits protégés :** alimentation par batterie, centrale ABS.

Fusibile n° 4

**Capacità:** 7,5A

**Circuiti protetti:** alimentazione da batteria predisposizione PMP (accessorio) e predisposizione antifurto.

Fusible n° 4

**Capacité :** 7,5 A

**Circuits protégés :** alimentation par batterie, préinstallation PMP (accessoire) et préinstallation pour l'antivol.

Fusibile n° 6

**Capacità:** 7,5A

**Circuiti protetti:** alimentazione da chiave, indicatore livello carburante, luce targa, illuminazione strumento, comando indicatori di direzione, spia ABS, clacson, luce posizione posteriore, luci posizione anteriori.

Fusible n° 6

**Capacité :** 7,5 A

**Circuits protégés :** alimentation par clé de contact, indicateur de niveau de carburant, ampoule d'éclairage de la plaque, éclairage du tableau de bord, commande des clignotants, voyant ABS, klaxon, feu de position arrière, feux de position avant.

Fusibile n° 7

**Capacità:** 5A

**Circuiti protetti:** alimentazione da chiave, antenna immobilizer, sensore antiribaltamento, circuito avviamento, pulsanti stop, luce stop, centralina ABS e centralina motore.

Fusible n° 7

**Capacité :** 5 A

**Circuits protégés :** alimentation par clé de contact, antenne de l'antidémarrage, capteur anti-basculement, circuit de démarrage, boutons stop, feu stop, centrale ABS et centrale du moteur.

Fusibile n° 8

**Capacità:** 7,5A

**Circuiti protetti:** alimentazione da chiave, predisposizione presa USB (accessorio), dispositivo

Fusible n° 8

**Capacité :** 7,5 A



comando lampeggiatori,  
predisposizione antifurto.

Fusibile n° 9

**Capacità:** 5A

**Circuiti protetti:** alimentazione da chiave, spia abbagliante e proiettore.

**Circuits protégés :** alimentation par clé de contact, préinstallation pour la prise USB (accessoire), dispositif de commande des clignotants, préinstallation pour l'antivol.

Fusible n° 9

**Capacité :** 5 A

**Circuits protégés :** alimentation par clé de contact, voyant du feu de route et projecteur.

#### ATTENZIONE



PRIMA DI SOSTITUIRE IL FUSIBILE E' NECESSARIO RICERCARE ED ELIMINARE IL GUASTO CHE NE HA PROVOCATO L'INTERRUZIONE.

NON TENTARE MAI DI CHIUDERE IL CIRCUITO CON MATERIALE DIVERSO DAL FUSIBILE.

#### ATTENZIONE



PER EVITARE DANNI ALL'IMPIANTO ELETTRICO, NON SCOLLEGARE MAI I CAVI CON MOTORE IN MOTO. NON INCLINARE TROPPO IL VEICOLO ONDE EVITARE PERICOLOSE FUORI-

#### ATTENTION



AVANT DE REMPLACER LE FUSIBLE GRILLÉ, IL FAUT IDENTIFIER ET ÉLIMINER LA PANNE QUI EN A PROVOQUÉ L'INTERRUPTION.

NE JAMAIS ESSAYER DE FERMER LE CIRCUIT AVEC UN MATÉRIAU AUTRE QU'UN FUSIBLE.

#### ATTENTION



POUR ÉVITER D'ENDOMMAGER LE CIRCUIT ÉLECTRIQUE, NE JAMAIS DÉBRANCHER LES CÂBLES LORSQUE LE MOTEUR EST EN MARCHÉ. NE PAS TROP INCLINER LE VÉHICULE POUR ÉVITER LES FUITES DAN-

**SCITE DELL'ELETTROLITO STESSO  
DALLA BATTERIA.**

**ATTENZIONE**



**MODIFICHE O RIPARAZIONI DELL'IMPIANTO ELETTRICO ESEGUITE IN MODO NON CORRETTO E SENZA TENERE CONTO DELLE CARATTERISTICHE TECNICHE DELL'IMPIANTO, POSSONO CAUSARE ANOMALIE DI FUNZIONAMENTO CON RISCHI DI INCENDIO.**

**ATTENZIONE**



**OPERARE CON CAUTELA.  
NON DANNEGGIARE LE LINGUETTE E/O LE RELATIVE SEDI D'INCASTRO. MANEGGIARE CON CURA I COMPONENTI IN PLASTICA E QUELLI VERNICIATI, NON STRISCIARLI O ROVINARLI.**

**GEREUSES DE L'ÉLECTROLYTE  
CONTENU DANS LA BATTERIE.**

**ATTENTION**



**LES MODIFICATIONS OU RÉPARATIONS DE L'INSTALLATION ÉLECTRIQUE MAL RÉALISÉES, SANS TENIR COMPTE DE SES CARACTÉRISTIQUES TECHNIQUES, PEUVENT ENGENDRER DES ANOMALIES DE FONCTIONNEMENT AVEC DES RISQUES D'INCENDIE.**

**ATTENTION**



**AGIR AVEC PRÉCAUTION.  
NE PAS ENDOMMAGER LES LANGUETTES NI LES LOGEMENTS D'ENCASTREMENT RESPECTIFS. MANIPULER AVEC SOIN LES COMPOSANTS EN PLASTIQUE ET LES COMPOSANTS PEINTS, NE PAS LES RAYER NI LES ABÎMER.**

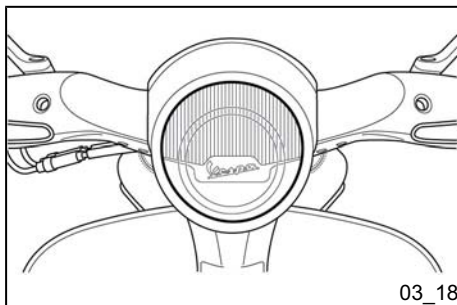

03\_18

### Gruppo ottico anteriore (03\_18, 03\_19, 03\_20, 03\_21)

Le lampade sono di tipo «LED». In caso di malfunzionamento, si consiglia di rivolgersi presso un **Punto di Assistenza Autorizzato** per la sostituzione.

#### NOTA BENE

**NEL CASO IN CUI SULLA SUPERFICIE INTERNA DEL FANALE SI OSSERVI UN APPANNAMENTO, VERIFICARE CHE SPARISCA DOPO QUALCHE MINUTO DI ACCENSIONE DEL FANALE STESSO. E' UN FENOMENO COMUNE RICOLLEGABILE AL LIVELLO DI UMI-DITA' E/O ALLA BASSA TEMPERATURA; NON RAPPRESENTA UN'ANOMALIA.**

**LA PRESENZA INVECE DI GOCCE POTREBBE INDICARE UNA INFILTRAZIONE, RIVOLGERSI AD UN Punto di Assistenza Autorizzato.**

### Bloc optique avant (03\_18, 03\_19, 03\_20, 03\_21)

Les ampoules sont à DEL. En cas de mauvais fonctionnement, il est conseillé de s'adresser à un **Point d'assistance agréé** pour les faire remplacer.

#### N.B.

**SI LA SURFACE INTÉRIEURE DU FEU EST EMBUÉE, VÉRIFIER SI LA BUÉE DISPARAÎT QUELQUES MINUTES APRÈS L'ALLUMAGE DU FEU. IL S'AGIT D'UN PHÉNOMÈNE COMMUN DÙ AU NIVEAU D'HUMIDITÉ ET/OU AUX BASSES TEMPÉRATURES. CE N'EST PAS UNE ANOMALIE.**

**PAR CONTRE, LA PRÉSENCE DE GOUTTES POURRAIT INDICER UNE INFILTRATION. LE CAS ÉCHÉANT, S'ADRESSER À UN Point d'assistance agréé.**



03\_19

#### NOTA BENE



**IL VEICOLO È DOTATO DI UN DISPOSITIVO IN GRADO DI PRESERVARE LA FUNZIONALITÀ DEL GRUPPO OTTICO IN PARTICOLARI CONDIZIONI AMBIENTALI, IN SITUAZIONE DI REGIME MOTORE AL MINIMO E VEICOLO FERMO.**

#### N.B.



**LE VÉHICULE EST ÉQUIPÉ D'UN DISPOSITIF CAPABLE DE PRÉSERVER LE FONCTIONNEMENT DU GROUPE OPTIQUE DANS DES CONDITIONS AMBIANTES PARTICULIÈRES, LE MOTEUR TOURNANT AU RALENTI ET LE VÉHICULE ÉTANT ARRÊTÉ.**



L'ATTENZIONE DELL'UTENTE VIENE RICHIAMATA DAL DISPLAY DIGITALE MEDIANTE LA VISUALIZZAZIONE IN MODO CICLICO DELLE SEGUENTI INFORMAZIONI:

- «Alert», VISUALIZZATO PER 1 SECONDO;
- «Light», VISUALIZZATO PER 1 SECONDO;
- SETTAGGIO DELL'INDICATORE MULTIFUNZIONE PRECEDENTEMENTE IMPOSTATO (CLOCK/ODO/TRIP), VISUALIZZATO PER 2 SECONDI.

QUESTE SEGNALAZIONI PROSEGUONO SUL DISPLAY DIGITALE PER TUTTO IL TEMPO IN CUI PERSISTE IL FENOMENO. PER IL RIPRISTINO DELLE CONDIZIONI NORMALI È SUFFICIENTE SPEGNERE IL VEICOLO O METTERSI IN MARCIA.

NEL CASO LA SEGNALAZIONE PERSISTA, RIVOLGERSI AD UN PUNTO DI ASSISTENZA AUTORIZZATO.

#### NOTA BENE

PER TUTTO IL TEMPO IN CUI PERSISTE L'ANOMALIA, EVENTUALI PRESSIONI DEL TASTO MODE SARANNO IGNORATE.

L'ATTENTION DE L'UTILISATEUR EST ATTIRÉE PAR L'AFFICHAGE CYCLIQUE DES INFORMATIONS SUIVANTES SUR L'AFFICHEUR NUMÉRIQUE :

- « Alert », AFFICHÉ PENDANT 1 SECONDE ;
- « Light », AFFICHÉ PENDANT 1 SECONDE ;
- RÉGLAGE DE L'INDICATEUR MULTIFONCTION ÉTABLI PRÉCÉDEMMENT (CLOCK/ODO/TRIP), AFFICHÉ PENDANT 2 SECONDES.

CES INDICATIONS RESTENT AFFICHÉES SUR L'AFFICHEUR NUMÉRIQUE PENDANT TOUTE LA DURÉE DU PHÉNOMÈNE. POUR RÉTABLIR LES CONDITIONS NORMALES, IL SUFFIT D'ÉTEINDRE LE VÉHICULE OU DE SE METTRE EN MARCHÉ.

SI L'INDICATION PERSISTE, S'ADRESSER À UN POINT D'ASSISTANCE AGRÉÉ.

#### N.B.

PENDANT TOUTE LA DURÉE DE L'ANOMALIE, TOUTE PRESSION SUR LE BOUTON MODE SERA IGNORÉE.

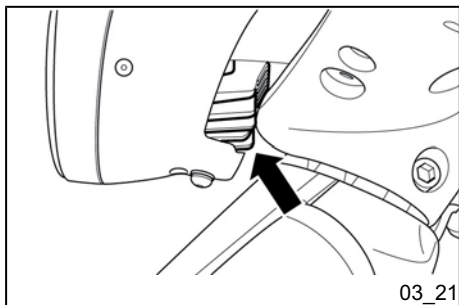
**ATTENZIONE**

**AL FINE DI EVITARE SCOTTATURE, NON TOCCARE LA PARTE INFERIORE SCOPERTA DEL GRUPPO OTTICO.**

**ATTENTION**

**AFIN D'ÉVITER DES BRÛLURES, NE PAS TOUCHER LA PARTIE INFÉRIEURE DÉCOUVERTE DU GROUPE OPTIQUE.**

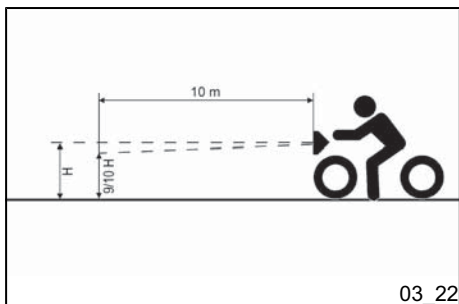
**Regolazione proiettore (03\_22, 03\_23)**

Procedere come segue:

- Porre il veicolo in condizione di utilizzo con pneumatici gonfiati alla pressione prescritta, su terreno piano a 10 m. di distanza da uno schermo bianco situato in penombra assicurandosi che l'asse del veicolo sia perpendicolare allo schermo;

- Accendere il proiettore e verificare che il confine del fascio luminoso proiettato sullo schermo non superi i 9/10 dell'altezza del centro del faro da terra e non sia inferiore ai 7/10;

- In caso contrario regolare il proiettore agendo sulla vite «A».

**NOTA BENE**

**LA PROCEDURA DESCRITTA È QUELLA STABILITA DALLA "NORMATIVA EUROPEA" PER QUANTO CONCERNE L'ALTEZZA MASSIMA E MINI-**

**Reglage du projecteur (03\_22, 03\_23)**

Agir comme suit :

- Mettre le véhicule en état d'utilisation, les pneus gonflés à la pression prescrite, sur un terrain plat à 10 m de distance d'un écran blanc situé dans la pénombre, et s'assurer que l'axe du véhicule reste perpendiculaire à l'écran.

- Allumer le projecteur et vérifier si la limite du faisceau lumineux projeté sur l'écran ne dépasse pas 9/10 de la hauteur du centre du phare au sol ni n'est inférieure à 7/10.

- Dans le cas contraire, régler le projecteur en agissant sur la vis « A ».

**N.B.**

**LA PROCÉDURE DÉCRITE EST CELLE ÉTABLIE PAR LES NORMES EUROPÉENNES EN CE QUI CONCERNE LES HAUTEURS MAXIMALE ET MI-**



**MA DEL FASCIO LUMINOSO. VERIFICARE COMUNQUE LE DISPOSIZIONI DEI SINGOLI PAESI DOVE VIENE UTILIZZATO IL VEICOLO.**

**NIMALE DU FAISCEAU LUMINEUX. VÉRIFIER CEPENDANT LES DISPOSITIONS DE CHAQUE PAYS OÙ LE VÉHICULE EST UTILISÉ.**

### Indicatori di direzione anteriori (03\_24)

Sia gli indicatori di direzione anteriori «A» che le luci di posizione «B» sono di tipo «LED».

In caso di malfunzionamento, si consiglia di rivolgersi presso un **Punto di Assistenza Autorizzato** per la sostituzione.

### Clignotants avant (03\_24)

Aussi bien les clignotants avant «A» que les feux de position «B» sont à DEL.

En cas de mauvais fonctionnement, il est conseillé de s'adresser à un **Point d'Assistance Agréé** pour les faire remplacer.

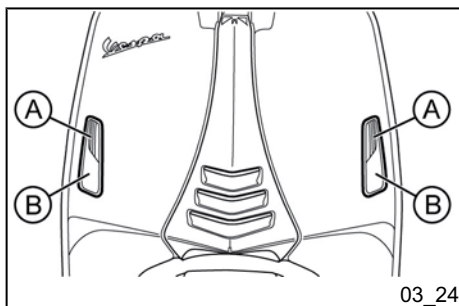

### Gruppo ottico posteriore (03\_25)

Sia le lampade di posizione «A» che quelle luci stop «B» sono di tipo «LED».

In caso di malfunzionamento, si consiglia di rivolgersi presso un **Punto di Assistenza Autorizzato** per la sostituzione.

### Groupe optique arrière (03\_25)

Aussi bien les ampoules des feux de position «A» que celles des feux stop «B» sont à DEL.

En cas de mauvais fonctionnement, il est conseillé de s'adresser à un **Point d'Assistance Agréé** pour les faire remplacer.

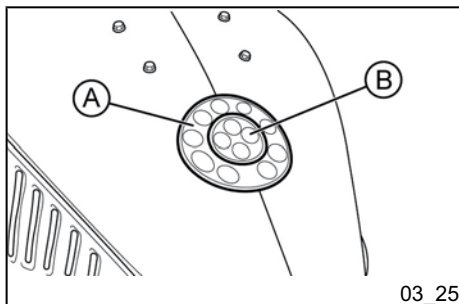

#### NOTA BENE

**QUALORA SULLA SUPERFICIE INTERNA DEL FARO VENGA OSSERVATO UN APPANNAMENTO, CIÒ NON INDICA UNA ANOMALIA ED È RICOL-**

#### N.B.

**LA PRÉSENCE DE BUÉE À L'INTÉRIEUR DU PHARE N'EST PAS UNE ANOMALIE, ELLE EST DUE AU NIVEAU D'HUMIDITÉ ET/OU AUX BASSES TEMPÉRATURES.**

LEGABILE AL LIVELLO DI UMIDITÀ E/ O ALLA BASSA TEMPERATURA.

IL FENOMENO SPARIRÀ RAPIDAMENTE CON L'ACCENSIONE DEL FARO.

LA PRESENZA INVECE DI GOCCE POTREBBE INDICARE UNA INFILTRAZIONE, RIVOLGERSI ALLA RETE DI ASSISTENZA.

CE PHÉNOMÈNE DISPARAÎTRA RAPIDEMENT À L'ALLUMAGE DU PHARE.

PAR CONTRE, LA PRÉSENCE DE GOUTTES POURRAIT INDIQUER UNE INFILTRATION. S'ADRESSER AU RÉSEAU D'ASSISTANCE.

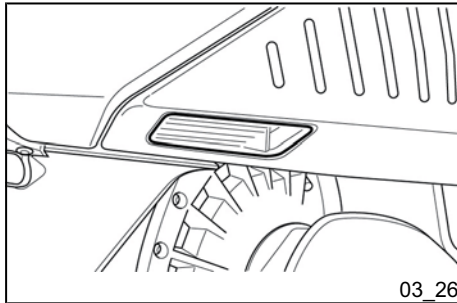

### Indicatori di direzione posteriori (03\_26)

Le lampade degli indicatori di direzione posteriori sono di tipo «LED».

In caso di malfunzionamento, si consiglia di rivolgersi presso un **Punto di Assistenza Autorizzato** per la sostituzione.

### Clignotants arrière (03\_26)

Les ampoules des clignotants arrière sont à DEL.

En cas de mauvais fonctionnement, il est conseillé de s'adresser à un **Point d'Assistance Agréé** pour les faire remplacer.

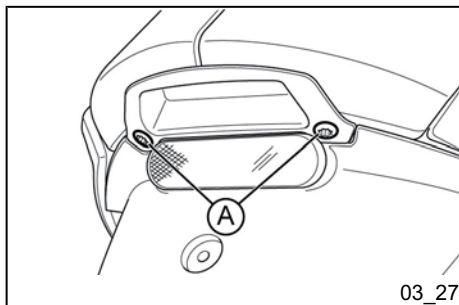

03\_27

### Luce targa (03\_27, 03\_28, 03\_29)

Per sostituire la lampada luce targa procedere come segue:

- svitare le viti di fissaggio «A» ed estrarre il portalampada.

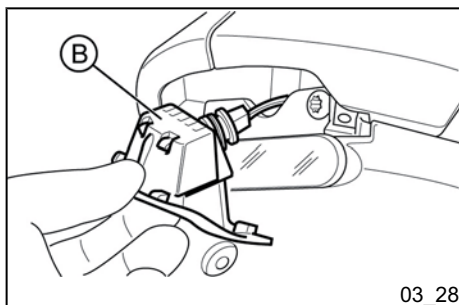

03\_28

- Sfilare il portalampada «B».

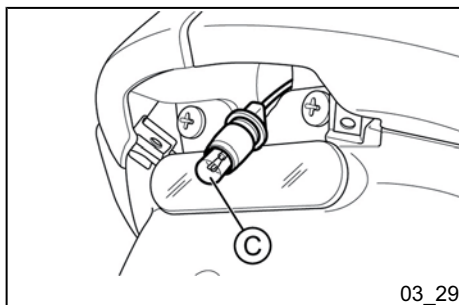

03\_29

- Sfilare la lampada «C».

#### ATTENZIONE



**PER ESTRARRE IL PORTALAMPADA NON TIRARE I CAVI ELETTRICI.**

#### Caratteristiche elettriche

Lampada luce targa

### Eclairage de la plaque d'immatriculation (03\_27, 03\_28, 03\_29)

Pour remplacer l'ampoule d'éclairage de la plaque d'immatriculation, agir comme suit :

- Dévisser les vis de fixation « A » et extraire la douille.

- Extraire la douille « B ».

- Extraire l'ampoule « C ».

#### ATTENTION



**POUR EXTRAIRE LA DOUILLE, NE PAS TIRER LES CÂBLES ÉLECTRIQUES.**



**Tipo:** A incandescenza

**Potenza:** 12V - 5W

**Quantità:** 1

### Caractéristiques électroniques

**Ampoule d'éclairage de la plaque d'immatriculation**

**Type :** à incandescence.

**Puissance :** 12 V - 5 W

**Quantité :** 1

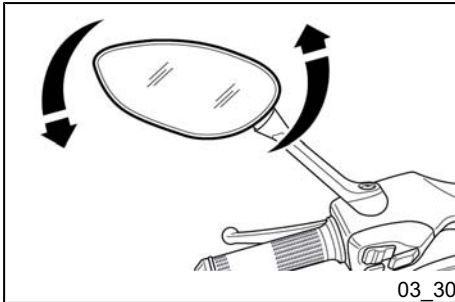

### **Specchi retrovisori (03\_30)**

Gli specchi si orientano agendo manualmente sulla coppa fino ad ottenere l'inclinazione desiderata.

#### **ATTENZIONE**



**NON REGOLARE GLI SPECCHI DURANTE LA MARCIA. CIÒ POTREBBE PROVOCARE LA PERDITA DEL CONTROLLO DEL VEICOLO.**

### **Retroviseurs (03\_30)**

Les rétroviseurs sont orientables en agissant manuellement sur le carter jusqu'à obtenir l'inclinaison souhaitée.

#### **ATTENTION**



**NE PAS RÉGLER LES RÉTROVISEURS PENDANT LA MARCHÉ. CELA POURRAIT PROVOQUER LA PERTE DE CONTRÔLE DU VÉHICULE.**

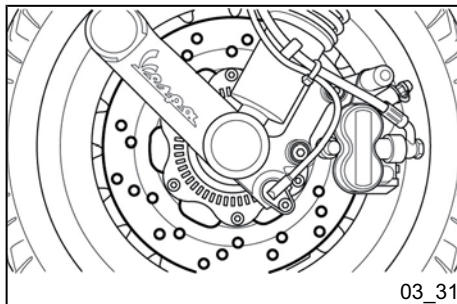

### Freno a disco anteriore e posteriore (03\_31)

L'usura del disco e delle pastiglie viene automaticamente compensata, quindi non ha effetto sul funzionamento dei freni. Per questa ragione non occorre registrare il freno. Se, azionando la leva del freno, si riscontrasse una eccessiva elasticità, ciò è dovuto, con ogni probabilità, alla presenza di aria nel circuito o all'irregolare funzionamento del freno stesso. In questo caso, soprattutto in considerazione del ruolo fondamentale che assumono i freni per la Vostra sicurezza di guida, è necessario portare il veicolo ad un **Concessionario o un Punto di Assistenza Autorizzato**.

#### ATTENZIONE



**L'AZIONE FRENANTE DEVE INIZIARE DOPO CIRCA 1/3 DI CORSA DELLA LEVA FRENO.**

#### ATTENZIONE



**LO SPESSORE DELLE PASTIGLIE FRENO VIENE VERIFICATO DAL CONCESSIONARIO SECONDO I CONTROLLI PREVISTI DALLA TABELLA DI MANUTENZIONE PROGRAMMATA. COMUNQUE NEL CASO IN CUI SI AVVERTA UNA RUMOROSITÀ PROVE-**

### Frein a disque avant et arriere (03\_31)

L'usure du disque et des plaquettes est automatiquement compensée, elle n'a donc aucun effet sur le fonctionnement des freins. Il n'est donc pas nécessaire de régler le frein. Si, en actionnant le levier de commande frein, on relève une excessive élasticité, cela est dû, en toute probabilité, à la présence d'air dans le circuit ou au fonctionnement irrégulier du frein. Dans ce cas, surtout en tenant compte du rôle fondamental qui ont les freins pour votre sécurité de conduite, il est nécessaire de porter le véhicule à un **concessionnaire ou Point d'assistance agréé**.

#### ATTENTION



**L'ACTION DE FREINAGE DOIT COMMENCER APRÈS ENVIRON 1/3 DE COURSE DU LEVIER DE FREIN.**

#### ATTENTION



**L'ÉPAISSEUR DES PLAQUETTES DE FREIN EST VÉRIFIÉE PAR LE CONCESSIONNAIRE SELON LES CONTRÔLES PRÉVUS PAR LE TABLEAU D'ENTRETIEN PROGRAMMÉ. DANS TOUS LES CAS, SI L'ON RELÈVE UN CERTAIN NIVEAU DE BRUIT PROVE-**

**NIENTE DAL SISTEMA FRENANTE ANTERIORE E/O POSTERIORE IN FASE DI UTILIZZO DELLO STESSO, È CONSIGLIABILE RIVOLGERSI AD UN CONCESSIONARIO O UN PUNTO DI ASSISTENZA AUTORIZZATO. DOPO LA SOSTITUZIONE DELLE PASTIGLIE NON USARE IL VEICOLO PRIMA DI AVER AZIONATO LA LEVA DEL FRENO VARIE VOLTE, ALLO SCOPO DI ASSESTARE I PISTONCINI E DI RIPORTARE LA CORSA DELLA LEVA NELLA CORRETTA POSIZIONE.**

#### ATTENZIONE



**LA PRESENZA SULLA STRADA DI SABBIA, FANGO, NEVE MISTA A SALE, ETC., PUÒ RIDURRE DRASTICAMENTE LA DURATA DELLE PASTIGLIE. IN CASO DI UTILIZZO DEL VEICOLO SU STRADE AVENTI LE CARATTERISTICHE SOPRA DESCRITTE, SI RACCOMANDA DI PULIRE FREQUENTEMENTE IL DISCO FRENO CON UN DETERGENTE NON AGGRESSIVO IN MODO DA EVITARE LA FORMAZIONE DI AGGLOMERATI ABRASIVI ALL'INTERNO DEI FORI CON CONSEGUENTE USURA PRECOCE DELLE PASTIGLIE FRENO.**

**NANT DU SYSTÈME DE FREINAGE AVANT ET/OU ARRIÈRE LORS DE L'UTILISATION, IL EST CONSEILLÉ DE S'ADRESSER À UN CONCESSIONNAIRE OU POINT D'ASSISTANCE AGRÉÉ. APRÈS LE REMPLACEMENT DES PLAQUETTES, NE PAS UTILISER LE VÉHICULE AVANT D'AVOIR ACTIONNÉ LE LEVIER DE FREIN PLUSIEURS FOIS, AFIN DE STABILISER LES PETITS PISTONS ET DE REPORTE LA COURSE DU LEVIER DANS SA POSITION CORRECTE.**

#### ATTENTION



**LA PRÉSENCE SUR LA ROUTE DE SABLE, DE BOUE, DE NEIGE MÊLÉE À DU SEL, ETC. PEUT RÉDUIRE DE FAÇON DRASTIQUE LA DURÉE DES PLAQUETTES. EN CAS D'UTILISATION DU VÉHICULE SUR DES ROUTES AYANT CES CARACTÉRISTIQUES, IL EST RECOMMANDÉ DE NETTOYER FRÉQUEMMENT LE DISQUE DE FREIN AVEC UN DÉTERGENT NON AGRESSIF AFIN D'ÉVITER LA FORMATION D'AGGLOMÉRATIONS ABRASIVES À L'INTÉRIEUR DES RAJURES, CE QUI CAUSERAIT L'USURE PRÉCOCE DES PLAQUETTES DE FREIN.**

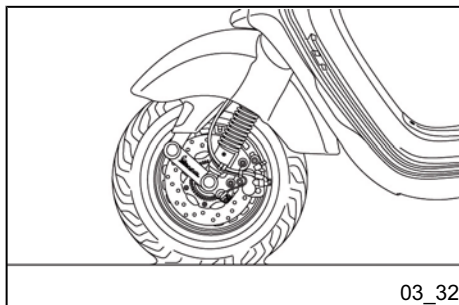

03\_32

### Foratura (03\_32)

Il veicolo è equipaggiato con pneumatici del tipo Tubeless (senza camera d'aria). In caso di foratura, contrariamente a quanto avviene per un pneumatico con camera d'aria, lo sgonfiamento è molto lento, cosa che si traduce in una maggiore sicurezza di guida. In caso di foratura è consentito effettuare una riparazione di emergenza con l'impiego di una bomboletta del tipo "gonfia e ripara". Per una riparazione definitiva rivolgersi ad un **Concessionario o un Punto di Assistenza Autorizzato**. La sostituzione di un pneumatico comporta lo smontaggio della relativa ruota. Per tali operazioni rivolgersi ad un **Concessionario o un Punto di Assistenza Autorizzato**.

#### ATTENZIONE



**PER L'USO DELLA BOMBOLETTA "GONFIA E RIPARA" SEGUIRE LE ISTRUZIONI RIPORTATE SULL'INVOLUCRO O SULLA CONFEZIONE.**

### Crevaision (03\_32)

Le véhicule est équipé de pneus du type Tubeless (sans chambre à air). En cas de crevaision, contrairement à ce qui arrive pour un pneu fourni de chambre d'air, le dégonflement est très lent, ce qui veut rapporter une plus grande sécurité de conduite. En cas de crevaision, il est possible d'effectuer une réparation d'urgence avec l'emploi d'une bombe anticrevaision du type « répare et regonfle ». Pour une réparation définitive, s'adresser à un **concessionnaire ou Point d'assistance agréé**. Le remplacement d'un pneu entraîne le démontage de la roue respective. Pour ces opérations, s'adresser à un **concessionnaire ou Point d'assistance agréé**.

#### ATTENTION



**POUR L'UTILISATION DE LA BOMBE ANTICREVAISON, SUIVRE LES INSTRUCTIONS REPORTÉES SUR LE RÉCIPENT OU SUR L'EMBALLAGE.**



03\_33

### Inattività del veicolo (03\_33)

Si consiglia di effettuare le seguenti operazioni:

1. Effettuare la pulizia generale del veicolo e successivamente coprirlo con un telo;
2. A motore fermo, smontare la candela, immettere dal foro di essa 1+2 cc di olio (quantitativi superiori sono dannosi per l'integrità del motore stesso). Azionare 1-2 volte il pulsante d'avviamento per circa 1 secondo facendo compiere lentamente qualche giro al motore, quindi rimontare la candela;
3. Esaurire tutto il carburante del veicolo; spalmare di grasso antiruggine le parti metalliche non verniciate; tenere sollevate le ruote da terra appoggiando il telaio su due tasselli di legno;
4. Per la batteria seguire le norme riportate nella sezione «Batteria»

### Prodotti consigliati

**eni i-Ride PG 5W-40**

*Lubrificante con basi sintetiche per motori quattro tempi ad alte prestazioni.  
JASO MA, MA2 - API SL - ACEA A3*

### **Pulizia veicolo (03\_34)**

Per ammorbidire lo sporco e il fango depositato sulle superfici verniciate usare

### Inactivite du vehicule (03\_33)

Il est recommandé d'effectuer les opérations suivantes :

1. Procéder à un nettoyage général du véhicule puis le couvrir avec une housse de protection ;
2. Le moteur à l'arrêt, démonter la bougie et verser 1+2 cm<sup>3</sup> d'huile par le trou (des quantités supérieures pourraient endommager le moteur). Actionner 1-2 fois le bouton de démarrage pendant environ 1 seconde pour que le moteur fasse lentement quelques tours, puis remonter la bougie.
3. Vidanger tout le carburant du véhicule. Enduire de graisse antirouille les parties métalliques non peintes. Tenir les roues soulevées du sol en appuyant le cadre sur deux cales en bois.
4. Pour la batterie, suivre les règles reportées à la section « Batterie »

### Produits conseillés

**eni i-Ride PG 5W-40**

*Lubrifiant à base synthétique pour moteurs quatre temps haut rendement.  
JASO MA, MA2 - API SL - ACEA A3*

### **Nettoyage du véhicule (03\_34)**

Pour ramollir la saleté et la boue déposée sur les surfaces peintes, utiliser un jet

un getto di acqua a bassa pressione. Una volta ammorbiditi, fango e sporczia devono essere tolti con una spugna soffice per carrozzeria imbevuta di molta acqua e "shampoo" (2-4% di shampoo in acqua). Successivamente sciacquare abbondantemente con acqua, ed asciugare con pelle scamosciata. Per l'esterno del motore servirsi di petrolio, pennello e stracci puliti. Il petrolio è dannoso per la vernice. Si ricorda che l'eventuale lucidatura con cere siliconiche deve essere sempre preceduta dal lavaggio.

d'eau à basse pression. Une fois que la boue et la crasse sont amollies, les éliminer avec une éponge douce pour carrosserie imbibée de beaucoup d'eau et de shampooing (2-4 % de shampooing dans l'eau). Ensuite, rincer abondamment à l'eau et sécher avec une chamoinine. Pour le nettoyage des parties extérieures du moteur, se servir de pétrole, de pinceaux et de chiffons propres. Le pétrole est nocif pour la peinture. Ne pas oublier que le polissage éventuel à l'aide de cires aux silicones doit toujours être précédé d'un lavage.

#### AVVERTENZA



**AL FINE DI EVITARE L'INSORGERE DI OSSIDAZIONI, LAVARE IL VEICOLO OGNI VOLTA CHE, LO STESSO, VIENE UTILIZZATO IN ZONE O IN PARTICOLARI CONDIZIONI DI:**

- **CONDIZIONI AMBIENTALI / STAGIONALI: IMPIEGO DI SALE, PRODOTTI CHIMICI ANTIGHIACCIO SU STRADE NEL PERIODO INVERNALE.**
- **INQUINAMENTO ATMOSFERICO: CITTÀ E/O ZONE INDUSTRIALI.**
- **SALINITÀ E UMIDITÀ DELL'ATMOSFERA: ZONE MARINE, CLIMA CALDO E UMIDO.**

#### AVERTISSEMENT



**POUR ÉVITER LA FORMATION DE ROUILLE, LAVER LE VÉHICULE À CHAQUE FOIS QU'IL A ÉTÉ UTILISÉ DANS DES ZONES OU CONDITIONS PARTICULIÈRES, À SAVOIR :**

- **CONDITIONS ENVIRONNEMENTALES / SAISONNIÈRES : EMPLOI DE SEL OU DE PRODUITS CHIMIQUES ANTIGEL SUR LES ROUTES PENDANT L'HIVER.**
- **POLLUTION ATMOSPHERIQUE : VILLES ET/OU ZONES INDUSTRIELLES.**
- **ATMOSPHERE SALINE ET HUMIDE : ZONES MARINES, CLIMATS CHAUDS ET HUMIDES.**

**AVVERTENZA**

- EVITARE CHE SULLA CARROZZERIA RIMANGANO DEPOSITI, RESIDUI DI POLVERI INDUSTRIALI E INQUINANTI, MACCHIE DI CATRAME, INSETTI MORTI, ESCREMENTI DI UCCELLI, ECC.
- EVITARE DI PARCHEGGIARE IL VEICOLO SOTTO GLI ALBERI. IN ALCUNE STAGIONI, INFATTI DAGLI ALBERI CADONO RESIDUI, RESINE, FRUTTI O FOGLIE CONTENENTI SOSTANZE CHIMICHE DANNOSE PER LA VERNICE.

**ATTENZIONE**

I PRODOTTI DETERGENTI POSSONO INQUINARE L'ACQUA. IL LAVAGGIO DEL VEICOLO DEVE ESSERE EFFETTUATO PRESSO STAZIONI DI LAVAGGIO DOTATE DI DISPOSITIVI IDONEI ALLA DEPURAZIONE DELLE ACQUE DI LAVAGGIO.

**AVERTISSEMENT**

- ÉLIMINER DE LA CARROSSERIE LES DÉPÔTS OU RÉSIDUS DE POUSSIÈRES INDUSTRIELLES ET POLLUANTES, LES TACHES DE GOUDRON, LES INSECTES MORTS, LES EXCRÉMENTS D'OISEAUX, ETC.
- ÉVITER DE GARER LE VÉHICULE SOUS LES ARBRES. DANS CERTAINES SAISONS, IL TOMBE DES ARBRES DES RÉSIDUS, DES RÉSINES, DES FRUITS OU DES FEUILLES CONTENANT DES SUBSTANCES CHIMIQUES POUVANT ENDOMMAGER LA PEINTURE.

**ATTENTION**

LES PRODUITS DÉTERGENTS PEUVENT POLLUER L'EAU. LE LAVAGE DU VÉHICULE DOIT ÊTRE EFFECTUÉ DANS DES STATIONS DE LAVAGE ÉQUIPÉES D'UNITÉS APTES À LA DÉPURATION DES EAUX DE LAVAGE.

**ATTENZIONE**

PER IL LAVAGGIO DEL MOTORE E DEL VEICOLO È SCONSIGLIATO L'UTILIZZO DELL'IDROPULTRICE; NEL CASO CHE NON SIA POSSIBILE EFFETTUARE TALE OPERAZIONE IN UN ALTRO MODO, È NECESSARIO:

- USARE SOLAMENTE IL GETTO A VENTAGLIO.
- NON AVVICINARE LA LANCIA A MENO DI 60 CM.
- NON USARE ACQUA A TEMPERATURE SUPERIORI A 40°C.
- NON UTILIZZARE IL GETTO AD ALTA PRESSIONE.
- NON UTILIZZARE IL LAVAGGIO A VAPORE.
- NON INDIRIZZARE IL GETTO DIRETTAMENTE VERSO: IL MOTORE, I CABLAGGI ELETTRICI, LE FERITOIE DI RAFFREDDAMENTO DEL COPERCIO TRASMISSIONE E DEL COPERCIO CHIOCCIOLA.

**ATTENZIONE**

IL LAVAGGIO NON DEVE MAI ESSERE ESEGUITO AL SOLE SPECIALMENTE D'ESTATE QUANDO LA CAR-

**ATTENTION**

POUR LE LAVAGE DU MOTEUR ET DU VÉHICULE L'EMPLOI DE LA MACHINE À JET D'EAU EST DÉCONSEILLÉ ; AU CAS OÙ IL SERAIT IMPOSSIBLE D'EFFECTUER CETTE OPÉRATION D'UNE AUTRE FAÇON, IL FAUT :

- UTILISER UNIQUEMENT LE JET EN ÉVENTAIL.
- NE PAS APPROCHER LA LANCE À MOINS DE 60 CM.
- NE PAS UTILISER D'EAU À DES TEMPÉRATURES SUPÉRIEURES À 40 °C.
- NE PAS UTILISER LE JET À HAUTE PRESSION.
- NE PAS UTILISER LE SYSTÈME DE LAVAGE À LA VAPEUR.
- NE PAS DIRIGER LE JET DIRECTEMENT VERS : LE MOTEUR, LES CÂBLAGES ÉLECTRIQUES, LES FENTES DE REFROIDISSEMENT DU COUVERCLE D'EMBRAYAGE ET DU COUVERCLE LIMAÇON.

**ATTENTION**

LE LAVAGE NE DOIT JAMAIS ÊTRE EFFECTUÉ AU SOLEIL SPÉCIALEMENT EN ÉTÉ QUAND LA CARROS-



**ROZZERIA È ANCORA CALDA IN QUANTO LO SHAMPOO, ASCIUGANDOSI PRIMA DEL RISCIAQUO, PUÒ CAUSARE DANNI ALLA VERNICE. NON USARE MAI STRACCI IMBEVUTI DI ALCOOL, BENZINA, NAFTA O PETROLI PER IL LAVAGGIO DELLE SUPERFICI VERNICIATE O IN MATERIA PLASTICA, PER EVITARE LA PERDITA DELLA LORO BRILLANTEZZA O L'ALTERAZIONE DELLE CARATTERISTICHE MECCANICHE. L'USO DI CERE SILICONICHE PUÒ CAUSARE DANNI ALLE SUPERFICI VERNICIATE, SECONDO IL COLORE DEL VEICOLO (COLORI SATINATI). CONTATTARE UN PUNTO DI ASSISTENZA AUTORIZZATO PER AVERE INDICAZIONI IN MERITO.**

#### AVVERTENZA



**SI CONSIGLIA UNA REGOLARE PULIZIA DEL VEICOLO AL FINE DI EVITARE POSSIBILI ACCUMULI DI SPORCIZIA O FANGO CHE POTREBBERO CAUSARE UN FUNZIONAMENTO NON CORRETTO DELLA TRASMISSIONE COMANDO GAS E/O DI ALTRI COMPONENTI.**

**SERIE EST ENCORE CHAUDE CAR LE SHAMPOING, EN SÉCHANT AVANT LE RINÇAGE, PEUT ENDOMMAGER LA PEINTURE. NE JAMAIS UTILISER DE CHIFFONS IMBIBÉS D'ESSENCE, DE GAZOLE OU DE PÉTROLE POUR LE LAVAGE DES SURFACES PEINTES OU EN PLASTIQUE, POUR ÉVITER LA PERTE DE LA BRILLANCE OU L'ALTÉRATION DES CARACTÉRISTIQUES MÉCANIQUES. L'UTILISATION DE CIRES AUX SILICONES PEUT ENDOMMAGER LES SURFACES PEINTES, SELON LA COULEUR DU VÉHICULE (COULEURS SATINÉES). CONTACTER UN POINT D'ASSISTANCE AGRÉÉ POUR OBTENIR LES RENSEIGNEMENTS NÉCESSAIRES.**

#### AVERTISSEMENT



**IL EST CONSEILLÉ DE NETTOYER RÉGULIÈREMENT LE VÉHICULE POUR ÉVITER L'ACCUMULATION DE CRASSE OU DE BOUE, QUI POURRAIT ENSUITE ENTRAÎNER UN MAUVAIS FONCTIONNEMENT DE LA TRANSMISSION À LA COMMANDE DE L'ACCÉLÉRATEUR ET/OU D'AUTRES COMPOSANTS.**

**ATTENZIONE**

DURANTE LA PULIZIA DEL VEICOLO, CON GETTO D'ACQUA IN PRESSIONE, MANTENERE LA SELLA CHIUSA EVITANDO DI INDIRIZZARE IL GETTO DIRETTAMENTE NEL SOTTOSELLA.

**ATTENTION**

PENDANT LE NETTOYAGE DU VÉHICULE AVEC UN JET D'EAU SOUS PRESSION, MAINTENIR LA SELLE FERMÉE ET ÉVITER D'ADRESSER LE JET DIRECTEMENT VERS LE COMPARTIMENT SOUS LA SELLE.

**AVVERTENZA**

DURANTE IL LAVAGGIO DEL VEICOLO PRESTARE ATTENZIONE A NON INDIRIZZARE IL GETTO D'ACQUA VERSO LA PRESA D'ARIA DEL FILTRO POSTA SUL LATO SINISTRO DEL VEICOLO IN PROSSIMITÀ DELLA GRIGLIA VANO MOTORE.

**AVERTISSEMENT**

PENDANT LE LAVAGE DU VÉHICULE, VEILLER À NE PAS ADRESSER LE JET D'EAU VERS LA PRISE D'AIR DU FILTRE, SITUÉE SUR LE CÔTÉ GAUCHE DU VÉHICULE, PRÈS DE LA GRILLE DU COMPARTIMENT MOTEUR.

DISATTENDERE TALE INDICAZIONE PUÒ PREGIUDICARE IL CORRETTO FUNZIONAMENTO DEL MOTORE.

NÉGLIGER CETTE INDICAZION POURRAIT NUIRE AU BON FONCTIONNEMENT DU MOTEUR.

**Ricerca guasti**

**Recherche des pannes**

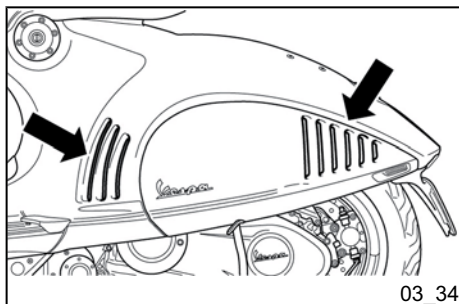

## MANCATO AVVIAMENTO

Fusibile in avaria	Sostituire il fusibile danneggiato e far verificare il veicolo ad un <b>Punto di Assistenza Autorizzato</b> .
--------------------	---

## NON-DÉMARRAGE

Fusible en panne	Remplacer le fusible endommagé et faire vérifier le véhicule dans un <b>Point d'assistance agréé</b> .
------------------	--

### DIFFICOLTÀ DI AVVIAMENTO (VEDI SEZIONE «AVVIAMENTO DIFFICOLTOSO»)

Mancanza carburante nel serbatoio*	Rifornire
Sistema di iniezione in avaria	Rivolgersi ad un <b>Punto di Assistenza Autorizzato</b>
Pompa carburante inefficiente	Rivolgersi ad un <b>Punto di Assistenza Autorizzato</b>
Batteria scarica	Caricare la batteria

**\* IMPORTANTE: NON UTILIZZARE IL VEICOLO FINO ALL'ESAURIMENTO DEL CARBURANTE; NEL CASO TALE EVENTO SI VERIFICASSE, NON INSISTERE NELL'AVVIAMENTO, POSIZIONARE IN «OFF» IL COMMUTATORE A CHIAVE E RIFORNIRE DI BENZINA IL SERBATOIO PRIMA POSSIBILE. IL MANCATO RISPETTO DI QUESTA NORMA PUÒ PORTARE AL DANNEGGIAMENTO DELLA POMPA DI ALIMENTAZIONE E/O DEL CATALIZZATORE**

### DIFFICULTÉS AU DÉMARRAGE (VOIR LA SECTION « DÉMARRAGE DIFFICILE »)

Absence de carburant dans le réservoir*	Remplir
Système d'injection en panne	S'adresser à un <b>Point d'assistance agréé</b> .
Pompe à carburant inefficace	S'adresser à un <b>Point d'assistance agréé</b> .
Batteries déchargée	Charger la batterie.

**\* IMPORTANT : NE PAS UTILISER LE VÉHICULE JUSQU'À L'ÉPUISEMENT DU CARBURANT ; DANS UN TEL CAS, NE PAS INSISTER SUR LE DÉMARRAGE, METTRE LE COMMUTATEUR À CLÉ SUR « OFF » ET FAIRE LE RAVITAILLEMENT EN ESSENCE LE PLUS VITE POSSIBLE. NE PAS RESPECTER CETTE RÈGLE POURRAIT PROVOQUER UNE DÉTÉRIORATION DE LA POMPE D'ALIMENTATION ET/OU DU CATALYSEUR.**

**IRREGOLARITÀ DI ACCENSIONE**

Candela difettosa	Rivolgersi ad un <b>Punto di Assistenza Autorizzato</b> .
Centralina di accensione / iniezione difettosa. Causa la presenza di alta tensione la verifica deve essere fatta da persone esperte	Rivolgersi ad un <b>Punto di Assistenza Autorizzato</b>

**ALLUMAGE IRRÉGULIER**

Bougie défectueuse	S'adresser à un <b>Point d'assistance agréé</b> .
Centrale d'allumage/injection défectueuse. Étant donné la présence de haute tension, le contrôle doit être effectué par des personnes expertes.	S'adresser à un <b>Point d'assistance agréé</b> .

**SCARSA COMPRESSIONE**

Candela allentata	Serrare la candela
Testa cilindro allentata, anelli tenuta pistone usurati	Rivolgersi ad un <b>Punto di Assistenza Autorizzato</b> .
Valvole puntate	Rivolgersi ad un <b>Punto di Assistenza Autorizzato</b> .

**COMPRESSION INSUFFISANTE**

Bougie desserrée	Serrer la bougie
Culasse du cylindre desserrée, joints du piston usés	S'adresser à un <b>Point d'assistance agréé</b> .
Soupapes grippées	S'adresser à un <b>Point d'assistance agréé</b> .

**CONSUMO ELEVATO E SCARSO RENDIMENTO**

Filtro otturato o sporco	Tentare con un soffiaggio di aria compressa, altrimenti sostituirlo
--------------------------	---

**CONSUMATION ÉLEVÉE ET FAIBLE RENDEMENT**

Filtre bouché ou sale	Essayer avec un soufflage d'air comprimé, autrement le remplacer.
-----------------------	---

### FRENATA INSUFFICIENTE

Untuosità disco. Pastiglie usurate. Rivolgersi ad un **Punto di Assistenza Autorizzato**.  
Dispositivi impianto freni in avaria. **Assistenza Autorizzato**.  
Presenza di aria nei circuiti freno anteriore e posteriore

### FREINAGE INSUFFISANT

Disque huileux. Plaquettes usées. S'adresser à un **Point d'assistance agréé**.  
Dispositifs du système de freinage en panne. Présence d'air dans les circuits du frein avant et du frein arrière.

### SOSPENSIONI INEFFICIENTI

Ammortizzatori in avaria, perdite di olio, tamponi di finecorsa deteriorati; ammortizzatori mal regolati nel precarico Rivolgersi ad un **Punto di Assistenza Autorizzato**.

### SUSPENSIONS INEFFICACES

Amortisseurs en panne, fuites d'huile, tampons de fin de course détériorés ; précharge des amortisseurs mal réglée. S'adresser à un **Point d'assistance agréé**.

### IRREGOLARITÀ TRASMISSIONE AUTOMATICA

Rulli variatore e/o cinghia di trasmissione deteriorati Rivolgersi ad un **Punto di Assistenza Autorizzato**.

### TRANSMISSION AUTOMATIQUE IRRÉGULIÈRE

Rouleaux du variateur et/ou courroie de transmission détériorés S'adresser à un **Point d'assistance agréé**.

**Vespa®  
246**



**Cap. 04  
Dati tecnici**

**Chap. 04  
Donnees techniques**

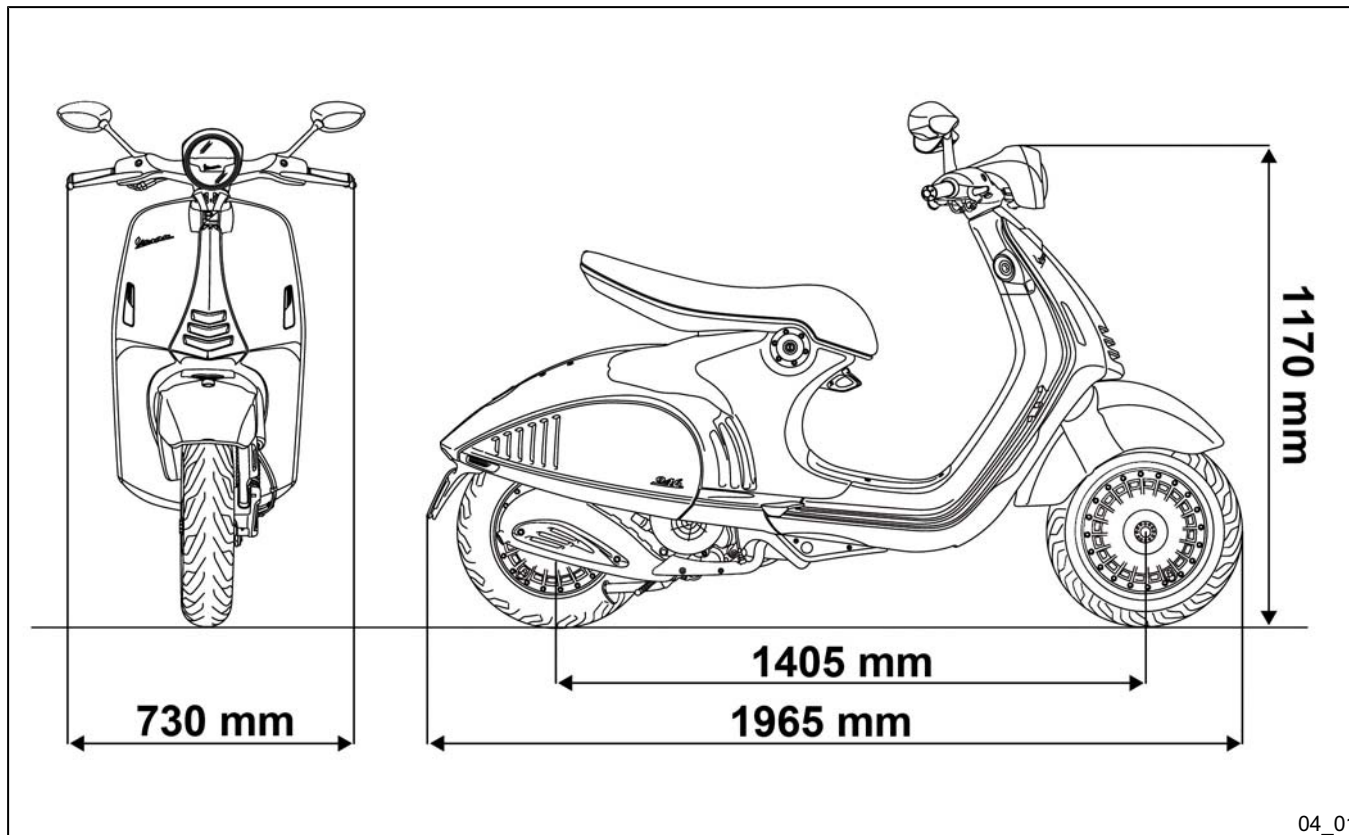

**DATI VEICOLO**

Telaio	Scocca in lamiera di acciaio stampata con rinforzi strutturali saldati.
Sospensione anteriore	Monobraccio con molla elicoidale e monoammortizzatore idraulico a doppio effetto.
Sospensione posteriore	Ammortizzatore a doppio effetto con regolazione del precarico su quattro posizioni.
Freno anteriore	A disco Ø 220 mm con comando idraulico azionato dal manubrio con leva destra.
Freno posteriore	A disco Ø 220 con comando idraulico azionato dal manubrio con leva sinistra.
Tipo cerchi ruota	In lega leggera.
Cerchio anteriore	12" x 3,00
Cerchio posteriore	12" x 3,00
Pneumatico anteriore	120/70 - 12" 51P Tubeless
Pneumatico posteriore	130/70 - 12" 62P Tubeless
Pressione pneumatico anteriore	1,8 bar
Pressione pneumatico posteriore (con passeggero)	2,0 bar (2,2 bar)
Peso a secco	147 Kg
Peso massimo ammissibile	340 Kg
Batteria	12 V / 10 Ah Sigillata

**DONNÉES TECHNIQUES DU VÉHICULE**

Cadre	Caisse en tôle d'acier emboutie avec renforts structurels soudés.
Suspension avant	Monobras avec ressort hélicoïdal et monoamortisseur hydraulique à double effet.
Suspension arrière	Amortisseur à double effet à précharge réglable sur quatre positions.
Frein avant	À disque Ø 220 mm, à commande hydraulique actionnée par le levier droit du guidon.
Frein arrière	À disque, Ø 220 mm, à commande hydraulique actionnée par le levier gauche du guidon.
Type de jantes de roue	En alliage léger.
Jante avant	12" x 3,00
Jante arrière	12" x 3,00
Pneu avant	120/70 - 12" 51P Tubeless
Pneu arrière	130/70 - 12" 62P Tubeless
Pression du pneu avant	1,8 bar
Pression du pneu arrière (avec passager)	2,0 bar (2,2 bar)
Poids à sec	147 kg
Poids maximum admissible	340 kg
Batterie	12 V / 10 Ah scellée.



**DATI MOTORE 125cc**

Tipo	Monocilindrico a 4 tempi
Cilindrata	124 cm <sup>3</sup>
Alesaggio per corsa	52,0 x 58,6 mm
Potenza max	8,5 kW a 8.750 giri/min
Coppia max	9,6 Nm a 7.750 giri/min
Rapporto di compressione	(10,5±0,5):1
Regime al minimo	(1750±100)giri/min
Gioco valvole (a freddo)	aspirazione: 0,08 mm scarico: 0,08 mm
Distribuzione	3 valvole (2 di aspirazione, 1 di scarico). monoalbero a camme in testa comandato da catena.
Trasmissione	Variatore automatico a pulegge espansibili con asservitore di coppia, cinghia trapezoidale, frizione automatica centrifuga a secco autoventilante, vano trasmissione a circolazione d'aria forzata.
Riduzione finale	A ingranaggi in bagno d'olio.
Lubrificazione	Lubrificazione del motore con pompa a lobi (interna al carter) comandata da catena e doppio filtro a rete e in carta.
Raffreddamento	A circolazione forzata d'aria.

**DONNÉES DU MOTEUR 125 cm<sup>3</sup>**

Type	Monocylindre 4 temps.
Cylindrée	124 cm <sup>3</sup>
Alésage pour course	52,0 x 58,6 mm
Puissance max.	8,5 kW à 8 750 tr/min
Couple max.	9,6 Nm à 7 750 tr/min
Taux de compression	(10,5±0,5):1
Régime au ralenti	(1 750 ±100 tr/min)
Jeu aux soupapes (à froid)	admission : 0,08 mm échappement : 0,08 mm
Distribution	3 soupapes (2 d'admission et 1 d'échappement). Un arbre à cammes en tête commandé par chaîne.
Transmission	Variateur automatique à poulies expansibles avec asservisseur de couple, courroie trapézoïdale, embrayage automatique centrifuge à sec autoventilé et carter de transmission à circulation forcée d'air.
Réduction finale	À engrenages en bain d'huile.
Lubrification	Lubrification du moteur avec pompe à lobes (à l'intérieur du carter) commandée par chaîne, et double filtre (crépine et papier).

Avviamento	Elettrico
Accensione	Elettronica a scarica induttiva, con anticipo variabile e con bobina A.T. separata.
Anticipo accensione	A mappa tridimensionale gestita da centralina
Candela	NGK CR8EB
Distanza elettrodi	0,7 ÷ 0,8 mm
Alimentazione	Iniezione elettronica con corpo farfallato Ø28 a singolo iniettore
Carburante	Benzina senza piombo (95 R.O.N.)
Marmitta di scarico	Di tipo ad assorbimento con convertitore catalitico.
Normativa emissioni	EURO 3

**CAPACITÀ**

Quantità olio motore	1340 cm <sup>3</sup> (di cui 120 cm <sup>3</sup> nella cartuccia filtrante)
Quantità olio mozzo	300 cm <sup>3</sup>
Capacità serbatoio carburante	8,45±0,1 l (riserva circa 1,5 l)

Refroidissement	Par circulation forcée d'air.
Démarrage	Électrique
Allumage	Électronique à décharge inductive, avec avance variable et bobine H.T. séparée.
Avance à l'allumage	Par cartographie tridimensionnelle gérée par la centrale.
Bougie	NGK CR8EB
Distance entre les électrodes	0,7 ÷ 0,8 mm
Alimentation	Injection électronique avec boîtier papillon Ø28 à un seul injecteur.
Carburant	Essence sans plomb (95 R.O.N.).
Pot d'échappement	De type à absorption, avec convertisseur catalytique.
Norme sur les émissions	EURO 3

**CAPACITÉ**

Quantité d'huile moteur	1 340 cm <sup>3</sup> (dont 120 cm <sup>3</sup> dans la cartouche filtrante)
Quantité d'huile du moyeu	300 cm <sup>3</sup>
Capacité du réservoir de carburant	8,45±0,1 l (réserve environ 1,5 l)

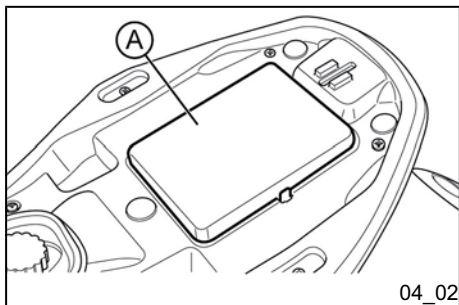

04\_02

### Attrezzi di corredo (04\_02, 04\_03, 04\_04)

Gli attrezzi a corredo sono posizionati in un apposito vano «A» a cui si accede sollevando la sella.

Agire sulla linguetta per sollevare lo sportellino.

### Trousse a outils (04\_02, 04\_03, 04\_04)

Les outils fournis se trouvent dans le logement « A », auquel on peut accéder après avoir soulevé la selle.

Agir sur la languette pour soulever le volet.

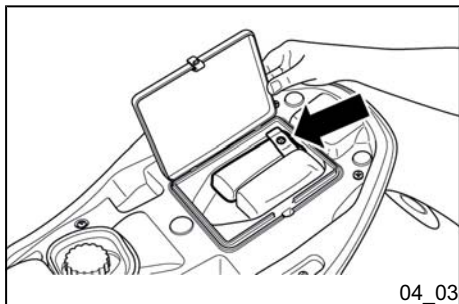

04\_03

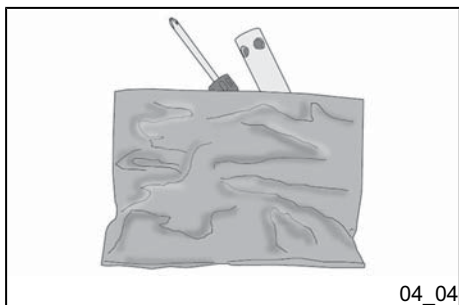

04\_04

Il corredo attrezzi è composto da:

- Una chiave a tubo.
- Un cacciavite doppio.
- Una chiave speciale per regolare l'amortizzatore posteriore.
- Un estrattore per fusibili.
- Due chiavi torx ad L.
- Un manico.

Outils fournis :

- Une clé tube.
- Un tournevis double.
- Une clé spéciale pour régler l'amortisseur arrière.
- Un extracteur de fusibles.
- Deux clés Torx en L.
- Une manche.

- Una chiave per vite ad esagono incassato.

- Una chiave piatta.

Gli attrezzi sono sistemati sotto la sella.

- Une clé pour vis à six pans creux.

- Une clé plate.

Les outils sont rangés sous la selle.



**Vespa®  
946**



**Cap. 05  
Ricambi e  
accessori**

**Chap. 05  
Pieces detachees et  
accessoires**



## Avvertenze (05\_01)

### AVVERTENZA



È CONSIGLIABILE L'USO DEI "RICAMBI ORIGINALI PIAGGIO" GLI UNICI CHE OFFRONO LA STESSA GARANZIA DI QUALITÀ DEI PARTICOLARI MONTATI IN ORIGINE SUL VEICOLO.

SI RICORDA CHE L'IMPIEGO DI RICAMBI NON ORIGINALI FA DECADERE IL DIRITTO AD USUFRUIRE DELLE CONDIZIONI DI GARANZIA.

### AVVERTENZA



LA PIAGGIO COMMERCIALIZZA UNA PROPRIA LINEA DI ACCESSORI CHE SONO PERTANTO RICONOSCIUTI E GARANTITI IN RELAZIONE ANCHE AL LORO IMPIEGO. È QUINDI INDISPENSABILE, PER UNA LORO SCELTA E UN CORRETTO MONTAGGIO, RIVOLGERSI A UN CONCESSIONARIO O PUNTO DI ASSISTENZA AUTORIZZATO. L'IMPIEGO DI ACCESSORI NON ORIGINALI PUÒ COMPROMETTERE LA STABILITÀ ED IL FUNZIONAMENTO DEL VEICOLO CON CONSEGUEN-

## Avertissements (05\_01)

### AVERTISSEMENT



IL EST CONSEILLÉ D'UTILISER DES « PIÈCES DE RECHANGE D'ORIGINE PIAGGIO », LES SEULES QUI OFFRENT LA MÊME GARANTIE DE QUALITÉ QUE LES PIÈCES MONTÉES À L'ORIGINE SUR LE VÉHICULE.

L'EMPLOI DE PIÈCES DE RECHANGE NON ORIGINALES ANNULE LES CONDITIONS DE GARANTIE.

### AVERTISSEMENT



PIAGGIO COMMERCIALISE SA PROPRE GAMME D'ACCESSOIRES. CE SONT DONC LES SEULS DONT L'UTILISATION EST RECONNUE ET GARANTIE. IL EST DONC INDISPENSABLE, POUR EN EFFECTUER CORRECTEMENT LE CHOIX ET LE MONTAGE, DE S'ADRESSER À UN CONCESSIONNAIRE OU POINT D'ASSISTANCE AGRÉÉ. L'EMPLOI D'ACCESSOIRES NON ORIGINAUX PEUT COMPROMETTRE LA STABILITÉ ET LE BON FONCTIONNEMENT DU VÉHICULE, LE RENDANT DANGEREUX POUR LA SÉCURITÉ DU CONDUC-TEUR.

**TE PERICOLOSITÀ DI GUIDA E RELATIVA INCOLUMITÀ DEL GUIDATORE.**





**Vespa®  
246**



**Cap. 06  
Manutenzione  
programmata**

**Chap. 06  
L'entretien  
programme**



## Tabella manutenzione programmata (06\_01)

Una adeguata manutenzione costituisce un fattore determinante per una maggiore durata del veicolo in condizioni di funzionamento e rendimento ottimali.

A tale scopo sono stati predisposti una serie di controlli e di interventi di manutenzione a pagamento, raccolti nel quadro riepilogativo riportato nella pagina seguente. È buona norma che eventuali piccole anomalie di funzionamento siano subito segnalate ad un **Concessionario o un Punto di Assistenza Autorizzato** senza attendere, per portarvi rimedio, l'esecuzione del prossimo tagliando.

È indispensabile effettuare i Tagliandi agli intervalli di tempo prescritti anche se non è stato raggiunto il chilometraggio previsto. La puntuale esecuzione dei tagliandi è necessaria per il corretto utilizzo della garanzia. Per tutte le altre informazioni riguardanti le modalità di applicazione della Garanzia e l'esecuzione della "Manutenzione Programmata" si rimanda al "Libretto di Garanzia".

## Tableau d'entretien programmé (06\_01)

Un entretien adéquat constitue un facteur déterminant pour une durée de vie supérieure du véhicule dans des conditions de fonctionnement et de rendement optimales.

Dans ce but, on a prévu une série de contrôles et d'interventions d'entretien payants, réunis dans le tableau récapitulatif reporté à la page suivante. Il convient de signaler immédiatement toute anomalie de fonctionnement à un **concessionnaire ou Point d'assistance agréés** sans attendre, pour y remédier, l'exécution de la révision périodique suivante.

Il est indispensable d'effectuer les révisions périodiques aux intervalles prescrits même si le kilométrage prévu n'a pas été atteint. L'exécution ponctuelle des révisions périodiques est nécessaire pour la correcte application de la garantie. Pour toutes les autres informations concernant les modes d'application de la garantie et l'exécution de l'entretien programmé, se reporter au « Carnet de garantie ».

### TABELLA DI MANUTENZIONE PROGRAMMATA

km x 1.000	1	5	10	15	20	25	30
Bloccaggi di sicurezza							

<b>km x 1.000</b>	<b>1</b>	<b>5</b>	<b>10</b>	<b>15</b>	<b>20</b>	<b>25</b>	<b>30</b>
Candela		I	R	I	R	I	R
Cavalletto centrale		L	L	L	L	L	L
Cinghia di trasmissione			R		R		R
Comando gas	A		A		A		A
Contenitore rulli			I		I		I
Filtro aria			I		I		I
Filtro CVT			I		I		I
Filtro olio motore	R		R		R		R
Gioco valvole	A		A		A		A
Impianto elettrico e batteria	I	I	I	I	I	I	I
Impianto ventilazione cilindro							I
Leve comando freno	L		L		L		L
Liquido freni**	I	I	I	I	I	I	I
Olio motore*	R	I	R	I	R	I	R
Olio mozzo			I		I		I
Orientamento proiettore			A		A		A
Pastiglie freno	I	I	I	I	I	I	I
Pressione e usura pneumatici	I	I	I	I	I	I	I
Prova veicolo su strada	I	I	I	I	I	I	I
Sospensioni			I		I		I
Sterzo	A		A		A		A

km x 1.000	1	5	10	15	20	25	30
Trasmissioni			L		L		L

I: CONTROLLARE E PULIRE, REGOLARE, LUBRIFICARE O SOSTITUIRE SE NECESSARIO; C: PULIRE; R: SOSTITUIRE; A: REGOLARE; L: LUBRIFICARE

\* Verificare il livello ogni 2.500km

\*\*Sostituire ogni 2 anni

### TABLEAU D'ENTRETIEN PROGRAMMÉ

km x 1 000	1	5	10	15	20	25	30
Blocages de sécurité	I		I		I		I
Bougie		I	R	I	R	I	R
Béquille centrale		L	L	L	L	L	L
Courroie de transmission			R		R		R
Commande d'accélérateur	A		A		A		A
Boîtier à rouleaux			I		I		I
Filtre à air			I		I		I
Filtre CVT			I		I		I
Filtre huile moteur	R		R		R		R
Jeu aux soupapes	A		A		A		A
Installation électrique et batterie	I	I	I	I	I	I	I
Système de ventilation du cylindre							I
Leviers de commande du frein	L		L		L		L
Liquide de frein **	I	I	I	I	I	I	I

km x 1 000	1	5	10	15	20	25	30
Huile moteur*	R	I	R	I	R	I	R
Huile du moyeu			I		I		I
Orientation du projecteur			A		A		A
Plaquettes de frein	I	I	I	I	I	I	I
Pression et usure des pneus	I	I	I	I	I	I	I
Essai du véhicule sur route	I	I	I	I	I	I	I
Suspensions			I		I		I
Direction	A		A		A		A
Transmissions			L		L		L

I : CONTRÔLER ET NETTOYER, RÉGLER, LUBRIFIER OU REMPLACER SI NÉCESSAIRE. C : NETTOYER. R : REMPLACER. A : RÉGLER. L : LUBRIFIER

\* Vérifier le niveau tous les 2 500 km.

\*\* Remplacer tous les 2 ans.

### TABELLA PRODOTTI CONSIGLIATI

Prodotto	Descrizione	Caratteristiche
AGIP GEAR SAE 80W-90	Lubrificante per cambi e trasmissioni.	API GL-4
AGIP BRAKE 4	Liquido freni.	Fluido sintetico SAE J 1703 -FMVSS 116 - DOT 3/4 - ISO 4925 - CUNA NC 956 DOT 4
eni i-Ride PG 5W-40	Lubrificante con basi sintetiche per motori quattro tempi ad alte prestazioni.	JASO MA, MA2 - API SL - ACEA A3

<b>Prodotto</b>	<b>Descrizione</b>	<b>Caratteristiche</b>
AGIP FILTER OIL	Prodotto speciale per il trattamento di filtri d'espanso.	-
AGIP GREASE MU3	Grasso di colore giallo marrone a base di litio e a fibra media, adatto a svariati impieghi.	ISO L-X-BCHA 3 - DIN 51 825 K3K -20
AGIP GP 330	Grasso spray calcico filante idrorepellente.	R.I.D./A.D.R. 2 10°b) 2 R.I.Na. 2.42 - I.A.T.A. 2 - I.M.D.G. classe 2 UN 1950 Pag. 9022 EM 25-89

### **TABLEAU DES PRODUITS CONSEILLÉS**

<b>Produit</b>	<b>Description</b>	<b>Caractéristiques</b>
AGIP GEAR SAE 80W-90	Lubrifiant pour boîtes de vitesses et transmissions.	API GL-4
AGIP BRAKE 4	Liquide de frein	Fluide synthétique SAE J 1703 -FMVSS 116 - DOT 3/4 - ISO 4925 - CUNA NC 956 DOT 4
eni i-Ride PG 5W-40	Lubrifiant à base synthétique pour moteurs quatre temps haut rendement.	JASO MA, MA2 - API SL - ACEA A3
AGIP FILTER OIL	Produit spécial pour le traitement des filtres en mousse.	-
AGIP GREASE MU3	Graisse de couleur marron-jaune à base de lithium et à fibre moyenne, adaptée à différents usages.	ISO L-X-BCHA 3 - DIN 51 825 K3K -20
AGIP GP 330	Graisse en spray au calcium, filante et hydrofuge.	R.I.D./A.D.R. 2 10°b) 2 R.I.Na. 2.42 - I.A.T.A. 2 - I.M.D.G. classe 2 UN 1950 Page 9022 EM 25-89

**CONVERSIONE UNITÀ DI MISURA - DA SISTEMA  
ANGLOSASSONE A SISTEMA INTERNAZIONALE (S.I.).**

1 Pollice (in)	25,4 Millimetri (mm)
1 Piede (ft)	0,305 Metri (m)
1 Miglio (mi)	1,609 Chilometri (km)
1 Gallone US (gal US)	3,785 Litri (l)
1 Libbra (lb)	0,454 Chilogrammi (Kg)
1 Pollice cubo (in <sup>3</sup> )	16,4 Centimetri cubi (cm <sup>3</sup> )
1 Libbre piede (lbf ft)	1.356 Newton metri (N m)
1 Miglio orario (mi/h)	1,602 Chilometri orari (km/h)
1 Libbra per pollice quadrato (PSI)	0,069 (bar)
1 Fahrenheit (°F)	32+(9/5)Celsius (°C)

**CONVERSION DES UNITÉS DE MESURE - DU SYSTÈME  
ANGLO-SAXON AU SYSTÈME INTERNATIONAL (S.I.).**

1 pouce (in)	25,4 millimètres (mm)
1 pied (ft)	0,305 mètres (m)
1 mille (mi)	1,609 kilomètres (km)
1 gallon US (gal US)	3,785 litres (l)
1 livre (lb)	0,454 kilogrammes (kg)
1 pouce cube (in <sup>3</sup> )	16,4 centimètres cubes (cm <sup>3</sup> )
1 livre-pied (lb ft)	1 356 Newton-mètres (Nm)
1 mille horaire (mi/h)	1,602 kilomètres/heure (km/h)
1 livre par pouce carré (PSI)	0,069 (bar)
1 Fahrenheit (°F)	32+(9/5) Celsius (°C)





**Vespa®  
946**



**Cap. 07  
Allestimenti  
speciali**

**Chap. 07  
Equipements  
spéciaux**

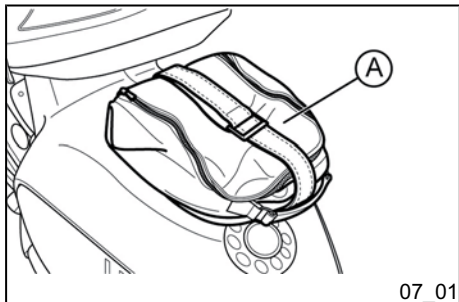

## Allestimenti speciali (07\_01, 07\_02, 07\_03)

### BORSA PORTACASCO

Il veicolo può essere dotato, come accessorio, di una borsa portacasco «**A**» posizionata sopra il portapacchi posteriore.

Si raccomanda di usare sempre la cintura in dotazione.

#### ATTENZIONE



QUANDO LA BORSA È VUOTA SI DEVE PIEGARE COME IN FOTO E SI DEVE USARE LA CINTURA IN DOTAZIONE PER FARLA RIMANERE NELLA POSIZIONE VOLUTA. SE NON SI RPIEGA LA BORSA E NON LA SI ASSICURA AL PORTAPACCHI CON LA CINTURA PREVISTA, QUANDO LA BORSA È VUOTA PUÒ SVENTOLARE E COPRIRE IL FASCIO DI LUCE DEL FARO POSTERIORE, CON CONSEGUENTE PERICOLO PER CHI GUIDA E PER CHI SEGUE.

## Equipements spéciaux (07\_01, 07\_02, 07\_03)

### SACOCHE POUR CASQUE

Le véhicule peut être équipé, comme accessoire, d'une sacoché pour casque «**A**» placée au-dessus du porte-bagages arrière.

Il est recommandé de toujours utiliser la sangle fournie.

#### ATTENTION



QUAND LA SACOCHE EST VIDE, IL FAUT LA PLIER COMME ILLUSTRÉ SUR LA PHOTO ET IL FAUT UTILISER LA SANGLE FOURNIE POUR LA FIXER DANS LA POSITION SOUHAITÉE. SI LA SACOCHE VIDE N'EST PAS REPLIÉE ET BIEN FIXÉE AU PORTE-BAGAGES AVEC LA SANGLE PRÉVUE, ELLE PEUT S'ENVOLER ET COUVRIR LE FAISCEAU LUMINEUX DU PHARE ARRIÈRE, ENTRAÎNANT AINSI UN DANGER POUR LA CONDUITE ET POUR LES VÉHICULES ROULANT DERRIÈRE.

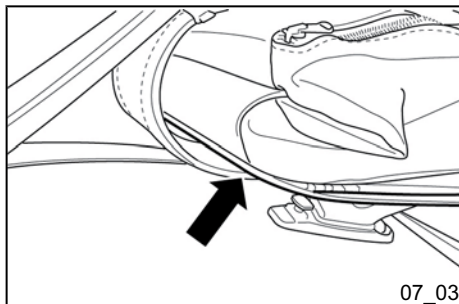
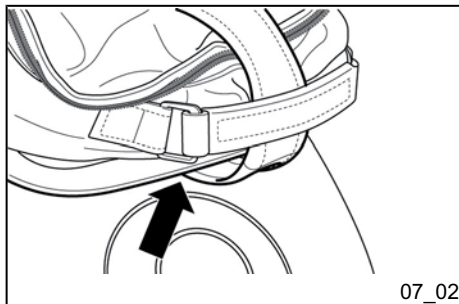

#### ATTENZIONE



ASSICURARSI CHE L'ELASTICO DI FISSAGGIO PASSI ANCHE SOTTO IL PERIMETRO DEL PORTAPACCHI.

#### NOTA BENE

LA LUNGHEZZA DELLA CINTURA È PREVISTA ANCHE PER L'USO A BORSA PIENA, SERVE COMUNQUE PER AUMENTARE LA STABILITÀ DEL CONTENITORE, NON FORZANDO I QUATTRO ATTACCHI SUL FONDO ED ESALTA L'ESTETICA DEL PRODOTTO.

#### ATTENZIONE



IN CASO DI PIOGGIA, SIA A VEICOLO FERMO CHE DURANTE LA GUIDA, USARE SEMPRE LA COPERTURA IMPERMEABILE.

#### ATTENTION



VEILLER À CE QUE LA SANGLE ÉLASTIQUE DE FIXATION PASSE AUSSI SOUS LE CONTOUR DU PORTE-BAGAGES.

#### N.B.

LA LONGUEUR DE LA SANGLE EST AUSSI PRÉVUE POUR LA FIXATION DE LA SACOCHE PLEINE. ELLE SERT ÉGALEMENT À AUGMENTER LA STABILITÉ DU LOGEMENT, SANS FORCER LES QUATRE ATTACHES SUR LE FOND, ET À REHAUSSER L'ESTHÉTIQUE DU PRODUIT.

#### ATTENTION



EN CAS DE PLUIE, AUSSI BIEN SI LE VÉHICULE EST ARRÊTÉ QUE LORS DE LA CONDUITE, TOUJOURS UTILISER LA HOUSSE IMPERMÉABLE.



# INDICE ANALITICO

## A

ABS: 23  
Ammortizzatori: 45  
Arresto motore: 22, 51  
Attrezzi di corredo: 106  
Avviamento: 22, 48, 51

## B

Batteria: 73, 75  
Bloccasterzo: 17, 18

## C

Candela: 68  
Cavalletto: 53  
Chiavi: 32  
Clacson: 19  
Commutatore a chiave: 16  
Commutatore lampeggiatori:  
18  
Controlli: 42

## D

Dati tecnici: 101  
Deviatore: 19  
Deviatore luci: 19  
Display: 11

## F

Filtro aria: 70  
Foratura: 91  
Freno: 89  
Freno a disco: 89  
Fusibili: 78

## G

Gruppo ottico: 82, 85  
Guida: 55

## I

Identificazione: 39  
Immobilizer: 32, 33

Indicatori di direzione: 85, 86

## L

Lampeggiatori: 18  
Liquido freni: 71

## M

Manutenzione: 59, 113, 114  
Manutenzione programmata:  
113, 114

## O

Olio motore: 60–62  
Olio mozzo: 64

## P

Plancia: 10  
Pneumatici: 44, 66  
Portapacchi: 58

Pressione pneumatici: 44  
Proiettore: 84  
Pulsante avviamento: 22

## R

Rifornimenti: 42  
Rodaggio: 47

## S

Sella: 38  
Serbatoio: 37  
Specchi: 88

## T

Trasmissione: 54

## V

Veicolo: 9, 92



# TABLE DES MATIÈRES

## A

ABS: 23

Amortisseurs: 45

## B

Batterie: 73, 75

Bougie: 68

## C

Clignotants: 18, 85, 86

Commutateur à clé: 16

Conduite: 55

Crevaison: 91

## E

Entretien: 113

## F

Frein: 89

Fusibles: 78

## G

Groupe optique: 85

## H

Huile moteur: 60–62

## I

Inverseur: 19

## K

Klaxon: 19

## L

L'entretien programme: 113

## P

Pneus: 44, 66

Porte-bagages: 58

Pression des pneus: 44

Projecteur: 84

## R

Ravitaillements: 42

Rodage: 47

Réservoir: 37

## S

Selle: 38

## T

Transmission: 54

## V

Véhicule: 92





Le descrizioni ed illustrazioni nella presente pubblicazione sono fornite ai fini descrittivi e non possono essere ritenute vincolanti. Piaggio & C. S.p.A. si riserva il diritto, ferme restando le caratteristiche essenziali del tipo di prodotto qui descritto ed illustrato, di apportare in qualunque momento, senza impegnarsi ad aggiornare tempestivamente questa pubblicazione, le eventuali modifiche di organi, particolari o forniture di accessori, che essa ritenga opportuni per scopo di miglioramento o per qualsiasi altra esigenza di carattere costruttivo o commerciale.

Non tutte le versioni riportate nella presente pubblicazione sono disponibili in ogni Paese. La disponibilità delle singole versioni deve essere verificata con la rete ufficiale di vendita PIAGGIO.

© Copyright 2013 - Piaggio & C. S.p.A. Tutti i diritti sono riservati. Vietata la riproduzione anche parziale.

Piaggio & C. S.p.A. Viale Rinaldo Piaggio, 25 - 56025 PONTEDERA (PI), Italia

[www.piaggio.com](http://www.piaggio.com)

Les descriptions et les illustrations contenues dans cette publication sont données dans un but descriptif et n'engagent en rien le fabricant. Piaggio & C. S.p.A. se réserve le droit, tout en préservant les caractéristiques essentielles du modèle décrit et illustré ci-après, d'apporter à tout moment, sans contrainte de délai concernant la mise à jour immédiate de cette publication, d'éventuelles modifications d'organes, pièces ou fournitures d'accessoires, qu'elle estimera utiles pour l'amélioration du produit ou pour toute autre exigence d'ordre technique ou commercial.

Certaines versions décrites dans cette publication peuvent ne pas être disponibles dans certains pays. La disponibilité de chaque version est à vérifier auprès du réseau de vente officiel PIAGGIO.

© Copyright 2013 - Piaggio & C. S.p.A. Tous droits réservés. Toute reproduction, même partielle, est interdite.

Piaggio & C. S.p.A. Viale Rinaldo Piaggio, 25 - 56025 PONTEDERA (PI), Italie

[www.piaggio.com](http://www.piaggio.com)

Vespa möchte Ihnen danken

dass Sie eines ihrer Produkte gewählt haben. Wir haben diese Bedienungsanleitung für Sie vorbereitet, so dass Sie die Qualität des Fahrzeug voll genießen können. Wir empfehlen Ihnen vor dem Antritt der ersten Fahrt, die Bedienungsanleitung vollständig und aufmerksam zu lesen. Die Bedienungsanleitung enthält nützliche Informationen, Ratschläge und Hinweise für den richtigen Gebrauch Ihres Fahrzeugs. Weiterhin erhalten Sie technische Details und Einzelheiten, die Sie von der Richtigkeit Ihrer Wahl überzeugen werden. Wir sind sicher, dass Sie sich bei Beachtung aller Anweisungen schnell mit Ihrem neuen Fahrzeug vertraut machen, und es lange Zeit mit Zufriedenheit nutzen werden. Diese Veröffentlichung ist grundlegender Bestandteil des Fahrzeugs und muss bei Verkauf dem neuen Eigentümer übergeben werden.

Vespa desea agradecerle

por haber elegido uno de sus productos. Hemos preparado este manual para permitirle apreciar todas sus cualidades. Le aconsejamos que lea todo su contenido antes de conducir por primera vez. Contiene información, consejos y advertencias directas para el uso de su vehículo; asimismo, descubrirá características, piezas y soluciones que le convencerán de lo acertado de su elección. Estamos seguros que, teniéndolo en cuenta, le será fácil entrar en sintonía con su nuevo vehículo, del que podrá servirse mucho tiempo con plena satisfacción. La presente publicación es parte integrante del vehículo y en caso de venderlo debe entregarse al nuevo propietario.



Die Angaben in dieser Bedienungsanleitung sind derart zusammengestellt worden, dass sie in erster Linie eine klare und einfache Gebrauchsanleitung liefern. Außerdem werden kleine Wartungsarbeiten und die regelmäßigen Kontrollen beschrieben, die bei **Vertragshändlern oder autorisierten Vertragswerkstätten** durchgeführt werden müssen. Dieses Heft enthält außerdem Anleitungen für einige einfache Reparaturarbeiten. Arbeiten, die nicht ausdrücklich in dieser Bedienungsanleitung beschrieben sind, erfordern besondere Werkzeuge bzw. besondere technische Kenntnisse. Wenden Sie sich für diese Arbeiten an **Vertragshändler oder autorisierte Vertragswerkstätten**.

Las instrucciones de este manual han sido preparadas para suministrar principalmente una guía simple y clara para el uso; también se indican las operaciones de mantenimiento básico y controles periódicos a los que debe someterse al vehículo en los **Concesionarios o Centros de Asistencia autorizados**. Además, el manual contiene las instrucciones para que pueda realizar algunas reparaciones simples. Las operaciones que no se describen explícitamente en esta publicación requieren la disponibilidad de herramientas especiales y/o de conocimientos técnicos específicos; por lo tanto, recomendamos dirigirse a los **Concesionarios o Centros de Asistencia autorizados** para su realización.



### **Sicherheit der personen**

Die mangelnde oder nicht vollständige Beachtung dieser Vorschriften kann schwere Gefahren für die Sicherheit und Unversehrtheit der Personen verursachen.



### **Umweltschutz**

Gibt die richtigen Verhaltensweisen an, so dass der Einsatz des Fahrzeuges keine Schäden an der Umwelt verursacht.



### **Unversehrtheit des fahrzeugs**

Die mangelnde oder nicht vollständige Beachtung dieser Vorschriften kann schwere Gefahren für die Sicherheit und Unversehrtheit des Fahrzeuges verursachen, oder auch den Verfall der Garantieleistungen bedeuten.

*Die Zeichen, die auf dieser Seite wiedergegeben werden, sind sehr wichtig. Sie dienen dazu bestimmte Stellen in diesem Heft besonders hervorzuheben, denen besondere Aufmerksamkeit gewidmet werden muss. Wie Sie sehen, bestehen diese Zeichen aus einem jeweils unterschiedlichen graphischen Symbol und einer unterschiedlichen Farbe, was Ihnen ermöglichen soll sofort, einfach und klar die Zuordnung des Inhalts zu dem jeweiligen Bereich vorzunehmen.*

### **Seguridad de las personas**

El no-cumplimiento total o parcial de estas prescripciones puede comportar peligro grave para la incolumidad de las personas.

### **Salvaguardia del ambiente**

Indica el comportamiento correcto para que el uso del vehículo no cause ningún daño a la naturaleza.

### **Integridad del vehículo**

El no-cumplimiento total o parcial de estas prescripciones comporta el peligro de serios daños al vehículo e incluso la caducidad de la garantía.

*Las señales ilustradas en esta página son muy importantes. Sirven para evidenciar las partes del manual que requieren de más atención. Como se puede observar, cada señal está compuesta por un símbolo gráfico diferente, para facilitar y agilizar la búsqueda de los temas en las diversas áreas.*



# INHALTSVERZEICHNIS

## INDICE

<b>FAHRZEUG</b> .....	9	<b>VEHICULO</b> .....	9
Das cockpit.....	10	Tablero de instrumentos.....	10
Digitales display.....	11	Representacion visual digital por cristales liquidos.....	11
Einstellung funktion stunden/ minuten.....	14	Ajuste funcion hora/minutos.....	14
Taste "MODE".....	16	Pulsador *MODE*.....	16
Zündschloss.....	16	Conmutador a llave.....	16
Lenkerschloss absperren.....	17	Bloqueo del volante.....	17
Lenkschloss aufsperrn.....	17	Desbloqueo del volante.....	17
Lenkradschloss absperren.....	18	Conmutador intermitentes.....	18
Hupendruckknopf.....	18	Pulsador claxon.....	18
Umschalter fernlicht/ abblendlicht.....	19	Desviador luzs.....	19
Startschalter.....	21	Pulsador arranque.....	21
Schalter zum Abstellen des Motors.....	22	Interruptor parada motor.....	22
Antiblockiersystem (ABS).....	22	Sistema ABS.....	22
Antiblockiersystem (ASR).....	24	Sistema ASR.....	24
Die wegfahrsperr.....	32	El sistema immobilizer.....	32
Die schlüssel.....	32	Las llaves.....	32
LED-Kontrollanzeige für eingeschaltete Wegfahrsperr.....	34	Led de señalización activación dispositivo immobilizer.....	34
Arbeitsweise.....	34	El funcionamiento.....	34
Benzintank.....	38	Deposito gasolina.....	38
Sitzbanköffnung.....	39	Abertura sillín.....	39
Fahrgestell- und motornummer.....	40	La identificación.....	40
Taschenhaken.....	41	Gancho porta-bolsas.....	41
<b>BENUTZUNGSHINWEISE</b> .....	43	<b>EL USO</b> .....	43
Kontrollen.....	44	Controles.....	44
Auftanken.....	44	Abastecimiento.....	44
Reifendruck.....	46	Presión neumáticos.....	46
Einstellen der Stoßdämpfer.....	47	Regulación amortiguadores.....	47
Einfahren.....	49	Rodaje.....	49
Starten van de motor.....	50	Puesta en marcha del motor.....	50
Bei startschwierigkeiten.....	52	Arranque dificultoso.....	52

Abstellen des Motors.....	53	Parada motor.....	53
Katalysator.....	54	Escape catalítico.....	54
Ständer.....	55	Soporte.....	55
Automatische kraftübertragung.....	56	Transmisión automática.....	56
Sicheres fahren.....	57	La conducción segura.....	57
Gepäckträger.....	60	Portaequipajes.....	60
<b>WARTUNG.....</b>	<b>61</b>	<b>EL MANTENIMIENTO.....</b>	<b>61</b>
Motorölstand.....	62	Nivel aceite motor.....	62
Kontrolle Motorölstand.....	62	Control del nivel de aceite motor.....	62
Nachfüllen von Motoröl.....	64	Llenado de aceite motor.....	64
Ölkontrolllampe (unzureichender öldruck).....	64	Luz de señalización (insuficiente presión aceite).....	64
Motorölwechsel.....	65	Sustitución aceite motor.....	65
Hinterradgetriebeölstand.....	66	Nivel aceite cubo.....	66
Reifen.....	69	Neumáticos.....	69
Ausbau der zündkerze.....	70	Desmontaje bujía.....	70
Ausbau luftfilter.....	72	Desmontaje filtro aire.....	72
Reinigung CVT-Filter.....	73	Limpieza del filtro CVT.....	73
Kontrolle bremsflüssigkeitsstand.....	73	Control nivel aceite frenos.....	73
Batterie.....	75	Batería.....	75
Inbetriebnahme einer neuen Batterie.....	77	Puesta en servicio de una batería nueva.....	77
Längerer stillstand.....	78	Larga inactividad.....	78
Sicherungen.....	80	Fusibles.....	80
Auswechseln der scheinwerferlampen.....	84	Grupo óptico delantero.....	84
Einstellung des scheinwerfers.....	86	Regulación proyector.....	86
Vordere blinker.....	87	Indicadores de dirección delanteros.....	87
Rücklichteinheit.....	88	Grupo óptico trasero.....	88
Hintere blinker.....	89	Indicadores de dirección traseros.....	89
Nummernschildbeleuchtung.....	89	Luz placa.....	89
Rückspiegel.....	90	Espejos retrovisores.....	90
Hinterrad-scheiben-bremse.....	91	Freno de disco delantero y trasero.....	91
Loch im reifen.....	93	Pinchazo.....	93
Stilllegen des fahrzeugs.....	94	Inactividad del vehiculo.....	94
Fahrzeugreinigung.....	95	Limpieza del vehiculo.....	95
Fehlersuche.....	99	Busqueda de averias.....	99
<b>TECHNISCHE DATEN.....</b>	<b>103</b>	<b>DATOS TÉCNICOS.....</b>	<b>103</b>
Daten.....	104	Datos.....	104
Bordwerkzeug.....	108	Herramientas en dotación.....	108
<b>ERSATZTEILE UND ZUBEHÖR.....</b>	<b>111</b>	<b>REPUESTOS Y ACCESORIOS.....</b>	<b>111</b>
Hinweise.....	112	Advertencias.....	112

<b>DAS WARTUNGSPROGRAMM</b> .....	115
Tabelle wartungsprogramm.....	116
<b>SONDERAUSSTATTUNGEN</b> .....	123

<b>EL MANTENIMIENTO PROGRAMADO</b> .....	115
Tabla manutención programada.....	116
<b>PREPARACIONES ESPECIALES</b> .....	123





**Vespa®  
246**



**Kap. 01  
Fahrzeug**

**Cap. 01  
Vehículo**

# Das cockpit (01\_01)

# Tablero de instrumentos (01\_01)

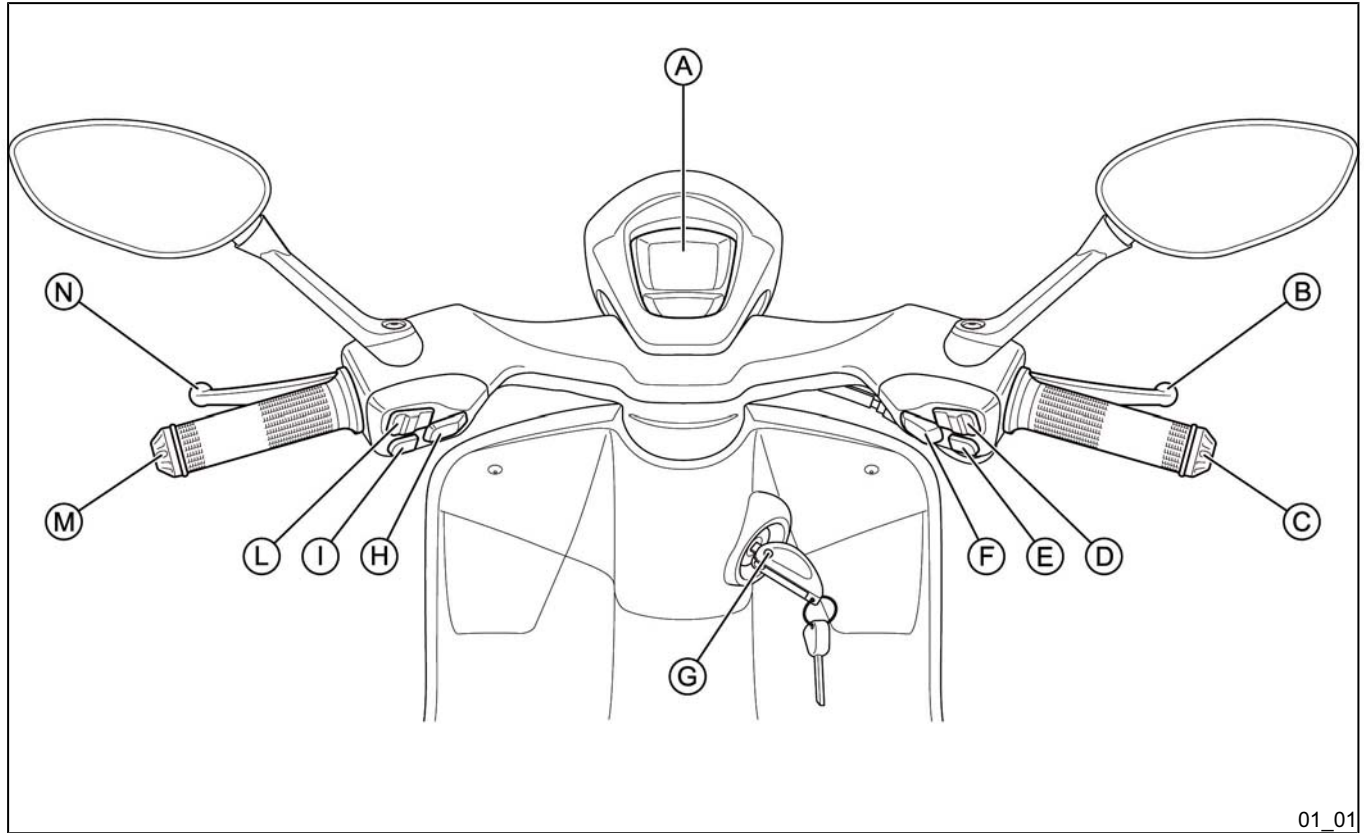

**Zeichenerklärung:****A** = Digitaldisplay**B** = Bremshebel Vorderradbremse**C** = Gasgriff**D** = MODE-Taste**E** = Anlasserknopf / Taste zur Aktivierung-Deaktivierung des ASR-Systems (bei laufendem Motor)**F** = Schalter zum Abstellen des Motors (RUN/OFF)**G** = Zündschlüssel**H** = Licht-Wechselschalter**I** = Hupenschalter**L** = Blinkerschalter**M** = Linker Griff**N** = Bremshebel Hinterradbremse**Legenda:****A** = Pantalla digital**B** = Palanca de mando freno delantero**C** = Puño del acelerador**D** = Pulsador MODE**E** = Pulsador de arranque / Pulsador activación-desactivación sistema ASR (con el motor en movimiento)**F** = Interruptor de parada motor (RUN/OFF)**G** = Conmutador de llave**H** = Conmutador de luces**I** = Pulsador claxon**L** = Conmutador de intermitentes**M** = Puño izquierdo**N** = Palanca de mando del freno trasero**Digitales display (01\_02)****Representacion visual digital por cristales liquidos (01\_02)**

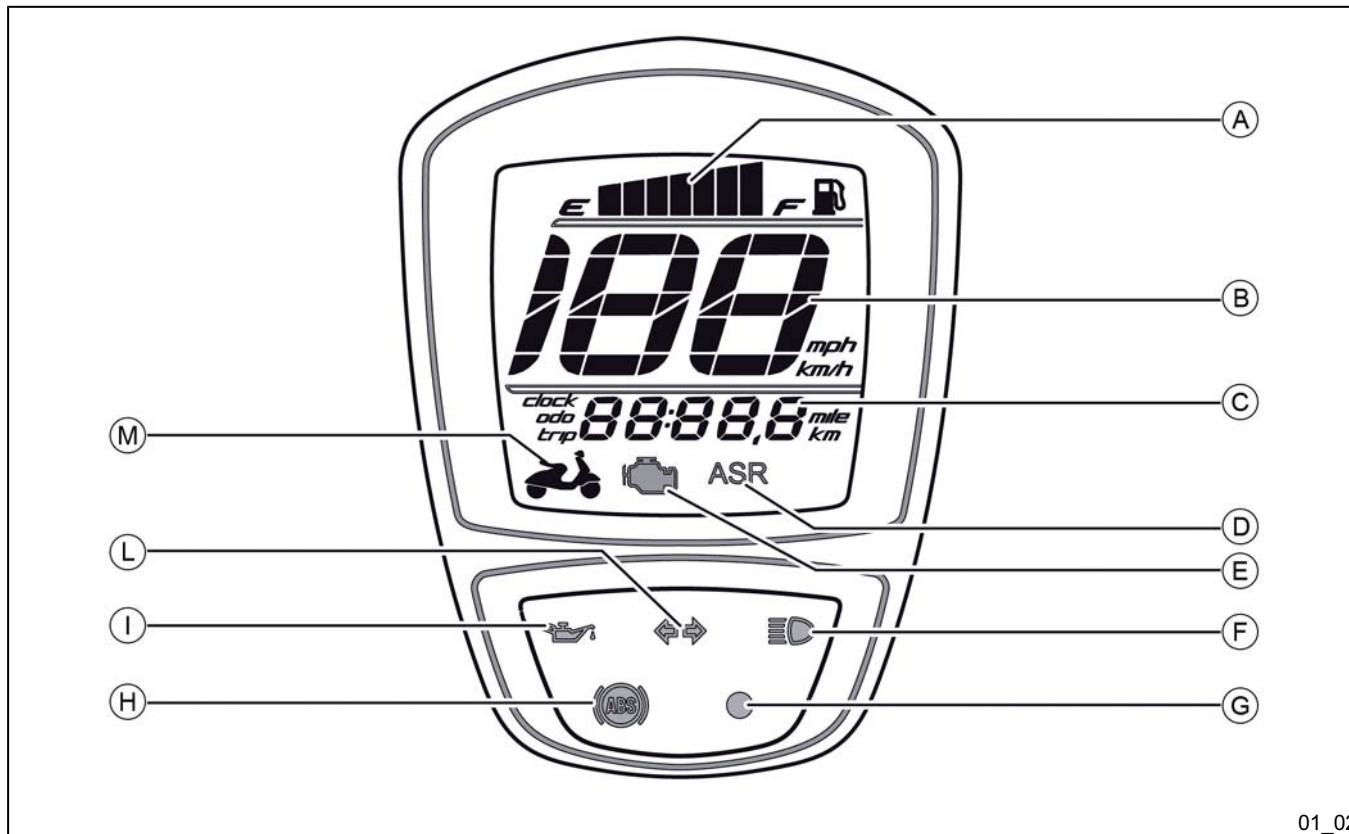

01\_02

**Zeichenerklärung:**

**Leyenda:**

A = Icono indicador del nivel de combustible con símbolo gasolina

**A** = Benzinstandanzeiger-Icon mit Benzinsymbol

**B** = Tachometer

**C** = Multifunktionsanzeige

**D** = ASR-Icon

**E** = Motorbetrieb-Icon

**F** = Fernlicht-Kontrolllampe

**G** = Kontroll-LED Wegfahrsperr

**H** = ABS-Kontrolllampe

**I** = Motor-Öldruck-Kontrolllampe

**L** = Blinkerkontrolllampe

**M** = Miniatur «VESPA 946»

**B** = Velocímetro

**C** = Indicador multifunción

**D** = Icono ASR

**E** = Icono gestión motor

**F** = Testigo luces de carretera

**G** = Testigo led immobilizer

**H** = Testigo ABS

**I** = Testigo de presión insuficiente del aceite del motor

**L** = Testigo intermitentes

**M** = Miniatura «VESPA 946»

Durch Drehen des Zündschlüssels in die Position «ON» leuchten für einige Sekunden alle Funktionen im Digitaldisplay auf.

#### **MULTIFUNKTIONSANZEIGE «C»**

Durch Betätigen der MODE-Taste gestattet diese Anzeige ein zyklisches Erscheinen der folgenden Funktionen:

- Uhr (CLOCK)
- Gesamtkilometerzähler (ODO)
- Teilstrecken-Kilometerzähler (TRIP)

Für diese Anzeige «C» und für die Geschwindigkeitsanzeige «B» kann die Maßeinheit geändert werden (von km auf

Girando la llave de contacto a la posición «ON», se iluminan, durante algunos segundos, todas las funciones en la pantalla digital.

#### **INDICADOR MULTIFUNCIÓN «C»**

Interviniendo en la tecla MODE, este indicador permite visualizar cíclicamente las siguientes funciones:

- Reloj (CLOCK)
- Odómetro total (ODO)
- Odómetro parcial (TRIP)

Para este indicador «C» y para el de velocidad «B», se puede cambiar la unidad de medida (de Km a Millas y de Km/h a

miles und von km/h auf mph), indem wie folgt vorgegangen wird:

- Den Schlüssel auf «OFF» drehen.
- Die MODE-Taste nach links drücken.
- Durch Gedrückthalten der MODE-Taste den Schlüssel auf «ON» drehen.
- Nach ca. 2 Sekunden die MODE-Taste loslassen.

#### ANMERKUNG

BEI DER NAVIGATION IM DISPLAY WERDEN DEFINIERT ALS:

- «KURZER DRUCK»: DRÜCKEN EINER ANGEgebenEN TASTE FÜR WENIGER ALS ZWEI SEKUNDEN;
- «LANGER DRUCK»: DRÜCKEN EINER ANGEgebenEN TASTE FÜR MEHR ALS ZWEI SEKUNDEN;

mph), realizando el siguiente procedimiento:

- girar la llave a la posición «OFF»;
- presionar la tecla MODE hacia la izquierda;
- manteniendo presionada la tecla MODE, colocar la llave en posición «ON»;
- después de alrededor 2 segundos, soltar la tecla MODE.

#### N.B.

PARA NAVEGAR EN LA PANTALLA, SE DEFINEN:

- «PRESIÓN BREVE»: PRESIONANDO UN PULSADOR INDICADO DURANTE MENOS DE DOS SEGUNDOS;
- «PRESIÓN PROLONGADA»: PRESIONANDO UN PULSADOR INDICADO DURANTE MÁS DE DOS SEGUNDOS.

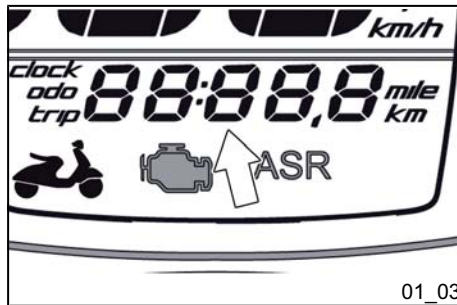

#### Einstellung funktion stunden/ minuten (01\_03)

Zum Ändern oder Einstellen der Uhr gehen Sie bei laufendem Fahrzeug oder mit Schlüssel in der Position «ON», wie folgt vor:

- Drücken Sie kurz und in wiederholten Abständen auf die MODE-Taste nach

#### Ajuste funcion hora/minutos (01\_03)

Para programar o regular el reloj con el vehículo encendido o con la llave colocada en posición «ON», proceder del siguiente modo:

- presionar brevemente la tecla MODE hacia la izquierda ciclicamente, hasta que se visualice el reloj en la pantalla;

links bis die Uhr auf dem Display erscheint;

- Durch längeres Drücken nach links gelangen Sie zur Stundenanzeige;

- Stellen Sie den Stundenwert ein, indem Sie kurz die MODE-Taste nach links drücken;

- Durch langes Drücken wird der eingestellte Wert (oder der vorhandene Wert, falls er nicht geändert wurde) bestätigt und die Anzeige wechselt zur Minutenanzeige.

- Stellen Sie den Minutenwert ein, indem Sie kurz die MODE-Taste nach links drücken;

- Nach einigen Sekunden wird die eingestellte oder geänderte Uhrzeit angezeigt.

#### **WARNUNG**

**AUS SICHERHEITSGRÜNDEN KANN DIE UHREINSTELLUNG AUSSCHLISSLICH BEI STEHENDEM FAHRZEUG VORGENOMMEN WERDEN.**

#### **WARNUNG**

**EIN ABKLEMMEN DER KABEL VON DER BATTERIE ZIEHT EIN RESET DER UHR NACH SICH, DIE DANN «12:00» BIS ZUR ERNEUTEN EINSTELLUNG ANZEIGEN WIRD, UND EINE NULLSTELLUNG DES TEILSTRECKEN-KILOMETERZÄHLERS (TRIP).**

- presionando prolongadamente hacia la izquierda, entrar en la visualización de las horas;

- regular el valor de las horas presionando brevemente hacia la izquierda la tecla MODE;

- presionando prolongadamente, se confirma el valor establecido (o presente, si no se modifica) y se pasa a la visualización de los minutos;

- regular el valor de los minutos presionando brevemente hacia la izquierda la tecla MODE;

- después de algunos segundos, se visualizará la hora programada o modificada.

#### **ADVERTENCIA**

**POR MOTIVOS DE SEGURIDAD EL RELOJ SE DEBE REGULAR SOLAMENTE CON EL VEHÍCULO DETENIDO.**

#### **ADVERTENCIA**

**LA SEPARACIÓN DE LOS CABLES DE LA BATERÍA IMPLICA LA PUESTA A CERO DEL RELOJ, QUE INDICARÁ «12:00» HASTA LA PRÓXIMA REGULACIÓN, Y DEL ODÓMETRO PARCIAL (TRIP).**



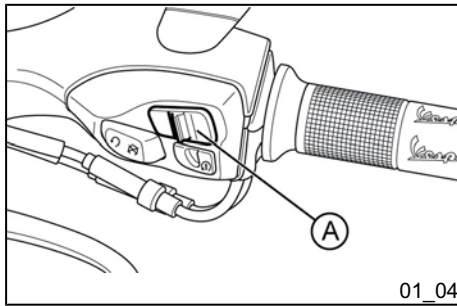

01\_04

## Taste "MODE" (01\_04)

Bei eingeschaltetem Fahrzeug oder bei eingeführtem Zündschlüssel in Position «ON» kann durch kurzes Drücken der MODE-Taste «A» nach links die Anzeige in der Multifunktionsanzeige (Clock, Odo, Trip) geändert werden.

Durch langes Drücken der MODE-Taste kann:

- in der CLOCK-Bildschirmseite, mit der Uhrzeit-Einstellung fortgefahren werden;
- in der TRIP-Bildschirmseite, der entsprechende Zähler auf Null gestellt werden.

## Pulsador \*MODE\* (01\_04)

Con el vehículo en marcha o con la llave colocada en posición «ON», presionando brevemente hacia la izquierda la tecla MODE «A», se puede cambiar la visualización en el indicador multifunción (clock, odo, trip).

Presionando prolongadamente la tecla MODE, es posible:

- en la página CLOCK, ajustar el reloj;
- en la página TRIP, poner a cero el contador correspondiente.

## Zündschloss (01\_05)

Das Zündschloss «A» befindet sich an der Schild-Rückseite.

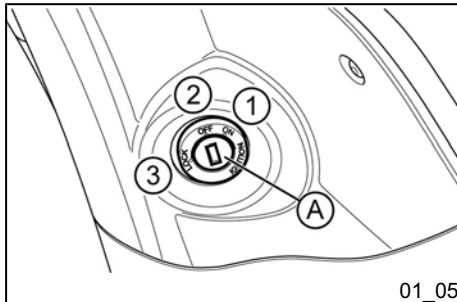

01\_05

## Conmutador a llave (01\_05)

El conmutador de llave «A» se encuentra en el contraescudo.

### ZÜNDSCHLOSS-POSITIONEN

**ON «1»:** Startposition, Schlüssel nicht abziehbar, Lenkerschloss nicht eingerastet.

**OFF «2»:** Zündung ausgeschaltet, Schlüssel abziehbar, Lenkerschloss nicht eingerastet.

### POSICIONES DEL CONMUTADOR

**ON «1»:** Posición apta para el arranque, llave no extraíble, antirrobo mecánico desactivado.

**OFF «2»:** Encendido inhibido, llave extraíble, antirrobo mecánico desactivado.

**LOCK «3»:** Encendido inhibido, llave extraíble, antirrobo mecánico activado.

**LOCK «3»:** Zündung ausgeschaltet, Schlüssel abziehbar, Lenkerschloss eingerastet.

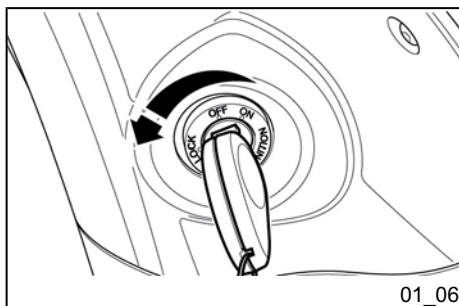

### Lenkerschloss absperren (01\_06)

Den Lenker nach links drehen (bis zum Anschlag), den Schlüssel auf Position "LOCK" stellen und herausziehen.

#### ACHTUNG



**WÄHREND DER FAHRT DEN ZÜND-SCHLÜSSEL NIE IN STELLUNG "LOCK" ODER "OFF" DREHEN.**

### Bloqueo del volante (01\_06)

Girar el manillar a la izquierda (fin de carrera), girar la llave a la posición «LOCK» y extraerla.

#### ATENCIÓN



**NO GIRAR LA LLAVE A LA POSICIÓN «LOCK» O «OFF» DURANTE LA MARCHA.**

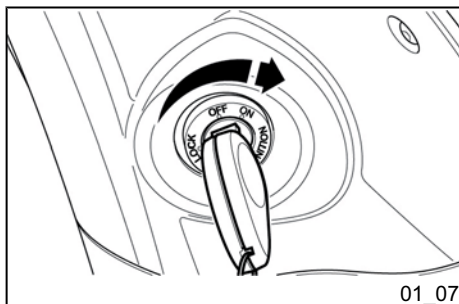

### Lenkerschloss aufsperrn (01\_07)

Den Zündschlüssel wieder in das Zündschloss stecken und auf «OFF» drehen.

#### ACHTUNG



**WÄHREND DER FAHRT DEN ZÜND-SCHLÜSSEL NIE IN STELLUNG "LOCK" ODER "OFF" DREHEN.**

### Desbloqueo del volante (01\_07)

Volver a introducir la llave y girarla a posición «OFF».

#### ATENCIÓN



**NO GIRAR LA LLAVE A LA POSICIÓN «LOCK» O «OFF» DURANTE LA MARCHA.**

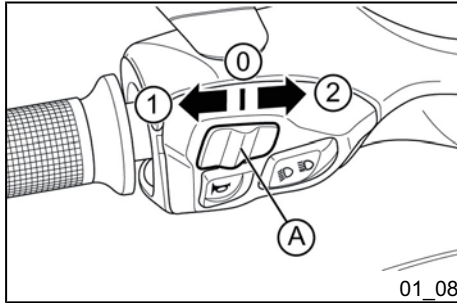

### Lenkradschloss absperren (01\_08)

Verstellt man den Blinkerschalter «A» nach links in die Position «1», werden die linken Blinker eingeschaltet.

Verstellt man den Blinkerschalter «A» nach rechts in die Position «2», werden die rechten Blinker eingeschaltet.

Um den Befehl rückgängig zu machen und die betätigten Blinker auszuschalten, den Umschalter in die Position «0» bringen.

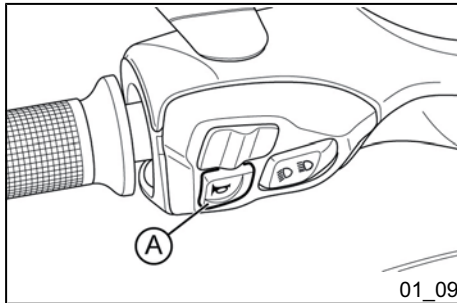

### Hupendruckknopf (01\_09)

Zum Hupen den Schalter «A» drücken.

### Conmutador intermitentes (01\_08)

Al desplazar el conmutador de intermitentes «A» hacia la izquierda, en posición «1», se accionan los intermitentes izquierdos.

Al desplazar el conmutador «A» hacia la derecha, en posición «2», se accionan los intermitentes derechos.

Para anular la solicitud y apagar los intermitentes accionados, desplazar el conmutador a la posición «0».

### Pulsador claxon (01\_09)

Presionar el pulsador «A» para accionar el claxon.

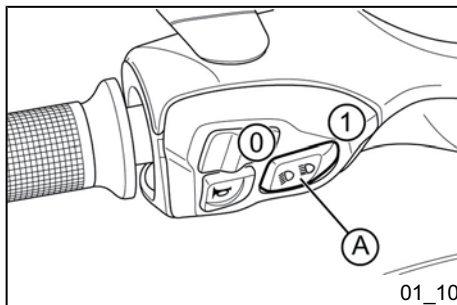

01\_10

## Umschalter fernlicht/ abblendlicht (01\_10, 01\_11, 01\_12, 01\_13)

Steht der Licht-Wechselschalter «A» auf Position «0», ist das Abblendlicht eingeschaltet; auf Position «1» wird das Fernlicht eingeschaltet.



01\_11

### ANMERKUNG



DAS FAHRZEUG IST MIT EINER VORRICHTUNG AUSGESTATTET, DIE IN DER LAGE IST, DIE FUNKTIONALITÄT DER LEUCHTEN BEI BESONDEREN UMWELTVERHÄLTNISSEN, WENN DER MOTOR IM LEERLAUF IST UND BEI FAHRZEUGSTILLSTAND AUFRECHTZUERHALTEN.

DER BENUTZER WIRD DURCH DAS ZYKLISCHE ERSCHEINEN FOLGENDER INFORMATIONEN AUF DEM DIGITALDISPLAY GEWARNT:

- «Alert», WIRD FÜR 1 SEKUNDE ANGEZEIGT;
- «Light», WIRD FÜR 1 SEKUNDE ANGEZEIGT;
- EINSTELLUNG DER ZUVOR EINGESTELLTEN MULTIFUNKTIONSANZEIGE (CLOCK/ODO/TRIP), DIE FÜR

## Desviador luz (01\_10, 01\_11, 01\_12, 01\_13)

Si el conmutador de luces «A» se encuentra en posición «0», está encendida la luz de cruce; si se encuentra en posición «1», se enciende la luz de carretera.

### N.B.



EL VEHÍCULO CUENTA CON UN DISPOSITIVO CAPAZ DE PRESERVAR EL FUNCIONAMIENTO DEL GRUPO ÓPTICO EN CASO DE CONDICIONES AMBIENTALES PARTICULARES, EN SITUACIÓN DE RALENTÍ Y CON EL VEHÍCULO DETENIDO.

LA PANTALLA DIGITAL ALERTA AL USUARIO MEDIANTE LA VISUALIZACIÓN, DE MODO CÍCLICO, DE LA SIGUIENTE INFORMACIÓN:

- «Alert», VISUALIZADO DURANTE 1 SEGUNDO;
- «Light», VISUALIZADO DURANTE 1 SEGUNDO;
- PUESTA A CERO DEL INDICADOR MULTIFUNCIÓN ANTERIORMENTE PROGRAMADO (CLOCK/ODO/TRIP), VI-



01\_12

**2 SEKUNDEN ANGEZEIGT WIRD.**

DIESE MELDUNGEN WERDEN FÜR DIE GESAMTE ZEIT, IN DER DAS PHÄNOMEN ANHÄLT, ABWECHSELND AUF DEM DIGITALDISPLAY ANGEZEIGT; ZUR WIEDERHERSTELLUNG DER NORMALEN BEDINGUNGEN GENÜGT ES, DAS FAHRZEUG AUSZUSCHALTEN ODER LOSZUFAHREN.

SOLLTE DIE MELDUNG WEITERHIN ANGEZEIGT WERDEN, WENDEN SIE SICH BITTE AN EINE AUTORISIERTE VERTRAGSWERKSTATT.

**ANMERKUNG**

FÜR DIE GESAMTE ZEIT, IN DER DIE STÖRUNG ANHÄLT, WIRD DAS EVENTUELLE DRÜCKEN DER MODE-TASTE IGNORIERT.

**SUALIZADO DURANTE 2 SEGUNDOS.**

ESTAS INDICACIONES CONTINÚAN EN LA PANTALLA DIGITAL DURANTE TODO EL TIEMPO EN QUE PERSISTE EL FENÓMENO. PARA RESTABLECER LAS CONDICIONES NORMALES, ES SUFICIENTE CON APAGAR EL VEHÍCULO O PONERLO EN MARCHA.

SI LA INDICACIÓN PERSISTE, DIRIGIRSE A UN CENTRO DE ASISTENCIA AUTORIZADO.

**N.B.**

DURANTE EL TIEMPO EN EL QUE PERSISTA EL FALLO, SE IGNORARÁN EVENTUALES PRESIONES DE LA TECLA MODE.

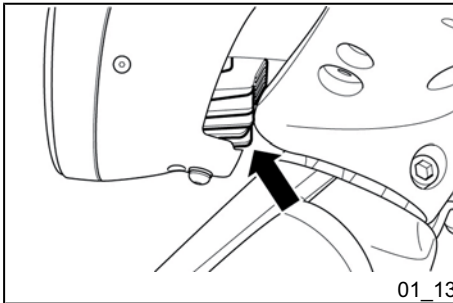

**ACHTUNG**



UM VERBRENNUNGEN ZU VERMEIDEN, NICHT DEN UNVERKLEIDETEN UNTEREN TEIL DER SCHEINWERFER BERÜHREN.

**ATENCIÓN**



A FIN DE EVITAR QUEMADURAS, NO TOCAR LA PARTE INFERIOR DESCUBIERTA DEL GRUPO ÓPTICO.

**ACHTUNG**

**KEINE GEGENSTÄNDE UND/ODER BEKLEIDUNG AUF DER SCHEINWERFEREINHEIT, WEDER IM EINGESCHALTETEN NOCH IM EBEN AUSGESCHALTETEM ZUSTAND, ABLEGEN. EINE NICHTEINHALTUNG DIESER VORSICHTSMASSNAHME KANN ZU EINER ÜBERHITZUNG FÜHREN UND DAS SCHMELZEN DES SCHEINWERFERGLASES ZUR FOLGE HABEN.**

**ATENCIÓN**

**NO APOYAR NI TRANSPORTAR OBJETOS Y/O INDUMENTARIA SOBRE EL GRUPO ÓPTICO DELANTERO, TANTO CON EL FARO ENCENDIDO COMO RECIÉN APAGADO. EL INCUMPLIMIENTO DE DICHA OBSERVACIÓN PUEDE PROVOCAR EL SOBRECALENTAMIENTO Y LA CONSIGUIENTE FUSIÓN DEL PLÁSTICO TRANSPARENTE.**

**Startschalter (01\_14)**

Zuerst einen der beiden Bremshebel ziehen und dann zum Starten des Motors den Anlasserschalter «**A**» drücken.

Das Fahrzeug verfügt über eine spezielle Verwaltung des Startvorgangs. Der Anlassermotor bleibt bis zur Zündung des Motors aktiviert, auch wenn die Taste «**A**» losgelassen wird.

In jedem Fall eine der beiden Bremsen (vorne oder hinten) betätigt lassen, damit der Startvorgang nicht unterbrochen wird.

**Pulsador arranque (01\_14)**

Presionar el pulsador «**A**» para arrancar el motor después de haber accionado una de las dos palancas del freno.

El vehículo cuenta con una gestión especial de procedimiento de arranque. El motor de arranque permanece accionado hasta que arranque el motor aunque se libere el pulsador «**A**».

Mantener accionado uno de los dos frenos (delantero o trasero) para no interrumpir el procedimiento de arranque.

El puño del acelerador debe permanecer en la posición de ralentí, dado que cualquier otra posición inhibe el arranque del vehículo.

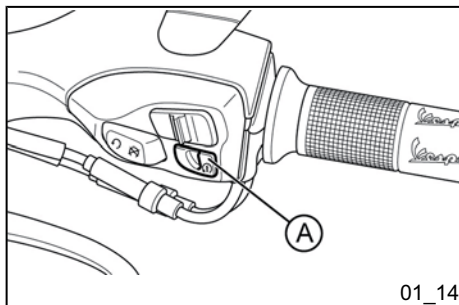

01\_14

Der Gasgriff muss in der Leerlaufstellung bleiben, da jede andere Stellung ein Starten des Fahrzeugs verhindert.

Der Anlassermotor bleibt für einen Zeitraum von maximal 5 Sek. aktiviert.

El motor de arranque permanecerá activado durante un tiempo máximo de 5 seg. consecutivos.

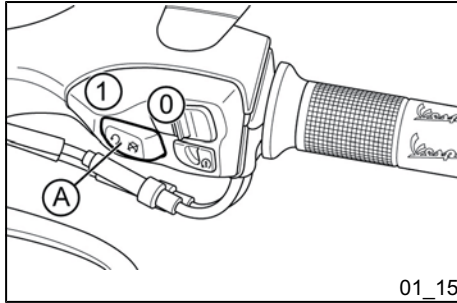

### Schalter zum Abstellen des Motors (01\_15)

Bei Not-Aus Schalter «A» auf Position «1» **RUN** kann der Motor gestartet werden. Bei Not-Aus Schalter «A» auf Position «0» **OFF** kann der Motor nicht gestartet werden bzw. der laufende Motor wird ausgeschaltet.

### Interruptor parada motor (01\_15)

Con el interruptor para parada de emergencia «A» en posición «1» **RUN** se puede poner en marcha el motor; si el interruptor para parada de emergencia «A» está en posición «0» **OFF** no se puede arrancar el motor o se detiene si está encendido.

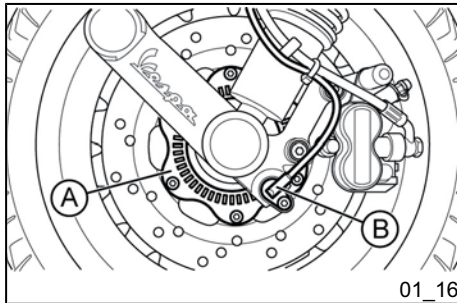

### Antiblockiersystem (ABS) (01\_16, 01\_17)

Das Fahrzeug verfügt über ein Antiblockiersystem ABS an den Rädern.

**A:** Hallgeber

**B:** Geschwindigkeitssensor

- **ABS:** Es handelt sich um eine hydraulisch - elektronische Vorrichtung, die den Druck im Inneren des Bremskreises begrenzt, wenn ein am Rad angebrachter Sensor dessen Tendenz zur

### Sistema ABS (01\_16, 01\_17)

El vehículo está equipado con un sistema antibloqueo ABS en las ruedas.

**A:** Rueda fónica

**B:** Sensor de velocidad

- **ABS:** Se trata de un dispositivo hidráulico-electrónico que limita la presión del circuito de freno en el momento en que un sensor, ubicado en la rueda, detecta su tendencia al bloqueo. Dicho sistema impide el bloqueo

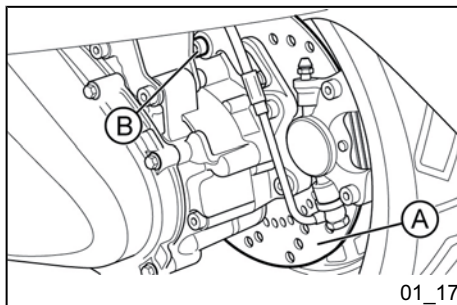

01\_17

Blockierung erfasst. Dieses System verhindert das Blockieren der Räder mit dem Ziel, die Sturzgefahr zu vermeiden.

Bei Störung des ABS-Systems, die dem Fahrer unverzüglich durch Einschalten der ABS-Kontrolllampe auf dem Armaturenbrett gemeldet wird, behält das Fahrzeug die Merkmale einer herkömmlichen Bremsanlage bei. Falls die ABS-Kontrolllampe aufleuchtet, fahren Sie langsam und begeben Sie sich in eine autorisierte Vertragswerkstatt, um die entsprechenden Kontrollen durchführen zu lassen. Der vom ABS gelieferte Beitrag zur Sicherheit rechtfertigt auf keinen Fall gewagte Manöver. Unter den folgenden Bedingungen könnte der Bremsweg länger sein als bei einem Fahrzeug mit herkömmlicher Bremsung:

- Fahrt auf unbefestigten Straßen, mit Kies oder Schnee
- Fahrt auf Straßen mit Löchern oder Rinnsteinen

Wir empfehlen daher, unter diesen Bedingungen langsamer zu fahren.



**BEI SEHR NIEDRIGER GESCHWINDIGKEIT (UNTER 5 KM/H) SCHALTET SICH DAS ABS-SYSTEM AUS.**

**SEIEN SIE DAHER VORSICHTIG BEI BREMSUNGEN MIT GERINGER BODENHAFTUNG BEI NIEDRIGER GESCHWINDIGKEIT (BEISPIELSWEISE**

de las ruedas y evitar el riesgo de caída.

En caso de avería del sistema ABS, que se indica de inmediato al conductor mediante el testigo ABS encendido en el tablero, el vehículo conserva las características de un sistema de frenos tradicional. Si se enciende el testigo ABS, reducir la velocidad y dirigirse a la brevedad a un **Centro de Asistencia Autorizado** para realizar los controles que correspondan. El aporte del ABS a la seguridad nunca justifica maniobras riesgosas. En las siguientes condiciones, el espacio de frenada podría ser mayor que el de un vehículo equipado con sistema de freno tradicional:

- Conducción en carreteras irregulares, con grava o nieve
- Conducción en carreteras con baches o cunetas

Por lo tanto se recomienda reducir la velocidad en las condiciones mencionadas.



**A MUY BAJA VELOCIDAD (INFERIOR A 5 KM/H) EL SISTEMA ABS SE DESACTIVA.**

**POR LO TANTO SE RECOMIENDA PRUDENCIA EN CASOS DE FRENADA EN CONDICIONES DE BAJA ADHESIÓN Y BAJA VELOCIDAD (POR EJEMPLO AL FRENAR EN PAVIMENTOS DE GARAJE EMBALDOSADOS DESPUÉS DE HABER CONDUCIDO**



**BEIM BREMSEN AUF GEFLIESTEN GARAGENBÖDEN, NACHDEM MAN AUF NASSER STRASSE ODER UNTER ÄHNLICHEN BEDINGUNGEN GEFAHREN IST)**

#### **ANMERKUNG**

**DIE ABS-KONTROLLLAMPE SCHALTET SICH EIN UND BLEIBT EINGESCHALTET, BIS MAN 5 km/h ERREICHT.**

#### **ACHTUNG**



**IM FALLE DER FEHLFUNKTION DER BATTERIE SCHALTET SICH DAS ABS - ASR SYSTEM AUS.**

## **Antiblockiersystem (ASR) (01\_18, 01\_19)**

### **ASR-SYSTEM**

Das ASR-System ist ein Fahrerassistenzsystem, das den Fahrer bei den Beschleunigungsmanövern unterstützt, vor allem auf Untergrund mit geringer Bodenhaftung und unter Bedingungen, die ein plötzliches Rutschen des Hinterrads bewirken können. Das ASR greift unter diesen Umständen automatisch ein und verringert die vom Motor abgegebene Leistung innerhalb der durch die Haftbe-

**EN CARRETERAS MOJADAS O SITUACIONES ANÁLOGAS)**

**N.B.**

**EL TESTIGO ABS SE ENCIENDE Y PERMANECE ENCENDIDO HASTA ALCANZAR LOS 5 km/h.**

#### **ATENCIÓN**



**EN CASO DE MAL FUNCIONAMIENTO DE LA BATERÍA, EL SISTEMA ABS - ASR SE DESACTIVA.**

## **Sistema ASR (01\_18, 01\_19)**

### **SISTEMA ASR**

El sistema ASR es un dispositivo de ayuda para la conducción que asiste al conductor en las maniobras de aceleración, especialmente en firmes de baja adherencia o en condiciones que puedan provocar imprevistos deslizamientos de la rueda trasera. EL ASR en estas situaciones interviene automáticamente reduciendo la potencia suministrada por el motor dentro del límite impuesto por las condiciones de adherencia, contribuyen-

dingungen vorgegebenen Grenze, wodurch es bedeutend zur Beibehaltung der Stabilität des Fahrzeugs beiträgt.

#### WARNUNG



DAS ASR-SYSTEM BERUHT AUF DER ERKENNUNG DES GESCHWINDIGKEITSUNTERSCHIEDS ZWISCHEN HINTERRAD UND VORDERRAD. DAMIT DAS SYSTEM DIE MAXIMALE EFFIZIENZ UNTER ALLEN BEDINGUNGEN BEIBEHÄLT, IST ES NOTWENDIG, DAS KALIBRIERUNGSVERFAHREN JEDES MAL DURCHZUFÜHREN, WENN MAN AUCH NUR EINEN DER REIFEN WECHSELT.

ZUR KALIBRIERUNG DER STEUER-ELEKTRONIK DAS IM WEITEREN ANGEGBENE VERFAHREN DURCHFÜHREN.

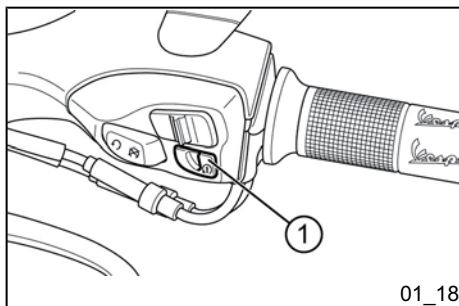

01\_18

- **TASTE «1» (bei laufendem Motor):** Aktivierung / Deaktivierung.
- **ICON «2»:** Symbol zur Betriebsanzeige.

#### Blinkmodus:

- Ausgeschaltet bei fahrendem Fahrzeug: Das System funktioniert, ist aber nicht aktiv (normale Bedingung).

- Schnelles Blinken bei fahrendem Fahrzeug: Das System funktioniert und ist ak-

do significativamente a mantener la estabilidad del vehículo.

#### ADVERTENCIA



EL SISTEMA ASR SE BASA EN EL RECONOCIMIENTO DE LA DIFERENCIA DE VELOCIDAD ENTRE LA RUEDA TRASERA Y LA DELANTERA. PARA QUE EL SISTEMA MANTENGA LA MÁXIMA EFICIENCIA EN TODAS LAS SITUACIONES ES NECESARIO REALIZAR EL PROCEDIMIENTO DE REGULACIÓN CADA VEZ QUE SE SUSTITUYE UNO O AMBOS NEUMÁTICOS.

PARA CALIBRAR LA CENTRALITA REALIZAR EL SIGUIENTE PROCEDIMIENTO QUE SE INDICA MÁS ADELANTE.

- **PULSADOR «1» (con el motor en movimiento):** activación / desactivación.
- **ICONO «2»:** icono indicación funcionamiento.

#### Modalidad de destello:

- Apagado con vehículo en marcha: el sistema funciona pero no está inactivo (estado normal).

- Destello rápido con vehículo en marcha: el sistema funciona y está activo

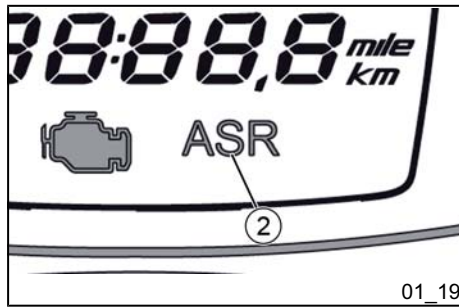

tiv (geringe Bodenhaftung und Eingriff zur Reduzierung der Motorleistung); es wird höchste Vorsicht empfohlen, da die Haftgrenze überschritten wurde; das Fahrzeug wieder unter Sicherheitsbedingungen bringen, indem man langsam das Gas zurücknimmt.

- **Fest eingeschaltet bei fahrendem Fahrzeug:** Das System ist deaktiviert und greift bei Haftverlust nicht ein.

- Wenn die Deaktivierung gewollt war (Druck der entsprechenden Taste «1» länger als 1 Sekunde bei laufendem Motor), bitte das System sobald wie möglich wieder einschalten.
- Wenn die Deaktivierung NICHT gewollt ist, liegt eine Störung des ASR vor: in diesem Fall muss man sich an eine **autorisierte Vertragswerkstatt** wenden für die Diagnose und die Neuaktivierung des Systems.

Um die maximale Sicherheit des Fahrzeugs zu gewährleisten, empfehlen wir auf jeden Fall das System aktiv zu lassen. Die Deaktivierung könnte nur dann notwendig sein, wenn man auf Untergründen mit äußerst geringer Bodenhaftung (Schlamm, Schnee) losfährt, auf denen der Eingriff des ASR die Fortbewegung des Fahrzeugs verhindern könnte.

(estado de baja adherencia e intervención de la reducción de la potencia del motor); se recomienda la máxima prudencia porque se ha superado el límite de adherencia; llevar el vehículo en condiciones de seguridad reduciendo suavemente la aceleración.

- **Encendido con luz fija con vehículo en marcha:** el sistema está desactivado y no intervendrá en caso de pérdida de adherencia.

- Si ha sido desactivado voluntariamente (presionando el pulsador correspondiente «1» durante 1 segundo con el motor en movimiento) se recomienda reactivar el sistema a la brevedad.
- Si NO se ha desactivado voluntariamente, el sistema ASR está averiado: en este caso dirigirse a un **Centro de Asistencia Autorizado** para el correspondiente diagnóstico y reactivación del sistema.

Para garantizar la máxima seguridad del vehículo se sugiere mantener siempre el sistema activo. Sólo podría ser necesario desactivarlo en caso de salida sobre firmes de muy baja adherencia (lodo, nieve) en los cuales la intervención del ASR podría impedir el movimiento del vehículo.

**ANMERKUNG**

BEIM ANLASSEN DES FAHRZEUGS BLINKT DAS ASR-SYMBOL MIT DER GLEICHEN FREQUENZ DER ABS-KONTROLLLAMPE UND ZEIGT DAMIT EINE DIAGNOSEPHASE DES SYSTEMS AN. WENN KEINE FEHLER VORLIEGEN, GEHEN BEIDE KONTROLLAMPEN, DAS ASR-SYMBOL UND DIE ABS-LEUCHTE, GLEICHZEITIG AUS SOBALD 5 km/h ÜBERSCHRITTEN WERDEN.

FALLS DIE KONTROLLAMPEN BEIM START NICHT BLINKEN, KÖNNTE DAS SYSTEM DEFEKT SEIN, WENDEN SIE SICH BITTE AN EINE AUTORISIERTE VERTRAGSWERKSTATT.

**WARNUNG**

DAS ASR-SYSTEM WIRD JEDES MAL AKTIVIERT, WENN DER ZÜND-SCHLÜSSEL AUF «ON» GESTELLT WIRD.

WENN ES VOM BENUTZER DEAKTIVIERT WURDE, BEHÄLT DAS ASR-SYSTEM DEN INAKTIVEN ZUSTAND NUR BEI, WENN DAS FAHRZEUG MIT DEM SCHALTER ZUM ABSTELLEN DES MOTORS AUSGESCHALTET WIRD; BEIM NÄCHSTEN DREHEN DES ZÜNDSCHLÜSSELS WIRD DAS ASR-SYSTEM AUTOMATISCH AKTIVIERT.

**N.B.**

CUANDO ARRANCA EL VEHÍCULO EL TESTIGO ASR PARPADEA CON LA MISMA FRECUENCIA DEL TESTIGO ABS, INDICANDO UNA FASE DE DIAGNÓSTICO DEL SISTEMA. SI NO SE DETECTAN ERRORES, EL ICONO ASR Y EL TESTIGO ABS SE APAGAN SIMULTÁNEAMENTE AL SUPERAR LOS 5 km/h.

EN CASO DE QUE NO DESTELLE AL ARRANCAR EL SISTEMA PODRÍA NO ESTAR FUNCIONANDO; DIRIGIRSE A UN CENTRO DE ASISTENCIA AUTORIZADO.

**ADVERTENCIA**

EL SISTEMA ASR SE ACTIVA CADA VEZ QUE EL CONMUTADOR DE LLAVE SE PONE EN «ON».

SI ES DESACTIVADO POR EL USUARIO, EL SISTEMA ASR MANTIENE EL ESTADO DE INACTIVIDAD SÓLO SI EL VEHÍCULO SE APAGA UTILIZANDO EL INTERRUPTOR DE PARADA DEL MOTOR; CUANDO SE CONMUTA NUEVAMENTE LA LLAVE EL SISTEMA ASR SE HABILITA AUTOMÁTICAMENTE.

**ACHTUNG**

ES WIRD DARAUF HINGEWIESEN, DASS DIE FAHRERASSISTENZSYSTEME NICHT DIE PHYSIKALISCHEN HAFTGRENZEN ÄNDERN KÖNNEN UND NICHT DAS KORREKTE POWERMANAGEMENT SOWOHL AUF GERADER STRECKE ALS AUCH IN DER KURVE ERSETZEN. DAS FAHRZEUG SOLLTE DAHER STETS MIT ÄUSSERSTER VORSICHT UND UNTER EINHALTUNG DER GESETZE VERWENDET WERDEN.

**ACHTUNG**

BEI NIEDRIGER GESCHWINDIGKEIT (UNTER 5 KM/H) IST DAS ASR-SYSTEM NICHT WIRKSAM.

SEIEN SIE BESONDERS VORSICHTIG, WENN SIE BEI GERINGER BODENHAFTUNG AUS DEM STAND BESCHLEUNIGEN, VOR ALLEM AUF DEN ERSTEN METERN FAHRT.

**ANMERKUNG**

IM FALLE EINES UNEBENEN STRASSENBELAGS KÖNNTEN KURZE AKTIVIERUNGEN DES ASR-SYSTEMS AUFTRETEN. DIES IST TEIL DES NOR-

**ATENCIÓN**

SE HACE NOTAR QUE LOS SISTEMAS DE AYUDA PARA LA CONDUCCIÓN NO PUEDEN CAMBIAR LOS LÍMITES FÍSICOS DE ADHERENCIA Y NO REEMPLAZAN UNA CORRECTA GESTIÓN DE LA POTENCIA TANTO EN LÍNEA RECTA COMO EN CURVA. POR LO TANTO SE RECOMIENDA UTILIZAR SIEMPRE EL VEHÍCULO CON LA MÁXIMA PRUDENCIA Y RESPETO A LA LEY.

**ATENCIÓN**

A BAJA VELOCIDAD (INFERIOR A 5 km/h) EL SISTEMA ASR NO ESTÁ OPERATIVO.

SE RECOMIENDA ESPECIAL ATENCIÓN EN CASO DE ACELERAR DESDE LA POSICIÓN DE PARADO EN CONDICIONES DE BAJA ADHERENCIA, SOBRE TODO DURANTE LOS PRIMEROS METROS.

**N.B.**

EN CASO DE IRREGULARIDADES EN LA CALZADA, EL SISTEMA ASR PODRÍA ACTIVARSE BREVEMENTE. ESTO NO TIENE RELEVANCIA Y DEBE CONSIDERARSE NORMAL.

**MALEN BETRIEBSZUSTANDS DES FAHRZEUGS.**

#### **ANMERKUNG**

DIE VORRICHTUNG VERHINDERT, DASS DAS HINTERRAD HOHE DREHGESCHWINDIGKEITEN ERREICHT, WENN DAS FAHRZEUG AUF DEM HAUPTSTÄNDER AUFGEBOCKT IST. BESONDERS UNTER DIESER BEDINGUNG AUF KEINEN FALL WEITER GAS GEBEN.

#### **ACHTUNG**



EIN SCHLECHTER WARTUNGSZUSTAND DER REIFEN KANN STÖRUNGEN DES ASR-SYSTEMS BEWIRKEN.

BEI WIEDERHOLTEN EINGRIFFEN DES ASR AUCH AUF STRASSENBELAG MIT GUTER HAFTUNG ODER WENN MAN EIN WENIG GAS GIBT, MUSS ZUERST DER VERSCHLEISS UND/ODER DER DRUCK DER REIFEN ÜBERPRÜFT WERDEN. WENN DAS PROBLEM WEITER BESTEHT, WENN SIE SICH BITTE AN EINE AUTORISIERTE VERTRAGSWERKSTATT.

**N.B.**

EL DISPOSITIVO IMPIDE QUE LA RUEDA TRASERA ALCANCE UNA ELEVADA VELOCIDAD DE ROTACIÓN CON EL VEHÍCULO SOBRE EL CABALLETE CENTRAL. EN ESTA SITUACIÓN ESPECIAL SE RECOMIENDA NO INSISTIR CON LA ACELERACIÓN.

#### **ATENCIÓN**



UN INSUFICIENTE MANTENIMIENTO DE LOS NEUMÁTICOS PUEDE CAUSAR FUNCIONAMIENTOS ANÓMALOS DEL SISTEMA ASR.

EN CASO DE ACTIVACIONES REITERADAS DEL ASR TAMBIÉN EN FIRMES DE CARRETERA CON BUENA ADHERENCIA O POR PEQUEÑAS ACELERACIONES, COMO PRIMERA MEDIDA SE DEBE CONTROLAR EL DESGASTE Y/O EL INFLADO DE LOS NEUMÁTICOS. SI EL PROBLEMA PERSISTE, DIRIGIRSE A UN CENTRO DE ASISTENCIA AUTORIZADO.

**ACHTUNG**

**IM FALLE DER FEHLFUNKTION DER BATTERIE SCHALTET SICH DAS ABS - ASR SYSTEM AUS.**

**KALIBRIERUNGSVERFAHREN ASR-SYSTEM.**

Damit die Leistungsfähigkeit des ASR-Systems nach dem Wechsel eines oder beider Reifen erhalten bleibt, ist ein Kalibrierungsvorgang am System auf einer geraden, ebenen Strecke durchzuführen. Die folgenden Anweisungen beachten. Es wird darauf hingewiesen, dass der Vorgang (Schritte 1 bis 4) innerhalb von 60 Sekunden nach dem Anlassen des Motors aktiviert werden muss.

- Die Diagnosephase der ASR- und ABS-Systeme muss abgeschlossen sein: Dazu nach dem Drehen des Schlüssels auf ON eine kurze Strecke mit mehr als 5 km/h zurücklegen und warten, bis die ABS-Kontrolllampe und das ASR-Symbol zu blinken aufhören.
- Das ASR-System durch Druck der entsprechenden Taste «1» am Lenker ausschalten und prüfen, ob das Deaktivierungssymbol des ASR «2» eingeschaltet ist.

**ATENCIÓN**

**EN CASO DE MAL FUNCIONAMIENTO DE LA BATERÍA, EL SISTEMA ABS - ASR SE DESACTIVA.**

**PROCEDIMIENTO DE REGULACIÓN DEL SISTEMA ASR.**

Para mantener la eficiencia del sistema ASR después de haber sustituido uno o ambos neumáticos, es necesario efectuar el procedimiento de regulación del sistema con las modalidades que se indican, en un tramo rectilíneo de carretera plana. Se recuerda que la solicitud de activación del procedimiento (pasos de 1 a 4) se debe completar dentro de los 60 seg. siguientes al arranque del motor.

- Es necesario que se complete la fase de diagnóstico de los sistemas ASR y ABS: para ello, tras colocar la llave en ON, recorrer un breve tramo a una velocidad superior a los 5 km/h y esperar a que se apague el parpadeo del testigo ABS y el icono ASR.
- Desconectar el sistema ASR presionando la tecla correspondiente en el manillar «1» y comprobar que el icono de desactivación del ASR «2» se encienda.
- Dejar funcionar en ralentí el motor durante al menos 3 segundos.

- Den Motor mindestens 3 Sekunden im Leerlauf laufen lassen.
  - Die Taste zur Deaktivierung/Aktivierung des ASR «1» und gleichzeitig einen der zwei Bremshebel für mindestens 4 Sekunden betätigen. Das langsam blinkende ASR-Symbol «2» bestätigt, dass der Vorgang aktiviert wurde.
  - Auf eine konstante Geschwindigkeit von 30-40 km/h beschleunigen, und diese mindestens 7-8 Sekunden halten.
  - Wenn sich das blinkende ASR-Symbol «2» ausschaltet, ist der Vorgang abgeschlossen.
  - Nachdem das Verfahren abgeschlossen ist, muss das Armaturenbrett des Fahrzeugs ausgeschaltet werden (Key-Off) und man muss 30 Sekunden warten, bevor man das Armaturenbrett wieder einschaltet (Key-On).
  - Falls der Vorgang nicht innerhalb von 2 Minuten abgeschlossen wird, bleibt das ASR-Symbol «2» ohne zu blinken eingeschaltet und das ASR deaktiviert, bis die Zündung ausgeschaltet wird (Key-Off).
  - Um das ASR wieder zu aktivieren, muss das Fahrzeug erneut angelassen werden (Key-On).
- Das Verfahren muss auf jeden Fall so oft wiederholt werden, bis man ein positives Ergebnis erhält.
- Presionar el pulsador de desactivación/activación ASR «1» y, al mismo tiempo, una de las dos palancas de freno, durante, al menos, 4 segundos. El procedimiento se activa cuando se enciende el icono ASR «2» con PARPADEO lento.
  - Conducir a una velocidad constante de 30+40 km/h y mantenerla durante 7+8 segundos como mínimo.
  - El procedimiento finaliza cuando se apaga el icono ASR «2» parpadeante.
  - Al finalizar el procedimiento, apagar el tablero del vehículo (llave en OFF) y esperar 30 segundos antes de encender nuevamente el tablero (llave en ON).
  - Si el procedimiento no se completa dentro de los 2 minutos, el icono ASR «2» permanecerá encendido con luz fija y el ASR permanecerá desactivado hasta que se apague el tablero (llave en off).
  - Para reactivar el ASR encender el tablero del vehículo (llave en ON).
- El procedimiento se debe repetir hasta que finalice correctamente.

#### ATENCIÓN



**SI ES NECESARIO DIRIGIRSE A UN CENTRO DE ASISTENCIA AUTORIZADO.**



**ACHTUNG**

**FALLS ERFORDERLICH, WENDEN SIE SICH BITTE AN EINE AUTORISIERTE VERTRAGSWERKSTATT.**

### Die wegfahrsperr

Für einen besseren Schutz gegen Diebstahl ist das Fahrzeug mit einem elektronischen Motor-Blockierungssystem **"PIAGGIO WEGFAHRSPERRE"** ausgestattet, die sich beim Abziehen des Zündschlüssels automatisch einschaltet. Beim Starten wird von der **"PIAGGIO WEGFAHRSPERRE"** der Zündschlüssel abgefragt. Nur wenn er erkannt wird, wird das Starten des Fahrzeugs von der Wegfahrsperr freigegeben.

### El sistema immobilizer

Para aumentar la protección antirrobo, el vehículo posee un sistema electrónico de bloqueo del motor **«PIAGGIO IMMOBILIZER»** que se activa automáticamente al extraer la llave de contacto. En efecto, en el momento de arrancar, el Sistema **«PIAGGIO IMMOBILIZER»** interroga a la llave y sólo después de reconocerla permite la puesta en marcha del vehículo.



### Die schlüssel (01\_20, 01\_21, 01\_22)

Zusammen mit dem Fahrzeug werden zwei Schlüssel ausgehändigt. Der Schlüssel **«A»** mit braunem Griff ist der **"MASTER-Schlüssel"**. Es handelt sich um ein Einzel Exemplar und dient zur Speicherung des Codes für die anderen Schlüssel oder für Arbeiten beim Vertragshändler. Aus diesem Grund sollte

### Las llaves (01\_20, 01\_21, 01\_22)

Con el vehículo se entregan dos llaves. La llave **«A»** con empuñadura de color marrón es la llave **"MASTER"**. Se suministra como único ejemplar y sirve para memorizar el código de las demás llaves o para intervenciones en los concesionarios. Por lo que se recomienda su uso sólo en casos excepcionales. La llave



01\_21



01\_22

dieser Schlüssel nur in besonderen Fällen benutzt werden. Der schwarze Schlüssel «B» (wird nur in einer Ausfertigung geliefert), wird für den normalen Betrieb verwendet und dient zum Starten.

Die Taste «C» am Griff drücken, um den Schlüssel «B» selbsttätig herausfahren zu lassen.

Den Schlüssel «B» wieder in seinen Sitz im Innern des Griffs zurückbringen, indem Sie gleichzeitig auf die Taste «C» drücken.

Zusammen mit den Schlüsseln wird eine CODE CARD übergeben, auf denen die mechanische Kennziffer der Schlüssel wiedergegeben ist.

#### WARNING



**DER VERLUST DES BRAUNEN SCHLÜSSELS MACHT ES UNMÖGLICH ZUKÜNFTIG REPARATUREN AN DER "PIAGGIO WEGFAHRSPERRE" UND AN DER MOTOR-ZÜNDELEKTRONIK VORZUNEHMEN.**

#### WARNING



**WIR RATEN IHNEN SOWOHL DIE "CODE CARD" ALS AUCH DEN BRAUNEN SCHLÜSSEL AN EINEM SICHEREN**

**«B»** (suministrada como copia única), de color negro, es la de uso corriente y sirve para el arranque.

Presionar el pulsador «C» en la empuñadura para hacer salir autónomamente la llave «B».

Girar la llave «B» en su alojamiento en el interior de la empuñadura presionando, al mismo tiempo, el pulsador «C».

Junto a las llaves se entrega una CODE CARD que posee el código mecánico de las llaves.

#### ADVERTENCIA



**EL EXTRAVÍO DE LA LLAVE MARRÓN IMPIDE SUCEVAS INTERVENCIONES DE REPARACIÓN EN EL SISTEMA "PIAGGIO IMMOBILIZER" Y EN LA CENTRALITA DE CONTROL DEL MOTOR.**

#### ADVERTENCIA



**SE ACONSEJA GUARDAR LA "CODE CARD" Y LA LLAVE CON EMPUÑADURA DE COLOR MARRÓN EN UN**

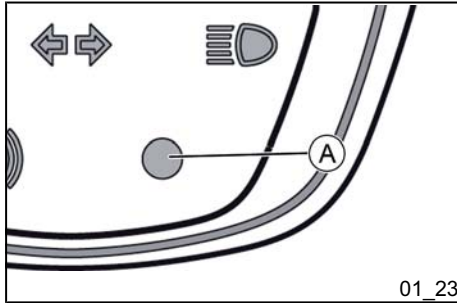

**REN ORT AUFZUBEWAHREN (NICHT IM FAHRZEUG).**

### **LED-Kontrollanzeige für eingeschaltete Wegfahrsperre (01\_23)**

Die aktivierte Wegfahrsperre «**PIAGGIO IMMOBILIZER**» wird durch das Blinken der entsprechenden Kontrolllampe «**A**» angezeigt (siehe Abschnitt «Digitaldisplay»).

Um ein Entladen der Batterie zu vermeiden, schaltet sich die LED-Anzeige nach 48 Stunden Dauerbetrieb automatisch aus.

Bei Störungen am System gibt die LED-Anzeige der autorisierten **Piaggio-Vertragswerkstatt** je nach aufgetretener Störung durch unterschiedliches Blinken Hinweise auf die Art des aufgetretenen Fehlers.

### **Arbeitsweise**

Jedes Mal, wenn der Zündschlüssel aus der Stellung «**OFF**» oder «**LOCK**» abgezogen wird, schaltet das Schutzsystem die Motorblockierung ein. Wird der Zündschlüssel auf «**ON**» gedreht, wird die Motorblockierung nur dann abgeschaltet, wenn das Schutzsystem den vom

**LUGAR SEGURO (NO EN EL VEHÍCULO).**

### **Led de señalización activación dispositivo immobilizer (01\_23)**

El funcionamiento del sistema «**PIAGGIO IMMOBILIZER**» se indica mediante el destello de un testigo específico «**A**» (véase la sección «Pantalla digital»).

Para evitar descargar la batería, el led de señalización se desactiva automáticamente después de 48 horas de funcionamiento continuo.

En caso de avería del sistema, el led de señalización, en función del tipo de destello emitido, suministra al **Centro de Asistencia Autorizado Piaggio** indicaciones sobre el tipo de desperfecto.

### **El funcionamiento**

Cada vez que se extrae la llave de contacto de la posición «**OFF**» o «**LOCK**», el sistema de protección activa el bloqueo del motor. Girando la llave a la posición «**ON**», se desactiva el bloqueo del motor sólo si el sistema de protección reconoce el código transmitido por la llave. Si el

Schlüssel gesendeten Code erkennt. Wird der Code nicht erkannt (wird durch die dauerhaft aufleuchtende Kontrolllampe für die Wegfahrsperre bei eingeschalteter Instrumententafel angezeigt), sollten Sie den Schlüssel wieder auf «OFF» und dann erneut auf «ON» drehen. Bleibt die Motorblockierung weiterhin eingeschaltet, muss ein weiterer Versuch mit dem anderen (braunen) Schlüssel vorgenommen werden. Sollte es jetzt immer noch nicht gelingen das Fahrzeug zu starten, müssen Sie sich an eine **Piaggio-Vertragswerkstatt** wenden, die über das entsprechende elektronische Werkzeug verfügt, das zur Fehlersuche und der Reparatur des Systems benötigt wird.

Wenn Nachschlüssel angefertigt werden sollen, müssen Sie darauf achten, dass die Speicherung an allen Schlüsseln (bis höchstens 3 Schlüssel) ausgeführt werden muss. Dies gilt sowohl für die neuen als auch für die alten Schlüssel, die sich bereits in Ihrem Besitz befinden.

Wenden Sie sich direkt an eine **Piaggio-Vertragswerkstatt**; nehmen Sie den braunen und alle schwarzen Schlüssel, die sich in Ihrem Besitz befinden, mit.

Die Code der Schlüssel, die während des neuen Speichervorganges nicht vorgelegt werden, werden aus dem Speicher gelöscht. Eventuell verlorene Schlüssel können nicht mehr zum Starten des Fahrzeuges benutzt werden.

código no es reconocido (es decir, es indicado por el testigo immobilizer encendido de modo fijo, con el tablero encendido) se aconseja colocar la llave en posición «OFF» y después nuevamente en «ON»; si el bloqueo persiste probar con la otra llave en dotación (de color marrón). Si todavía no se logra arrancar el motor es indispensable dirigirse a un **Centro de Asistencia Autorizado Piaggio** que dispone de los instrumentos electrónicos necesarios para identificar y reparar el sistema.

Cuando se soliciten llaves adicionales, recordar que la memorización (hasta un máximo de 3 llaves) debe realizarse en todas las llaves, tanto en las nuevas como en las que ya se encuentran en su posesión.

Dirigirse directamente a un **Centro de Asistencia Autorizado Piaggio** llevando la llave con empuñadura de color marrón y todas las llaves de color negro que se poseyeran.

Los códigos de las llaves no presentadas durante el nuevo procedimiento de memorización se borran de la memoria. Así las llaves eventualmente perdidas no pueden arrancar el motor.

**WARNUNG**

JEDER SCHLÜSSEL HAT EINEN EIGENEN CODE, DER SICH VOM CODE DER ANDEREN SCHLÜSSEL UNTERSCHIEDET, UND DER VON DER STEUER-ELEKTRONIK GESPEICHERT WERDEN MUSS.

STARKE STÖSSE KÖNNEN DIE ELEKTRONIKTEILE IM SCHLÜSSEL BESCHÄDIGEN.

BEI EIGENTÜMERWECHSEL DES FAHRZEUGES MÜSSEN DEM NEUEN EIGENTÜMER DER BRAUNE SCHLÜSSEL, ALLE ANDEREN SCHLÜSSEL UND DIE «CODE CARD» AUSGEHÄNDIGT WERDEN.

### Anfang der Programmierung - brauner Schlüssel

Den braunen Schlüssel in das Zündschloss stecken (bei Stellung «OFF») und auf «ON» drehen. Den Schlüssel für kurze Zeit (zwischen 1 und 3 Sek.) in dieser Stellung lassen, anschließend wieder auf «OFF» stellen und abziehen.

**ADVERTENCIA**

CADA LLAVE POSEE UN PROPIO CÓDIGO, DISTINTO DE TODOS LOS OTROS, QUE TIENE QUE SER MEMORIZADO POR LA CENTRALITA DEL SISTEMA.

GOLPES VIOLENTOS PODRÍAN DAÑAR LOS COMPONENTES ELECTRÓNICOS CONTENIDOS EN LA LLAVE.

EN CASO DE CAMBIO DE PROPIEDAD DEL VEHÍCULO, ES INDISPENSABLE QUE EL NUEVO PROPIETARIO TOME POSESIÓN DE LA LLAVE CON EMPUÑADURA DE COLOR MARRÓN (ADEMÁS DE LAS OTRAS LLAVES) Y DE LA «CODE CARD»

### Inicio procedimiento - llave marrón

Introducir en el conmutador de llave (en posición «OFF») la llave marrón y girarla a posición «ON». Dejar así la llave por un tiempo comprendido entre 1 y 3 segundos, después volver a la posición «OFF» y quitar la llave.

## Zweite phase - schwarzer schlüssel

Nachdem Sie den braunen Schlüssel abgezogen haben, muss der schwarze Schlüssel innerhalb von 10 Sek. in das Zündschloss gesteckt und sofort auf «ON» gedreht werden. Den Schlüssel für 1 bis 3 Sek. in dieser Stellung lassen, anschließend wieder auf «OFF» drehen und abziehen.

Unter Befolgung der o.a. Angaben und Zeiten können bis zu 3 schwarze Schlüssel programmiert werden.

## Ende der Programmierung - brauner Schlüssel

Nachdem Sie den letzten schwarzen Schlüssel abgezogen haben, erneut den braunen Schlüssel in das Zündschloss stecken und auf «ON» drehen (dies muss innerhalb von 10 Sek. nach Abziehen des letzten Schlüssels geschehen). Den Schlüssel für kurze Zeit (zwischen 1 und 3 Sek.) in dieser Stellung lassen, anschließend wieder auf «OFF» stellen.

## Nachkontrolle richtige programmierung

Den braunen Schlüssel bei ausgeschaltetem Transponder in das Zündschloss stecken (es reicht hierfür den Schlüssel-

## Fase intermedia - llave negra

Después de haber extraído la llave marrón, introducir la llave negra antes de que transcurran 10 segundos y girarla a la posición «ON». Dejar la llave en tal posición entre 1 y 3 segundos, después volver a la posición «OFF» y extraerla.

De este modo, repitiendo dicha operación y respetando los tiempos indicados, pueden programarse hasta un máximo de 3 llaves negras.

## Fase final - llave marrón

Después de haber extraído la última llave negra, introducir nuevamente la llave marrón y girarla a la posición «ON» (realizar esta operación en un lapso de 10 segundos a partir de la extracción de la llave precedente). Mantener la llave en esta posición de 1 a 3 segundos y luego llevarla a posición «OFF».

## Fase de verificación programación correcta

Introducir la llave marrón y desactivar el transponder (girando 90° la empuñadura de la llave), luego llevar la llave a la po-

kopf um 90° umzuklappen) und auf «ON» stellen. Den Motor starten. Überprüfen, dass der Motor nicht startet. Den schwarzen Schlüssel in das Zündschloss stecken und den Startvorgang wiederholen. Überprüfen, ob der Motor startet.

#### **ANMERKUNG**

**SOLLTE DER MOTOR MIT DEM BRAUNEN SCHLÜSSEL (BEI AUSGESCHALTETEM TRANSPONDER) STARTEN, ODER IST EINER DER ARBEITSSCHRITTE ZUR PROGRAMMIERUNG FALSCH AUSGEFÜHRT WORDEN, MUSS DIE PROGRAMMIERUNG AB DEM ERSTEN PUNKT WIEDER NEU BEGONNEN WERDEN.**

sición «ON». Realizar la maniobra de arranque del motor. Controlar que el motor no arranque. Introducir la llave negra y repetir la maniobra de arranque. Controlar que el motor arranque.

#### **N.B.**

**SI EL MOTOR ARRANCA CON LA LLAVE MARRÓN (CON EL TRASPONDER DESACTIVADO), O SI EN CUALQUIER PUNTO DE LA PROGRAMACIÓN SE EFECTÚA UNA MANIOBRA INCORRECTA, REPETIR EL PROCEDIMIENTO DESDE EL INICIO.**

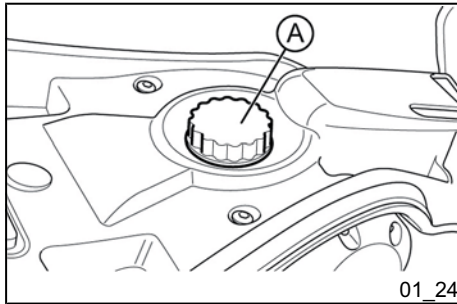

#### **Benzintank (01\_24)**

Der Deckel **A** des Benzin tanks befindet sich unter der Sitzbank. Um ihn zu erreichen, die Sitzbank nach vorne anheben.

#### **Technische angaben**

##### **Fassungsvermögen Benzintank**

8,45±0,1 l (Reserve ca. 1,5 l)

#### **Deposito gasolina (01\_24)**

La tapa «A» del depósito de gasolina se encuentra debajo del asiento. Para acceder a la misma, levantar el asiento hacia adelante.

#### **Características Técnicas**

##### **Capacidad del depósito del combustible**

8,45±0,1 l (reserva de aproximadamente 1,5 l)

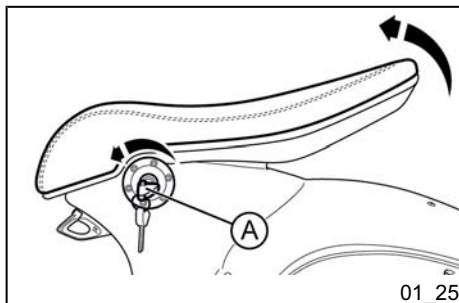

01\_25

### Sitzbanköffnung (01\_25, 01\_26, 01\_27)

Um die Sitzbank hochzuklappen:

- Den Schlüssel in das Sitzbankschloss «A» stecken;
- Den Schlüssel gegen den Uhrzeigersinn drehen und die Sitzbank gegen die Instrumenteneinheit anheben.

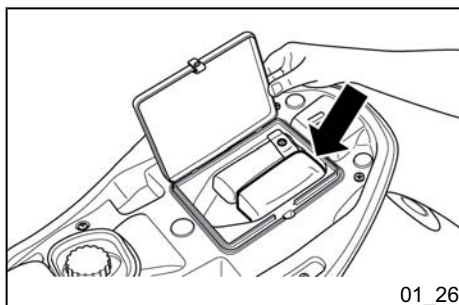

01\_26

Die Sitzbank ist mit einer wasserdichten Abdeckung ausgestattet, an die man durch Entfernen der Klappe für das entsprechende Fach gelangt, nachdem die Sitzbank angehoben wurde.

#### WARNUNG



**AUFGRUND DER BESONDEREN FORM DER SITZBANK UND DER EIGENSCHAFTEN DES BEZUGS, EMPFIEHLT ES SICH, DIE ZUR AUSSTATTUNG GEHÖRENDE WASSERDICHTER ABDECKUNG ZU VERWENDEN, DIE SICH UNTER DER SITZBANK BEFINDET, WENN DAS FAHRZEUG LÄNGERE ZEIT IM FREIEN STEHEN SOLL.**



01\_27

### Abertura sillín (01\_25, 01\_26, 01\_27)

Para levantar el asiento:

- introducir la llave en la cerradura del asiento «A»;
- girar la llave en sentido antihorario y levantar el asiento hacia el grupo de instrumentos.

El asiento cuenta con una cubierta impermeable a la cual se accede retirando la tapa del compartimento correspondiente, después de levantar el asiento.

#### ADVERTENCIA



**A CAUSA DE LA CONFORMACIÓN PARTICULAR DEL ASIENTO Y DE LAS CARACTERÍSTICAS DEL REVESTIMIENTO, SE ACONSEJA UTILIZAR LA CUBIERTA IMPERMEABLE EN DOTACIÓN, UBICADA DEBAJO DEL ASIENTO, CADA VEZ QUE SE PREVEN PERÍODOS PROLONGADOS DE INACTIVIDAD DEL VEHÍCULO AL AIRE LIBRE.**



## Fahrgestell- und motornummer (01\_28, 01\_29)

Die Rahmen- und Motornummer bestehen aus einer Präfix und einer Ziffer, die jeweils auf dem Rahmen bzw. dem Motor eingepreßt sind. Diese Nummern müssen bei Ersatzteilbestellungen immer angegeben werden. Überprüfen Sie, ob die Fahrgestellnummer und Präfix am Fahrzeug mit der Nummer in den Fahrzeugdokumenten übereinstimmt.

### ACHTUNG



**EINE VERÄNDERUNG DER FAHRGESTELLNUMMER IST STRAFBAR UND KANN U.A. ZUR BESCHLAGNAHMUNG DES FAHRZEUGS FÜHREN.**

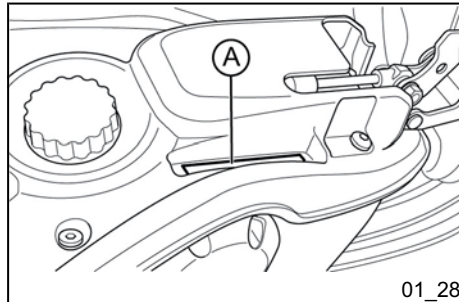

### Rahmennummer

Um die Rahmennummer «A» ablesen zu können, muss die Sitzbank angehoben werden.

## La identificación (01\_28, 01\_29)

Las matrículas de identificación poseen un prefijo y un número estampado respectivamente en el chasis y en el motor. Estos números se deben indicar cada vez que se soliciten piezas de repuesto. Se aconseja constatar la correspondencia entre el número de identificación del chasis estampado en el vehículo y el número indicado en los documentos del vehículo.

### ATENCIÓN



**SE RECUERDA QUE CON LA ALTERACIÓN DE LAS MATRÍCULAS DE IDENTIFICACIÓN SE PUEDE INCURRIR EN GRAVES SANCIONES PENALES (SECUESTRO DEL VEHÍCULO, ETC.).**

### Número de chasis

Para poder leer el número de chasis «A», se debe levantar el asiento.

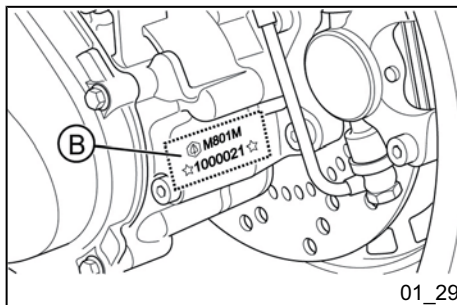

01\_29

### Motornummer

Die Motornummer «B» ist am hinteren Teil des Motors eingestempelt.

### Número motor

El número del motor «B» está estampado en la parte trasera del mismo.

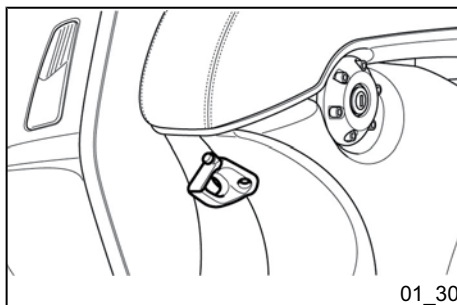

01\_30

### Taschenhaken (01\_30)

Der Taschenhaken befindet sich unter der Sitzbank.

Zum Benutzen des Hakens muss der obere Teil herumgedreht werden.



Maximale Zuladung: 1,5 kg



**FÜR DIE SICHERHEIT DES FAHRERS DARF DIE LADUNG NICHT ÜBER DAS FAHRZEUG HINAUSRAGEN UND DAS FAHREN IN KEINER WEISE BEEINTRÄCHTIGEN.**

### Gancho porta-bolsas (01\_30)

El gancho portamaletas está ubicado debajo del asiento.

Para utilizar el gancho, se debe girar la parte superior.



Máxima carga aplicable: 1,5 kg



**PARA SEGURIDAD DEL USUARIO, LAS DIMENSIONES DE LA CARGA NO DEBEN EXCEDER EL PERÍMETRO DEL VEHÍCULO O IMPEDIR DE ALGÚN MODO SU CONDUCCIÓN.**

1 Fahrzeug / 1 Vehículo

**Vespa®  
246**



**Kap. 02  
Benutzungshinweise**

**Cap. 02  
El uso**

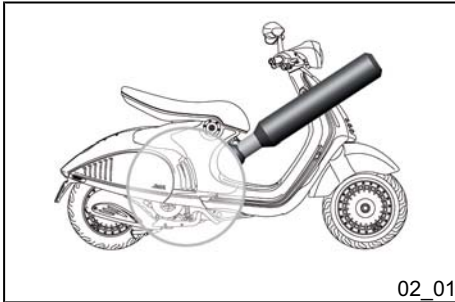

02\_01

## Kontrollen (02\_01)

Vor Inbetriebnahme des Fahrzeugs:

1. Den Benzinstand prüfen.
2. Den Ölstand im Hinterradgetriebe prüfen.
3. Den Motorölstand prüfen (siehe Abschnitt "Motorölstand").
4. Den Reifendruck prüfen.
5. Die Funktion des Scheinwerfers, des Rücklichts und der Blinker prüfen.
6. Den Betrieb der Vorder- und Hinterradbremse prüfen.

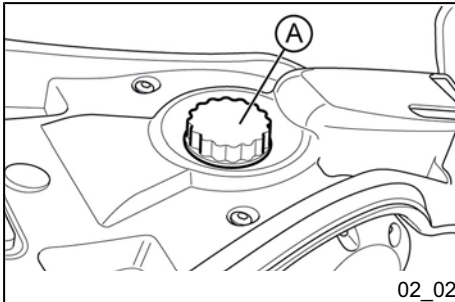

02\_02

## Auftanken (02\_02, 02\_03)

Den Benzintank «A» mit bleifreiem Benzin (mind. 95 Oktan) auffüllen.

Der Füllstand des Kraftstofftanks wird durch den entsprechenden Anzeiger «B» im Digitaldisplay signalisiert.

Das Erreichen des Reservepegels vom Kraftstoff wird durch ein gleichzeitiges Blinken aller Balken des Anzeigers «B» angezeigt.

## Controles (02\_01)

Antes de poner en marcha el vehículo controlar:

1. Que el depósito de gasolina esté lleno.
2. El nivel de aceite en el cubo trasero.
3. El nivel de aceite del motor (ver sección «Nivel de aceite del motor»).
4. Que los neumáticos estén correctamente inflados.
5. El funcionamiento de las luces del faro, del faro trasero y de los intermitentes.
6. El funcionamiento de los frenos delantero y trasero.

## Abastecimiento (02\_02, 02\_03)

Llenar el depósito del combustible «A» con gasolina sin plomo (octanaje mínimo = 95).

El nivel del depósito de combustible se puede observar mediante el indicador «B» en la pantalla digital.

Cuando el combustible alcanza el nivel de reserva, parpadean simultáneamente todas las barras del indicador «B».

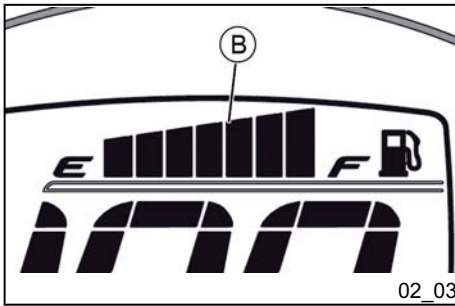

#### ACHTUNG



VOR DEM TANKEN DEN MOTOR ABSTELLEN. BENZIN IST ÄUSSERST LEICHT ENTFLAMMBAR. BEIM TANKEN KEIN BENZIN AUS DEM TANK TROPFEN LASSEN.

#### ACHTUNG



BRENNENDE ZIGARETTEN UND OFFENE FLAMMEN VON DER TANKÖFFNUNG FERNHALTEN: BRANDGEFAHR. DIE GIFTIGEN BENZINDÄMPFE NIEMALS EINATMEN.

#### Technische angaben

##### Fassungsvermögen Benzintank

8,45±0,1 l (Reserve ca. 1,5 l)

#### ATENCIÓN



ANTES DE EFECTUAR EL ABASTECIMIENTO DE GASOLINA, APAGAR EL MOTOR. LA GASOLINA ES MUY INFLAMABLE. EVITAR QUE SE DERRAME GASOLINA DEL DEPÓSITO O DURANTE EL ABASTECIMIENTO.

#### ATENCIÓN



NO ACERCARSE A LA BOCA DEL DEPÓSITO CON LLAMAS DESNUDAS O CIGARRILLOS ENCENDIDOS: PELIGRO DE INCENDIO. EVITAR INHALAR VAPORES NOCIVOS.

#### Características Técnicas

##### Capacidad del depósito del combustible

8,45±0,1 l (reserva de aproximadamente 1,5 l)

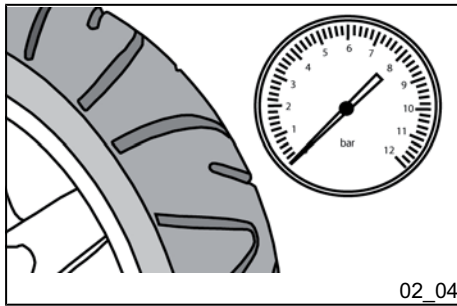

## Reifendruck (02\_04)

Entsprechend der Angaben aus der Tabelle für das Wartungsprogramm den Reifendruck kontrollieren.

### ACHTUNG



**DER REIFENLUFTDRUCK MUSS BEI KALTEN REIFEN KONTROLLIERT WERDEN. EIN FALSCHER REIFENDRUCK VERURSACHT EINEN VORZEITIGEN VERSCHLEISS DER REIFEN UND MACHT DAS FAHREN GEFÄHRLICH.**

**DER REIFEN MUSS GEWECHSELT WERDEN, WENN DIE PROFILSTÄRKE DIE GESETZLICH VORGESEHENE MINDEST-PROFILTIEFE ERREICHT HAT.**

## Presión neumáticos (02\_04)

Controlar, según las indicaciones de la tabla de mantenimiento programado, la presión de los neumáticos.

### ATENCIÓN



**LA PRESIÓN DE LOS NEUMÁTICOS TIENE QUE SER CONTROLADA EN FRÍO. UNA PRESIÓN EQUIVOCADA PROVOCA UN DESGASTE ANORMAL DE LOS NEUMÁTICOS Y HACE PELIGROSA LA CONDUCCIÓN.**

**EL NEUMÁTICO DEBE SER SUSTITUIDO CUANDO LA BANDA DE RODADURA LLEGA AL LÍMITE DE DESGASTE PREVISTO POR LAS NORMAS VIGENTES.**

### REIFENDRUCK

Druck Vorderreifen	1,8 bar
Reifendruck hinterer Reifen (mit Beifahrer)	2,0 bar (2,2 bar)

### PRESIÓN DE INFLADO NEUMÁTICOS

Presión del neumático delantero	1,8 bar
Presión del neumático trasero (con pasajero)	2,0 bar (2,2 bar)

**REIFEN**

Vorderreifen	120/70 - 12" 51P Tubeless
Hinterer Reifen	130/70 - 12" 62P Tubeless

**NEUMÁTICOS**

Neumático delantero	120/70 - 12" 51P Tubeless
Neumático trasero	130/70 - 12" 62P Tubeless

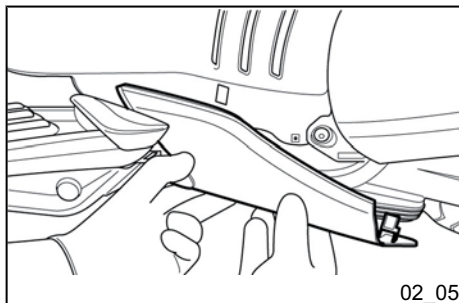
**Einstellen der Stoßdämpfer  
(02\_05, 02\_06, 02\_07, 02\_08)**

Um die Vorgänge zur Stoßdämpfereinstellung zu erleichtern, wie folgt vorgehen:

- Spoiler-Ende entfernen, indem Sie es vorsichtig nach Abschrauben der Befestigungsschraube nach außen ziehen;

- Die in der Abbildung gezeigten Befestigungsschrauben abschrauben und die seitliche Verkleidung abnehmen.

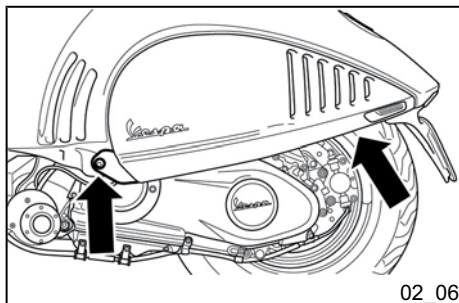
**Regulación amortiguadores  
(02\_05, 02\_06, 02\_07, 02\_08)**

Para facilitar las operaciones de regulación del amortiguador, proceder como se indica a continuación:

- retirar el terminal spoiler, extrayéndolo cuidadosamente hacia el exterior después de desenroscar el tornillo de fijación;

- desenroscar los tornillos de fijación que se indican en la figura y retirar la cubierta lateral.



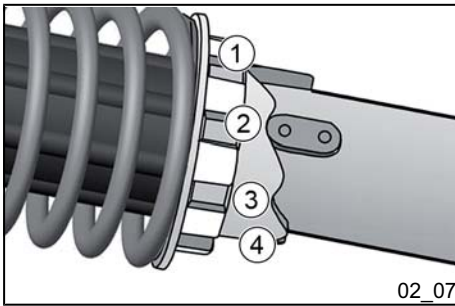

02\_07

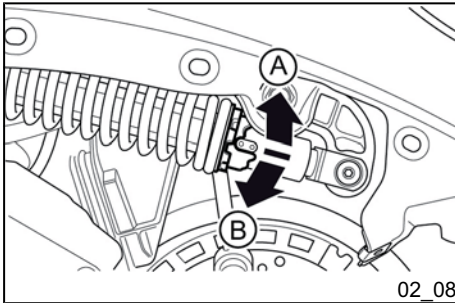

02\_08

Die Feder kann mit dem mitgelieferten Schlüssel auf 4 Positionen eingestellt werden. Dazu muss der Gewinding unten am Stoßdämpfer verstellt werden.

**Position 1** geringste Vorspannung: Nur Fahrer.

**Position 2** mittlere Vorspannung: Nur Fahrer.

**Position 3** mittlere Vorspannung: Fahrer mit Beifahrer

**Position 4** größte Vorspannung: Fahrer, Beifahrer und Gepäck.

Zum Einstellen muss der entsprechende Schlüssel aus dem Bordwerkzeug benutzt werden. Wird der Gewinding in Richtung «A» gedreht, erhöht sich die Federvorspannung. Wird der Gewinding in Richtung «B» gedreht, verringert sich die Federvorspannung.

#### ACHTUNG



**DAS FAHREN MIT NICHT RICHTIG AUF DAS FAHRER- UND EVENTUELLE BEIFAHRERGEWICHT EINGESTELLTER FEDERVORSpanNUNG KANN DEN FAHRKOMFORT UND DIE FAHRPRÄZISION BEEINTRÄCHTIGEN.**

La precarga del muelle se puede regular en 4 posiciones con la llave específica suministrada en dotación, accionando la tuerca colocada en la parte inferior de los amortiguadores.

**Posición 1** precarga mínima: sólo conductor

**Posición 2** precarga media: sólo conductor

**Posición 3** precarga media: piloto y pasajero

**Posición 4** precarga máxima: conductor, pasajero y maletero.

Para efectuar la operación es necesario utilizar la llave del estuche. Girando la tuerca anular en sentido «A» aumenta la precarga del muelle, girando la tuerca anular en sentido «B» disminuye la precarga del muelle.

#### ATENCIÓN



**EL USO DEL VEHÍCULO CON PRECARGA DE MUELLES NO ADECUADA AL PESO DEL CONDUCTOR Y DEL EVENTUAL PASAJERO PUEDE REDUCIR EL CONFORT DE LA MARCHA Y LA PRECISIÓN EN LA CONDUCCIÓN.**

**WARNUNG**

UM VERLETZUNGSGEFAHR (ABSCHÜRFUNGEN) ZU VERMEIDEN, SOLLTEN BEIM EINSTELLEN DER STOßDÄMPFER SCHUTZHANDSCHUHE GETRAGEN WERDEN.

**ADVERTENCIA**

SE ACONSEJA EL USO DE UN GUANTE PARA EVITAR ABRASIONES DURANTE LA OPERACIÓN.

**Einfahren (02\_09)****WARNUNG**

WÄHREND DER ERSTEN 1000 KM NIE SCHNELLER ALS 80% DER ZULÄSSIGEN HÖCHSTGESCHWINDIGKEIT FAHREN. VOLLGAS VERMEIDEN. NIE ÜBER LANGE STRECKEN MIT KONSTANTER GESCHWINDIGKEIT FAHREN. NACH DEN ERSTEN 1000 KM DIE GESCHWINDIGKEIT LANGSAM BIS ZUR MAXIMALEN STEIGERN.

**Rodaje (02\_09)****ADVERTENCIA**

DURANTE LOS PRIMEROS 1.000 KM. NO UTILIZAR EL VEHÍCULO A MÁS DEL 80% DE LA VELOCIDAD MÁX. POSIBLE. EVITAR ACELERAR AL MÁXIMO Y MANTENER UNA VELOCIDAD CONSTANTE. DESPUÉS DE LOS PRIMEROS 1.000 KM AUMENTAR DE FORMA GRADUAL LA VELOCIDAD HASTA ALCANZAR EL MÁXIMO RENDIMIENTO.

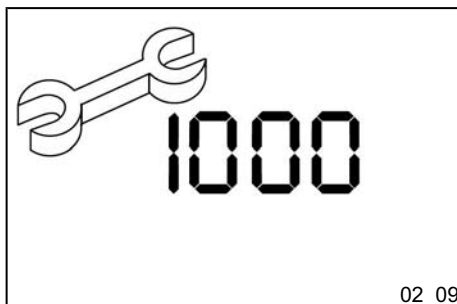

02\_09

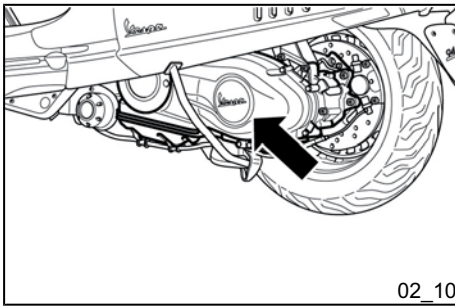

02\_10

## Starten van de motor (02\_10, 02\_11, 02\_12, 02\_13, 02\_14)

Das Fahrzeug ist mit einem direkt gekoppelten Automatik-Getriebe ausgestattet, deshalb muss der Startvorgang mit in Leerlaufstellung befindlichem Gasdrehgriff erfolgen. Zum Anfahren zunehmend Gas geben.

Das Fahrzeug ist mit einer elektrischen Benzinpumpe ausgestattet, die sich beim Starten des Motors automatisch einschaltet.

Das Fahrzeug ist mit einer **Servoanlassfunktion** ausgestattet.

Zum Starten wie folgt vorgehen:

- Das Fahrzeug auf den Hauptständer stellen, das Hinterrad darf den Boden nicht berühren.
- Den Gasgriff in Leerlaufstellung halten.

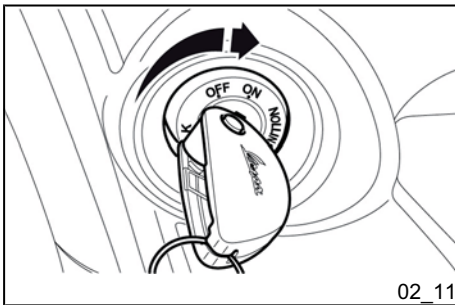

02\_11

- Den Zündschlüssel in das Zündschloss stecken und auf «ON» drehen.

## Puesta en marcha del motor (02\_10, 02\_11, 02\_12, 02\_13, 02\_14)

El vehículo está dotado de transmisión automática en toma directa, por lo que el arranque se debe efectuar con el puño del mando del acelerador al mínimo; para la salida, acelerar progresivamente.

El vehículo posee bomba de alimentación eléctrica que entra en funcionamiento con el movimiento del motor.

El vehículo posee un sistema de **arranque asistido**.

Para arrancar el vehículo es necesario:

- colocar el vehículo sobre el caballete central, cerciorándose de que la rueda trasera no toque el suelo.
- Mantener el manillar del acelerador al mínimo.
- Introducir la llave en el conmutador de llave y girarla a la posición «ON».

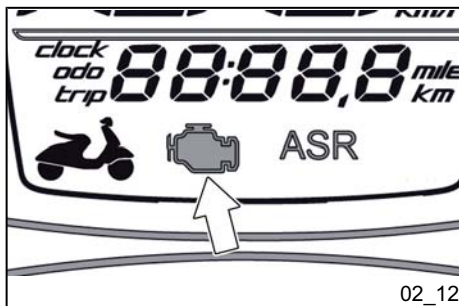

02\_12

- Abwarten bis sich das Icon für den Motorbetrieb ausschaltet.

- Esperar a que se apague el icono de gestión motor.

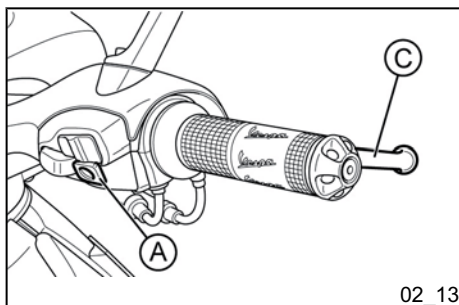

02\_13

- Zuerst einen der beiden Bremshebel «B-C» ziehen und dann zum Starten des Motors den Schalter «A» drücken.

Presionar el pulsador «A» para poner en marcha el motor después de haber accionado una de las dos palancas del freno «B-C».

Das Fahrzeug verfügt über eine spezielle Verwaltung des Startvorgangs. Der Anlassermotor bleibt bis zur Zündung des Motors aktiviert, auch wenn die Taste «A» losgelassen wird.

El vehículo cuenta con una gestión especial de procedimiento de arranque. El motor de arranque permanece accionado hasta que arranque el motor aunque se libere el pulsador «A».

In jedem Fall eine der beiden Bremsen (vorne oder hinten) betätigt lassen, damit der Startvorgang nicht unterbrochen wird.

Mantener accionado uno de los dos frenos (delantero o trasero) para no interrumpir el procedimiento de arranque.

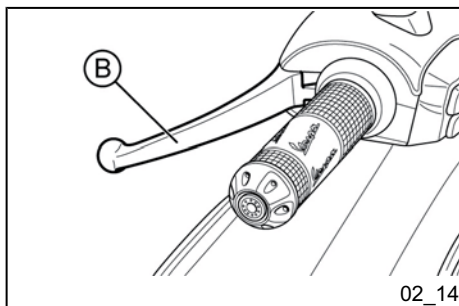

02\_14

Der Gasgriff muss in der Leerlaufstellung bleiben, da jede andere Stellung ein Starten des Fahrzeugs verhindert.

El puño del acelerador debe permanecer en la posición de ralenti, dado que cualquier otra posición inhibe el arranque del vehículo.

Der Anlassermotor bleibt für einen Zeitraum von maximal 5 Sek. aktiviert.

El motor de arranque permanecerá activado durante un tiempo máximo de 5 seg. consecutivos.

**ACHTUNG**

**NIE IN GESCHLOSSENEN RÄUMEN STARTEN, WEIL DIE ABGASE GIFTIG SIND.**

**ACHTUNG**

**DER AUSPUFF WIRD SEHR HEISS. BEIM ABSTELLEN DES FAHRZEUGS UNBEDINGT DARAUFG ACHTEN, DASS DER AUSPUFF KEINE BRENNBAREN MATERIALIEN BERÜHRT. VERBRENNUNGSGEFAHR BEI BERÜHREN DES AUSPUFFS.**

**ATENCIÓN**

**NO EFECTUAR ESTAS OPERACIONES EN LOCALES CERRADOS PORQUE LOS GASES DE ESCAPE SON TÓXICOS.**

**ATENCIÓN**

**DEBIDO A LAS ELEVADAS TEMPERATURAS QUE SE PUEDEN ALCANZAR EN EL SILENCIADOR, AL APARCAR EL VEHÍCULO TENER LA PRECAUCIÓN DE QUE EL ESCAPE NO TOMA CONTACTO CON MATERIALES INFLAMABLES NI CON EL CUERPO PARA EVITAR QUEMADURAS GRAVES.**

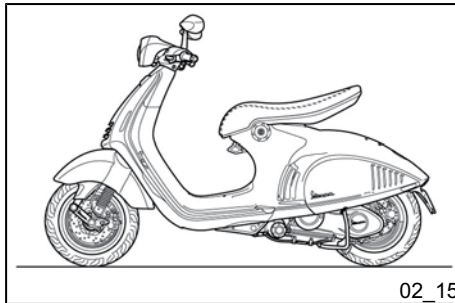

02\_15

**Bei startschwierigkeiten (02\_15)**

Sorgfältig das im Abschnitt «**Starten des Motors**» beschriebene Verfahren befolgen.

**WARNING**

**DER GASGRIF MUS IN DER LEERLAUFSTELLUNG BLEIBEN, DA JEDE**

**Arranque dificultoso (02\_15)**

Respetar atentamente el procedimiento descrito en la sección «**Arranque del motor**».

**ADVERTENCIA**

**EL PUÑO DEL ACELERADOR DEBE PERMANECER EN LA POSICIÓN DE RALENTÍ, DADO QUE CUALQUIER OTRA POSICIÓN INHIBE EL ARRANQUE DEL VEHÍCULO.**

**ANDERE STELLUNG EIN STARTEN  
DES FAHRZEUGS VERHINDERT.**

#### ACHTUNG



**FALLS ERFORDERLICH, WENDEN  
SIE SICH BITTE AN EINE AUTORISIERTE  
VERTRAGSWERKSTATT.**

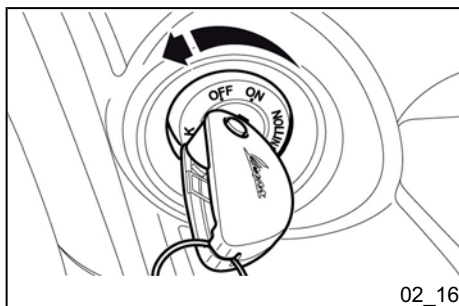

02\_16

### Abstellen des Motors (02\_16)

Den Gasgriff vollständig schließen und anschließend den Zündschlüssel auf «OFF» stellen (Schlüssel abziehbar).

#### ACHTUNG



**WEGEN DER HOHEN TEMPERATU-  
REN, DIE DER KATALYSATOR ER-  
REICHT, BEIM PARKEN DES FAHR-  
ZEUGS AUF DEN AUSPUFF ACHTEN:  
UM SCHWERE BRANDWUNDEN  
ODER BRÄNDE ZU VERMEIDEN,  
DARF DER AUSPUFF NICHT MIT  
BRENNBAREN MATERIALIEN IN BE-  
RÜHRUNG KOMMEN.**

#### ATENCIÓN



**SI ES NECESARIO DIRIGIRSE A UN  
CENTRO DE ASISTENCIA AUTORIZA-  
DO.**

### Parada motor (02\_16)

Cerrar completamente el puño de mando acelerador, luego girar la llave del conmutador de arranque a la posición «OFF» (llave extraíble).

#### ATENCIÓN



**DEBIDO A LAS ALTAS TEMPERATU-  
RAS QUE SE PUEDEN ALCANZAR EN  
EL CATALIZADOR, PRESTAR ATEN-  
CIÓN AL ESCAPE AL APARCAR EL  
VEHÍCULO: PARA EVITAR QUEMA-  
DURAS GRAVES EN EL CUERPO O  
INCENDIOS, EL ESCAPE NO DEBE  
TOMAR CONTACTO CON MATERIA-  
LES INFLAMABLES.**

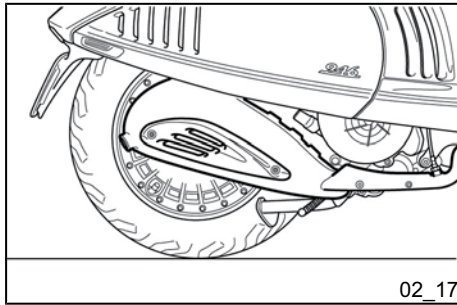

## Katalysator (02\_17)

### ACHTUNG



JEGLICHE VERÄNDERUNG AM AUSPUFF KANN SCHWERE SCHÄDEN AM MOTOR VERURSACHEN.

### ACHTUNG



WEGEN DER HOHEN TEMPERATUREN, DIE DER KATALYSATOR ERREICHT, BEIM PARKEN DES FAHRZEUGS AUF DEN AUSPUFF ACHTEN: UM SCHWERE BRANDWUNDEN ODER BRÄNDE ZU VERMEIDEN, DARF DER AUSPUFF NICHT MIT BRENNBAREN MATERIALIEN IN BERÜHRUNG KOMMEN.

## Escape catalítico (02\_17)

### ATENCIÓN



TODA ALTERACIÓN DEL ESCAPE PUEDE PROVOCAR GRAVES PROBLEMAS DE FUNCIONAMIENTO DEL MOTOR.

### ATENCIÓN



DEBIDO A LAS ALTAS TEMPERATURES QUE SE PUEDEN ALCANZAR EN EL CATALIZADOR, PRESTAR ATENCIÓN AL ESCAPE AL APARCAR EL VEHÍCULO: PARA EVITAR QUEMADURAS GRAVES EN EL CUERPO O INCENDIOS, EL ESCAPE NO DEBE TOMAR CONTACTO CON MATERIALES INFLAMABLES.

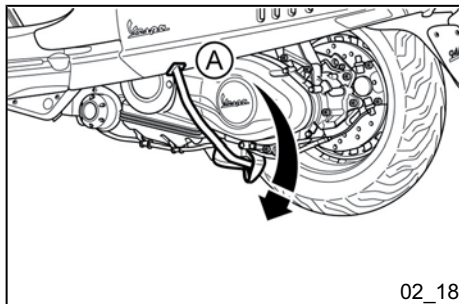

02\_18

## Ständer (02\_18)

### Hauptständer

Mit dem Fuß auf den Überstand am Hauptständer «A» treten und gleichzeitig das Fahrzeug an den seitlichen Handgriffen nach hinten anheben.

#### ACHTUNG

**DAS FAHRZEUG AUF EINEM FESTEN UND EBENEN UNTERGRUND AUFSTELLEN.**

#### ACHTUNG



**DER KATALYSATOR WIRD SEHR HEISS. BEIM ABSTELLEN DES FAHRZEUGS UNBEDINGT DARAUF ACHTEN, DASS DER AUSPUFF KEINE BRENNBAREN MATERIALIEN BERÜHRT. VERBRENNUNGSGEFAHR BEI BERÜHREN DES AUSPUFFS.**

## Soporte (02\_18)

### Caballete central

Presionar con el pie la saliente del caballete central «A» y simultáneamente levantar hacia atrás el vehículo, accionando las manillas laterales.

#### ATENCIÓN

**COLOCAR EL VEHÍCULO SOBRE UN TERRENO SÓLIDO Y HORIZONTAL.**

#### ATENCIÓN



**DEBIDO A LAS ELEVADAS TEMPERATURAS QUE SE PUEDEN ALCANZAR EN EL CATALIZADOR, AL APARCAR EL VEHÍCULO TENER LA PRECAUCIÓN DE QUE EL ESCAPE NO TOMA CONTACTO CON MATERIALES INFLAMABLES NI CON EL CUERPO PARA EVITAR QUEMADURAS GRAVES.**



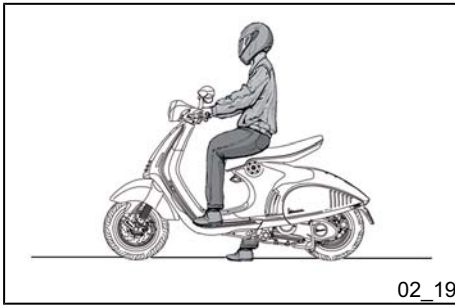

02\_19

## Automatische kraftübertragung (02\_19)

Um die größte Leichtigkeit und Bequemlichkeit beim Fahren zu gewährleisten, ist das Fahrzeug mit einem Automatik-Getriebe mit Regler und Fliehkraftkupplung ausgestattet. Dieses System wurde entwickelt, um auf ebener Straße wie bei Bergfahrten beste Beschleunigungsleistung bei geringstem Verbrauch zu erhalten. Dies erfolgt durch eine Regelung sowohl abhängig von der Motordrehzahl als auch vom übertragenen Drehmoment. Bei Anhalten an Steigungen (Ampel, Stau, usw.) nur die Bremsen zum Halten des Fahrzeuges benutzen, den Motor dabei im Leerlauf lassen. Wird der Motor zum Halten des Fahrzeuges benutzt, kann dies zu einer Überhitzung der Kupplung führen. Diese Überhitzung wird durch die Reibung der Kupplungsmasse am Kupplungskörper verursacht. Es ist deshalb angeraten ein längeres Reiben und die damit verbundene Überhitzung der Kupplung zu vermeiden. Dies kann (außer bei den o.g. Fällen) z.B. bei Fahrten mit voller Beladung an starken Steigungen oder beim Anfahren an Steigungen mit mehr als 25% auftreten:

1. Das Fahrzeug nicht längere Zeit unter dieser Belastung laufen lassen.
2. Bei Überhitzung der Kupplung den Motor einige Minuten lang im Leerlauf laufen lassen, um die Kupplung abzukühlen.

## Transmisión automática (02\_19)

Para asegurar máxima simplicidad y placer de conducción, el vehículo está equipado con transmisión automática con regulador y embrague centrífugo. El sistema está diseñado para suministrar los mejores rendimientos tanto en aceleración como en el consumo, en la marcha en llano y en subida, gracias a una regulación que se efectúa en función del régimen del motor y del par transmitido. En caso de detención en subida (semáforo, embotellamiento, etc.), usar sólo el freno para mantener inmovilizado el vehículo, dejando el motor en ralentí. Usar el motor para mantener inmovilizado el vehículo puede causar el sobrecalentamiento del embrague. Este inconveniente se debe a la fricción de las masas del embrague sobre la campana. Por lo tanto, es conveniente evitar que se produzcan situaciones de rozamiento prolongado del embrague con el consiguiente recalentamiento del mismo (por ejemplo, además de la situación ya descrita, la marcha en subida con carga total en pendientes pronunciadas o partidas en pendientes superiores al 25%, etc.):

1. No persistir en tales condiciones de uso.
2. Dejar enfriar el embrague con el motor en ralentí durante algunos minutos



02\_20

## Sicheres fahren (02\_20)

Im Folgenden sind hier einige einfache Ratschläge wiedergegeben, die es Ihnen ermöglichen werden Ihr Fahrzeug im täglichen Gebrauch sicher und entspannt zu fahren. Ihre Fähigkeit und Ihre mechanischen Kenntnisse sind die Grundlage für ein sicheres Fahren. Wir empfehlen solange Probefahrten mit dem Fahrzeug auf Nebenstraßen mit wenig Verkehr zu machen, bis Sie Ihr Fahrzeug gut kennen.

1. Vor Fahrtantritt den Helm aufsetzen und richtig festschnallen.
2. Auf schlechten Straßen langsam und vorsichtig fahren.
3. Nach längeren Fahrten auf nassen Straßen, ohne dass die Bremsen betätigt wurden, ist die Bremsleistung anfangs geringer. Unter diesen Fahrbedingungen sollte die Bremse in regelmäßigen Abständen betätigt werden.
4. Auf nassen oder nicht asphaltierten Straßen und bei rutschigem Straßenbelag keine Vollbremsung durchführen.
5. Vermeiden Sie ein Anfahren mit aufgebocktem Fahrzeug. Um ein abruptes Anfahren zu vermeiden, darf sich das Hinterrad nicht drehen, wenn es mit dem Boden in Berührung kommt.
6. Wird das Fahrzeug auf sandigen, schlammigen oder durch Schnee und Streusalz verschmutzten Straßen genutzt, sollten die Bremscheiben häufig

## La conducción segura (02\_20)

A continuación, mencionamos algunos consejos simples que permitirán conducir cotidianamente su vehículo de manera más tranquila y segura. La habilidad y los conocimientos mecánicos constituyen la base de una conducción segura. Pruebe el vehículo en zonas sin tráfico hasta que haya adquirido un buen conocimiento del mismo.

1. Antes de ponerse en marcha recuerde de ponerse el casco y de ceñirlo correctamente.
2. En carreteras irregulares, reducir la velocidad y conducir con prudencia.
3. Después de recorrer un trayecto largo en carretera mojada sin haber accionado los frenos, el efecto de frenado inicialmente será menor. Con estas condiciones de marcha, es conveniente accionar periódicamente los frenos.
4. No frenar a fondo en asfalto mojado, en terreno irregular o en firme de carretera resbaladizo.
5. Evitar que la partida se efectúe subiendo al vehículo apoyado sobre el soporte. Siempre es necesario que la rueda trasera no gire al tomar contacto con el piso para evitar partidas bruscas.
6. En caso de usar el vehículo en carreteras sucias con arena, lodo, nieve mezclada con sal, etc., se recomienda limpiar frecuentemente el disco de freno con un detergente no agresivo para evitar la for-

mit einem neutralen Reinigungsmittel gesäubert werden, um scheuernde Ablagerungen aus den Löchern an der Brems Scheibe zu beseitigen, die sonst zu einem vorzeitigen Verschleiß der Bremsbeläge führen würden.

#### **ACHTUNG**



**FAHREN SIE STETS INNERHALB DER GRENZEN IHRER FÄHIGKEITEN. DAS FAHREN IN ANGETRUNKENEM ZUSTAND, UNTER EINFLUSS VON DROGEN ODER BESTIMMTEN ARZNEIMITTELN IST ÄUSSERST GEFÄHR- LICH.**

#### **ACHTUNG**



**JEDE VERÄNDERUNG AM FAHRZEUG, DIE DIE FAHRZEUGLEISTUNG VERÄNDERT, ODER VERÄNDERUNGEN AN ORIGINALTEILEN DER FAHRZEUGSTRUKTUR IST GESETZ- LICH VERBOTEN. DAS FAHRZEUG ENTSPRICHT DANN NICHT MEHR DEM ZUGELASSENEN MODELL UND IST GEFÄHR- LICH FÜR DIE FAHR- SICHERHEIT.**

mación de aglomerados abrasivos dentro de los orificios con el consiguiente desgaste precoz de las pastillas de freno.

#### **ATENCIÓN**



**CONDUCIR SIEMPRE DENTRO DE LOS LÍMITES DE SUS CAPACIDADES. CONDUCIR EN ESTADO DE EBRIEDAD O BAJO LOS EFECTOS DE ESTUPEFACIENTES O DE DETERMINADOS MEDICAMENTOS ES EXTREMADAMENTE PELIGROSO.**

#### **ATENCIÓN**



**CUALQUIER TRABAJO QUE MODIFIQUE LOS RENDIMIENTOS DEL VEHÍCULO, ASÍ COMO TAMBIÉN CUALQUIER ALTERACIÓN DE PIEZAS ORIGINALES DE LA ESTRUCTURA, HACEN QUE EL VEHÍCULO NO CORRESPONDA AL TIPO HOMOLOGADO Y SEA PELIGROSO PARA LA SEGURIDAD DE CONDUCCIÓN.**

#### **ATENCIÓN**



**NO REGULAR LOS ESPEJOS DURANTE LA MARCHA. ESTO PODRÍA PRO-**

**ACHTUNG**

DIE RÜCKSPIEGEL NICHT WÄHREND DER FAHRT EINSTELLEN. DAS KÖNNTE ZU EINEM VERLUST ÜBER DIE FAHRZEUGKONTROLLE FÜHREN.

**WARNUNG**

UM UNFÄLLE ZU VERMEIDEN, BEIM EINBAU UND HINZUFÜGEN VON ZUBEHÖR UND GEPÄCK SEHR VORSICHTIG FAHREN. DER EINBAU VON ZUBEHÖR UND DAS FAHREN MIT GEPÄCK KANN DIE FAHRSTABILITÄT UND DIE LEISTUNGSEIGENSCHAFTEN DES SCOOTERS VERRINGERN UND DIE SICHERHEITSGRENZEN WÄHREND DES EINSATZES SENKEN. (SIEHE ABSCHNITT «ERSATZTEILE UND ZUBEHÖR»)

VOCAR LA PÉRDIDA DEL CONTROL DEL VEHÍCULO.

**ADVERTENCIA**

PARA EVITAR POSIBLES ACCIDENTES, TENER MUCHO CUIDADO EN AGREGAR Y CONDUCIR CON ACCESORIOS Y EQUIPAJE. LA CARGA DE ACCESORIOS Y DE EQUIPAJE PUEDE REDUCIR LA ESTABILIDAD Y LOS RENDIMIENTOS DEL SCOOTER, ADemás DE DISMINUIR LOS LÍMITES DE SEGURIDAD DURANTE EL USO. (VER LA SECCIÓN «PIEZAS DE REPUESTO Y ACCESORIOS»)

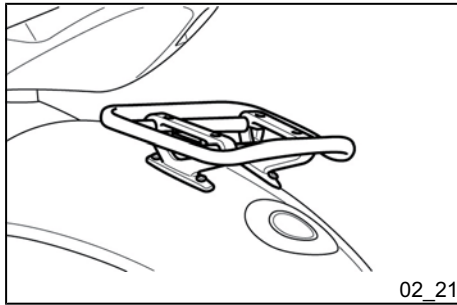

02\_21

## Gepäckträger (02\_21)

Das Fahrzeug ist für die Anbringung eines Gepäckträgers (Zubehör) geeignet.

Wenden Sie sich bezüglich des Erwerbs und der Anbringung an eine autorisierte Vertragswerkstatt, ansonsten verfällt die Garantie.

### WARNUNG



DIE FA. PIAGGIO VERTREIBT EINE EIGENE ZUBEHÖRREIHE, NUR DIE TEILE AUS DIESER REIHE SIND DAHER DAS EINZIG ANERKANNTE UND GARANTIERTE ZUBEHÖR. FÜR DIE AUSWAHL DES ZUBEHÖRS UND DIE RICHTIGEN MONTAGE WENDEN SIE SICH DAHER UNBEDINGT AN EINEN VERTRAGSHÄNDLER ODER EINE AUTORISIERTE VERTRAGSWERKSTATT. DER EINSATZ NICHT ORIGINALER ERSATZTEILE KANN DIE FAHRZEUGSTABILITÄT UND FUNKTIONSFÄHIGKEIT DES FAHRZEUGS BEEINTRÄCHTIGEN UND DEMENTSPRECHEND GEFÄHRLICH FÜR DIE FAHR SICHERHEIT UND DIE GESUNDHEIT DES FAHRERS SEIN.

## Portaequipajes (02\_21)

El vehículo está preparado para instalar un portaequipajes accesorio.

Dirigirse a un **Centro de Asistencia Autorizado** para la compra y la instalación, pena la caducidad de la garantía.

### ADVERTENCIA



PIAGGIO COMERCIALIZA SU PROPIA LÍNEA DE ACCESORIOS, QUE SON POR CONSIGUIENTE LOS ÚNICOS RECONOCIDOS Y GARANTIZADOS PARA SU UTILIZACIÓN. POR LO TANTO, ES INDISPENSABLE DIRIGIRSE A UN CONCESIONARIO O CENTRO DE ASISTENCIA AUTORIZADO PARA SU CORRECTA ELECCIÓN Y MONTAJE. EL USO DE ACCESORIOS NO ORIGINALES PUEDE PERJUDICAR LA ESTABILIDAD Y EL FUNCIONAMIENTO DEL VEHÍCULO CON CONSIGUIENTE PELIGRO EN LA CONDUCCIÓN E INTEGRIDAD DEL CONDUCTOR.

**Vespa®  
246**



**Kap. 03  
Wartung**

**Cap. 03  
El mantenimiento**

## Motorölstand

Bei 4-Taktmotoren wird das Motoröl zur Schmierung der Ventilsteuerung, der Hauptlager und der Zylinder- Kolbeneinheit benutzt. **Zu wenig Öl führt zu unzureichender Schmierung und kann schwere Motorschäden verursachen.** Bei allen 4-Taktmotoren ist es normal, dass das Öl nach und nach seine Schmierleistung verliert und eine gewisse Menge Öl verbraucht wird.

Der Ölverbrauch wird stark durch die Einsatzbedingungen des Fahrzeugs bestimmt (z. B. beim Fahren oder falls das Fahrzeug die meiste Zeit vor allem mit offenem Gasgriff gefahren wird, steigt der Ölverbrauch).

**Um jeglichen Störungen vorzubeugen, empfehlen wir den Ölstand vor jedem Fahrtantritt zu kontrollieren.**

## Kontrolle Motorölstand (03\_01, 03\_02)

Vor jedem Fahrtantritt muss der Motorölstand bei kaltem Motor überprüft werden (dazu den **vollständig festgeschraubten** Deckel mit Ölmesstab abschrauben). Der Ölstand muss zwischen den Markierungen MAX und MIN am Ölmesstab "A" liegen. Während der Ölstandkontrolle muss das Fahrzeug auf einem

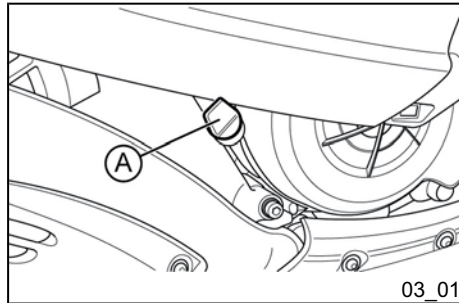

03\_01

## Nivel aceite motor

En los motores 4T el aceite del motor se utiliza para lubricar los órganos de la distribución, los cojinetes principales y el grupo térmico. **Una cantidad insuficiente de aceite puede provocar graves daños al motor.** En todos los motores 4T el decaimiento de las características del aceite, así como un cierto consumo, se consideran normales.

Los consumos en especial podrían resentir las condiciones de uso (por ej., conduciendo o utilizando el vehículo con el puño del acelerador la mayor parte del tiempo preferentemente abierto, conlleva a un mayor consumo de aceite).

**Con la finalidad de prevenir cualquier inconveniente, se recomienda controlar el nivel del aceite cada vez que se utiliza el vehículo.**

## Control del nivel de aceite motor (03\_01, 03\_02)

Cada vez que se utilice el vehículo, con el motor frío, se debe controlar el nivel de aceite del motor (después de sacar la tapa/varilla de su posición **completamente apretada**), el cual debe estar comprendido entre las marcas MAX y MIN indicadas en la varilla «A»; durante el control, el vehículo debe estar con el caballete

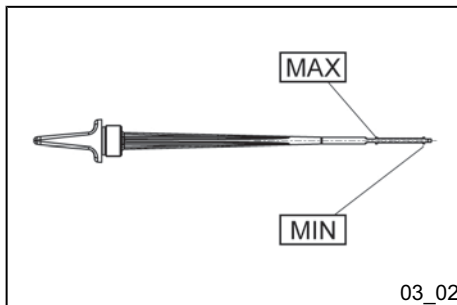

03\_02

waagerechten Untergrund auf dem Hauptständer stehen.

Wird die Ölstandkontrolle bei warmem Motor ausgeführt, ist der angezeigte Ölstand niedriger. Für eine richtige Kontrolle muss der Motor abgestellt werden und vor der Ölstandkontrolle ungefähr 10 Minuten abkühlen.

### Empfohlene produkte

#### **eni i-Ride PG 5W-40**

*Schmiermittel auf synthetischer Basis für 4-Takt-Hochleistungsmotoren.*

JASO MA, MA2 - API SL - ACEA A3

### Technische angaben

#### **Motorölmenge**

1340 cm<sup>3</sup> (120 cm<sup>3</sup> davon in der Filterpatrone)

central apoyado sobre una superficie horizontal.

En caso de que el control se realice después de haber usado el vehículo, por lo tanto con el motor caliente, la línea de nivel resultará más baja; para realizar un correcto control, es necesario esperar por lo menos 10 minutos luego de detener el motor para obtener un nivel correcto.

### Productos recomendados

#### **eni i-Ride PG 5W-40**

*Lubricante con base sintética para motores de cuatro tiempos de alta prestaciones.*

JASO MA, MA2 - API SL - ACEA A3

### Características Técnicas

#### **Cantidad de aceite motor**

1340 cm<sup>3</sup> (de los cuales 120 cm<sup>3</sup> son del cartucho filtrante)



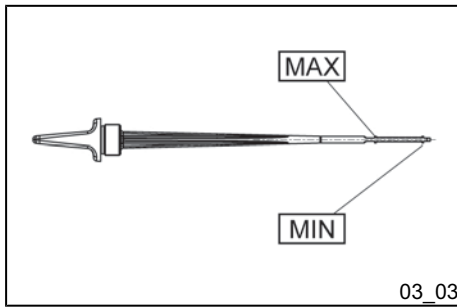

### Nachfüllen von Motoröl (03\_03)

Vorm Nachfüllen von Motoröl muss zunächst der Ölstand geprüft werden. Beim Nachfüllen von Motoröl darf die **Markierung MAX nicht überschritten** werden. Entsprechend der Angaben aus der Tabelle für das Wartungsprogramm ist eine Kontrolle und eventuelles Auffüllen des Motoröls bei einer **autorisierten Vertragswerkstatt** vorgesehen.

### Llenado de aceite motor (03\_03)

Los eventuales rellenados de aceite se deben efectuar después de controlar el nivel y **sin superar jamás el nivel MAX**. De todos modos, de acuerdo a lo detallado en la tabla de mantenimiento programado, está previsto efectuar un control y eventual llenado de aceite motor en un **Centro de Asistencia Autorizado**.



### Ölkontrolllampe (unzureichender öldruck) (03\_04)

Das Fahrzeug besitzt eine Öldruckkontrolle, die bei Drehen des Zündschlüssels auf «ON» aufleuchtet. Nach Anlassen des Motors muss die Öldruckkontrolle erlöschen. **Leuchtet die Öldruckkontrolle beim Bremsen, im Leerlauf oder bei Kurvenfahrten auf, muss der Ölstand geprüft und gegebenenfalls aufgefüllt werden.** Leuchtet die Öldruckkontrolle nach dem Nachfüllen beim Bremsen, im Leerlauf oder bei Kurvenfahrten weiterhin auf, müssen Sie sich an eine autorisierte Vertragswerkstatt wenden.

### Luz de señalización (insuficiente presión aceite) (03\_04)

El vehículo está dotado con una luz de señalización que se enciende girando la llave a la posición «ON». Dicho testigo tiene que apagarse una vez que el motor se ha puesto en marcha. **En caso de que la luz se encienda durante el frenado, en ralentí o en curva, es necesario efectuar el control de nivel y eventualmente el llenado.** En el caso de que, después del rellenado, persista el fenómeno de encendido durante el frenado, en ralentí o en curva, es necesario dirigirse a un Centro de Asistencia Autorizado.

## Motorölwechsel

Zum Wechseln des Motoröls und des Ölfilters, gemäß den Angaben in der Tabelle des Wartungsprogramms, wenden Sie sich bitte an eine autorisierte Vertragswerkstatt.

### ACHTUNG



**DER BETRIEB DES MOTORS MIT ZU WENIG ODER FALSCHEM ÖL FÜHRT ZU EINER FRÜHZEITIGEN ABNUTZUNG DER BEWEGTEN TEILE UND KANN ZU NICHT REPARIERBAREN SCHÄDEN FÜHREN.**

**WIRD ZUVIEL MOTORÖL EINGEFÜLLT, KANN DIES ZU STÖRUNGEN BZW. EINER VERRINGERUNG DER FAHRZEUGLEISTUNGEN FÜHREN.**

**DER EINSATZ VON ANDEREN ALS DEN EMPFOHLENE ÖLEN KANN DIE LEBENSDAUER DES MOTORS BEINTRÄCHTIGEN.**

### ACHTUNG



**ALTÖL ENTHÄLT UMWELTSCHÄDLICHE STOFFE. WENDEN SIE SICH ZUM ÖLWECHSEL AN EINE AUTORISIERTE VERTRAGSWERKSTATT, DIE WIE GESETZLICH VORGESEHEN MIT ANLAGEN ZUR UMWELTFREUNDLI-**

## Sustitución aceite motor

Para la sustitución del aceite del motor, según lo indicado en la tabla de mantenimiento programado, dirigirse a un **Centro de Asistencia Autorizado**.

### ATENCIÓN



**DEJAR FUNCIONAR EL MOTOR CON INSUFICIENTE LUBRICACIÓN O CON LUBRICANTES INAPROPIADOS, ACELERA EL DESGASTE DE LAS PIEZAS EN MOVIMIENTO Y PUEDE PROVOCAR DAÑOS IRREPARABLES.**

**LLENAR EL MOTOR CON UNA CANTIDAD EXCESIVA DE ACEITE PUEDE GENERAR FALLAS DE FUNCIONAMIENTO Y/O UNA DISMINUCIÓN DE LAS PRESTACIONES DEL VEHÍCULO.**

**EL USO DE ACEITES DIFERENTES A LOS RECOMENDADOS PUEDE SER PERJUDICIAL PARA LA DURACIÓN DEL MOTOR.**

### ATENCIÓN



**EL ACEITE USADO CONTIENE SUSTANCIAS PELIGROSAS PARA EL AMBIENTE. PARA SUSTITUIR EL ACEITE SE RECOMIENDA DIRIGIRSE A UN CENTRO DE ASISTENCIA AUTORIZADO, EL CUAL ESTÁ EQUIPADO PARA**

**CHEN BESEITIGUNG VON ALTÖL  
AUSGERÜSTET IST.**

### Empfohlene produkte

**eni i-Ride PG 5W-40**

*Schmiermittel auf synthetischer Basis für  
4-Takt-Hochleistungsmotoren.*

JASO MA, MA2 - API SL - ACEA A3

### Technische angaben

#### **Motorölmenge**

1340 cm<sup>3</sup> (120 cm<sup>3</sup> davon in der Filter-  
patrone)

### **Hinterradgetriebeölstand (03\_05)**

Kontrollieren, ob im Hinterradgetriebe Öl  
vorhanden ist, entsprechend der Anga-  
ben aus der Tabelle für das Wartungs-  
programm.

#### **WARNUNG**



**WENDEN SIE SICH ZUR PERIODI-  
SCHEN ÖLSTANDKONTROLLE ENT-  
SPRECHEND DER TABELLE FÜR DAS  
WARTUNGSPROGRAMM AN EINE**

**ELIMINAR ACEITES USADOS RESPE-  
TANDO EL MEDIO AMBIENTE Y LAS  
NORMAS VIGENTES.**

### Productos recomendados

**eni i-Ride PG 5W-40**

*Lubricante con base sintética para moto-  
res de cuatro tiempos de alta prestacio-  
nes.*

JASO MA, MA2 - API SL - ACEA A3

### Características Técnicas

#### **Cantidad de aceite motor**

1340 cm<sup>3</sup> (de los cuales 120 cm<sup>3</sup> son del  
cartucho filtrante)

### **Nivel aceite cubo (03\_05)**

Controlar la presencia de aceite en el cu-  
bo, según los controles periódicos indi-  
cados en la tabla de mantenimiento  
programado.

#### **ADVERTENCIA**



**PARA EL CONTROL PERIÓDICO DEL  
NIVEL DE ACEITE CUBO PREVISTO  
EN LA TABLA DE MANTENIMIENTO  
PROGRAMADO, DIRIGIRSE A UN  
Centro de Asistencia Autorizado.**

**AUTORISIERTE VERTRAGSWERKSTATT.**

**FÜR ZUSÄTZLICHE KONTROLLEN DES ÖLSTANDS IM HINTERRADGETRIEBE, DIE NICHT VON DER TABELLE FÜR DAS WARTUNGSPROGRAMM VORGESEHEN SIND, WIE FOLGT VORGEHEN.**

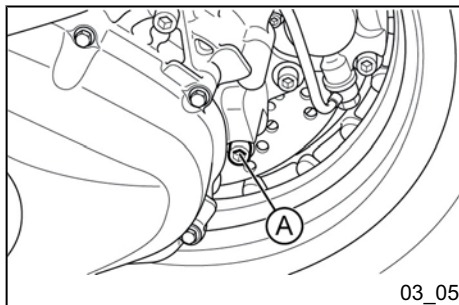

### FÜLLSTANDKONTROLLE

- Das Fahrzeug auf einen ebenen Untergrund auf den Hauptständer aufstellen.
- Die Schraube «A» abschrauben und durch Einfügen eines Kolbens kontrollieren, ob Öl vorhanden ist, das knapp unter der unteren Markierung der Ladeöffnung sein muss.
- Das Getriebegehäuse sorgfältig mit einem Tuch säubern.

### WARNUNG



**DER BETRIEB DES HINTERRADGETRIEBES MIT ZU WENIG, MIT VERSCHMUTZTEM ODER FALSCHEM ÖL FÜHRT ZU EINER FRÜHZEITIGEN ABNUTZUNG DER BEWEGLICHEN TEILE UND KANN ZU SCHWEREN SCHÄDEN FÜHREN.**

**PARA LOS DEMÁS CONTROLES DEL NIVEL DE ACEITE CUBO NO PREVISTOS EN LA TABLA DE MANTENIMIENTO PROGRAMADO, PROCEDER DEL SIGUIENTE MODO.**

### CONTROL DEL NIVEL

- Colocar el vehículo sobre un terreno horizontal y sobre el caballete central.
- Desenroscar el tornillo «A» y introduciendo un punzón controlar si hay aceite cuya cantidad debe ser apenas inferior del margen inferior del orificio di carga.
- Con un paño, limpiar cuidadosamente el cárter de la transmisión.

### ADVERTENCIA



**EL FUNCIONAMIENTO DEL CUBO CON INSUFICIENTE LUBRICACIÓN O CON LUBRICANTES CONTAMINADOS O INADECUADOS, ACELERA EL DESGASTE DE LAS PIEZAS EN MOVIMIENTO Y PUEDE PROVOCAR GRAVES DAÑOS.**

### Características Técnicas

**Cantidad de aceite cubo**

## Technischeangaben

### Ölmenge Hinterradgetriebe

300 cm<sup>3</sup>

300 cm<sup>3</sup>

### NACHFÜLLEN

Falls ein Nachfüllen erforderlich ist, **das Fahrzeug NICHT verwenden** und eine **autorisierte Vertragswerkstatt aufsuchen**.

### ACHTUNG



ALTÖL ENTHÄLT UMWELTSCHÄDLICHE STOFFE. WENDEN SIE SICH ZUM ÖLWECHSEL AN EINE AUTORISIERTE VERTRAGSWERKSTATT, DIE WIE GESETZLICH VORGESEHEN MIT ANLAGEN ZUR UMWELTFREUNDLICHEN BESEITIGUNG VON ALTÖL AUSGERÜSTET IST.

### Empfohlene produkte

Schmiermittel für Getriebe und Antriebe

*Schmiermittel für Getriebe und Antriebe.*  
SAE 80W/90, API GL4 - API GL5

### RELLENADO

Si es necesario rellenar, **NO utilizar el vehículo** y dirigirse a un **Centro de Asistencia Autorizado**.

### ATENCIÓN



EL ACEITE USADO CONTIENE SUSTANCIAS PELIGROSAS PARA EL AMBIENTE. PARA SUSTITUIR EL ACEITE SE RECOMIENDA DIRIGIRSE A UN CENTRO DE ASISTENCIA AUTORIZADO, EL CUAL ESTÁ EQUIPADO PARA ELIMINAR ACEITES USADOS RESPECTANDO EL MEDIO AMBIENTE Y LAS NORMAS VIGENTES.

### Productos recomendados

Lubricante para cambios y transmisiones

*Lubricante para cambios y transmisiones.*  
SAE 80W/90, API GL4 - API GL5

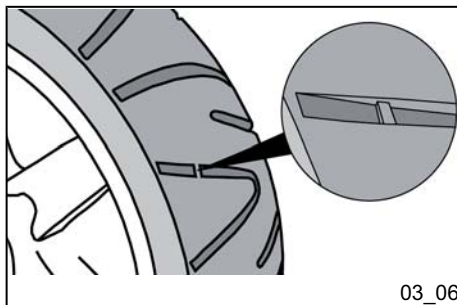

## Reifen (03\_06)

Regelmäßig den Reifendruck (bei kalten Reifen) an beiden Reifen prüfen.

Die Reifen sind mit Abnutzungsanzeigern versehen. Die Reifen müssen gewechselt werden sowie die Abnutzungsanzeiger auf der Lauffläche sichtbar werden. Ebenfalls prüfen, dass die Reifenseiten keine Schnitte aufweisen, und dass die Lauffläche nicht ungleichmäßig abgenutzt ist.

### ACHTUNG



**UM DIE REIFEN AUSZUWECHSELN, WENDEN SIE SICH BITTE AN EINE AUTORISIERTE VERTRAGSWERKSTATT.**

### ACHTUNG



**DER REIFENLUFTDRUCK MUSS BEI KALTEN REIFEN KONTROLLIERT WERDEN. EIN FALSCHER REIFENDRUCK VERURSACHT EINEN VORZEITIGEN VERSCHLEISS DER REIFEN UND MACHT DAS FAHREN GEFÄHRLICH.**

**DER REIFEN MUSS GEWECHSELT WERDEN, WENN DIE PROFILSTÄRKE DIE GESETZLICH VORGESEHENE**

## Neumáticos (03\_06)

Controlar periódicamente (en frío) la presión de cada neumático.

Los neumáticos poseen indicador de desgaste, por lo que su sustitución debe realizarse apenas se visualicen dichos indicadores en la banda de rodadura. Controlar también que los neumáticos no presenten cortes en los lados o desgaste irregular en la banda de rodadura.

### ATENCIÓN



**PARA SUSTITUIR LOS NEUMÁTICOS DIRIGIRSE A UN CENTRO DE ASISTENCIA AUTORIZADO.**

### ATENCIÓN



**LA PRESIÓN DE LOS NEUMÁTICOS TIENE QUE SER CONTROLADA EN FRÍO. UNA PRESIÓN EQUIVOCADA PROVOCA UN DESGASTE ANORMAL DE LOS NEUMÁTICOS Y HACE PELIGROSA LA CONDUCCIÓN.**

**EL NEUMÁTICO DEBE SER SUSTITUIDO CUANDO LA BANDA DE RODADURA LLEGA AL LÍMITE DE DESGASTE PREVISTO POR LAS NORMAS VIGENTES.**

**MINDEST-PROFILTIEFE ERREICHT HAT.**

### REIFENDRUCK

Druck Vorderreifen	1,8 bar
Reifendruck hinterer Reifen (mit Beifahrer)	2,0 bar (2,2 bar)

### PRESIÓN DE INFLADO NEUMÁTICOS

Presión del neumático delantero	1,8 bar
Presión del neumático trasero (con pasajero)	2,0 bar (2,2 bar)

### REIFEN

Vorderreifen	120/70 - 12" 51P Tubeless
Hinterer Reifen	130/70 - 12" 62P Tubeless

### NEUMÁTICOS

Neumático delantero	120/70 - 12" 51P Tubeless
Neumático trasero	130/70 - 12" 62P Tubeless

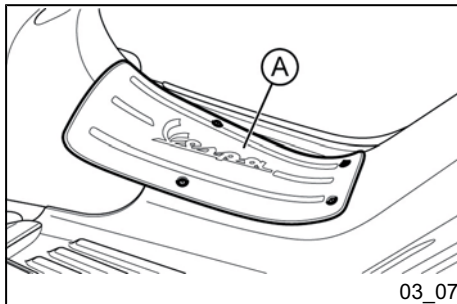

### **Ausbau der Zündkerze (03\_07, 03\_08)**

#### **Ausbau**

Die Kontrolle der Zündkerze muss bei kaltem Motor vorgenommen werden, wie folgt vorgehen:

- Entfernen Sie die mittlere Verkleidung «A» durch Abschrauben der Befestigungsschrauben.
- Den Kerzenstecker «B» abziehen.

### **Desmontaje bujía (03\_07, 03\_08)**

#### **Extracción**

Para inspeccionar la bujía es necesario intervenir con el motor en frío siguiendo las instrucciones que se indican a continuación:

- Quitar la cobertura central «A» desenroscando los tornillos de fijación.
- Extraer la pipeta de la bujía «B».

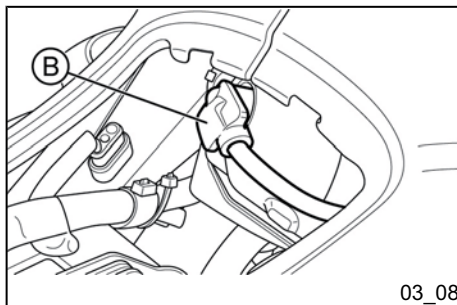

03\_08

- Die Zündkerze mit dem mitgelieferten Rohrschlüssel ausbauen.

#### Einbau

- Die Zündkerze mit dem Rohrschlüssel wieder einsetzen und festziehen. Darauf achten, dass die Zündkerze mit der richtigen Neigung festgezogen wird.

- Den Kerzenstecker «B» einsetzen.

- Die mittlere Verkleidung «A» wieder anbringen und die Befestigungsschrauben festziehen.

#### ACHTUNG



BEI DIESEN ARBEITEN MIT GRÖßTER VORSICHT VORGEHEN, DA DIE ZÜNDANLAGE UNTER HOCHSPANNUNG STEHT UND SCHWERE SCHÄDEN VERURSACHEN KANN.

#### ACHTUNG



DIE ZÜNDKERZE MUSS BEI KALTEM MOTOR AUSGEBAUT WERDEN.

DER EINSATZ NICHT KONFORMER ZÜNDELEKTRONIK ODER ANDERER ALS DER VORGESCHRIEBENEN ZÜNDKERZEN (SIEHE ABSCHNITT «TECHNISCHE ANGABEN») KANN ZU SCHWEREN SCHÄDEN AM MOTOR FÜHREN.

- Utilizando la llave de tubo en dotación, quitar la bujía.

#### Montaje

- Utilizar la llave de tubo para volver a colocar la bujía en la boquilla, luego ajustar la misma prestando atención en instalarla con la inclinación correspondiente.

- Introducir la pipeta de la bujía «B».

- Colocar la cobertura central «A» y apretar los tornillos de fijación.

#### ATENCIÓN



EFECTUAR ESTAS OPERACIONES CON EXTREMADA PRECAUCIÓN YA QUE LA INSTALACIÓN DE ENCENDIDO POSEE UNA POTENCIA ELEVADA Y PUEDE, POR LO TANTO, CAUSAR SERIOS DAÑOS.

#### ATENCIÓN



LA EXTRACCIÓN DE LA BUJÍA DEBE EFECTUARSE CON EL MOTOR FRÍO.

USAR CENTRALITAS ELECTRÓNICAS DE ENCENDIDO O BUJÍAS DIFERENTES DE LAS PRESCRITAS (VER SECCIÓN «DATOS TÉCNICOS») PUEDE DAÑAR GRAVEMENTE EL MOTOR.



**ACHTUNG**

**VORSICHTIG ARBEITEN.**

**DIE STECKVERBINDUNGEN BZW. DIE ENTSPRECHENDEN AUSSPARUNGEN NICHT BESCHÄDIGEN. VORSICHTIG MIT DEN PLASTIKBAUTEILEN UND DEN LACKIERTEN BAUTEILEN UMGEHEN, NICHT VERKRATZEN ODER BESCHÄDIGEN.**

**ATENCIÓN**

**OPERAR CON CAUTELA.**

**NO DAÑAR LAS LENGÜETAS Y/O LOS RESPECTIVOS ALOJAMIENTOS DE ENCASTRE. MANEJAR CON CUIDADO LOS COMPONENTES DE PLÁSTICO Y AQUELLOS PINTADOS, NO ROZARLOS NI DETERIORARLOS.**

**EMPFOHLENE ZÜNDKERZE**

Zündkerze	NGK CR8EB
Elektrodenabstand	0,7 ± 0,8 mm

**BUJÍA RECOMENDADA**

Bujía	NGK CR8EB
Distancia entre electrodos	0,7 ± 0,8 mm

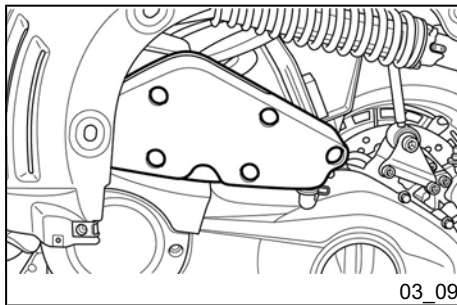
**Ausbau luftfilter (03\_09)**

Zum Ausbau und zur Reinigung des Luftfilters gemäß Wartungsprogramm-Tabelle, wenden Sie sich an eine **autorisierte Vertragswerkstatt**.

**Desmontaje filtro aire (03\_09)**

Para quitar y limpiar el filtro de aire, respetando las indicaciones de la tabla de mantenimiento programado, dirigirse a un **Centro de Asistencia Autorizado**.

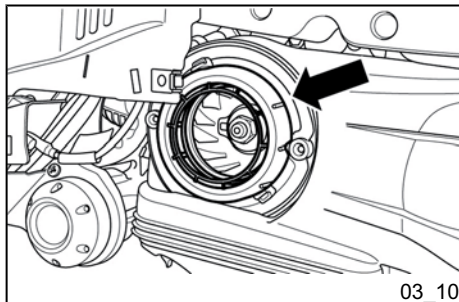

### Reinigung CVT-Filter (03\_10)

Zum Ausbau und zur Reinigung des Luftfilters gemäß Wartungsprogramm-Tabelle, wenden Sie sich an eine **autorisierte Vertragswerkstatt**.

#### ACHTUNG



**BEI HÄUFIGEN FAHRTEN AUF STAUBIGEN STRASSEN MÜSSEN DIE WARTUNGSINTERVALLE FÜR DEN FILTER CVT IN KÜRZEREN ABSTÄNDEN ERFOLGEN, UM SCHÄDEN AM MOTOR ZU VERMEIDEN.**

### Limpieza del filtro CVT (03\_10)

Para quitar y limpiar el filtro de aire, respetando las indicaciones de la tabla de mantenimiento programado, dirigirse a un **Centro de Asistencia Autorizado**.

#### ATENCIÓN



**SI EL VEHÍCULO SE USA EN CARRETERAS POLVORIENTAS, ES NECESARIO INTENSIFICAR LAS INTERVENCIONES DE MANTENIMIENTO EN EL FILTRO CVT PARA EVITAR DAÑOS AL MOTOR.**

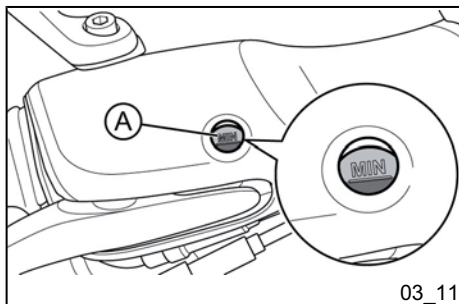

### Kontrolle bremsflüssigkeitsstand (03\_11)

An beiden Bremsflüssigkeitsbehältern, vorne und hinten, befindet sich ein Schauglas «A». Die darin enthaltene Flüssigkeitsmenge zeigt den Flüssigkeitsstand in dem entsprechendem Behälter an.

Um den Bremsflüssigkeitsstand zu kontrollieren, wie folgt vorgehen:

### Control nivel aceite frenos (03\_11)

Ambos depósitos del líquido de frenos, delantero y trasero, poseen un testigo «A» de material transparente; la cantidad de líquido que contiene el testigo indica el nivel del líquido en el depósito correspondiente.

Para controlar el nivel del líquido de frenos, proceder del siguiente modo:

- colocar el vehículo sobre el caballete central y con el manillar centrado;

- das Fahrzeug mit in Fahrtrichtung ausgerichtetem Lenker auf den Hauptständer stellen.

- Kontrollieren Sie den Füllstand über das entsprechende Inspektionsfenster «**A**»:

- Ist das Schauglas **voll**, ist der Bremsflüssigkeitsstand in Ordnung.
- Falls der Bremsflüssigkeitsstand an der Markierung «**MIN**» liegt, eine **autorisierte Vertragswerkstatt** aufsuchen, um Flüssigkeit nachfüllen zu lassen.
- Liegt der Bremsflüssigkeitsstand unter der Markierung «**MIN**», das Fahrzeug nicht verwenden und eine **autorisierte Vertragswerkstatt** aufsuchen.

#### WARNUNG



UNTER NORMALEN KLIMATISCHEN BEDINGUNGEN SOLLTE DIE BREMSFLÜSSIGKEIT ALLE 2 JAHRE AUSGEWECHSELT WERDEN. NIEMALS BREMSFLÜSSIGKEIT AUS BEREITS GEÖFFNETEN ODER TEILWEISE VERBRAUCHTEN BEHÄLTERN VERWENDEN.

- controlar el nivel del líquido mediante las mirillas de inspección correspondientes «**A**»:

- si la mirilla está **llena**, el nivel del líquido de los frenos es correcto.
- Si el nivel del líquido de los frenos se encuentra en la referencia «**MIN**», dirigirse a un **Centro de Asistencia Autorizado** para rellenar.
- Si el nivel del líquido de frenos es inferior a la referencia «**MIN**», no utilizar el vehículo y dirigirse a un **Centro de Asistencia Autorizado**.

#### ADVERTENCIA



EN CONDICIONES CLIMÁTICAS NORMALES ES ACONSEJABLE SUSTITUIR DICHO LÍQUIDO CADA 2 AÑOS. NO USAR NUNCA LÍQUIDO DE FRENOS DE ENVASES YA ABIERTOS O PARCIALMENTE USADOS.

#### ADVERTENCIA



UTILIZAR EXCLUSIVAMENTE LÍQUIDOS DE FRENOS CLASIFICADOS DOT 4. EL LÍQUIDO DEL CIRCUITO DE FRENO TIENE UN ALTO PODER CORROSIVO: EVITAR QUE ENTRE EN CONTACTO CON PARTES PINTADAS.

**WARNUNG**

**NUR BREMSFLÜSSIGKEIT DER KLASSE DOT 4 VERWENDEN. DIE BREMSFLÜSSIGKEIT IST STARK ÄTZEND: KONTAKT MIT LACKIERTEN FAHRZEUGTEILEN VERMEIDEN**

**Empfohlene produkte****AGIP BRAKE 4**

*Bremsflüssigkeit.*

Synthetische Bremsflüssigkeit SAE J 1703 -FMVSS 116 - DOT 3/4 - ISO 4925 - CUNA NC 956 DOT 4

**Productos recomendados****AGIP BRAKE 4**

*Líquido de los frenos.*

Fluido sintético SAE J 1703 -FMVSS 116 - DOT 3/4 - ISO 4925 - CUNA NC 956 DOT 4

**Batterie (03\_12, 03\_13)**

Um an die Batterie zu gelangen, muss die mittlere Verkleidung «A» durch Abschrauben der Befestigungsschrauben, abgenommen werden.

**Batería (03\_12, 03\_13)**

Para acceder a la batería, se debe retirar la cubierta central «A» desenroscando los tornillos de fijación.

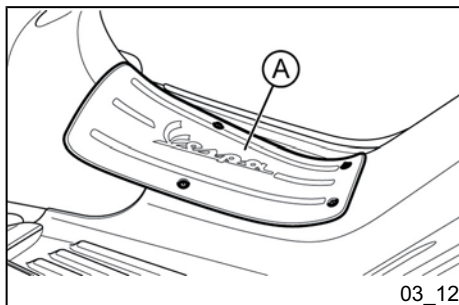

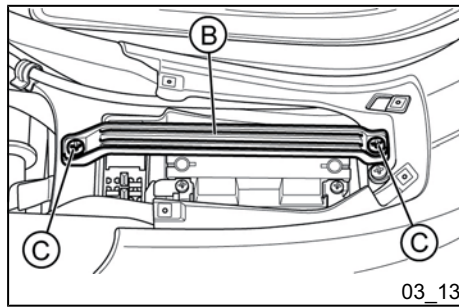

Dann das Halteband «B» durch Abschrauben der Befestigungsschrauben «C» entfernen.

Die Batterie ist der Teil der elektrischen Anlage, der die aufmerksamste Überprüfung und die sorgfältigste Wartung erfordert.

#### WARNUNG



**ALTBATTERIEN SIND UMWELTSCHÄDLICH. DIE SAMMLUNG UND ENTSORGUNG MUSS ENTSPRECHEND DER GELTENDEN GESETZLICHEN BESTIMMUNGEN ERFOLGEN.**

#### ACHTUNG



**DAS ELEKTROLYT ENTHÄLT SCHWEFELSÄURE: KONTAKT MIT AUGEN, HAUT UND KLEIDUNG UNBEDINGT VERMEIDEN. BEI VERSEHENTLICHEM KONTAKT SOFORT MIT VIEL WASSER ABSPÜLEN UND EINEN ARZT AUFsuchen.**

#### ACHTUNG



**UM SCHÄDEN AN DER ELEKTRISCHEN ANLAGE ZU VERMEIDEN, NIEMALS KABEL BEI LAUFENDEM**

Luego, retirar la abrazadera de sujeción «B» desenroscando los tornillos de fijación «C».

La batería es el dispositivo eléctrico que requiere la mayor atención y el mantenimiento más cuidadoso.

#### ADVERTENCIA



**LAS BATERÍAS AGOTADAS SON PERJUDICIALES PARA EL MEDIO AMBIENTE. LA RECOLECCIÓN Y LA ELIMINACIÓN TIENEN QUE REALIZARSE RESPETANDO LAS NORMAS VIGENTES.**

#### ATENCIÓN



**EL ELECTROLITO CONTIENE ÁCIDO SULFÚRICO: EVITAR EL CONTACTO CON OJOS, PIEL O VESTIMENTA. EN CASO DE CONTACTO ACCIDENTAL ENJUAGAR CON ABUNDANTE AGUA Y CONSULTAR A UN MÉDICO.**

#### ATENCIÓN



**PARA EVITAR DAÑOS EN LA INSTALACIÓN ELÉCTRICA, NUNCA DESCONECTAR LOS CABLES CON EL MOTOR EN MOVIMIENTO. NO INCLINAR**

**MOTOR TRENNEN. UM EIN AUSTRETEN VON ELEKTROLYT AUS DER BATTERIE ZU VERMEIDEN, DARAUFGAHTEN, DASS DAS FAHRZEUG NICHT ZU STARK GENEIGT WIRD.**

**DEMASIADO EL VEHÍCULO PARA EVITAR PÉRDIDAS PELIGROSAS DEL ELECTROLITO DE LA BATERÍA.**

### Inbetriebnahme einer neuen Batterie (03\_14)

Für die Inbetriebnahme einer neuen Batterie:

1. Die Batterie an ihrem Sitz anbringen.
2. Zuerst den Pluspol «+» und dann den Minuspol«-» anschließen.
3. Das Halteband und die mittlere Verkleidung anbringen.

### Puesta en servicio de una batería nueva (03\_14)

Para la puesta en funcionamiento de una nueva batería:

1. Colocar la batería en su alojamiento.
2. Conectar primero el polo positivo «+» y luego el negativo «-».
3. Posicionar la abrazadera de sujeción y la cubierta central.

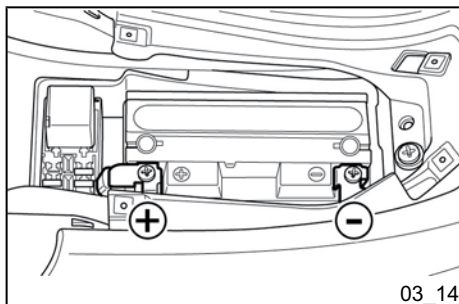

#### ACHTUNG



**DIE BATTERIEPOLE NICHT VERTAUSCHEN: ES BESTEHT DIE GEFAHR VON KURZSCHLUSS UND STÖRUNGEN AN DEN ELEKTRISCHEN VORRICHTUNGEN.**

#### ATENCIÓN



**NO INVERTIR LAS POLARIDADES: PELIGRO DE CORTOCIRCUITO Y DE ANOMALÍAS EN LOS DISPOSITIVOS ELÉCTRICOS.**

#### WARNUNG



**ALTBATTERIEN SIND UMWELTSCHÄDLICH. DIE SAMMLUNG UND ENTSORGUNG MUSS ENTSPRE-**

#### ADVERTENCIA



**LAS BATERÍAS AGOTADAS SON PERJUDICIALES PARA EL MEDIO AMBIENTE. LA RECOLECCIÓN Y LA ELIMINACIÓN TIENEN QUE REALI-**

**CHEND DER GELTENDEN GESETZLICHEN BESTIMMUNGEN ERFOLGEN.**

### Technische angaben

#### **Batterie**

12 V / 10 Ah wartungsfrei

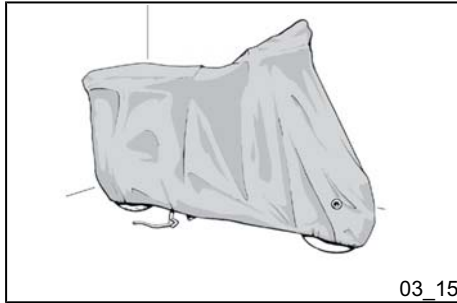

03\_15

### **Längerer stillstand (03\_15)**

Bei längerer Nichtbenutzung des Fahrzeugs lässt die Batterieleistung nach. Dies ist durch die Selbstentladung der Batterie und durch die Rest-Stromaufnahme des Fahrzeugs aufgrund der Dauer-Stromversorgung einiger Bauteile bedingt. Der Leistungsabfall der Batterie wird auch durch die Raumbedingungen und die Sauberkeit der Batteriepole beeinflusst. Um Startschwierigkeiten und schwere Schäden an der Batterie zu vermeiden, sollte folgendes beachtet und vorgenommen werden:

- **Mindestens einmal im Monat** den Motor starten und den Motor für 10-15 Minuten mit Drehzahlen leicht oberhalb des Leerlaufes laufen lassen. Damit werden die Batterie aber auch die Motorbauteile funktionsfähig gehalten.

- Beim Stilllegen des Fahrzeugs (siehe Anleitung im Abschnitt "Stilllegen des Fahrzeugs") die Batterie ausbauen. Die Batterie muss gereinigt, vollständig geladen und an einem trockenen und belüf-

**ZARSE RESPETANDO LAS NORMAS VIGENTES.**

### Características Técnicas

#### **Batería**

12 V / 10 Ah Sellada

### **Larga inactividad (03\_15)**

En caso de una inactividad prolongada del vehículo, la batería sufre una reducción en su rendimiento. Esto sucede por el fenómeno natural de autodescarga de la batería y por posibles absorciones residuales del vehículo, causados por los componentes con alimentación constante. La reducción del rendimiento de la batería depende además de las condiciones ambientales y del estado de limpieza de los polos. Para evitar posibles dificultades de arranque y/o daños irreversibles en la batería, es conveniente adoptar una de las modalidades siguientes:

- **Al menos una vez por mes** arrancar el motor y mantenerlo a régimen levemente superior al ralenti por 10-15 minutos. Esto permite mantener eficiente, además de la batería, todos los componentes del motor.

- Al guardar el vehículo (como se indica en la sección «El vehículo permanece inactivo»), desmontar la batería. Esta de-

teten Platz aufbewahrt werden. Die Batterieladung mindestens **einmal alle zwei Monate** nachladen.

#### ANMERKUNG

**DAS AUFLADEN DER BATTERIE MUSS MIT EINEM LADESTROM VON 1/10 DER BATTERIE-NOMINALLEISTUNG ERFOLGEN UND DARF NICHT LÄNGER ALS 10 STUNDEN DAUERN. FÜR DAS AUFLADEN DER BATTERIE SOLLTEN SIE SICH AN EINE AUTORISIERTE VERTRAGSWERKSTATT WENDEN. NACH EINEM AUSBAU DER BATTERIE BEIM WIEDEREINBAU AUF DIE RICHTIGEN KABELANSCHLÜSSE AN DEN BATTERIEPOLLEN ACHTEN.**

#### WARNUNG



**BEI LAUFENDEM MOTOR DÜRFEN DIE BATTERIEKABEL AUF KEINEN FALL VON DER BATTERIE GETRENNT WERDEN, ANDERNFALLS KANN DIE ZÜNDELEKTRONIK DES FAHRZEUGS IRREPARABEL BESCHÄDIGT WERDEN.**

#### WARNUNG



**ALTBATTERIEN SIND UMWELTSCHÄDLICH. DIE SAMMLUNG UND**

**be limpiarse, cargarse completamente y conservarse en un lugar seco y ventilado. Recargar al menos una vez cada dos meses.**

#### N.B.

**LA RECARGA DE LA BATERÍA DEBE EFECTUARSE CON UNA CORRIENTE EQUIVALENTE A 1/10 DE LA CAPACIDAD NOMINAL DE LA BATERÍA Y POR NO MÁS DE 10 HORAS. PARA ESTA OPERACIÓN SIEMPRE ES PREFERIBLE DIRIGIRSE A UN CENTRO DE ASISTENCIA AUTORIZADO. AL MONTAR LA BATERÍA, ASEGURARSE DE CONECTAR CORRECTAMENTE LOS BORNES CON LOS POLOS.**

#### ADVERTENCIA



**ES ABSOLUTAMENTE INDISPENSABLE EVITAR LA DESCONEXIÓN DE LOS CABLES DE LA BATERÍA CON EL MOTOR EN MARCHA; ESTA OPERACIÓN PUEDE COMPORTAR UN DAÑO IRREPARABLE A LA CENTRALITA ELECTRÓNICA DEL VEHÍCULO.**

#### ADVERTENCIA



**LAS BATERÍAS AGOTADAS SON PERJUDICIALES PARA EL MEDIO AMBIENTE. LA RECOLECCIÓN Y LA**



**ENTSORGUNG MUSS ENTSPRECHEND DER GELTENDEN GESETZLICHEN BESTIMMUNGEN ERFOLGEN.**

**ELIMINACIÓN TIENEN QUE REALIZARSE RESPETANDO LAS NORMAS VIGENTES.**

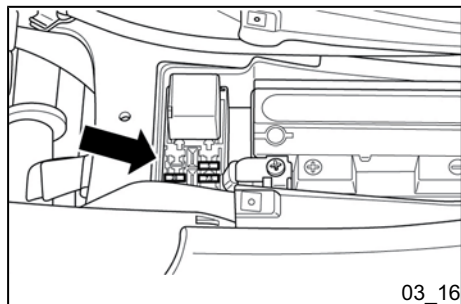

03\_16

### Sicherungen (03\_16, 03\_17)

Die Elektroanlage ist durch Sicherungen geschützt, die sich unter der mittleren Verkleidung befinden. Um an diese Sicherungen zu gelangen, gehen Sie bitte wie im Abschnitt «Batterie» beschrieben vor.

### Fusibles (03\_16, 03\_17)

La instalación eléctrica está protegida por fusibles ubicados debajo de la cubierta central. Para acceder a los mismos, operar de acuerdo con lo indicado en el apartado «Batería».

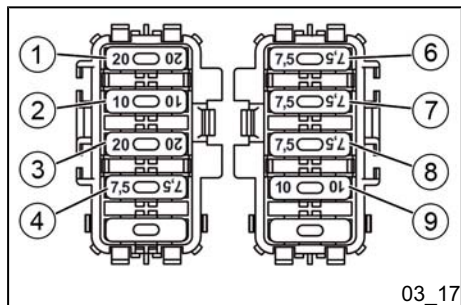

03\_17

### SICHERUNGEN

Sicherung Nr. 1

Leistung: 20 A

### FUSIBLES

Fusible N°1

Capacidad: 20 A

	<b>Geschützte Stromkreise:</b> Fahrzeug allgemein		<b>Circuitos protegidos:</b> general del vehículo
Sicherung Nr. 2	<b>Leistung:</b> 10A  <b>Geschützte Stromkreise:</b> Batteriestrom Einspritz-Ladung, Einspritz-Steuerelektronik, Led Wegfahrsperre und Digitaldisplay.	Fusible N°2	<b>Capacidad:</b> 10A  <b>Circuitos protegidos:</b> alimentación desde la batería cargas inyección, centralita inyección y led immobilizer, pantalla digital.
Sicherung Nr. 3	<b>Leistung:</b> 20 A  <b>Geschützte Stromkreise:</b> Stromversorgung von Batterie, ABS-Steuergerät.	Fusible N°3	<b>Capacidad:</b> 20 A  <b>Circuitos protegidos:</b> alimentación desde batería, centralita ABS.
Sicherung Nr. 4	<b>Leistung:</b> 7,5A  <b>Geschützte Stromkreise:</b> Stromversorgung über Batterie, Vorrüstung f. PMP (Zubehör) und Vorrüstung f. Diebstahlsicherung.	Fusible N°4	<b>Capacidad:</b> 7,5A  <b>Circuitos protegidos:</b> alimentación desde batería, preinstalación PMP (accesorio) y preinstalación antirrobo.
Sicherung Nr. 6	<b>Leistung:</b> 7,5A  <b>Geschützte Stromkreise:</b> Stromversorgung durch Zündschlüssel, Benzinstandanzeige, Kennzeichenbeleuchtung, Instrumentenbeleuchtung, Blinkerbedienung, ABS-Kontrollleuchte, Hupe, vorderes und hinteres Standlicht.	Fusible N°6	<b>Capacidad:</b> 7,5A  <b>Circuitos protegidos:</b> alimentación bajo tensión, indicador nivel de combustible, luz de matrícula, iluminación instrumento, mando intermitentes, testigo ABS, claxon, luz de posición trasera, luces de posición delanteras.
Sicherung Nr. 7	<b>Leistung:</b> 5A	Fusible N°7	<b>Capacidad:</b> 5A

**Geschützte Stromkreise:**  
Stromversorgung über  
Zündschlüssel,  
Wegfahrsperrantenne,  
Überschlagsensor,  
Anlasserschaltkreis,  
Bremsschalter, Bremslicht, ABS-  
Steuergerät und Motorsteuerung.

**Circuitos protegidos:**  
alimentación bajo tensión, antena  
immobilizer, sensor antivuelco,  
circuito de arranque, pulsadores  
de stop, luz de stop, centralita ABS  
y centralita del motor.

Sicherung Nr. 8

**Leistung:** 7,5A

**Geschützte Stromkreise:**  
Stromversorgung über  
Zündschlüssel, Vorrüstung f.  
USB-Anschluss (Zubehör),  
Blinkerbedienvorrichtung,  
Vorrüstung f. Diebstahlsicherung.

Fusible N°8

**Capacidad:** 7,5A

**Circuitos protegidos:**  
alimentación bajo tensión,  
preinstalación toma USB  
(accesorio), dispositivo mando de  
intermitentes, preinstalación  
antirrobo.

Sicherung Nr. 9

**Leistung:** 5A

**Geschützte Stromkreise:**  
Stromversorgung über  
Zündschlüssel, Kontrollleuchte für  
Fernlicht und Scheinwerfer.

Fusible N°9

**Capacidad:** 5A

**Circuitos protegidos:**  
alimentación bajo tensión, testigo  
luz de carretera y faro.

**ACHTUNG**

VOR DEM AUSTAUSCHEN EINER  
DURCHGEBRANNTEN SICHERUNG  
MUSS DER FEHLER GESUCHT UND  
BESEITIGT WERDEN, DER ZUM  
DURCHBRENNEN DER SICHERUNG  
GEFÜHRT HAT.

**ATENCIÓN**

ANTES DE SUSTITUIR EL FUSIBLE ES  
NECESARIO BUSCAR Y ELIMINAR EL  
DESPERFECTO QUE HA PROVOCA-  
DO LA INTERRUPCIÓN.

NUNCA INTENTAR CERRAR EL CIR-  
CUITO CON UN MATERIAL DIFEREN-  
TE DEL FUSIBLE.

DEN STROMKREIS NIEMALS MIT AN-  
DEREM MATERIAL ALS MIT DER SI-  
CHERUNG ÜBERBRÜCKEN.

#### ACHTUNG



UM SCHÄDEN AN DER ELEKTRI-  
SCHEN ANLAGE ZU VERMEIDEN,  
NIEMALS KABEL BEI LAUFENDEM  
MOTOR TRENNEN. UM EIN AUSTRE-  
TEN VON ELEKTROLYT AUS DER  
BATTERIE ZU VERMEIDEN, DARAUFG  
ACHTEN, DASS DAS FAHRZEUG  
NICHT ZU STARK GENEIGT WIRD.

#### ACHTUNG



OHNE BERÜCKSICHTIGUNG DER  
TECHNISCHEN DATEN FALSCH AUS-  
GEFÜHRTE ÄNDERUNGEN ODER RE-  
PARATUREN AN DER ELEKTRI-  
SCHEN ANLAGE KÖNNEN ZU BE-  
TRIEBSSTÖRUNGEN FÜHREN UND  
SIND EINE BRANDGEFAHR.

#### ACHTUNG



VORSICHTIG ARBEITEN.  
DIE STECKVERBINDUNGEN BZW.  
DIE ENTSPRECHENDEN AUSSPA-

#### ATENCIÓN



PARA EVITAR DAÑOS EN LA INSTA-  
LACIÓN ELÉCTRICA, NUNCA DESCO-  
NECTAR LOS CABLES CON EL MO-  
TOR EN MOVIMIENTO. NO INCLINAR  
DEMASIADO EL VEHÍCULO PARA  
EVITAR PÉRDIDAS PELIGROSAS  
DEL ELECTROLITO DE LA BATERÍA.

#### ATENCIÓN



LAS MODIFICACIONES O REPARA-  
CIONES DE LA INSTALACIÓN ELÉC-  
TRICA REALIZADAS EN FORMA IN-  
CORRECTA Y SIN TENER EN CUENTA  
LAS CARACTERÍSTICAS TÉCNICAS  
DE LA INSTALACIÓN PUEDEN CAU-  
SAR ANOMALÍAS EN EL FUNCIONA-  
MIENTO, CON RIESGO DE INCENDIO.

#### ATENCIÓN



OPERAR CON CAUTELA.  
NO DAÑAR LAS LENGÜETAS Y/O  
LOS RESPECTIVOS ALOJAMIENTOS  
DE ENCASTRE. MANEJAR CON CUI-  
DADO LOS COMPONENTES DE  
PLÁSTICO Y AQUELLOS PINTADOS,  
NO ROZARLOS NI DETERIORARLOS.

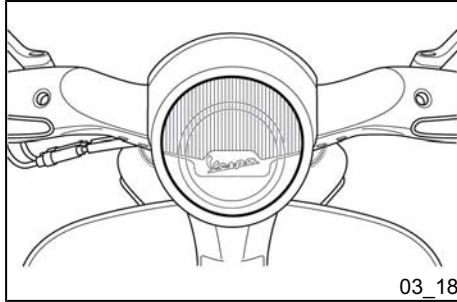

**RUNGEN NICHT BESCHÄDIGEN.  
VORSICHTIG MIT DEN PLASTIKBAU-  
TEILEN UND DEN LACKIERTEN BAU-  
TEILEN UMGEHEN, NICHT VERKRAT-  
ZEN ODER BESCHÄDIGEN.**

### **Auswechseln der scheinwerferlampen (03\_18, 03\_19, 03\_20, 03\_21)**

Die Lampen sind vom Typ «LED». Bei einer Fehlfunktion wenden Sie sich bitte an eine autorisierte Vertragswerkstatt, um diese auswechseln zu lassen.

#### **ANMERKUNG**

**SOLLTE SICH DAS INNERE DER LAMPE BESCHLAGEN, KONTROLLIEREN, OB DER BESCHLAG EINIGE MINUTEN NACH EINSCHALTEN DER LAMPE VERSCHWINDET. ES HANDELT SICH UM EINE NORMALE ERSCHEINUNG, DIE AUF DIE LUFTFEUCHTIGKEIT BZW. NIEDRIGE TEMPERATUREN ZURÜCKZUFÜHREN IST; ES HANDELT SICH NICHT UM EINE STÖRUNG.**

**SIND HINGEGEN TROPFEN VORHANDEN, KANN DIES AUF EIN ENDRINGEN VON WASSER HINWEISEN. WENDEN SIE SICH BITTE AN EINE AUTORISIERTE VERTRAGSWERKSTATT.**

### **Grupo óptico delantero (03\_18, 03\_19, 03\_20, 03\_21)**

Las bombillas son de tipo «LED». En caso de mal funcionamiento, se aconseja dirigirse a un **Centro de Asistencia Autorizado** para la sustitución.

#### **N.B.**

**SI LA SUPERFICIE INTERNA DEL FARO SE EMPAÑA, CONTROLAR QUE DICHO FENÓMENO DESAPAREZCA DESPUÉS DE HABER ENCENDIDO DURANTE ALGUNOS MINUTOS DICHO FARO. ES UN HECHO COMÚN QUE SE DEBE AL NIVEL DE HUMEDAD Y/O A LA BAJA TEMPERATURA; NO REPRESENTA UNA ANOMALÍA.**

**POR EL CONTRARIO, LA PRESENCIA DE GOTAS PODRÍA INDICAR UNA INFILTRACIÓN, DIRIGIRSE A UN Centro de Asistencia Autorizado.**



03\_19



03\_20

## ANMERKUNG



DAS FAHRZEUG IST MIT EINER VORRICHTUNG AUSGESTATTET, DIE IN DER LAGE IST, DIE FUNKTIONALITÄT DER LEUCHTEN BEI BESONDEREN UMWELTVERHÄLTNISSEN, WENN DER MOTOR IM LEERLAUF IST UND BEI FAHRZEUGSTILLSTAND AUFRECHTZUERHALTEN.

DER BENUTZER WIRD DURCH DAS ZYKLISCHE ERSCHEINEN FOLGENDER INFORMATIONEN AUF DEM DIGITALDISPLAY GEWARNT:

- «Alert», WIRD FÜR 1 SEKUNDE ANGEZEIGT;
- «Light», WIRD FÜR 1 SEKUNDE ANGEZEIGT;
- EINSTELLUNG DER ZUVOR EINGESTELLTEN MULTIFUNKTIONSANZEIGE (CLOCK/ODO/TRIP), DIE FÜR 2 SEKUNDEN ANGEZEIGT WIRD.

DIESE MELDUNGEN WERDEN FÜR DIE GESAMTE ZEIT, IN DER DAS PHÄNOMEN ANHÄLT, ABWECHSELND AUF DEM DIGITALDISPLAY ANGEZEIGT; ZUR WIEDERHERSTELLUNG DER NORMALEN BEDINGUNGEN GENÜGT ES, DAS FAHRZEUG AUSZUSCHALTEN ODER LOSZUFAHREN.

## N.B.



EL VEHÍCULO CUENTA CON UN DISPOSITIVO CAPAZ DE PRESERVAR EL FUNCIONAMIENTO DEL GRUPO ÓPTICO EN CASO DE CONDICIONES AMBIENTALES PARTICULARES, EN SITUACIÓN DE RALENTÍ Y CON EL VEHÍCULO DETENIDO.

LA PANTALLA DIGITAL ALERTA AL USUARIO MEDIANTE LA VISUALIZACIÓN, DE MODO CÍCLICO, DE LA SIGUIENTE INFORMACIÓN:

- «Alert», VISUALIZADO DURANTE 1 SEGUNDO;
- «Light», VISUALIZADO DURANTE 1 SEGUNDO;
- PUESTA A CERO DEL INDICADOR MULTIFUNCIÓN ANTERIORMENTE PROGRAMADO (CLOCK/ODO/TRIP), VISUALIZADO DURANTE 2 SEGUNDOS.

ESTAS INDICACIONES CONTINÚAN EN LA PANTALLA DIGITAL DURANTE TODO EL TIEMPO EN QUE PERSISTE EL FENÓMENO. PARA RESTABLECER LAS CONDICIONES NORMALES, ES SUFICIENTE CON APAGAR EL VEHÍCULO O PONERLO EN MARCHA.

SI LA INDICACIÓN PERSISTE, DIRIGIRSE A UN CENTRO DE ASISTENCIA AUTORIZADO.

**SOLLTE DIE MELDUNG WEITERHIN ANGEZEIGT WERDEN, WENDEN SIE SICH BITTE AN EINE AUTORISIERTE VERTRAGSWERKSTATT.**

**ANMERKUNG**

**FÜR DIE GESAMTE ZEIT, IN DER DIE STÖRUNG ANHÄLT, WIRD DAS EVENTUELLE DRÜCKEN DER MODE-TASTE IGNORIERT.**

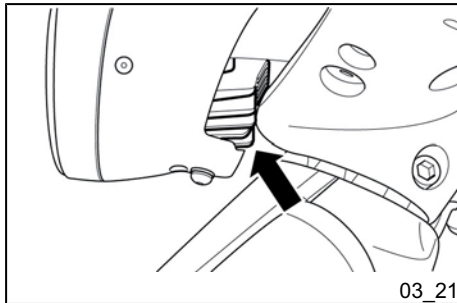

**ACHTUNG**



**UM VERBRENNUNGEN ZU VERMEIDEN, NICHT DEN UNVERKLEIDETEN UNTEREN TEIL DER SCHEINWERFER BERÜHREN.**

**N.B.**

**DURANTE EL TIEMPO EN EL QUE PERSISTA EL FALLO, SE IGNORARÁN EVENTUALES PRESIONES DE LA TECLA MODE.**

**ATENCIÓN**



**A FIN DE EVITAR QUEMADURAS, NO TOCAR LA PARTE INFERIOR DESCUBIERTA DEL GRUPO ÓPTICO.**

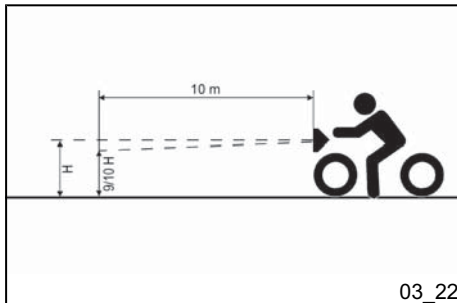

**Einstellung des scheinwerfers (03\_22, 03\_23)**

Wie folgt vorgehen:

- Das fahrbereite Fahrzeug ohne Beladung und mit richtigem Reifendruck auf eine ebene Fläche in 10 m Entfernung vor einer weißen, im Halbschatten befindlichen Wand stellen, die Fahrzeugachse muss dabei im rechten Winkel zur Wand stehen.

**Regulación proyector (03\_22, 03\_23)**

Proceder de la siguiente manera:

- Colocar el vehículo en condición de uso con neumáticos inflados a la presión prescrita, en un terreno plano a 10 metros de distancia de una pantalla blanca situada en la penumbra, asegurándose de que el eje del vehículo esté perpendicular a la pantalla;

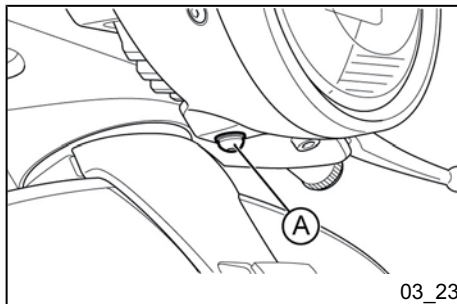

- Den Scheinwerfer einschalten und prüfen, dass die obere Hell-Dunkel-Grenze an der Wand nicht über 9/10 der Scheinwerfermitte vom Boden und nicht unter 7/10 liegt.

- Andernfalls den Scheinwerfer mit der Schraube «A» einstellen.

#### ANMERKUNG

**DAS BESCHRIEBENE VERFAHREN WIRD VON DER "EUROPÄISCHEN NORM" ZUR MAXIMALEN UND MINIMALEN HÖHE DES SCHEINWERFERSTRAHLS VORGEGEBEN. TROTZDEM MÜSSEN DIE JEWEILIGEN VORSCHRIFTEN IN DEN EINZELNEN EINSATZLÄNDERN DES FAHRZEUGS KONTROLLIERT WERDEN.**

- Encender el faro y controlar que el límite del haz luminoso proyectado en la pantalla no supere los 9/10 de la altura del centro del faro al suelo y que no sea inferior a los 7/10;

- En caso contrario, regular el faro con el tornillo «A».

#### N.B.

**EL PROCEDIMIENTO DESCRITO ES EL ESTABLECIDO POR LA "NORMATIVA EUROPEA" EN LO CONCERNIENTE A LA ALTURA MÁXIMA Y MÍNIMA DEL HAZ LUMINOSO. DE TODAS MANERAS, INTERIORIZARSE DE LAS DISPOSICIONES DE CADA PAÍS DONDE SE UTILIZA EL VEHÍCULO.**

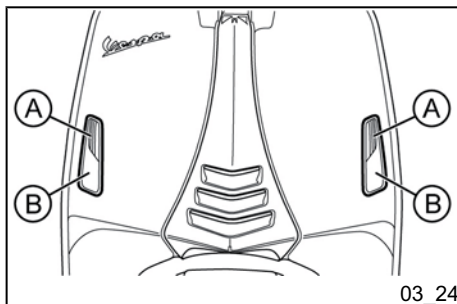

### Vordere Blinker (03\_24)

Sowohl die vorderen Blinkerlampen «A» als auch die Standlichtlampen «B» sind vom Typ «LED».

Bei einer Fehlfunktion wenden Sie sich bitte an eine autorisierte Vertragswerkstatt, um diese auszuwechseln zu lassen.

### Indicadores de dirección delanteros (03\_24)

Tanto los intermitentes delanteros «A» como las luces de posición «B» son de tipo «LED».

En caso de mal funcionamiento, se aconseja dirigirse a un **Centro de Asistencia Autorizado** para la sustitución.



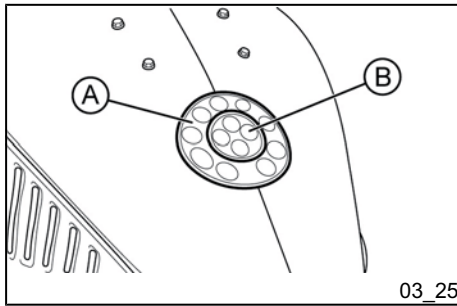

## Rücklichteinheit (03\_25)

Sowohl die Standlichtlampen «A» als auch die Bremslichtlampen «B» sind vom Typ «LED».

Bei einer Fehlfunktion wenden Sie sich bitte an eine autorisierte Vertragswerkstatt, um diese auszuwechseln zu lassen.

### ANMERKUNG

**ES HANDELT ES SICH UM KEINEN FEHLER, WENN AUF DER INNENFLÄCHE DES SCHEINWERFERS EIN BESCHLAG FESTGESTELLT WIRD, SONDERN ES IST AUF DIE LUFTFEUCHTIGKEIT BZW. NIEDRIGE TEMPERATUREN ZURÜCKZUFÜHREN.**

**SOBALD DER SCHEINWERFER EINGESCHALTET WIRD VERSCHWINDET DIESES PHÄNOMEN SEHR SCHNELL..**

**SIND HINGEGEN TROPFEN VORHANDEN, KANN DIES AUF EIN ENDRINGEN VON WASSER HINWEISEN. WENDEN SIE SICH IN DIESEM FALL BITTE AN DAS KUNDENDIENSTNETZ.**

## Grupo óptico trasero (03\_25)

Tanto las bombillas de posición «A» como las bombillas de las luces de stop «B» son de tipo «LED».

En caso de mal funcionamiento, se aconseja dirigirse a un **Centro de Asistencia Autorizado** para la sustitución.

### N.B.

**SI LA SUPERFICIE INTERNA DEL FARO SE EMPAÑA, NO ES SEÑAL DE ANOMALÍA SINO QUE SE DEBE AL NIVEL DE HUMEDAD Y/O LA BAJA TEMPERATURA.**

**EL FENÓMENO DESAPARECERÁ RÁPIDAMENTE AL ENCENDER EL FARO.**

**POR EL CONTRARIO, LA PRESENCIA DE GOTAS PODRÍA INDICAR UNA INFILTRACIÓN; EN TAL CASO, DIRIGIRSE A LA RED DE ASISTENCIA.**

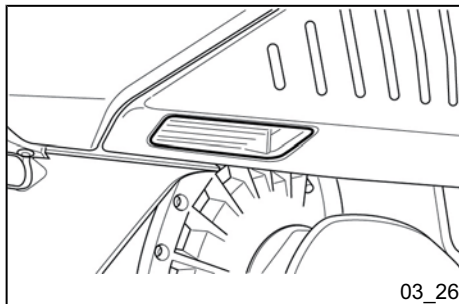

### Hintere blinker (03\_26)

Die Lampen der hinteren Blinker sind vom Typ «LED».

Bei einer Fehlfunktion wenden Sie sich bitte an eine autorisierte Vertragswerkstatt, um diese auswechseln zu lassen.

### Indicadores de dirección traseros (03\_26)

Las bombillas de los intermitentes traseros son de tipo «LED».

En caso de mal funcionamiento, se aconseja dirigirse a un **Centro de Asistencia Autorizado** para la sustitución.

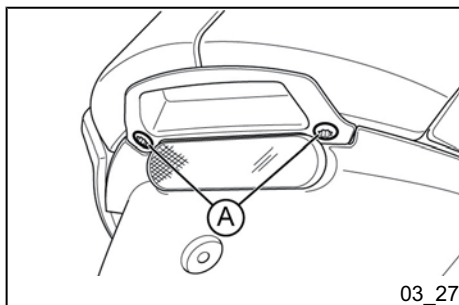

### Nummernschildbeleuchtung (03\_27, 03\_28, 03\_29)

Zum Wechseln der Lampe der Kennzeichenbeleuchtung wie folgt vorgehen:

- Die Befestigungsschrauben «A» abschrauben und die Lampenfassung herausziehen.

### Luz placa (03\_27, 03\_28, 03\_29)

Para sustituir la bombilla de la luz de matrícula, proceder como se indica a continuación:

- desenroscar los tornillos de fijación «A» y extraer el portalámpara.

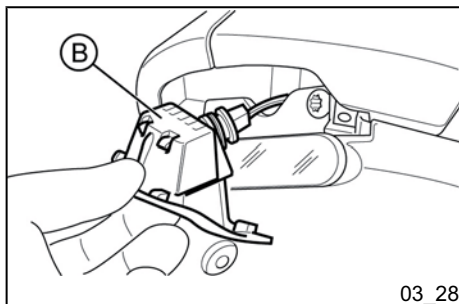

- Die Lampenfassung «B» herausziehen.

- Extraer el portalámpara «B».

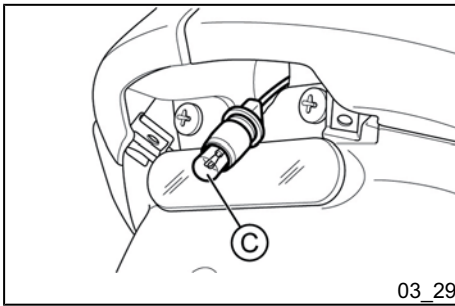

03\_29

- Die Lampe «C» herausziehen.

#### ACHTUNG



**NICHT AN DEN ELEKTRISCHEN KABELN ZIEHEN, UM DIE LAMPENFASUNG ZU ENTFERNEN.**

#### Elektrische Angaben

**Lampe Kennzeichenbeleuchtung**

**Typ:** Glühbirne

**Leistung:** 12V - 5W

**Menge:** 1

- Extraer la bombilla «C».

#### ATENCIÓN



**PARA EXTRAER EL PORTALÁMPARAS NO TIRAR DE LOS CABLES ELÉCTRICOS.**

#### Características Eléctricas

**Bombilla luz de matrícula**

**Tipo:** Incandescente

**Potencia:** 12 V - 5 W

**Cantidad:** 1

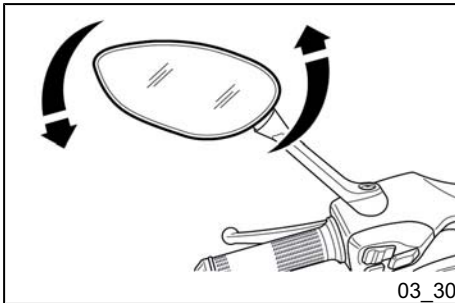

03\_30

#### Rückspiegel (03\_30)

Die Rückspiegel werden von Hand an der Kappe auf die gewünschte Position eingestellt.

#### ACHTUNG



**DIE RÜCKSPIEGEL NICHT WÄHREND DER FAHRT EINSTELLEN. DAS KÖNNTE ZU EINEM VERLUST ÜBER DIE FAHRZEUGKONTROLLE FÜHREN.**

#### Espejos retrovisores (03\_30)

Los espejos se orientan moviendo manualmente el soporte del espejo hasta obtener la inclinación deseada.

#### ATENCIÓN



**NO REGULAR LOS ESPEJOS DURANTE LA MARCHA. ESTO PODRÍA PROVOCAR LA PÉRDIDA DEL CONTROL DEL VEHÍCULO.**

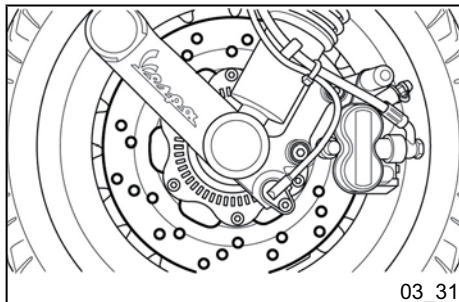

## Hinterrad-scheiben-bremse (03\_31)

Der Verschleiß der Bremsscheiben und Bremsbeläge wird automatisch ausgeglichen und hat daher keinerlei Auswirkung auf die Bremsleistung. Aus diesem Grund brauchen die Bremsen nie eingestellt zu werden. Gibt der Bremshebel bei Betätigung zu stark nach, befindet sich höchstwahrscheinlich Luft im Bremskreislauf oder die Bremse arbeitet nicht richtig. Angesichts der Bedeutung, die die Bremsen für Ihre Fahrsicherheit haben, empfehlen wir Ihnen in diesem Fall sofort einen **Vertragshändler oder autorisierte Vertragswerkstatt** aufzusuchen und dort die entsprechenden Kontrollen durchführen zu lassen.

### ACHTUNG



**DIE BREMSWIRKUNG MUSS NACH UMGEFÄHR 1/3 DES BREMSHEBELWEGS EINSETZEN.**

### ACHTUNG



**DIE BREMSBELAGSTÄRKE WIRD VOM VERTRAGSHÄNDLER ENTSPRECHEND ARBEITEN AUS DER TABELLE DES WARTUNGSPROGRAMMS ÜBERPRÜFT. WIRD BEIM**

## Freno de disco delantero y trasero (03\_31)

El desgaste del disco y de las pastillas se compensa automáticamente, por lo que no afecta el funcionamiento de los frenos. Por este motivo no es necesario regular el freno. Si al accionar la palanca del freno se halla una soltura excesiva, se debe probablemente a la presencia de aire en el circuito o al funcionamiento irregular del freno. En este caso, sobre todo considerando el rol fundamental que tienen los frenos para su seguridad al conducir, es necesario llevar el vehículo a un **Concesionario o a un Centro de Asistencia Autorizado**.

### ATENCIÓN



**LA ACCIÓN DE FRENADO DEBE INICIARSE DESPUÉS DE UN RECORRIDO DE 1/3 DE LA PALANCA DEL FRENO.**

### ATENCIÓN



**EL ESPESOR DE LAS PASTILLAS DE FRENO SE DEBE REALIZAR EN EL CONCESIONARIO SEGÚN LOS CONTROLES PREVISTOS EN LA TABLA DE MANTENIMIENTO PROGRAMADO. SIN EMBARGO, EN CASO DE QUE**

**BREMSEN EINE UNGEWÖHNLICHE GERÄUSCHENTWICKLUNG AN DER VORDERRAD- ODER HINTERRAD-BREMSE FESTGESTELLT, SOLLTEN SIE SICH UMGEHEND AN EINE AUTORISIERTE VERTRAGSWERKSTATT ODER EINEN PIAGGIO-VERTRAGS-HÄNDLER WENDEN. BEVOR SIE DAS FAHRZEUG WIEDER BENUTZEN, MÜSSEN SIE BEI NEU MONTIERTEN BREMSBELÄGEN ZUNÄCHST EINIGE MALE DEN BREMSHEBEL IM STILLSTAND ZIEHEN, DAMIT SICH DIE BREMSKOLBEN SOWIE DER BREMSHEBELHUB IN DER RICHTIGEN POSITION SETZEN KÖNNEN.**

#### **ACHTUNG**



**SAND, SCHLAMM, SCHNEE-STREUSALZ USW. AUF DER STRASSE KANN DIE LEBENSDAUER DER BREMSBELÄGE ERHEBLICH BEEINTRÄCHTIGEN. WIRD DAS FAHRZEUG AUF STRASSEN MIT DEN ZUVOR BESCHRIEBENEN EIGENSCHAFTEN GENUTZT, SOLLTEN DIE BREMSSCHEIBEN HÄUFIG MIT EINEM NEUTRALEN REINIGUNGSMITTEL GESÄUBERT WERDEN, UM SCHEUERENDE ABLAGERUNGEN AUS DEN LÖCHERN AN DER BREMSSCHEIBE ZU BESEITIGEN, DIE SONST ZU EINEM VORZEITIGEN VERSCHLEISS DER BREMSBELÄGE FÜHREN WÜRDEN.**

**AL UTILIZAR EL SISTEMA DE FRE-NOS DELANTERO Y/O TRASERO SE ADVIERTA UN RUIDO, SE ACONSEJA DIRIGIRSE A UN CONCESIONARIO O UN CENTRO DE ASISTENCIA AUTORIZADO PIAGGIO. LUEGO DE LA SUSTITUCIÓN DE LAS PASTILLAS NO UTILIZAR EL VEHÍCULO ANTES DE HABER ACCIONADO LA PALANCA DE FRENO VARIAS VECES A FIN DE AJUSTAR LOS PISTONES Y DE LLEVAR LA CARRERA DE LA PALANCA A SU POSICIÓN CORRECTA.**

#### **ATENCIÓN**



**LA PRESENCIA DE ARENA, LODO, NIEVE CON SAL, ETC. SOBRE LA CALLE PUEDE REDUCIR DRÁSTICAMENTE LA DURACIÓN DE LAS PASTILLAS. EN CASO DE USAR EL VEHÍCULO EN CARRETERAS QUE POSEAN LAS CARACTERÍSTICAS DESCRITAS ANTERIORMENTE, SE RECOMIENDA LIMPIAR FRECUENTEMENTE EL DISCO DE FRENO CON UN DETERGENTE NO AGRESIVO PARA EVITAR LA FORMACIÓN DE AGLOMERADOS ABRASIVOS DENTRO DE LOS ORIFICIOS CON EL CONSIGUIENTE DESGASTE PRECOZ DE LAS PASTILLAS DE FRENO.**

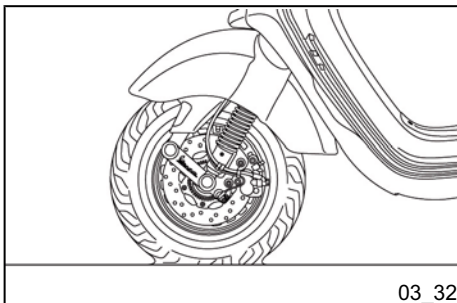

03\_32

### Loch im reifen (03\_32)

Das Fahrzeug ist mit schlauchlosen Reifen (Tubeless) ausgestattet. Anders als bei einem Reifen mit Schlauch entweicht die Luft bei einem Loch im Reifen aus dem schlauchlosen Reifen wesentlich langsamer. Das bedeutet eine größere Fahrsicherheit. Bei einem Loch im Reifen kann eine Notfall-Reparatur mit einem Reifen-Reparaturspray vorgenommen werden. Wenden Sie sich für eine endgültige Reparatur an einen **Vertragshändler oder eine autorisierte Vertragswerkstatt**. Zum Reifenwechsel muss das Rad ausgebaut werden. Wenden Sie sich für diese Arbeit an einen **Vertragshändler oder eine autorisierte Vertragswerkstatt**.

#### ACHTUNG



**BEI VERWENDUNG EINES REIFEN-REPARATURSPRAYS MÜSSEN DIE ANWEISUNGEN AUF DER VERPACKUNG ODER AUF DER SPRAYDOSE BEFOLGT WERDEN.**

### Pinchazo (03\_32)

El vehículo está equipado con neumáticos de tipo Tubeless (sin cámara de aire). En caso de pinchadura, contrariamente a lo que sucede con un neumático con cámara de aire, el neumático Tubeless se desinfla muy lentamente, lo que se traduce en una mayor seguridad para la conducción. En caso de pinchadura, se puede realizar una reparación de urgencia con un aerosol del tipo "infla y repara". Para una reparación definitiva dirigirse a un **Concesionario o Centro de Asistencia Autorizado**. La sustitución de un neumático conlleva el desmontaje de la rueda respectiva. **Para efectuar dichas operaciones, dirigirse a un Concesionario o Centro de Asistencia Autorizado**

#### ATENCIÓN



**PARA EL USO DEL AEROSOL "INFLA Y REPARA" SEGUIR LAS INSTRUCCIONES INDICADAS EN LA ENVOLTURA O ENVASE.**

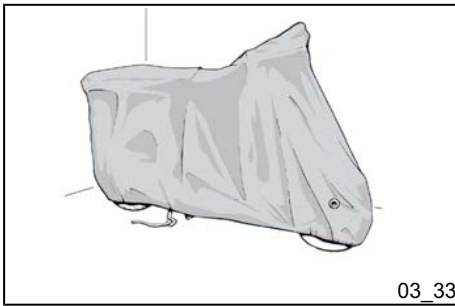

## Stilllegen des fahrzeugs (03\_33)

Wir empfehlen Ihnen folgende Arbeiten auszuführen:

1. Allgemeine Fahrzeugreinigung und Abdecken mit einer Schutzplane.
2. Bei abgeschaltetem Motor die Zündkerze ausbauen und über deren Bohrung 1 + 2 ccm Öl einfüllen (darüber hinaus gehende Mengen beeinträchtigen die Integrität des Motors). Den Anlasserschalter 1-2 mal für ungefähr 1 Sekunde betätigen, so dass der Motor einige Drehungen ausführt, anschließend die Zündkerze wieder einbauen.
3. Den Kraftstoff ablassen. Alle nicht lackierten Metallteile mit Rostschutzfett schützen. Den Rahmen auf zwei Holzkeile stellen, so dass die Räder vom Boden angehoben sind.
4. Für die Batterie die Vorschriften aus Abschnitt «Batterie» befolgen.

### Empfohlene produkte

**eni i-Ride PG 5W-40**

*Schmiermittel auf synthetischer Basis für 4-Takt-Hochleistungsmotoren.*

JASO MA, MA2 - API SL - ACEA A3

## Inactividad del vehiculo (03\_33)

Se recomienda efectuar las siguientes operaciones:

1. Efectuar la limpieza general del vehículo y luego cubrirlo con una lona;
2. Con el motor parado, desmontar la bujía e introducir por el orificio de la misma 1+2 cm<sup>3</sup> de aceite (cantidades superiores pueden perjudicar la integridad del motor). Accionar 1-2 veces el pulsador de arranque durante aproximadamente 1 segundo para que el motor realice lentamente algunas vueltas y montar nuevamente la bujía;
3. Consumir todo el combustible del vehículo; engrasar con grasa antióxido las partes metálicas no pintadas; tener levantada las ruedas de tierra apoyando el chasis sobre dos tacos de madera;
4. Para la batería seguir las normas citadas en el apartado «Batería»

### Productos recomendados

**eni i-Ride PG 5W-40**

*Lubricante con base sintética para motores de cuatro tiempos de alta prestaciones.*

JASO MA, MA2 - API SL - ACEA A3

## Fahrzeugreinigung (03\_34)

Zum Aufweichen von Schmutz und Schlamm auf den lackierten Oberflächen einen Wasserstrahl mit niedrigem Druck benutzen. Ist der Schmutz aufgeweicht, muss er mit einem weichen Schwamm mit viel Wasser und Autoshampoo (2-4% Shampoo im Wasser) entfernt werden. Anschließend mit viel klarem Wasser nachspülen und mit einem Wildledertuch trocknen. Den Motor außen mit Petroleum, Pinsel und reinen Lappen säubern. Petroleum ist für den Lack schädlich. Eine Glanzbehandlung mit Silikonwachs darf erst nach erfolgtem Waschen durchgeführt werden.

### WARNUNG



**UM EIN AUFTRETEN VON OXYDATION ZU VERMEIDEN, MUSS DAS FAHRZEUG JEDES MAL GEWASCHEN WERDEN, WENN ES IN BESTIMMTEN GEGENDEN ODER UNTER BESTIMMTEN VERHÄLTNISSEN EINGESETZT WIRD, WIE:**

- **UMWELT- / SAISONBEDINGTE VERHÄLTNISSE: EINSATZ VON STREUSALZ, CHEMISCHEN TAUMITTELN, AUF DEN STRAßEN WÄHREND DES WINTERS.**
- **LUFTVERSCHMUTZUNG: STADT BZW. INDUSTRIEGEGENDEN.**

## Limpieza del vehículo (03\_34)

Para ablandar la suciedad y el barro depositado en las superficies pintadas usar un chorro de agua a baja presión. Una vez ablandados, deben quitarse el barro y la suciedad con una esponja blanda para carrocería mojada con mucha agua y "champú" (2-4% de champú con agua). A continuación enjuagar con abundante agua y secar con un paño de gamuza. Para la parte externa del motor, utilizar petróleo, un pincel y paños limpios. El petróleo es dañoso para la pintura. Se recuerda que el lavado debe preceder siempre al eventual pulido con ceras de silicona.

### ADVERTENCIA



**PARA EVITAR QUE SE PRODUZCAN OXIDACIONES, LAVAR EL VEHÍCULO CADA VEZ QUE SE LO UTILICE EN ZONAS O EN CONDICIONES ESPECIALES:**

- **CONDICIONES AMBIENTALES / ESTACIONALES: USO DE SAL, PRODUCTOS QUÍMICOS ANTIHIELO EN CARRETERAS EN EL PERÍODO INVERNAL.**
- **CONTAMINACIÓN AMBIENTAL: CIUDAD Y/O ZONAS INDUSTRIALES.**



- SALZHALTIGE UND FEUCHTE LUFT: KÜSTENGEBIETE, WARMES UND FEUCHTES KLIMA.

#### WARNUNG



- VERMEIDEN SIE, DASS ABLAGERUNGEN, RESTE VON INDUSTRIESTAUB UND SCHADSTOFFEN, TEERRESTE, TOTE INSEKTEN, VOGELKOT USW. LANGE AUF DER KAROSSERIE VERBLEIBEN.
- VERMEIDEN SIE EIN PARKEN DES FAHRZEUGS UNTER BÄUMEN. IN BESTIMMTEN JAHRESZEITEN FALLEN RESTE, HARZ, FRÜCHTE ODER BLÄTTER VON DEN BÄUMEN, DIE FÜR DEN LACK SCHÄDLICHE, CHEMISCHE STOFFE ENTHALTEN KÖNNEN.

#### ACHTUNG



DIE REINIGUNGSMITTEL VERSCHMUTZEN DAS WASSER. DAHER MUSS DIE FAHRZEUGREINIGUNG AN ORTEN STATTFINDEN, DIE MIT EINER ANLAGE ZUR WASCHWASSER-

- SALINIDAD Y HUMEDAD AMBIENTAL: ZONAS MARINAS, CLIMA CÁLIDO Y HÚMEDO.

#### ADVERTENCIA



- EVITAR QUE EN LA CARROCERÍA QUEDEN DEPÓSITOS RESIDUALES DE POLVOS INDUSTRIALES Y CONTAMINANTES, MANCHAS DE ALQUITRÁN, INSECTOS MUERTOS, EXCREMENTO DE PÁJAROS, ETC.
- EVITAR APARCAR EL VEHÍCULO DEBAJO DE LOS ÁRBOLES. EN ALGUNAS ESTACIONES, DE HECHO, CAEN RESIDUOS DE LOS ÁRBOLES COMO RESINAS, FRUTOS Y HOJAS QUE CONTIENEN SUSTANCIAS QUÍMICAS PERJUDICIALES PARA LA PINTURA.

#### ATENCIÓN



LOS PRODUCTOS DETERGENTES PUEDEN CONTAMINAR EL AGUA. EL LAVADO DEL VEHÍCULO TIENE QUE SER EFECTUADO EN ESTACIONES DE LAVADO DOTADAS DE DISPOSI-

RÜCKFÜHRUNG UND AUFBEREITUNG AUSGESTATTET SIND.

#### ACHTUNG



BEI DER REINIGUNG VON MOTOR UND FAHRZEUG WIRD VON EINEM EINSATZ EINES HOCHDRUCK-WASSERREINIGUNGSGERÄTES ABGERATEN. KANN DIE REINIGUNG NICHT ANDERS VORGENOMMEN WERDEN:

- NUR DEN FÄCHERFÖRMIGEN WASSER-STRAHL BENUTZEN.
- DAS MUNDSTÜCK NIE WENIGER ALS 60 CM NÄHERN.
- DIE WASSERTEMPERATUR DARF NICHT MEHR ALS 40°C BETRAGEN.
- KEINEN HOCHDRUCKSTRAHL BENUTZEN.
- KEINE DAMPFREINIGUNG BENUTZEN.
- DER WASSERSTRAHL DARF NIE DIREKT AUF FOLGENDE TEILE GERICHTET WERDEN: MOTOR, ELEKTROKABEL, LÜFTUNGSÖFFNUNGEN AM ANTRIEBS- UND LÜFTERDECKEL.

TIVOS IDÓNEOS PARA LA DEPURACIÓN DE LAS AGUAS DE LAVADO.

#### ATENCIÓN



PARA EL LAVADO DEL MOTOR Y DEL VEHÍCULO NO ES ACONSEJABLE UTILIZAR HIDROLAVADORAS; SI NO FUERA POSIBLE REALIZAR DICHA OPERACIÓN DE OTRA MANERA, SE DEBE:

- USAR SOLAMENTE EL CHORRO EN ABANICO.
- NO ACERCAR LA LANZA MENOS DE 60 CM.
- NO USAR AGUA CON TEMPERATURA SUPERIOR A 40 °C.
- NO UTILIZAR CHORRO DE ALTA PRESIÓN.
- NO UTILIZAR LAVADO A VAPOR.
- NO DIRIGIR EL CHORRO DIRECTAMENTE HACIA: EL MOTOR, LOS CABLES ELÉCTRICOS, LAS RANURAS DE REFRIGERACIÓN DE LA CUBIERTA DE TRANSMISIÓN Y DE LA CUBIERTA DE LA BOMBA.

**ACHTUNG**

**DAS FAHRZEUG NIE IN PRALLER SONNE WASCHEN. DIES GILT BESONDERS IM SOMMER, WENN DIE KAROSSERIE NOCH WARM IST UND DAS SHAMPOO NOCH VOR DEM ABSPÜLEN ANTROCKNEN KANN. DIES KANN SCHÄDEN AM LACK VERURSACHEN. UM GLANZVERLUSTE UND EINE BEEINTRÄCHTIGUNG DER MECHANISCHEN MATERIALEIGENSCHAFTEN ZU VERMEIDEN, NIE IN ALKOHOL, BENZIN ODER ÖL GETRÄNKTE LAPPEN ZUR REINIGUNG LACKIERTER ODER PLASTIK-FAHRZEUGTEILE BENUTZEN. DIE VERWENDUNG VON SILIKON-WACHS KANN, JE NACH FAHRZEUGFARBE (SATINIERTE FARBEN), DIE LACKIERTEN OBERFLÄCHEN BESCHÄDIGEN. INFORMIEREN SIE SICH ZU DIESEM THEMA BEI EINER AUTORISIERTEN VERTRAGSWERKSTATT.**

**WARNUNG**

**WIR EMPFEHLEN DAS FAHRZEUG REGELMÄSSIG ZU REINIGEN, UM SCHMUTZ- ODER SCHLAMMSAMMLUNGEN ZU VERMEIDEN, DIE ZU EINEM FALSCHEN BETRIEB DES**

**ATENCIÓN**

**NUNCA SE DEBE LLEVAR A CABO EL LAVADO AL SOL, ESPECIALMENTE EN VERANO, CUANDO LA CARROCE- RÍA TODAVÍA ESTÁ CALIENTE, YA QUE EL CHAMPÚ PARA VEHÍCULOS AL SECARSE ANTES DEL ENJUAGUE PUEDE DAÑAR LA PINTURA. JAMÁS USAR TRAPOS EMBEBIDOS DE ALCOHOL, GASOLINA, NAFTA O PETRÓLEO PARA EL LAVADO DE LAS SUPERFICIES PINTADAS O DE PLÁSTICO, PARA EVITAR LA PÉRDIDA DEL BRILLO O LA ALTERACIÓN DE LAS CARACTERÍSTICAS MECÁNICAS. USAR CERAS SILICONADAS PUEDE PROVOCAR DAÑOS A LA SUPERFICIE PINTADA SEGÚN EL COLOR DE LAS MISMAS (COLORES SATINADOS). CONTACTAR CON UN CENTRO DE ASISTENCIA AUTORIZADO PARA OBTENER LAS INDICACIONES PERTINENTES.**

**ADVERTENCIA**

**SE ACONSEJA UNA LIMPIEZA REGULAR DEL VEHÍCULO CON EL FIN DE EVITAR POSIBLE ACUMULACIÓN DE SUCIEDAD O LODO QUE PODRÍA CAUSAR UN FUNCIONAMIENTO INCORRECTO DE LA TRANSMISIÓN DE**

**GASZUGS BZW. ANDERER BAUTEILE FÜHREN KÖNNTEN.**

#### ACHTUNG



**BEI DER FAHRZEUG-REINIGUNG MIT HOCHDRUCKWASSERSTRAHL DIE SITZBANK GESCHLOSSEN HALTEN UND VERMEIDEN, DASS DER STRAHL DIREKT IN DAS SITZBANK-UNTERTEIL GERICHTET IST.**

**MANDO DEL ACELERADOR Y/O DE OTROS COMPONENTES.**

#### ATENCIÓN



**DURANTE LA LIMPIEZA DEL VEHÍCULO CON CHORRO DE AGUA A PRESIÓN, MANTENER EL ASIENTO CERRADO EVITANDO DIRIGIR EL CHORRO DIRECTAMENTE HACIA LA PARTE DEBAJO DEL ASIENTO.**

#### WARNUNG



**ACHTEN SIE BEI DER FAHRZEUG-REINIGUNG DARAUF, DEN WASSERSTRAHL NICHT AUF DIE LUFTFILTERANSAUGÖFFNUNG ZU RICHTEN, DIE SICH AUF DER LINKEN SEITE DES FAHRZEUGS IN DER NÄHE DES MOTORRAUMGRILLS BEFINDET.**

**EIN NICHTBEACHTEN DIESER ANWEISUNGEN KANN DIE KORREKTE FUNKTIONSWEISE DES MOTORS BEINTRÄCHTIGEN.**

#### ADVERTENCIA



**DURANTE EL LAVADO DEL VEHÍCULO, PRESTAR ATENCIÓN PARA NO DIRIGIR EL CHORRO DE AGUA HACIA LA TOMA DE AIRE DEL FILTRO, UBICADA EN EL LADO IZQUIERDO DEL VEHÍCULO, CERCA DE LA REJILLA DEL COMPARTIMIENTO MOTOR.**

**LA INOBSERVANCIA DE ESTA INDICACIÓN PUEDE PERJUDICAR EL CORRECTO FUNCIONAMIENTO DEL MOTOR.**

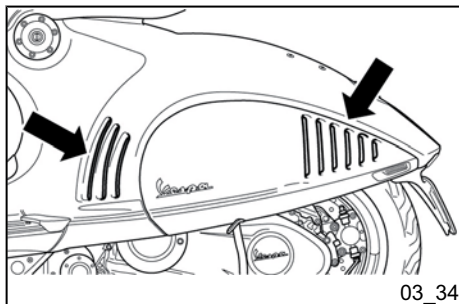

**Fehlersuche**

**Busqueda de averias**

## STARTSCHWIERIGKEITEN

Sicherung beschädigt	Die beschädigte Sicherung wechseln und das Fahrzeug bei einer <b>autorisierter Vertragswerkstatt</b> überprüfen lassen.
----------------------	---

## STARTSCHWIERIGKEITEN (SIEHE ABSCHNITT «STARTSCHWIERIGKEITEN»)

Kein Benzin im Tank *	Tanken
Einspritzsystem beschädigt	Wenden Sie sich an eine <b>autorisierte Vertragswerkstatt</b> .
Ausfall Kraftstoffpumpe	Wenden Sie sich an eine <b>autorisierte Vertragswerkstatt</b> .
Entladene Batterie	Die Batterie laden

**\* WICHTIG: DAS FAHRZEUG NIE SOLANGE FAHREN, BIS DER TANK LEER IST. IN DIESEM FALL KEINE WIEDERHOLTEN STARTVERSUCHE UNTERNEHMEN. DEN ZÜNDSCHLÜSSEL AUF «OFF» STELLEN UND SO BALD WIE MÖGLICH TANKEN. BEI NICHTBEACHTUNG DIESER VORSCHRIFT KANN DIE BENZINPUMPE BZW. DER KATALYSATOR BESCHÄDIGT WERDEN.**

## FALLA EN EL ARRANQUE

Fusible roto	Sustituir el fusible dañado y hacer revisar el vehículo en un <b>Centro de Asistencia Autorizado</b> .
--------------	--

## DIFICULTADES EN EL ARRANQUE (VER SECCIÓN «ARRANQUE DIFÍCIL»)

Falta de combustible en el depósito*	Reabastecer
Sistema de inyección con fallas	Contactar con un <b>Centro de Asistencia Autorizado</b>
Bomba de combustible ineficiente	Contactar con un <b>Centro de Asistencia Autorizado</b>
Batería descargada	Cargar la batería

**\* IMPORTANTE: NO USAR EL VEHÍCULO HASTA AGOTAR EL COMBUSTIBLE; EN EL CASO DE QUE OCURRIESE, NO INSISTIR CON EL ARRANQUE, COLOCAR EN «OFF» EL CONMUTADOR DE LLAVE Y RESTABLECER EL NIVEL DE GASOLINA EN EL DEPÓSITO LO ANTES POSIBLE. NO RESPETAR ESTA NORMA PUEDE IMPLICAR EL DAÑO DE LA BOMBA DE ALIMENTACIÓN Y/O DEL CATALIZADOR.**

**UNREGELMÄSSIGE ZÜNDUNG**

Zündkerze defekt	Wenden Sie sich an eine <b>autorisierte Vertragswerkstatt.</b>
Einspritz- / Zündelektronik defekt. Wegen Hochspannung muss die Kontrolle von Fachpersonal vorgenommen werden.	Wenden Sie sich an eine <b>autorisierte Vertragswerkstatt.</b>

**IRREGULARIDAD EN EL ENCENDIDO**

Bujía defectuosa	Dirigirse a un <b>Centro de Asistencia Autorizado.</b>
Centralita de encendido/inyección defectuosa. Ante la presencia de alta tensión, el control debe ser efectuado por personas expertas.	Contactar con un <b>Centro de Asistencia Autorizado</b>

**GERINGE VERDICHTUNG**

Zündkerze locker	Die Zündkerze festziehen
Zylinderkopf locker, Kolbenringe verschlissen	Wenden Sie sich an eine <b>autorisierte Vertragswerkstatt.</b>
Ventile verklemmt	Wenden Sie sich an eine <b>autorisierte Vertragswerkstatt.</b>

**POCA COMPRESIÓN**

Bujía floja	Apretar la bujía
Culata de cilindro floja, anillos de estanqueidad del pistón desgastados.	Dirigirse a un <b>Centro de Asistencia Autorizado.</b>
Válvulas atascadas	Dirigirse a un <b>Centro de Asistencia Autorizado.</b>

**HOHER VERBRAUCH UND GERINGE LEISTUNG**

Luftfilter verstopft oder verschmutzt	Versuchen mit Pressluft durchzublasen, andernfalls auswechseln
---------------------------------------	--

**CONSUMO ELEVADO Y POCO RENDIMIENTO**

Filtro de aire obstruido o sucio	Soplar con aire comprimido. Si esto no resulta, sustituirlo.
----------------------------------	--

**UNZUREICHENDE BREMSLEISTUNG**

Bremsscheibe mit Öl bzw. Fett verschmutzt. Bremsbeläge verschlissen. Vorrichtungen der Bremsanlage defekt. Luft im Bremskreislauf der Vorder- oder Hinterradbremse.

Wenden Sie sich an eine **autorisierte Vertragswerkstatt**.

**FRENADO INSUFICIENTE**

Untuosidad del disco. Pastillas desgastadas. Dispositivos de la instalación de frenos con fallas. Presencia de aire en los circuitos de frenos delantero y trasero

Dirigirse a un **Centro de Asistencia Autorizado**.

**UNZUREICHENDE RADAUFHÄNGUNG/  
FEDERUNGEN**

Stoßdämpfer defekt, Ölleck, abgenutzte Anschlagpuffer. Federvorspannung an den Stoßdämpfern falsch eingestellt.

Wenden Sie sich an eine **autorisierte Vertragswerkstatt**.

**SUSPENSIONES INEFICIENTES**

Amortiguadores rotos, pérdidas de aceite, tacos de fin de carrera deteriorados; precarga de los amortiguadores mal regulada

Dirigirse a un **Centro de Asistencia Autorizado**.

**UNREGELMÄSSIGKEIT IM AUTOMATIK-GETRIEBE**

Variatorrollen bzw. Antriebsriemen verschlissen.

Wenden Sie sich an eine **autorisierte Vertragswerkstatt**.

**IRREGULARIDAD EN LA TRANSMISIÓN  
AUTOMÁTICA**

Rodillos del variador y/o de la correa de transmisión deteriorados

Dirigirse a un **Centro de Asistencia Autorizado**.

**Vespa®  
246**



**Kap. 04  
Technische daten**

**Cap. 04  
Datos técnicos**



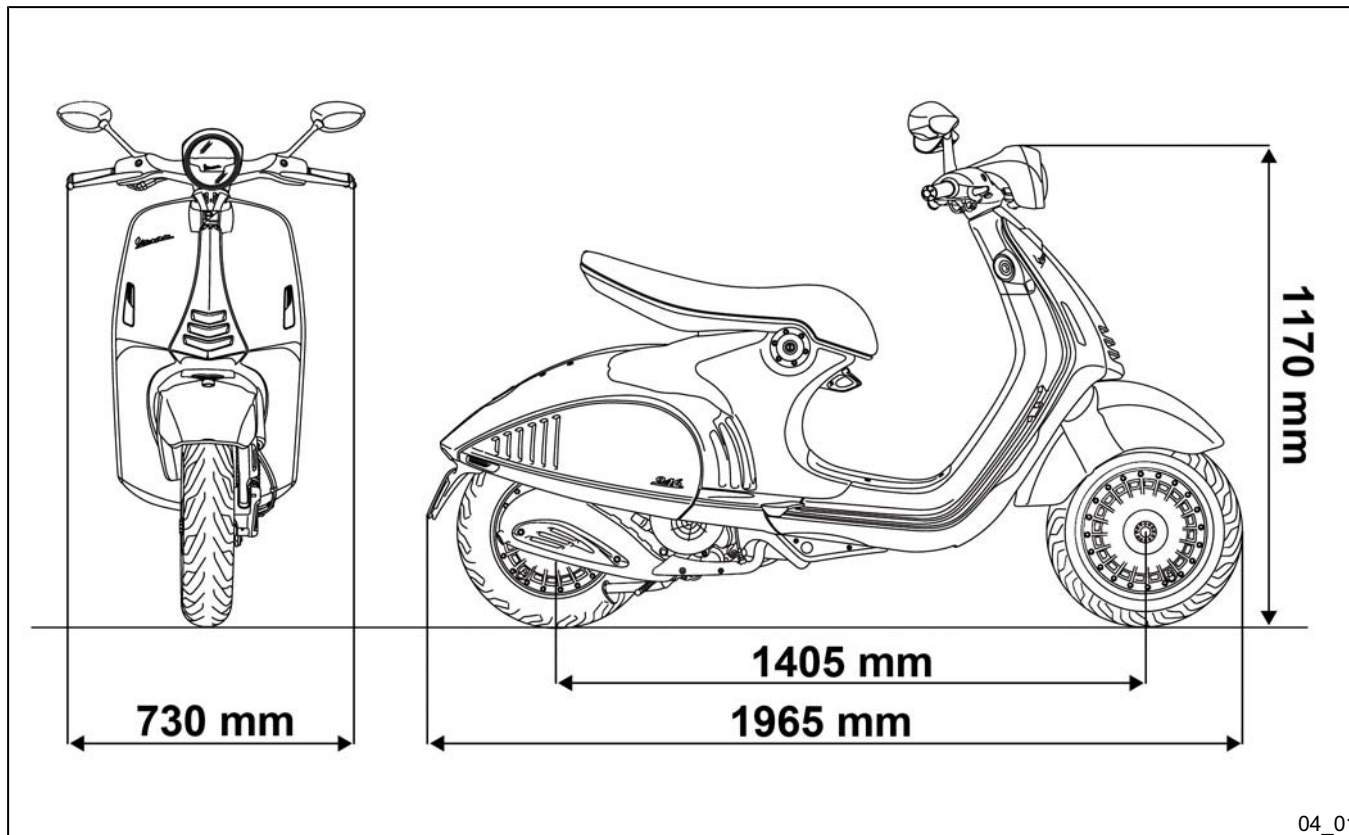

**FAHRZEUGDATEN**

Rahmen	Rahmen aus Stahl-Pressblech mit verschweißten Rahmen-Versteifungen.
Vordere Radaufhängung/ Federung	Einarm mit Spiralfeder und hydraulischer doppelt wirkender Einzelstoßdämpfer.
Hintere Radaufhängung / Federung	Doppelt wirksamer Stoßdämpfer mit 4-stufig einstellbarer Vorspannung.
Vorderradbremse	Scheibenbremse Ø 220 mm mit hydraulischer Betätigung (Bremshebel rechts am Lenker).
Hinterradbremse	Scheibenbremse Ø 220 mm mit hydraulischer Betätigung durch linken Bremshebel am Lenker.
Radfelgentyp	Aus Leichtmetall.
Vordere Radfelge	12" x 3,00
Hintere Radfelge	12" x 3,00
Vorderreifen	120/70 - 12" 51P Tubeless
Hinterer Reifen	130/70 - 12" 62P Tubeless
Druck Vorderreifen	1,8 bar
Reifendruck hinterer Reifen (mit Beifahrer)	2,0 bar (2,2 bar)
Leergewicht	147 kg
Maximal zulässiges Gewicht	340 Kg
Batterie	12 V / 10 Ah wartungsfrei

**DATOS DEL VEHÍCULO**

Chasis	Bastidor de chapa de acero estampada con refuerzos estructurales soldados.
Suspensión delantera	Monobrazo con muelle helicoidal y monoamortiguador hidráulico de doble efecto.
Suspensión trasera	Amortiguadores de doble efecto con regulación de la precarga en cuatro posiciones.
Freno delantero	De disco Ø 220 mm con mando hidráulico accionado desde el manillar con palanca derecha.
Freno trasero	De disco Ø 220 mm con control hidráulico accionado desde el manillar con la palanca izquierda.
Tipo de llantas de las ruedas	De aleación ligera.
Llanta delantera	12" x 3,00
Llanta trasera	12" x 3,00
Neumático delantero	120/70 - 12" 51P Tubeless
Neumático trasero	130/70 - 12" 62P Tubeless
Presión del neumático delantero	1,8 bar
Presión del neumático trasero (con pasajero)	2,0 bar (2,2 bar)
Peso en seco	147 kg
Peso máximo admisible	340 Kg
Batería	12 V / 10 Ah Sellada

## MOTORDATEN 125 cm<sup>3</sup>

Typ	Einzylinder 4-Taktmotor
Hubraum	124 cm <sup>3</sup>
Bohrung für Hub	52,0 x 58,6 mm
Maximale Leistung	8,5 kW bei 8750 U/min
Maximales Drehmoment	9,6 Nm bei 7750 U/min
Verdichtungsverhältnis	(10,5±0,5):1
Leerlaufdrehzahl	(1750 ±100)U/Min.
Ventilspiel (bei kaltem Motor)	Einlass: 0,08 mm Auspufftakt: 0,08 mm
Ventilsteuerung	3 Ventile (2 Einlassventile, 1 Auslassventil). Einzelne obenliegende durch Kette angetriebene Nockenwelle.
Antrieb	Stufenloses Automatikgetriebe mit Ausdehnungsscheiben und Drehkraftunterstützung, Keilriemen, automatische selbstlüftende Trocken-Fliehkraftkupplung, Antriebsraum mit Kühlgebläse.
Hinterradgetriebe	Mit Zahnrädern in Ölbad.
Schmierung	Motorschmierung mit kettengesteuerter Nockenpumpe (im Gehäuse) und doppeltem Netz- und Papierfilter.

## DATOS DEL MOTOR 125cm<sup>3</sup>

Typo	Monocilíndrico de 4 tiempos
Cilindrada	124 cm <sup>3</sup>
Diámetro interior por carrera	52,0 x 58,6 mm
Potencia máx.	8,5 kW a 8.750 rpm
Par máx.	9,6 Nm a 7.750 rpm
Relación de compresión	(10,5±0,5):1
Ralentí	(1.750±100) rpm
Juego de válvulas (en frío)	admisión: 0,08 mm escape: 0,08 mm
Distribución	3 válvulas (2 de admisión, 1 de escape). monoárbol de levas en la culata, mando por cadena.
Transmisión	Variador automático de poleas expansibles con servidor de par, correa trapezoidal, embrague automático centrífugo en seco autoventilante, compartimento transmisión con circulación forzada de aire.
Reducción final	De engranajes en baño de aceite.
Lubricación	Lubricación del motor con bomba de lóbulos (dentro del cárter), controlada por cadena y doble filtro de red y papel.
Refrigeración	A circulación forzada del aire.

Kühlung	Mit Kühlgebläse.
Starten	Elektrisch
Zündung	Elektronische Zündung mit induktiver Entladung, mit variabler Vorzündung und getrennter Zündspule.
Vorzündung	Mit von der Zündelektronik gesteuerter dreidimensionaler Mappe.
Zündkerze	NGK CR8EB
Elektrodenabstand	0,7 ± 0,8 mm
Benzinversorgung	Elektronische Einspritzung Drosselkörper Ø 28 mm, einzelne Einspritzdüse.
Kraftstoff	Bleifreies Benzin (95 R.O.N.)
Auspuff	Absorptionsauspuff mit Katalysator.
Abgasnorm	EURO 3

### **FASSUNGSVERMÖGEN**

Motorölmenge	1340 cm <sup>3</sup> (120 cm <sup>3</sup> davon in der Filterpatrone)
Ölmenge Hinterradgetriebe	300 cm <sup>3</sup>
Fassungsvermögen Benzintank	8,45±0,1 l (Reserve ca. 1,5 l)

Arranque	Eléctrico
Encendido	Electrónico de descarga inductiva, con avance variable y con bobina A.T. separada.
Avance al encendido	De mapa tridimensional controlado por centralita
Bujía	NGK CR8EB
Distancia entre electrodos	0,7 ± 0,8 mm
Alimentación	Inyección electrónica con cuerpo de mariposa de Ø28 de un solo inyector
Combustible	Gasolina sin plomo (95 R.O.N.)
Escape	De tipo de absorción con convertidor catalítico.
Normativa emisiones	EURO 3

### **CAPACIDAD**

Cantidad de aceite motor	1340 cm <sup>3</sup> (de los cuales 120 cm <sup>3</sup> son del cartucho filtrante)
Cantidad de aceite cubo	300 cm <sup>3</sup>
Capacidad del depósito del combustible	8,45±0,1 l (reserva de aproximadamente 1,5 l)

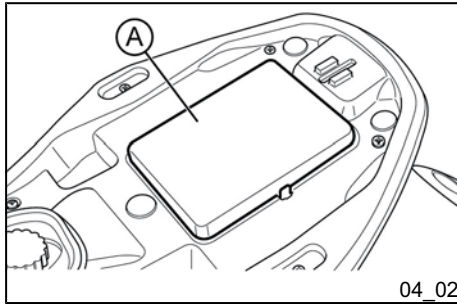

### Bordwerkzeug (04\_02, 04\_03, 04\_04)

Das mitgelieferte Werkzeug befindet sich in einem entsprechenden Fach «A», an das man durch Anheben der Sitzbank gelangt.

Ziehen Sie dann an der Zunge, um die Klappe zu öffnen.

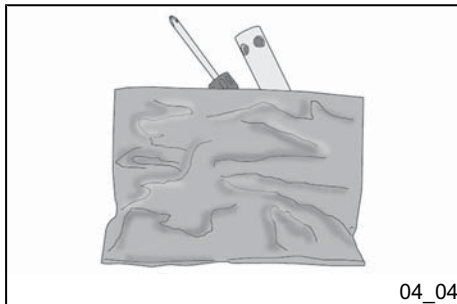
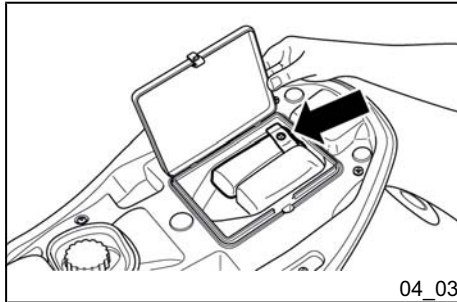

Das Bordwerkzeug besteht aus:

- Ein Rohrschlüssel.
- Ein doppelter Schraubenzieher.
- Ein Spezialschlüssel zum Einstellen des hinteren Stoßdämpfers.
- Ein Abziehwerkzeug für Sicherungen.
- Zwei Torx-Schlüssel in L-Form.

### Herramientas en dotación (04\_02, 04\_03, 04\_04)

Las herramientas en dotación se encuentran en un compartimiento específico «A» a la cual se accede levantando el asiento.

Intervenir en la lengüeta para levantar la tapa.

La provisión de herramientas está compuesta por:

- Una llave de tubo.
- Un destornillador doble.
- Una llave especial para regular el amortiguador trasero.
- Un extractor para fusibles.
- Dos llaves torx en L.

- Ein Griff.

- Ein Schlüssel für Innensechskantschrauben.

- Ein Maulschlüssel.

Das Bordwerkzeug ist unter der Sitzbank verstaut.

- Un mango.

- Una llave para tornillo de hexágono encastrado.

- Una llave plana.

Las herramientas están guardadas bajo el asiento.



**Vespa®  
246**



**Kap. 05  
Ersatzteile und  
zubehör**

**Cap. 05  
Repuestos y  
accesorios**





## Hinweise (05\_01)

### WARNUNG



WIR RATEN IHNEN NUR ORIGINAL PIAGGIO-ERSATZTEILE ZU VERWENDEN. DIESE SIND DIE EINZIGEN ERSATZTEILE, DIE DIE GLEICHE QUALITÄTSGARANTIE BIETEN, WIE DIE BEI DER HERSTELLUNG MONTIERTEN TEILE.

WIR MACHEN DARAUF AUFMERKSAM, DASS BEIM EINSATZ NICHT ORIGINALER ERSATZTEILE ALLE ANSPRÜCHE AUF GARANTIELEISTUNGEN VERFALLEN.

### WARNUNG



DIE FA. PIAGGIO VERTREIBT EINE EIGENE ZUBEHÖRREIHE, NUR DIE TEILE AUS DIESER REIHE SIND DAHER DAS EINZIG ANERKANNTE UND GARANTIERTE ZUBEHÖR. FÜR DIE AUSWAHL DES ZUBEHÖRS UND DIE RICHTIGEN MONTAGE WENDEN SIE SICH DAHER UNBEDINGT AN EINEN VERTRAGSHÄNDLER ODER EINE AUTORISIERTE VERTRAGSWERKSTATT. DER EINSATZ NICHT ORIGINALER ERSATZTEILE KANN DIE FAHRZEUGSTABILITÄT UND FUNKTIONSFÄHIGKEIT DES FAHRZEUGS

## Advertencias (05\_01)

### ADVERTENCIA



SE RECOMIENDA UTILIZAR "REPUESTOS ORIGINALES PIAGGIO": SON LOS ÚNICOS QUE OFRECEN LA MISMA GARANTÍA DE CALIDAD QUE LAS PIEZAS MONTADAS ORIGINALMENTE EN EL VEHÍCULO.

RECORDAR QUE EL USO DE REPUESTOS NO ORIGINALES PROVOCA LA CADUCIDAD DEL DERECHO A LA GARANTÍA.

### ADVERTENCIA



PIAGGIO COMERCIALIZA SU PROPIA LÍNEA DE ACCESORIOS, QUE SON POR CONSIGUIENTE LOS ÚNICOS RECONOCIDOS Y GARANTIZADOS PARA SU UTILIZACIÓN. POR LO TANTO, ES INDISPENSABLE DIRIGIRSE A UN CONCESIONARIO O CENTRO DE ASISTENCIA AUTORIZADO PARA SU CORRECTA ELECCIÓN Y MONTAJE. EL USO DE ACCESORIOS NO ORIGINALES PUEDE PERJUDICAR LA ESTABILIDAD Y EL FUNCIONAMIENTO DEL VEHÍCULO CON CONSIGUIENTE PELIGRO EN LA CONDUCCIÓN E INTEGRIDAD DEL CONDUCTOR.

**BEEINTRÄCHTIGEN UND DEMENT-  
SPRECHEND GEFÄHRlich FÜR DIE  
FAHRsICHERHEIT UND DIE GESUND-  
HEIT DES FAHRERS SEIN.**



**Vespa®  
246**



**Kap. 06  
Das  
wartungsprogramm**

**Cap. 06  
El mantenimiento  
programado**



06\_01

## Tabelle wartungsprogramm (06\_01)

Die richtige Wartung ist ein entscheidender Faktor für eine lange Lebensdauer des Fahrzeuges bei besten Funktions- und Leistungseigenschaften.

Aus diesem Grund sind eine Reihe von Kontrollen und Wartungsarbeiten zu günstigen Preisen vorgesehen, die in der zusammenfassenden Übersicht auf der nächsten Seite wiedergegeben werden. Eventuelle kleine Funktionsstörungen sollten sofort dem **Vertragshändler oder einer autorisierten Vertragswerkstatt** mitgeteilt werden, ohne dass zu deren Behebung auf den Ablauf des nächsten Wartungscoupons gewartet werden sollte.

Die Wartungscoupons müssen in den vorgegebenen Zeitabständen durchgeführt werden, auch wenn die vorgesehene Kilometerleistung noch nicht erreicht wurde. Die pünktliche Ausführung der Wartungscoupons ist Voraussetzung für Garantieansprüche. Für weitere Informationen bezüglich der Garantieansprüche und der Durchführung des "Wartungsprogramms" siehe das "Garantieheft".

## Tabla manutención programada (06\_01)

Un mantenimiento adecuado constituye un factor determinante para una mayor duración del vehículo en condiciones óptimas de funcionamiento y rendimiento.

A tal fin, se han previsto una serie de controles e intervenciones de mantenimiento pagos, resumidos en el cuadro de la página siguiente. Es conveniente comunicar inmediatamente las pequeñas anomalías de funcionamiento a un **Concesionario o Centro de Asistencia Autorizado** sin esperar a la próxima revisión periódica previsto para solucionarlas.

Es indispensable efectuar los mantenimientos periódicos previstos en los intervalos de tiempo aconsejados, incluso si no se ha alcanzado el kilometraje previsto. Las revisiones periódicas de mantenimiento se deben efectuar puntualmente para la correcta utilización de la garantía. Para mayor información sobre las modalidades de aplicación de la Garantía y la realización del "Mantenimiento Programado" consultar el "Manual de Garantía".

**TABELLE WARTUNGSPROGRAMM**

<b>Km x 1.000</b>	<b>1</b>	<b>5</b>	<b>10</b>	<b>15</b>	<b>20</b>	<b>25</b>	<b>30</b>
Sicherheits-Anzugsmomente	I		I		I		I
Zündkerze		I	R	I	R	I	R
Hauptständer		L	L	L	L	L	L
Antriebsriemen			R		R		R
Gaszug	A		A		A		A
Rollenbehälter			I		I		I
Luftfilter			I		I		I
Filter CVT			I		I		I
Motorölfilter	R		R		R		R
Ventilspiel	A		A		A		A
Elektrische Anlage und Batterie	I	I	I	I	I	I	I
Zylinder-Belüftungsanlage							I
Bremshebel	L		L		L		L
Bremsflüssigkeit **	I	I	I	I	I	I	I
Motoröl *	R	I	R	I	R	I	R
Hinterradgetriebeöl			I		I		I
Scheinwerfereinstellung			A		A		A
Bremsbeläge	I	I	I	I	I	I	I
Reifendruck und Abnutzung	I	I	I	I	I	I	I
Probefahrt	I	I	I	I	I	I	I

<b>Km x 1.000</b>	<b>1</b>	<b>5</b>	<b>10</b>	<b>15</b>	<b>20</b>	<b>25</b>	<b>30</b>
Radaufhängung/Federung			I		I		I
Lenkung	A		A		A		A
Kraftübertragung			L		L		L

I: KONTROLLIEREN UND REINIGEN, EINSTELLEN, SCHMIEREN ODER GEGEBENENFALLS AUSWECHSELN; C: REINIGEN; R: AUSWECHSELN; A: EINSTELLEN; L: SCHMIEREN

\* Den Füllstand alle 2.500 km kontrollieren

\*\* Alle 2 Jahre wechseln.

### **TABLA DE MANTENIMIENTO PROGRAMADO**

<b>Km x 1.000</b>	<b>1</b>	<b>5</b>	<b>10</b>	<b>15</b>	<b>20</b>	<b>25</b>	<b>30</b>
Bloqueos de seguridad	I		I		I		I
Bujía		I	R	I	R	I	R
Caballote central		L	L	L	L	L	L
Correa de transmisión			R		R		R
Mando acelerador	A		A		A		A
Contenedor de rodillos			I		I		I
Filtro de aire			I		I		I
Filtro CVT			I		I		I
Filtro del aceite motor	R		R		R		R
Juego de válvulas	A		A		A		A
Instalación eléctrica y batería	I	I	I	I	I	I	I
Instalación ventilación cilindro							I

<b>Km x 1.000</b>	<b>1</b>	<b>5</b>	<b>10</b>	<b>15</b>	<b>20</b>	<b>25</b>	<b>30</b>
Palancas de mando freno	L		L		L		L
Líquido de frenos**	I	I	I	I	I	I	I
Aceite motor*	R	I	R	I	R	I	R
Aceite cubo			I		I		I
Orientación faro			A		A		A
Pastillas de freno	I	I	I	I	I	I	I
Presión y desgaste neumáticos	I	I	I	I	I	I	I
Prueba vehículo en carretera	I	I	I	I	I	I	I
Suspensiones			I		I		I
Dirección	A		A		A		A
Transmisiones			L		L		L

I: COMPROBAR Y LIMPIAR, REGULAR, LUBRICAR O SUSTITUIR SI ES NECESARIO; C: LIMPIAR; R: SUSTITUIR; A: REGULAR; L: LUBRICAR

\* Controlar el nivel cada 2.500 km

\*\* Sustituir cada 2 años

### **TABELLE EMPFOHLENE PRODUKTE**

<b>Produkt</b>	<b>Beschreibung</b>	<b>Angaben</b>
AGIP GEAR SAE 80W-90	Schmiermittel für Getriebe und Antriebe.	API GL-4
AGIP BRAKE 4	Bremsflüssigkeit.	Synthetische Bremsflüssigkeit SAE J 1703 - FMVSS 116 - DOT 3/4 - ISO 4925 - CUNA NC 956 DOT 4



<b>Produkt</b>	<b>Beschreibung</b>	<b>Angaben</b>
eni i-Ride PG 5W-40	Schmiermittel auf synthetischer Basis für 4-Takt-Hochleistungsmotoren.	JASO MA, MA2 - API SL - ACEA A3
AGIP FILTER OIL	Spezialprodukt für die Behandlung von Schaumfiltern.	-
AGIP GREASE MU3	Fett von gelb-brauner Farbe auf Lithiumbasis und mittelfaserig, geeignet für unterschiedliche Verwendungen.	ISO L-X-BCHA 3 - DIN 51 825 K3K -20
AGIP GP 330	Fettspray, Kalziumfett, fadenziehend, wasserabweisend.	R.I.D./A.D.R. 2 10°b) 2 R.I.Na. 2.42 - I.A.T.A. 2 - I.M.D.G. Klasse 2 UN 1950 S. 9022 EM 25-89

### **TABLA DE PRODUCTOS RECOMENDADOS**

<b>Producto</b>	<b>Denominación</b>	<b>Características</b>
AGIP GEAR SAE 80W-90	Lubricante para cambios y transmisiones.	API GL-4
AGIP BRAKE 4	Líquido de los frenos.	Fluido sintético SAE J 1703 -FMVSS 116 - DOT 3/4 - ISO 4925 - CUNA NC 956 DOT 4
eni i-Ride PG 5W-40	Lubricante con base sintética para motores de cuatro tiempos de alta prestaciones.	JASO MA, MA2 - API SL - ACEA A3
AGIP FILTER OIL	Producto especial para tratamiento de filtros de esponja.	-
AGIP GREASE MU3	Grasa de color amarillo marrón a base de litio y de fibra media, apto para usos variados.	ISO L-X-BCHA 3 - DIN 51 825 K3K -20
AGIP GP 330	Grasa cálcica filante hidrorrepelente en spray.	R.I.D./A.D.R. 2 10°b) 2 R.I.Na. 2.42 - I.A.T.A. 2 - I.M.D.G. clase 2 UN 1950 Pág. 9022 EM 25-89

**UMRECHNUNG MASSEINHEIT - VON ANGELSÄCHSISCHEN  
SYSTEM AUF INTERNATIONALES SYSTEM (S.I.)**

1 Zoll (in)	25,4 Millimeter (mm)
1 Fuß (ft)	0,305 Meter (m)
1 Meile (mi)	1,609 Kilometer (km)
1 Gallone US (gal US)	3,785 Liter (l)
1 Pfund (lb)	0,454 Kilogramm (kg)
1 Kubikzoll (in <sup>3</sup> )	16,4 Kubikzentimeter (cm <sup>3</sup> )
1 Pfund Fuß (lbf ft)	1.356 Newton Meter (N m)
1 Meile pro Stunde (mi/h)	1,602 Kilometer pro Stunde (km/h)
1 Pfund pro Quadratzoll (PSI)	0,069 (Bar)
1 Fahrenheit (°F)	32+(9/5)Celsius (°C)

**CONVERSIÓN UNIDAD DE MEDIDA - DE SISTEMA  
ANGLOSAJÓN AL SISTEMA INTERNACIONAL (S.I.).**

1 Pulgada (pulg)	25,4 Milímetros (mm)
1 Pie (ft)	0,305 Metros (m)
1 Milla (mi)	1,609 kilómetros (km)
1 Galón US (gal US)	3,785 Litros (l)
1 Libra (lb)	0,454 Kilogramos (Kg)
1 Pulgada cúbica (pulg <sup>3</sup> )	16,4 Centímetros cúbicos (cm <sup>3</sup> )
1 Libras pie (lb ft)	1,356 Newton metros (N m)
1 Milla por hora (mi/h)	1,602 kilómetros por hora (km/h)
1 Libra por pulgada cuadrada (PSI)	0,069 (bar)
1 Fahrenheit (°F)	32+(9/5)Celsius (°C)



**Vespa®  
246**



**Kap. 07  
Sonderausstattungen**

**Cap. 07  
Preparaciones  
especiales**

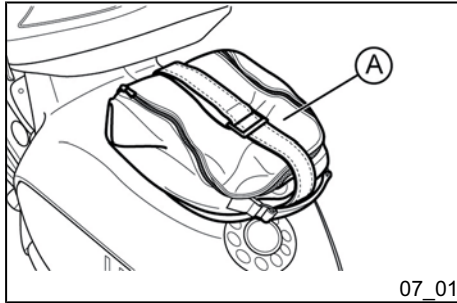

07\_01

## Sonderausstattungen (07\_01, 07\_02, 07\_03)

### HELMTASCHE

Das Fahrzeug kann mit einer Helmtasche «A», die als Zubehör gilt und auf dem hinteren Gepäckträger angebracht wird, ausgerüstet werden.

Bitte verwenden Sie stets den zur Ausstattung gehörenden Befestigungsgurt.

### ACHTUNG



WENN DIE HELMTASCHE LEER IST, MUSS SIE WIE IM FOTO ZUSAMMEN GEFALTET UND MIT DEN MITGELIEFERTEN GURTEN IN SEINER POSITION GESICHERT WERDEN. WENN DIE TASCHE NICHT GEFALTET UND NICHT MIT DEN VORGESEHENEN GURTEN AM GEPÄCKTRÄGER BEFESTIGT WIRD, KÖNNTE SIE, WENN SIE LEER IST, HERUMFLATTERN UND DAS RÜCKLICHT VERDECKEN, UND SOMIT EINE GEFAHR FÜR DEN FAHRER SELBST ALS AUCH FÜR HINTERHERFAHRENDE DARSTELLEN.

## Preparaciones especiales (07\_01, 07\_02, 07\_03)

### BOLSA PORTACASCO

El vehículo puede equiparse, como accesorio, con una bolsa portacasco «A» ubicada sobre el portaequipajes trasero.

Se recomienda utilizar siempre el cinturón suministrado.

### ATENCIÓN



CUANDO LA BOLSA ESTÁ VACÍA, SE DEBE PLEGAR COMO EN LA FOTOGRAFÍA Y SE DEBE UTILIZAR EL CINTURÓN EN DOTACIÓN PARA QUE SE MANTENGA EN LA POSICIÓN DESEADA. SI NO SE PLIEGA LA BOLSA Y NO SE LA ASEGURA AL PORTAEQUIPAJES CON EL CINTURÓN PREVISTO, CUANDO LA BOLSA ESTÁ VACÍA, PUEDE VOLARSE Y CUBRIR EL HAZ DE LUZ DEL FARO TRASERO, CON EL CONSIGUIENTE PELIGRO PARA EL CONDUCTOR Y PARA QUIEN VIENE DETRÁS.

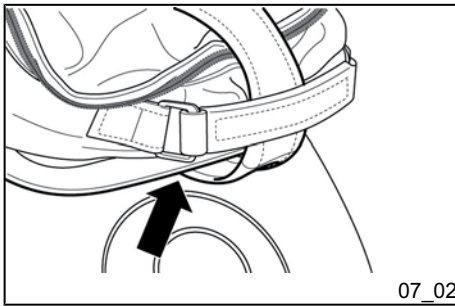

07\_02

#### ACHTUNG



STELLEN SIE SICHER, DASS DAS GUMMIBAND ZUR BEFESTIGUNG AUCH RICHTIG UNTER DEM GEPÄCKTRÄGER ENTLANG GEFÜHRT WIRD.

#### ANMERKUNG

DIE LÄNGE DES GURTES IST AUCH FÜR DEN GEBRAUCH BEI VOLLER TASCHE GEEIGNET. ES DIENT DANN ZUR ERHÖHUNG DER STABILITÄT DES BEHÄLTERS UND ENTLASTET DAMIT DIE VIER BEFESTIGUNGSPUNKTE AM BODEN UND HEBT DEN ÄSTHETISCHEN ASPEKT DES PRODUKTS HERVOR.

#### ACHTUNG



BEI REGEN STETS DIE WASSERDICHTHE ABDECKUNG VERWENDEN, SOWOHL BEI STEHENDEM FAHRZEUG ALS AUCH WÄHREND DER FAHRT.

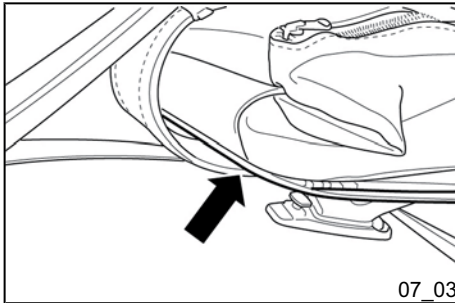

07\_03

#### ATENCIÓN



ASEGURARSE DE QUE EL ELÁSTICO DE FIJACIÓN PASE INCLUSO POR DEBAJO DEL PERÍMETRO DEL PORTAEQUIPAJES.

#### N.B.

LA LONGITUD DEL CINTURÓN ESTÁ PREVISTA INCLUSO PARA UTILIZARLO CON LA BOLSA LLENA; TAMBIÉN SE UTILIZA PARA AUMENTAR LA ESTABILIDAD DEL CONTENEDOR, SIN FORZAR LAS CUATRO FIJACIONES EN EL FONDO, Y DESTACA LA ESTÉTICA DEL PRODUCTO.

#### ATENCIÓN



EN CASO DE LLUVIA, TANTO CON EL VEHÍCULO DETENIDO COMO MIENTRAS SE CONDUCE, UTILIZAR SIEMPRE LA CUBIERTA IMPERMEABLE.



# INHALTSVERZEICHNIS

## **A**

ABS: 22

## **B**

Batterie: 75, 77

Blinker: 87, 89

Bordwerkzeug: 108

## **C**

Cockpit: 10

## **D**

Display: 11

## **E**

Einfahren: 49

## **F**

Fahren: 57

Fahrgestell- und

Motornummer: 40

Fahrzeug: 9

## **G**

Gepäckträger: 60

## **K**

Kontrollen: 44

## **L**

Loch im Reifen: 93

Luftfilter: 72

## **M**

Motoröl: 64

## **R**

Reifen: 69, 93

Reifendruck: 46

Rückspiegel: 90

## **S**

Sicherungen: 80

Starten: 50

Ständer: 55

## **W**

Wartung: 61

## **Z**

Zündkerze: 70

Zündschloss: 16





# TABLA DE MATERIAS

## **A**

ABS: 22  
Aceite cubo: 66  
Aceite motor: 62, 64, 65  
Amortiguadores: 47  
Arranque: 21, 52

## **B**

Batería: 75, 77  
Bujía: 70

## **C**

Claxon: 18  
Conducción: 57  
Conmutador: 16, 18  
Controles: 44

## **D**

Datos técnicos: 103

## **E**

Especjos: 90

## **F**

Freno: 91  
Freno de disco: 91  
Fusibles: 80

## **G**

Grupo óptico: 84, 88

## **I**

Identificación: 40  
immobilizer: 34  
Intermitentes: 18

## **L**

llaves: 32

## **M**

Mantenimiento: 61, 115  
Mantenimiento programado:  
115

## **N**

Neumáticos: 46, 69

## **P**

Pinchazo: 93  
Portaequipajes: 60  
Proyector: 86

## **R**

Rodaje: 49

## **T**

Tablero: 10  
Tablero de instrumentos: 10

Transmisión: 56



Die Angaben und Abbildungen dieser Veröffentlichung dienen nur zur Beschreibung und sind nicht verbindlich. Piaggio & C. S.p.A. behält sich das Recht vor, unter Beibehaltung der Haupteigenschaften des hierin beschriebenen und abgebildeten Fahrzeuges, jederzeit Änderungen an Bauteilen, Komponenten oder Zubehörteilen vorzunehmen, die zur Optimierung des Produktes oder aus kommerziellen bzw. konstruktiven Gründen erforderlich sind, ohne die vorliegende Veröffentlichung umgehend zu aktualisieren.

Nicht alle der in der vorliegenden Veröffentlichung aufgeführten Versionen sind in allen Ländern erhältlich. Die Verfügbarkeit der einzelnen Modelle muss beim offiziellen PIAGGIO-Verkaufsnetz überprüft werden.

© Copyright 2013 - Piaggio & C. S.p.A. Alle Rechte vorbehalten. Jegliche Reproduktion, auch nur teilweise, ist untersagt.

Piaggio & C. S.p.A. Viale Rinaldo Piaggio, 25 - 56025 PONTEDERA (PI), Italien

[www.piaggio.com](http://www.piaggio.com)

Las descripciones e ilustraciones de la presente publicación se proporcionan con fines descriptivos y no pueden considerarse vinculantes. Piaggio & C. S.p.A. se reserva el derecho, manteniendo las características esenciales del modelo aquí descrito e ilustrado, de aportar en cualquier momento, sin comprometerse a actualizar inmediatamente esta publicación, posibles modificaciones de partes, piezas o suministros de accesorios que considere convenientes, con el fin de aportar mejoras o por cualquier exigencia de carácter constructivo o comercial.

No todas las versiones de esta publicación están disponibles en todos los países. Constatar la disponibilidad de cada versión con la red oficial de venta PIAGGIO.

© Copyright 2013 - Piaggio & C. S.p.A. Todos los derechos reservados. Prohibida la reproducción total o parcial.

Piaggio & C. S.p.A. Viale Rinaldo Piaggio, 25 - 56025 PONTEDERA (PI), Italia

[www.piaggio.com](http://www.piaggio.com)

Vespa wil u bedanken

omdat u één van haar producten heeft gekozen. Wij hebben deze handleiding opgesteld zodat u de kwaliteiten ervan ten volle kunt waarderen. Wij raden aan om deze handleiding goed door te lezen voordat u met het voertuig gaat rijden. De handleiding bevat informatie, raadgevingen en waarschuwingen betreffende het gebruik van uw voertuig; daarnaast zal u eigenschappen, bijzonderheden en handigheidjes ontdekken die u ervan zullen overtuigen dat u een juiste keuze heeft gemaakt. Wij zijn er zeker van dat u gemakkelijk aan uw nieuwe voertuig zal wennen indien u hier rekening mee zal houden en dat u lang en tevreden gebruik van uw voertuig zult maken. Deze uitgave is een integrerend deel van het voertuig en moet in het geval van verkoop aan de nieuwe eigenaar worden overhandigd.

Vespa would like to thank you

for choosing one of its products. We have prepared this manual to help you to get the very best from your vehicle. Please read it carefully before riding the vehicle for the first time. It contains information, tips and precautions for using your vehicle. It also describes features, details and devices to assure you that you have made the right choice. We believe that if you follow our suggestions, you will soon get to know your new scooter and it will serve you well for a long time to come. This booklet forms an integral part of the vehicle; should the vehicle be sold, it must be transferred to the new owner.



De instructies in deze handleiding zijn vooral opgesteld met het doel een eenvoudige en duidelijke leidraad te geven voor het gebruik: hierin vindt men eveneens de handelingen van het klein onderhoud en van de periodieke controles die uitgevoerd moeten worden op het voertuig, bij een **Dealer of Erkend Service Centrum**. De handleiding bevat tevens instructies voor het uitvoeren van een aantal eenvoudige reparaties. De herstellingen die niet uitgebreid in deze uitgave zijn beschreven, vereisen dat over speciale gereedschappen en/of specifieke technische kennis wordt beschikt: voor de uitvoering hiervan, raadt men aan om zich te wenden tot een **Dealer of Erkend Service Centrum**.

The instructions given in this manual are intended to provide a clear, simple guide to using your vehicle; this booklet also details routine maintenance procedures and regular checks that should be carried out on the vehicle at an **authorised Dealer or Service Centre**. The booklet also contains instructions for simple repairs. Any operations not specifically described in this booklet require the use of special tools and/or particular technical knowledge: to carry out these operations, refer to any **authorised Dealer or Service Centres**.



### **Persoonlijke veiligheid**

Indien deze voorschriften niet of niet volledig worden opgevolgd, kan dit ernstig letsel aan personen tot gevolg hebben.



### **Behoud van het milieu**

Geeft aan hoe te handelen om te vermijden dat het voertuig schade aan het milieu toebrengt.



### **Staat van het voertuig**

Indien deze voorschriften niet of niet volledig worden opgevolgd kan dit ernstige schade aan het voertuig, en eventueel het vervallen van deze garantie tot gevolg hebben.

*De tekens die u op deze pagina ziet zijn zeer belangrijk. Ze hebben namelijk tot doel om de delen van het boekje aan te geven die u aandachtig door moet lezen. Zoals u ziet, bestaat ieder teken uit een ander grafisch symbool, zodat de bijbehorende onderwerpen meteen duidelijk kunnen worden teruggevonden in de verschillende delen.*

### **Personal safety**

Failure to completely observe these instructions will result in serious risk of personal injury.

### **Safeguarding the environment**

Sections marked with this symbol indicate the correct use of the vehicle to prevent damaging the environment.

### **Vehicle intactness**

The incomplete or non-observance of these regulations leads to the risk of serious damage to the vehicle and sometimes even the invalidity of the guarantee.

*The signs that you see on this page are very important. They are used to highlight parts of the booklet that should be read with particular care. The different symbols are used to make each topic in the manual simple and quick to locate.*



# INDEX

## INDEX

<b>VOERTUIG</b> .....	9	<b>VEHICLE</b> .....	9
Dashboard.....	10	Dashboard.....	10
Digitaal display.....	11	Digital lcd display.....	11
Instellen van de functie uren/minuten.....	14	Setting the hour/minutes function.....	14
MODE- toets.....	16	*MODE* button.....	16
Contactslot.....	16	Keyswitch.....	16
Stuurslot vergrendelen.....	17	Locking the steering wheel.....	17
Stuurslot ontgrendelen.....	17	Releasing the steering wheel.....	17
Schakelaar richtingaanwijzers.....	18	Switch direction indicators.....	18
Druknop claxon.....	18	Horn button.....	18
Koplampschakelaar.....	19	Light switch.....	19
Startknop.....	21	Start-up button.....	21
Stopschakelaar motor.....	22	Engine stop button.....	22
Antiblokkeersysteem ABS.....	22	System ABS.....	22
Antiblokkeersysteem ASR.....	24	System ASR.....	24
Het immobilizer systeem.....	31	The immobilizer system.....	31
Sleutels.....	32	Keys.....	32
Signaleringslampje inschakeling immobilizer.....	33	Immobilizer device enabled indicator led.....	33
De werking.....	34	Operation.....	34
Benzinetank.....	37	Fuel tank.....	37
Zadel openen.....	38	Opening the saddle.....	38
Identificatie.....	39	Identification.....	39
Tassenhaak.....	40	Bag clip.....	40
<b>GEBRUIK</b> .....	41	<b>USE</b> .....	41
Controles.....	42	Checks.....	42
Tanken.....	42	Refuelling.....	42
Bandenspanning.....	44	Tyre pressure.....	44
Afstellen van de schokdempers.....	45	Shock absorbers adjustment.....	45
Inrijden.....	47	Running in.....	47
Starten des motors.....	48	Starting up the engine.....	48
Moeilijke start.....	50	Difficult start up.....	50



Stoppen van de motor.....	51	Stopping the engine.....	51
Katalysator.....	52	Catalytic silencer.....	52
Standaard.....	53	Stand.....	53
Automatische transmissie.....	54	Automatic transmission.....	54
Veilig rijden.....	55	Safe driving.....	55
Bagagedrager.....	57	Rear rack.....	57
<b>ONDERHOUD.....</b>	<b>59</b>	<b>MAINTENANCE.....</b>	<b>59</b>
Peil motorolie.....	60	Engine oil level.....	60
Controle van het peil van de motorolie.....	60	Engine oil level check.....	60
Het bijvullen van motorolie.....	61	Engine oil top-up.....	61
Signaleringslampje (onvoldoende oliedruk).....	62	Warning light (insufficient oil pressure).....	62
Vervanging van de motorolie.....	62	Engine oil change.....	62
Oliepeil naaf.....	64	Hub oil level.....	64
Banden.....	67	Tyres.....	67
Demonteren van de bougie.....	68	Spark plug dismantlement.....	68
Demonteren van het luchtfilter.....	70	Removing the air filter.....	70
Reiniging filter CVT.....	71	CVT filter cleaning.....	71
Controle van het oliepeil van de remmen.....	71	Checking the brake oil level.....	71
Accu.....	73	Battery.....	73
Inwerkingstelling van een nieuwe accu.....	75	Use of a new battery.....	75
Länger stilleggen.....	76	Long periods of inactivity.....	76
Zekeringen.....	78	Fuses.....	78
Koplampset.....	82	Front light group.....	82
Afstellen van de koplamp.....	84	Head light adjustment.....	84
Richtingaanwijzers voor.....	85	Front direction indicators.....	85
Lampenset achter.....	86	Rear optical unit.....	86
Richtingaanwijzers achter.....	87	Rear turn indicators.....	87
Kentekenverlichting.....	87	Number plate light.....	87
Achteruitkijkspiegels.....	88	Rear-view mirrors.....	88
Schijfrem voor en achter.....	89	Front and rear disc brake.....	89
Een lekke band.....	91	Puncture.....	91
Stilstand van het voertuig.....	92	Inactivity of the vehicle.....	92
Reinigen van het voertuig.....	93	Cleaning the vehicle.....	93
Opsporen van storingen.....	97	Troubleshooting.....	97
<b>TECHNISCHE GEGEVENS.....</b>	<b>101</b>	<b>TECHNICAL DATA.....</b>	<b>101</b>
Gegevens.....	102	Data.....	102
Bijgeleverd gereedschap.....	106	Tool kit.....	106
<b>ONDERDELEN EN ACCESSOIRES.....</b>	<b>109</b>	<b>SPARE PARTS AND ACCESSORIES.....</b>	<b>109</b>
Waarschuwingen.....	110	Warnings.....	110

<b>GEPLAND ONDERHOUD</b> .....	113
Tabel gepland onderhoud.....	114
<b>SPECIALE UITRUSTINGEN</b> .....	121

<b>SCHEDULED MAINTENANCE</b> .....	113
Scheduled servicing table.....	114
<b>SPECIAL FITTINGS</b> .....	121



**Vespa®  
246**



**Hst. 01  
Voertuing**

**Chap. 01  
Vehicle**

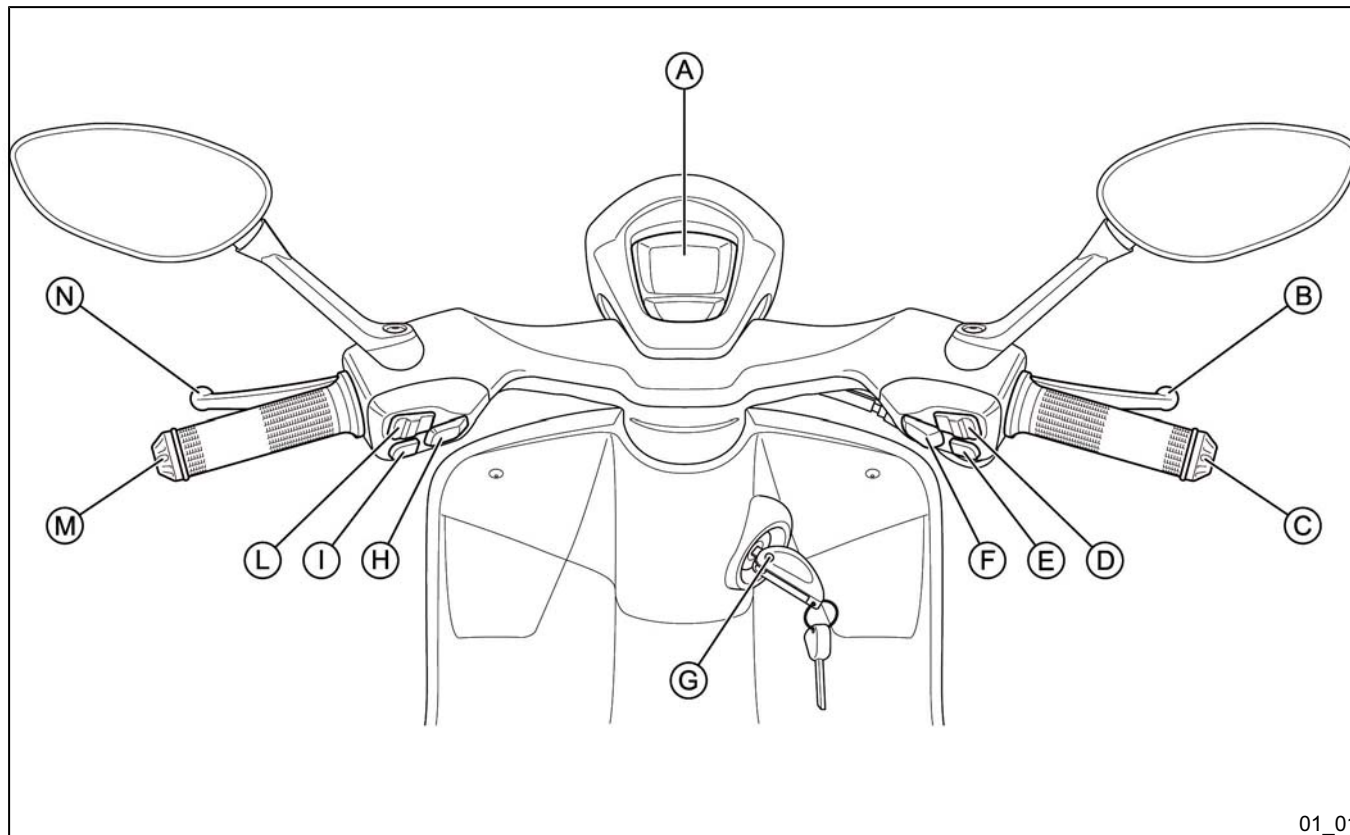

**Legende:****A** = Digitaal Display**B** = Commandohendel van de voorrem**C** = Handvat gascommando**D** = Knop MODE**E** = Startknop / Knop inschakeling / uitschakeling ASR-systeem (bij draaiende motor)**F** = Stopschakelaar motor (RUN/OFF)**G** = Sleutelschakelaar**H** = Lichtschakelaar**I** = Knop claxon**L** = Schakelaar richtingaanwijzers**M** = Linker handgreep**N** = Bedieningshendel achterrem**key:****A** = Digital display**B** = Front brake lever**C** = Throttle grip**D** = MODE button**E** = Starter button / ASR on/off button (with the engine running)**F** = Engine stop switch (RUN/OFF)**G** = Ignition switch**H** = Light switch**I** = Horn button**L** = Turn indicator switch**M** = Left hand grip**N** = Rear brake lever**Digitaal display (01\_02)****Digital lcd display (01\_02)**

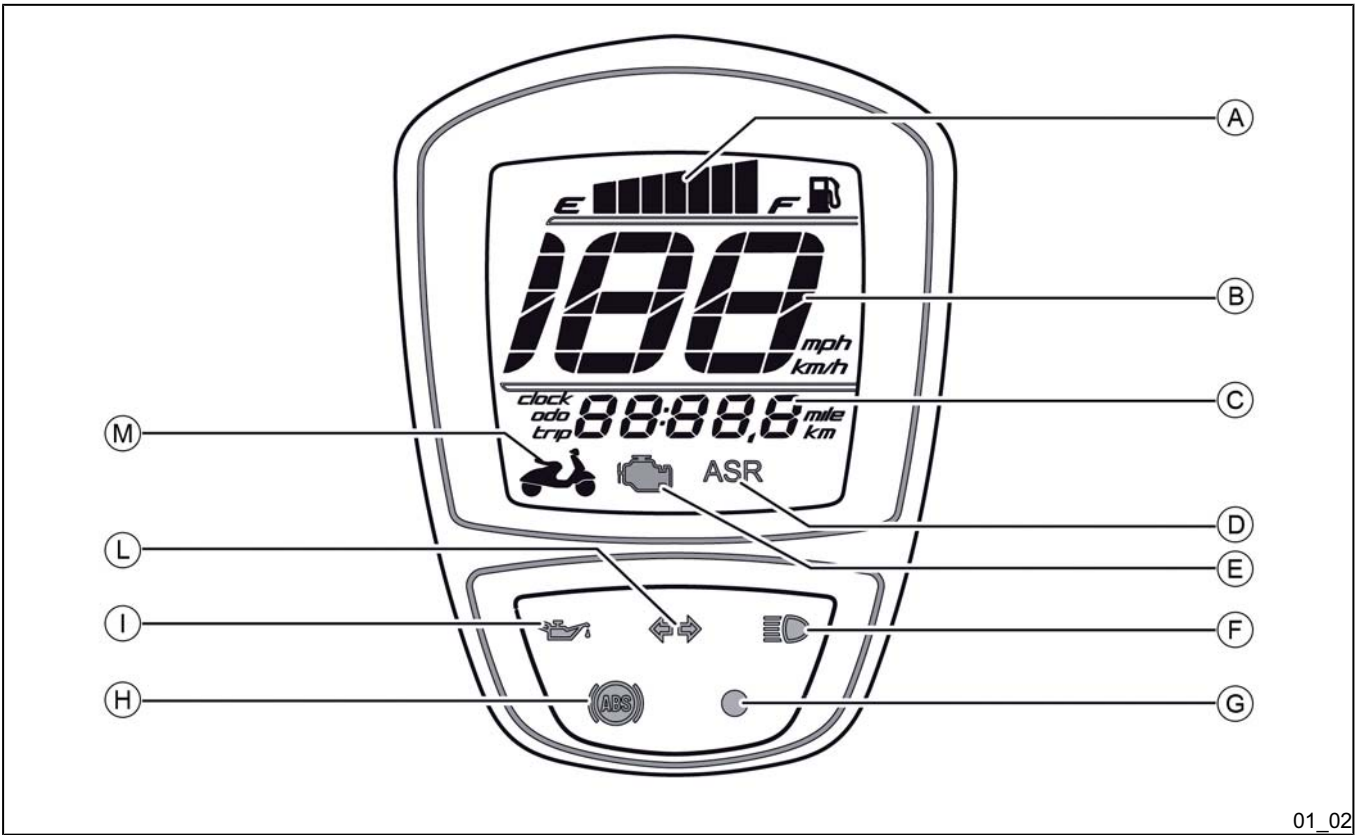

01\_02

Legende:

key:

A = Fuel gauge with petrol symbol

<b>A</b> = Iconen indicator brandstofpeil met symbool benzine	<b>B</b> = Speedometer
<b>B</b> = Snelheidsmeter	<b>C</b> = Multifunction indicator
<b>C</b> = Multifunctionele indicator	<b>D</b> = ASR Icon
<b>D</b> = Icoon ASR	<b>E</b> = Engine control icon
<b>E</b> = Icoon beheer motor	<b>F</b> = High-beam warning light
<b>F</b> = Controlelamp grote lichten	<b>G</b> = Immobilizer warning LED
<b>G</b> = Controlelamp led immobilizer	<b>H</b> = ABS warning light
<b>H</b> = Controlelamp ABS	<b>I</b> = Low engine oil pressure warning light
<b>I</b> = Controlelamp onvoldoende druk motorolie	<b>L</b> = Turn indicator warning light
<b>L</b> = Controlelamp richtingaanwijzers	<b>M</b> = Miniature «VESPA 946»
<b>M</b> = Miniatuur «VESPA 946»	

Wanneer de ontstekings sleutel op «**ON**» wordt gedraaid, lichten alle functies van het digitale display enkele seconden op.

By turning the ignition key to the «**ON**» position all the digital display functions will light up for a few seconds.

#### **MULTIFUNCTIONELE INDICATOR «C»**

#### **MULTIFUNCTION INDICATOR «C»**

Wanneer op de toets MODE wordt gedrukt, kunnen de volgende functies cyclisch weergegeven worden:

Acting on the MODE button this indicator displays the following functions in sequence:

- Klok (CLOCK)
- Hodogram totaal (ODO)
- Hodogram partieel (TRIP)

- Clock (CLOCK)
- Total odometer (ODO)
- Partial odometer (TRIP)

Voor deze indicator «**C**» en voor diegene van de snelheid «**B**» kan de meeteenheid

For this indicator «**C**» and for the speed indicator «**B**» the unit of measurement can be changed (from Km to Miles and



gewijzigd worden (van Km naar Mile en van Km/u naar mph) door de volgende procedure te volgen:

- plaats de sleutel op «**OFF**»;
- druk de toets MODE naar links;
- houd de toets MODE ingedrukt en plaats de sleutel op «**ON**»;
- laat de toets MODE na ongeveer 2 seconden los.

#### N.B.

**VOOR DE NAVIGATIE OP HET DISPLAY GELDEN DE VOLGENDE DEFINITIES:**

- «**KORT DRUKKEN**»: MINDER DAN EEN HALVE SECONDE OP DE AANGEDUIDE KNOP DRUKKEN;
- «**LANG DRUKKEN**»: LANGER DAN DRIE SECONDEN OP DE AANGEDUIDE KNOP DRUKKEN;

from Kph to mph) with the following procedure:

- turn the key to the «**OFF**» position;
- press the MODE button to the left;
- Holding in the MODE button, turn the key to the «**ON**» position;
- after about 2 seconds release the MODE button.

#### N.B.

**THE NAVIGATION OF THE DISPLAY DEFINES:**

- «**SHORT PRESS**»: PRESSING THE BUTTON INDICATED FOR LESS THAN TWO SECONDS;
- «**LONG PRESS**»: PRESSING THE BUTTON INDICATED FOR MORE THAN TWO SECONDS.

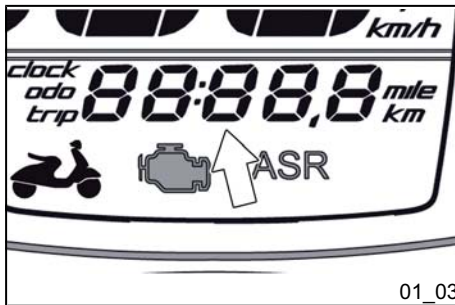

#### Instellen van de functie uren/ minuten (01\_03)

Om de klok in te stellen of te regelen, moet het voertuig ingeschakeld zijn of moet de sleutel op «**ON**» geplaatst zijn, en moet als volgt gehandeld worden:

- druk cyclisch en kort op de toets MODE naar links tot de klok wordt weergegeven op het display;

#### Setting the hour/minutes function (01\_03)

To set or adjust the clock, with vehicle running or with key inserted in «**ON**» position, proceed as follows:

- short press the MODE button to the left in sequence until the clock appears on the display;

- druk lang naar links zodat de uren worden weergegeven;
  - regel de waarde van de uren door de toets MODE kort naar links te drukken;
  - druk lang om de ingestelde waarde (of de aanwezige waarde indien deze niet werd gewijzigd) te bevestigen, en daarna wordt de weergave van de minuten bereikt.
  - regel de waarde van de minuten door de toets MODE kort naar links te drukken;
  - na enkele seconden zal het ingestelde of gewijzigde uur weergegeven worden.
- long press to the left to enter the hour display;
  - adjust the hour by short pressing the MODE button to the left;
  - with a long press, the set value is confirmed (or present value if not modified) and it goes on to the minutes display.
  - adjust the minutes by short pressing the MODE button to the left;
  - after a few seconds the set or changed time will be displayed.

**WARNING**

**FOR SAFETY REASONS THE TIME SETTING IS ONLY POSSIBLE WITH THE VEHICLE AT A STANDSTILL.**

**WARNING**

**DETACHING THE BATTERY CABLES IMPLIES RESETTING THE CLOCK, WHICH WILL SHOW «12:00» UNTIL IT IS ADJUSTED AGAIN, AND RESETTING OF THE TRIP ODOMETER.**

**WAARSCHUWING**

**DE REGELING VAN DE KLOK IS, VOOR VEILIGHEIDSREDENEN, UITSLUITEND MOGELIJK WANNEER HET VOERTUIG STILSTAAT.**

**WAARSCHUWING**

**WANNEER DE KABELS VAN DE ACCU WORDEN LOSGEKOPPELD, WORDT DE KLOK GERESET DIE «12:00» ZAL AANDUIDEN TOT EEN NIEUWE REGELING WORDT UITGEVOERD, EN WORDT HET PARTIËLE HODOGRAM (TRIP) OP NUL GESTELD.**

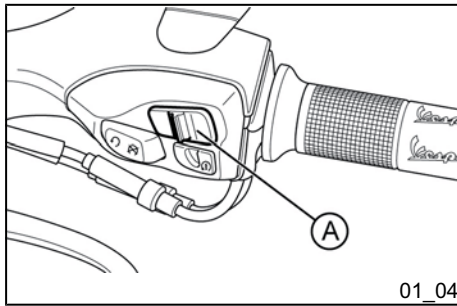

01\_04

### MODE- toets (01\_04)

Wanneer het voertuig is ingeschakeld of de sleutel in positie «ON» is gesteld, kan met een korte druk naar links op de toets MODE «A» de weergave op de multifunctionele indicator (clock, odo, trip) gewijzigd worden.

Met een lange druk op de toets MODE kan het volgende uitgevoerd worden:

- in het beeldscherm CLOCK om de klok regelen;
- in het beeldscherm TRIP de relatieve teller op nul stellen.

### \*MODE\* button (01\_04)

With the vehicle on or with the key in the «ON» position, short press the MODE «A» button to the left to change the multifunction indicator display (clock, odo, trip).

Long press the MODE button to:

- on the CLOCK screen page, proceed with adjusting the clock;
- on the TRIP screen page, reset the relative counter.

### Contactslot (01\_05)

De sleutelschakelaar «A» bevindt zich op de tegenbeschermingsplaat.

### Keyswitch (01\_05)

The key switch «A» is located on the leg shield back plate.

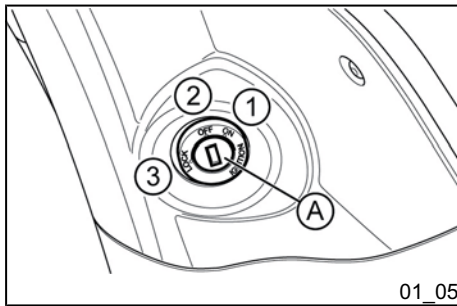

01\_05

### POSITIES VAN DE SCHAKELAAR

**ON «1»:** Positie van de predispositie voor het starten, sleutel niet uitneembaar, mechanisch antidiefstalsysteem uitgeschakeld.

**OFF «2»:** Ontsteking geblokkeerd, sleutel uitneembaar, mechanisch antidiefstalsysteem uitgeschakeld.

### SWITCH POSITIONS

**ON «1»:** Ready to start position, non-extractable key, mechanical antitheft device disabled.

**OFF «2»:** Ignition disabled, extractable key, mechanical antitheft device disabled.

**LOCK «3»:** Ignition disabled, extractable key, mechanical antitheft device enabled.

**LOCK «3»:** Ontsteking geblokkeerd, sleutel uitneembaar, mechanisch anti-diefstalsysteem ingeschakeld.

### Stuurslot vergrendelen (01\_06)

Draai het stuur naar links (helemaal), draai de sleutel op «**LOCK**» en verwijder de sleutel.

#### LET OP



**DRAAI DE SLEUTEL TIJDENS HET RIJDEN NOOIT OP «LOCK» OF «OFF».**

### Locking the steering wheel (01\_06)

Turn the handlebar to the left (as far as it will go), turn the key to «**LOCK**» and remove the key.

#### CAUTION



**NEVER TURN THE KEY TO «LOCK» OR «OFF» WHILE RIDING.**

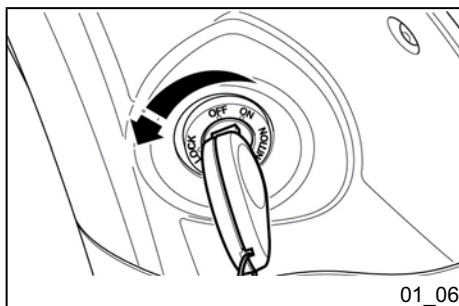

### Stuurslot ontgrendelen (01\_07)

Steek de sleutel weer in het slot en draai hem in de «**OFF**» positie.

#### LET OP



**DRAAI DE SLEUTEL TIJDENS HET RIJDEN NOOIT OP «LOCK» OF «OFF».**

### Releasing the steering wheel (01\_07)

Reinsert the key and turn it to «**OFF**».

#### CAUTION



**NEVER TURN THE KEY TO «LOCK» OR «OFF» WHILE RIDING.**

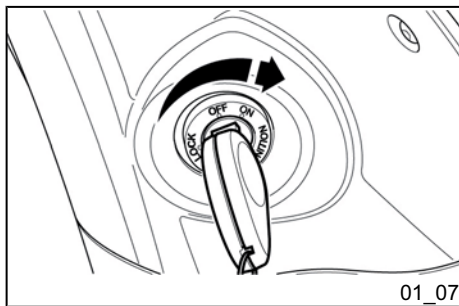

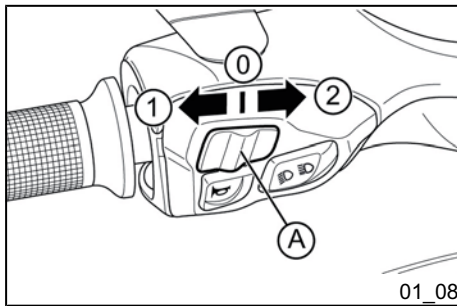

### Schakelaar richtingaanwijzers (01\_08)

Wanneer de schakelaar van de knipperlichten «A» naar links in de positie «1» wordt verplaatst, worden de linker knipperlichten geactiveerd.

Wanneer de schakelaar «A» naar rechts in de positie «2» wordt verplaatst, worden de rechter knipperlichten geactiveerd.

Om de vraag te annuleren en de geactiveerde knipperlichten uit te schakelen, moet de schakelaar in positie «0» geplaatst worden.

### Switch direction indicators (01\_08)

By moving the turn indicator switch «A» to the left, to position «1», the left turn indicators turn on.

By moving the switch «A» to the right, to position «2», the right turn indicators turn on.

To cancel the request and turn off the activated indicators, move the switch to the «0» position.

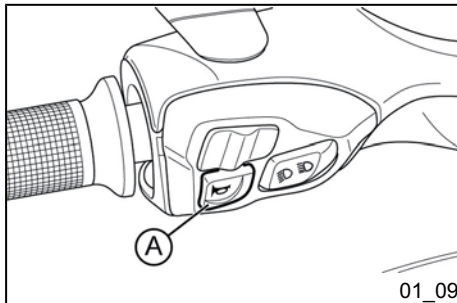

### Drukknop claxon (01\_09)

Druk op de knop «A» om de claxon te activeren.

### Horn button (01\_09)

Press the «A» button to sound the horn.

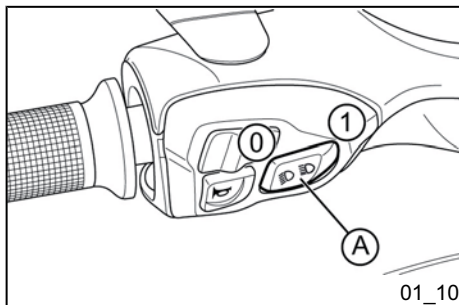

01\_10

### Koplampschakelaar (01\_10, 01\_11, 01\_12, 01\_13)

Wanneer de schakelaar van de lichten «A» zich in positie «0» bevindt, is het dimlicht aan, en wanneer hij zich in positie «1» bevindt, wordt het groot licht geactiveerd.

### Light switch (01\_10, 01\_11, 01\_12, 01\_13)

When the light switch «A» is in position «0» the low-beam light is ON; when it is in position «1» the high-beam light is ON.



01\_11

N.B.



HET VOERTUIG IS VOORZIEN VAN EEN SYSTEEM DAT IN STAAT IS OM DE FUNCTIONALITEIT VAN DE OPTISCHE GROEP TE BEHOUDEN IN SPECIALE OMGEVINGSCONDITIES, MET DE MOTOR AAN HET MINIMUM TOERENTAL EN HET VOERTUIG STIL.

DE GEBRUIKER WORDT GEWAARSCHUWD VIA HET DIGITALE DISPLAY DOOR DE CYCLISCHE WEERGAVE VAN DE VOLGENDE INFORMATIE:

- «Alert», WORDT 1 SECONDE WEERGEGEVEN;
- «Light», WORDT 1 SECONDE WEERGEGEVEN;
- INSTELLING VAN DE EERDER AFGESTELDE MULTI-FUNCTIONELE INDICATOR (CLOCK/ODO/TRIP), WORDT

N.B.



THE VEHICLE IS EQUIPPED WITH A DEVICE CAPABLE OF PRESERVING OPERATION OF THE HEADLIGHT ASSEMBLY IN THE EVENT OF SPECIAL ENVIRONMENTAL CONDITIONS, IN SITUATIONS OF ENGINE AT IDLE SPEED AND VEHICLE STOPPED.

THE USER'S ATTENTION WILL BE CALLED TO THE DIGITAL DISPLAY BY THE APPEARANCE OF THE FOLLOWING INFORMATION IN SEQUENCE:

- «Alert», DISPLAYED FOR 1 SECOND;
- «Light», DISPLAYED FOR 1 SECOND;
- SETTING OF THE MULTI-FUNCTION INDICATOR PREVIOUSLY SET (CLOCK/ODO/



01\_12

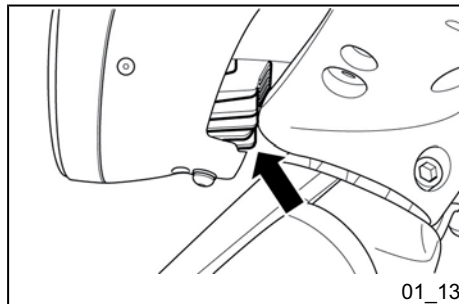

01\_13

## 2 SECONDEN WEERGE- VEN.

DEZE SIGNALERINGEN WORDEN VERDER WEERGEGEVEN OP HET DISPLAY ZOLANG HET VERSCHIJNSEL AANHOUDT; HET IS VOLDOENDE OM HET VOERTUIG UIT TE SCHAKELN OF TE GAAN RIJDEN OM DE NORMALE OMSTANDIGHEDEN TE HERSTELLEN.

WANNEER DE SIGNALERING AANHOUDT, WENDT MEN ZICH TOT EEN ERKEND SERVICE CENTRUM.

N.B.

ZOLANG DE STORING AANHOUDT, WORDEN EVENTUELE DRUKKEN OP DE KNOP VERWAARLOOSD.

### LET OP



OM BRANDWONDEN TE VERMIJDEN, MAG HET ONBEDEKTE ONDERSTE DEEL VAN DE OPTISCHE GROEP NIET AANGERAAKT WORDEN.

## TRIP), DISPLAYED FOR 2 SECONDS.

THIS SIGNALLING CONTINUES ON THE DIGITAL DISPLAY FOR THE ENTIRE TIME THAT THE PHENOMENON PERSISTS. TO REACTIVATE THE NORMAL CONDITIONS, SIMPLY SWITCH OFF THE VEHICLE OR BEGIN RIDING.

IF THE SIGNALLING PERSISTS, CONTACT AN AUTHORISED SERVICE CENTRE.

N.B.

FOR THE ENTIRE TIME THAT THE FAULT PERSISTS, ANY PRESSURES OF THE MODE BUTTON WILL BE IGNORED.

### CAUTION



IN ORDER TO PREVENT BURNS, DO NOT TOUCH THE LOWER EXPOSED PART OF THE HEADLIGHT ASSEMBLY.

**LET OP**

**LEG EN VERVOER GEEN VOORWERPEN EN/OF KLEDING OP DE VOORSTE OPTISCHE GROEP, EN DIT ZOWEL MET DE KOPLAMP INGESCHAKELD ALS NET UITGESCHAKELD. HET NIET RESPECTEREN VAN DEZE VOORZORGSMAATREGEL KAN OVERVERHITTING EN DUS HET SMELTEN VAN HET DEKGLAS VEROOZAKEN.**

**CAUTION**

**DO NOT PLACE, TRANSPORT OBJECTS AND/OR CLOTHES OVER THE FRONT HEADLIGHT ASSEMBLY, WHEN THE HEADLIGHT IS TURNED ON OR OFF. FAILURE TO FOLLOW THIS PRECAUTION MAY CAUSE OVERHEATING AND THE SUBSEQUENT FUSION OF THE GLASS.**

**Startknop (01\_14)**

Druk op de knop «A» om de motor te starten nadat men één van de twee remhendels heeft ingeknepen.

Het voertuig is voorzien van een speciale besturing van de startprocedure. De startmotor blijft ingeschakeld tot de motor wordt gestart, ook al wordt de knop «A» losgelaten.

Houd alleszins een van de twee remhendels ingeknepen (voorrem of achterrem) zodat de startprocedure niet wordt onderbroken.

Het gashandvat moet in de positie van het minimum blijven, omdat elke andere

**Start-up button (01\_14)**

To start the engine press push button «A» after having pulled one of the two brake levers.

The vehicle is equipped with special starter procedure management. The starter motor remains active until the engine starts even if switch «L» is released.

Keep one of the two brakes operated (front or rear) so as to not interrupt the starter procedure.

The throttle grip must remain in the minimum position, because any other position inhibits the vehicle starter.

The starter motor will remain active for a maximum of 5 consecutive seconds.

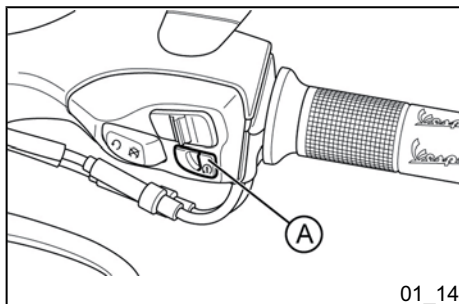

01\_14



positie de start van het voertuig blokkeert.

De startmotor zal maximum 5 opeenvolgende seconden ingeschakeld blijven.

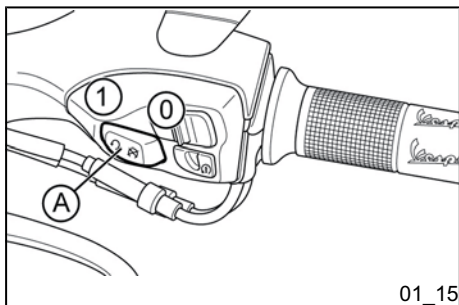

### Stopschakelaar motor (01\_15)

Met de noodstopschakelaar «A» in positie «1» **RUN** is het mogelijk om de motor te starten; wanneer de noodstopschakelaar «A» zich in positie «0» **OFF** bevindt, is het niet mogelijk om de motor te starten, of wordt hij stilgelegd indien de motor aanstaat.

### Engine stop button (01\_15)

The engine can be started when the emergency stop switch «A» is in position «1» **RUN**; if the emergency stop switch «A» is in position «0» **OFF** the engine cannot be started or it stops if it was running.

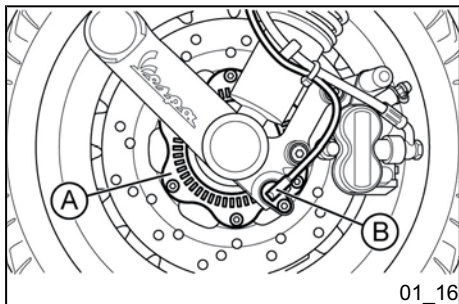

### Antiblokkeersysteem ABS (01\_16, 01\_17)

Het voertuig is voorzien van een antiblokkeersysteem ABS op de wielen.

**A:** Geluidswiel

**B:** Snelheidsensor

- **ABS:** Het is een elektrohydraulische inrichting die de druk in het remsysteem beperkt op het ogenblik dat een sensor op het wiel detecteert dat het wiel dreigt geblokkeerd te worden. Het systeem verhindert dat de

### System ABS (01\_16, 01\_17)

The vehicle is equipped with a locking ABS system on the wheels.

**A:** Tone wheel

**B:** Speed sensor

- **ABS:** It is a hydraulic - electronic device that limits the pressure within the braking circuit when a sensor, located on the wheel, detects its tendency to lock. This system prevents the wheels from locking to avoid the risk of falling.

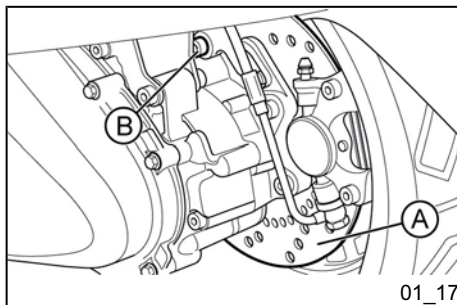

01\_17

wielen geblokkeerd worden om te voorkomen dat gevaar op valen ontstaat.

In geval van een defect van het ABS-systeem, dat onmiddellijk wordt gemeld door het oplichten van de controlelamp ABS op het instrumentenbord, behoudt het voertuig de kenmerken van een traditionele reminstallatie. Vertraag als de ABS-controlelamp gaat branden en rijd naar een **bevoegd servicestation** voor de betreffende controles. De bijdrage aan de veiligheid die de ABS levert rechtvaardigt in ieder geval niet dat u riskante manoeuvres uitvoert. De remafstand kan groter worden dan die van een voertuig met een traditionele remming in de volgende omstandigheden:

- Rijden over een losliggend wegdek, met kiezels of sneeuw
- Rijden over wegen met kuilen en bulten

We raden daarom aan in deze omstandigheden snelheid te minderen.



**BIJ HEEL LAGE SNELHEDEN (LAGER DAN 5 KM/H) WORDT HET ABS-SYSTEEM UITGESCHAKELD.**

**WE RADEN BIJGEVOLG AAN GOED OP TE LETTEN TIJDENS HET REMMEN ALS U LANGZAAM RIJDT WANNEER ER WEINIG GRIP IS (BIJVOORBEELD REMMEN OP BETEGELDE GARAGEVLOEREN NADAT U OVER**

In case of failure of the ABS system, immediately reported to the rider with ABS warning light on the instrument panel, the vehicle retains the characteristics of a conventional braking system. In case of ABS warning light, reduce speed and go to an Authorised Service Centre for the appropriate checks. The safety provided by the ABS does not, in any case, justify risky manoeuvres. The stopping distance may be greater, compared to a conventional vehicle equipped with traditional braking in the following conditions:

- Riding on rough roads, with gravel or snow
- Riding on roads with holes or bumps

It is therefore recommended to reduce speed in these conditions.



**AT VERY LOW SPEEDS (LESS THAN 5 KM/H) THE ABS SYSTEM IS DISABLED.**

**IT IS RECOMMENDED TO PAY ATTENTION THEREFORE IN CASES OF BRAKING IN LOW GRIP CONDITIONS AT LOW SPEED (FOR EXAMPLE BRAKING ON GARAGE FLOOR TILES AFTER HAVING RIDDEN ON WET ROADS OR SIMILAR SITUATIONS)**

**NATTE WEGEN GEREDEN HEEFT EN DERGELIJKE SITUATIES)**

**N.B.**

**DE ABS-CONTROLELAMP GAAT AAN EN BLIJFT BRANDEN TOTDAT U EEN SNELHEID VAN 5 km/h BEREIKT.**

**LET OP**



**IN GEVAL VAN SLECHTE WERKING VAN DE ACCU WORDT HET ABS - ASR-SYSTEEM UITGESCHAKELD.**

## **Antiblokkeersysteem ASR (01\_18, 01\_19)**

### **ASR-SYSTEEM**

Het ASR-systeem is een hulpinrichting bij het rijden die de bestuurder tijdens het versnellen helpt, in het bijzonder op wegdekken met weinig grip of in condities die onverwachts slippen van het achterwiel kunnen veroorzaken. De ASR treedt in die hachelijke situaties automatisch in werking, reduceert het vermogen dat van de motor komt binnen de limiet bepaald door de gripconditie en levert een aanzienlijke bijdrage tot het behoud van de voertuigstabiliteit.

**N.B.**

**THE ABS WARNING LIGHT TURNS ON AND STAYS ON UNTIL REACHING 5 KM/H.**

**CAUTION**



**IN THE EVENT OF MALFUNCTION OF THE BATTERY, THE ABS - ASR SYSTEM TURNS OFF**

## **System ASR (01\_18, 01\_19)**

### **ASR SYSTEM**

The ASR system is a device to help riding that helps the rider during acceleration manoeuvres, especially on slippery surfaces or in conditions that can cause sudden slippage of the rear wheel. The ASR in these situations automatically intervenes by reducing engine output within the limit imposed by the grip conditions, contributing significantly to the maintenance of stability the vehicle.

**WAARSCHUWING**

HET ASR-SYSTEEM IS GEBASEERD OP DE HERKENNING VAN HET VERSCHIL IN SNELHEID TUSSEN HET VOORWIEL EN HET ACHTERWIEL. OM DE MAXIMUMDOELTREFFENDHEID VAN HET SYSTEEM IN ELKE OMSTANDIGHEID TE BEHOUDEN IS HET NODIG DE KALIBRERINGSPROCEDURE UIT TE VOEREN TELKENS ALS EEN BAND, AL IS HET MAAR EEN ENKELE, VERVANGEN WORDT.

VOOR DE KALIBRERING VAN DE CENTRALE MOET DE ONDERSTAANDE PROCEDURE GEVOLGD WORDEN.

- **KNOP «1»** (bij draaiende motor): activering / uitschakeling.
- **ICOON «2»**: icoon aanduiding werking.

**Wijzen van knipperen:**

- Uit bij rijdend voertuig: het systeem is in werking maar is niet actief (normale staat).

- Snel knipperen bij rijdend voertuig: het systeem is in werking en actief (weinig grip en inwerkingtreding van reductie van het motorvermogen); we raden de grootste voorzichtigheid aan want de griplimiet werd overschreden; maak het voertuig

**WARNING**

THE ASR SYSTEM IS BASED ON THE RECOGNITION OF SPEED DIFFERENCES BETWEEN FRONT AND REAR WHEEL. IN ORDER FOR THE SYSTEM TO MAINTAIN MAXIMUM EFFICIENCY IN ALL CONDITIONS, THE CALIBRATION PROCEDURE **MUST** BE PERFORMED EVERY TIME, EVEN IN CASE OF REPLACEMENT OF JUST ONE TYRE.

FOR THE CALIBRATION OF THE CONTROL UNIT PERFORM THE PROCEDURE BELOW.

- **BUTTON «1»** (with the engine running): on / off.
- **ICON «2»**: operating indication icon.

**Flashing mode:**

- Off with the vehicle in gear: the system is working, but is not active (normal condition).

- Flashing quickly with moving vehicle: the system is up and running (conditions of low grip and intervention to reduce engine power); we recommend the utmost caution because the grip limit has been exceeded; restore the vehicle safety con-

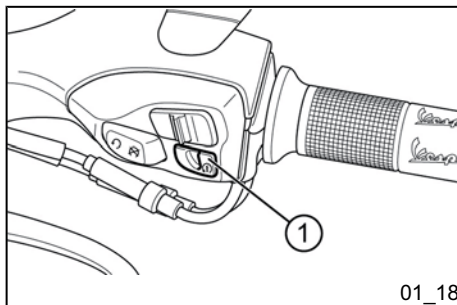

01\_18

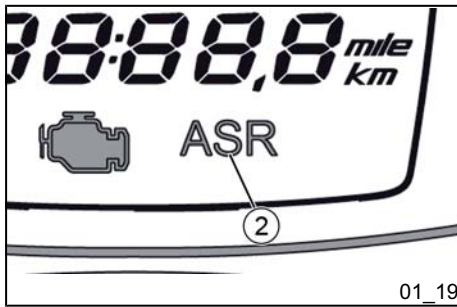

terug veilig, reduceer daarvoor de opening van de gashendel.

- **Blijft branden bij rijdend voertuig:** het systeem is uitgeschakeld en treedt niet in werking in geval van verlies van grip.

- Als u het systeem vrijwillig uitgeschakeld heeft (u heeft 1 seconde lang op de daarvoor bedoelde knop «1» gedrukt bij draaiende motor), raden we aan het systeem terug in te schakelen zodra dat mogelijk is.
- Als u het systeem NIET vrijwillig uitgeschakeld heeft, is er een storing in de ASR: ga in dat geval naar een **Bevoegd Service Station** voor de diagnose en de heractivering van de systeem.

Om de maximale veiligheid van het voertuig te garanderen wordt er in ieder geval aangeraden het systeem actief te houden. De uitschakeling zou noodzakelijk kunnen zijn in geval u start op ondergronden met weinig grip (modder, sneeuw) waarop de inwerkingstelling van de ASR de beweging van het voertuig zou kunnen verhinderen.

#### N.B.

**BIJ DE START VAN HET VOERTUIG KNIPPERT DE ASR-ICOON MET DEZELFDE FREQUENTIE ALS DE ABS-CONTROLELAMP EN GEEFT EEN DIAGNOSEFASE VAN HET SYSTEEM AAN. ALS ER GEEN DEFECTEN ZIJN, DOVEN DE ICOON ASR-ICOON EN DE**

ditions by gently reducing the throttle opening.

- **Lit with moving vehicle:** the system is disabled and will not intervene in case of loss of grip.

- If the deactivation was voluntary (by pressing the appropriate button «1» for 1 second with the engine running) it is recommended to reactivate the system as soon as possible.
- If the deactivation was NOT voluntary, there is an ASR failure: in this case you must contact an **Authorised Service Centre** for the diagnosis and the reactivation of the system.

To ensure maximum safety of the vehicle it is advisable to keep the system active. Deactivation may be necessary only in case of starting with very low grip surfaces (mud, snow) on which the operation of the ASR could actually prevent the movement of the vehicle.

#### N.B.

**AT VEHICLE START-UP THE ASR ICON FLASHES AT THE SAME FREQUENCY AS THE ABS WARNING LIGHT, INDICATING A DIAGNOSTIC PHASE OF THE SYSTEM. IN THE ABSENCE OF ERRORS, ASR ICON AND ABS WARNING LIGHT TURN OFF AT THE SAME TIME WHEN EXCEEDING 5 KM/H.**

**ABS-CONTROLELAMP TEGELIJKERTIJD WANNEER U SNELLER DAN 5 km/u RIJDT.**

**INDIEN DE CONTROLELAMP NIET KNIPPERT BIJ HET STARTEN, KAN HET ZIJN DAT HET SYSTEEM NIET FUNCTIONEERT; CONTACTEER EEN BEVOEGD SERVICESTATION.**

#### **WAARSCHUWING**



**HET ASR-SYSTEEM WORDT GEACTIVEERD TELKENS ALS DE SLEUTELSCHAKELAAR OP «ON» GEZET WORDT.**

**ALS HIJ DOOR DE GEBRUIKER UITGESCHAKELD WORDT, BLIJFT HET ASR-SYSTEEM ALLEEN UITGESCHAKELD WANNEER HET VOERTUIG UTGEZET WORDT MET DE STOPSCHAKELAAR VAN DE MOTOR; BIJ DE EERSTVOLGENDE OMSCHAKELING VAN DE SLEUTEL WORDT HET ASR-SYSTEEM AUTOMATISCH VRIJGEVEN.**

#### **LET OP**



**WE WIJZEN EROP DAT DE RIJHULPSYSTEMEN DE FYSISCHE LIMieten VAN DE GRIP NIET KUNNEN WIJZI-**

**IN CASE OF ABSENCE OF FLASHING AT START-UP, THE SYSTEM MAY NOT WORKING, PLEASE CONTACT AN AUTHORISED SERVICE CENTRE.**

#### **WARNING**



**THE ASR SYSTEM IS ACTIVATED AT EVERY «ON» POSITIONING OF THE IGNITION SWITCH.**

**IF DISABLED BY THE USER, THE ASR SYSTEM KEEPS THE STATE OF INACTIVITY ONLY IF THE VEHICLE IS OFF, BY USING THE ENGINE STOP SWITCH; AT THE NEXT KEY ON THE ASR SYSTEM IS ENABLED AUTOMATICALLY.**

#### **CAUTION**



**IT IS EMPHASISED THAT THE RIDING AUXILIARY SYSTEM CAN NOT CHANGE THE PHYSICAL LIMITS OF GRIP AND IS NOT A SUBSTITUTE FOR PROPER MANAGEMENT OF POWER, BOTH ON STRAIGHT STRETCHES AND IN TURNS. THEREFORE, IT IS RECOMMENDED TO ALWAYS USE THE VEHICLE WITH THE UTMOST CARE AND IN ACCORDANCE WITH THE REGULATIONS IN FORCE.**

GEN EN DAT ZE HET CORRECTE BEHEER VAN HET VERMOGEN, ZOWEL OP RECHTE STUKKEN ALS IN BOCHTEN, NIET VERVANGEN. BIJGEVOLG RADEN WE AAN HET VOERTUIG ALTIJD MET DE GROOTSTE OMZICHTIGHEID EN MET INACHTNEMING VAN DE WETSBEPALINGEN TE GEBRUIKEN.

LET OP



BIJ LAGE SNELHEDEN (LAGER DAN 5 km/h) WERKT HET ASR-SYSTEEM NIET.

WE RADEN BIJZONDERE AANDACHT AAN BIJ HET VERSNELLEN VANUIT DE STILSTAND ALS ER WEINIG GRIP IS, VOORAL TIJDENS DE EERSTE METERS.

N.B.

IN GEVAL VAN SLECHTE WEGEN KUNNEN ZICH KORTE ACTIVERINGEN VAN HET ASR SYSTEEM VOORDOEN. DIT IS EEN NORMAAL VERSCHIJNSEL, EN SCHAADT DE NORMALE FUNCTIONERING VAN HET VOERTUIG NIET.

N.B.

DE INRICHTING VOORKOMT DAT HET ACHTERWIEL OVERMATIG SNEL ROTTEERT WANNEER HET VOERTUIG OP

CAUTION



AT LOW SPEED (LESS THAN 5 KM/H), THE ASR SYSTEM DOES NOT WORK.

IT IS RECOMMENDED TO PAY PARTICULAR ATTENTION IN THE EVENT OF ACCELERATION FROM STANDSTILL IN CONDITIONS OF LOW GRIP, ESPECIALLY IN THE FIRST METRES.

N.B.

IN CASE OF ROADS FULL OF HOLES THERE MAY OCCUR BRIEF ACTIVATION OF THE ASR SYSTEM. THIS OCCURS UNDER NORMAL OPERATING CONDITIONS OF THE VEHICLE.

N.B.

THE DEVICE PREVENTS IMPRESSING ON THE REAR HIGH SPEED ROTATION WHEEL WITH THE VEHICLE ON THE CENTRE STAND. IT IS RECOMMENDED NOT TO INSIST WITH THE THROTTLE GRIP IN THIS PARTICULAR CONDITION.

CAUTION



A POOR STATE OF MAINTENANCE OF THE TYRES CAN RESULT IN ABNORMAL OPERATION OF THE ASR SYSTEM.

DE CENTRALE STANDAARD STAAT. WE RADEN AAN IN DEZE SPECIALE STAND NIET MET DE GASHENDEL TE OVERDRIJVEN.

**LET OP**



EEN SLECHTE STAAT VAN ONDERHOUD VAN DE BANDEN KAN EEN AFWIJKENDE WERKING VAN HET ASR-SYSTEEM VEROORZAKEN.

IN GEVAL VAN HERHAALDE INWERKINGTREDING VAN DE ASR, OOK OP WEGDEKKEN MET GOEDE GRIP OF ALS U DE GASHENDEL WEINIG OPENDRAAIT, DIENT U EERST EN VOORAL DE SLIJTAGE EN/OF DE SPANNING VAN DE BANDEN TE CONTROLEREN. NEEM CONTACT OP MET EEN BEVOEGD SERVICESTATION ALS HET PROBLEEM BLIJFT BESTAAN.

**LET OP**



IN GEVAL VAN SLECHTE WERKING VAN DE ACCU WORDT HET ABS - ASR-SYSTEEM UITGESCHAKELD.

**KALIBRERINGSPROCEDURE  
SYSTEEM.**

**ASR**

IN CASE OF REPEATED INTERVENTIONS OF THE ASR, EVEN ON ROAD SURFACES WITH GOOD GRIP OR SMALL THROTTLE OPENINGS, IT IS NECESSARY TO CHECK FOR WEAR AND/OR THE STATE OF INFLATION OF TYRES FIRST. IF THE PROBLEM PERSISTS, CONTACT AN AUTHORISED SERVICE CENTRE.

**CAUTION**



IN THE EVENT OF MALFUNCTION OF THE BATTERY, THE ABS - ASR SYSTEM TURNS OFF

**ASR SYSTEM CALIBRATION PROCEDURE.**



Om de doeltreffendheid van het ASR-systeem te behouden na elke vervanging van een of beide banden, moet een kalibreringsprocedure van het systeem uitgevoerd worden op een vlak en recht stuk weg op de volgende wijze. Het verzoek voor de activering van de procedure (van stap 1 tot 4) moet gecompliceerd worden binnen 60 sec vanaf de inschakeling van de motor.

- De fase van de diagnostiek van de systemen ASR en ABS moet compleet uitgevoerd zijn: daarom moet, nadat de sleutel op ON gezet wordt, eventjes harder dan 5 km/u worden gereden tot de controlelamp ABS en de icoon ASR uitgaan.
- Schakel het ASR-systeem uit; druk daarvoor op de speciale knop op het stuur «1» en controleer of de icoon voor uitschakeling van de ASR «2» brandt.
- Laat de motor tenminste 3 seconden lang stationair draaien.
- Druk minstens 4 seconden op de knop activering/deactivering ASR «1» en knijp tegelijkertijd een van de twee remhendels in. De activering van de procedure wordt bevestigd door de ASR-icoon «2» die gaat branden en langzaam knippert.
- Houd een constante snelheid van 30÷40 km/u minstens 7÷8 seconden aan.
- Het einde van de procedure wordt gemeld door de ASR-icoon «2» die ophoudt met knipperen.

In order to maintain the effectiveness of the ASR system following the replacement of one or both tyres a calibration procedure of the system must be performed as follows on a straight flat stretch of road. Please note that the request for activation of the procedure (steps 1 to 4) must be completed within 60 sec from ignition on the engine.

- It is necessary that the diagnostic phase of the ASR systems and ABS is complete: for this purpose, after the key ON, ride a short distance above 5 km/h and wait for the flashing of the ABS warning light and ASR icon to stop.
- Turn the ASR system off by pressing the button «1» on the handlebar and check that the ASR disabling icon «2» is on.
- Allow the engine to idle for at least 3 seconds.
- Press the ASR on/off button «1» and one of the two brake levers simultaneously for at least 4 seconds. The activation process will be confirmed by the ASR icon «2» turning on with slow flashing.
- Accelerate to a constant speed of 30 to 40 km/h and maintain it for at least 7 to 8 seconds.
- The end of the procedure will be indicated by the flashing ASR icon «2».
- Once the procedure is complete it is necessary to turn off the vehicle panel

- Zodra de procedure helemaal uitgevoerd is, dient u het dashboard van het voertuig uit te zetten (sleutel off) en 30 seconden te wachten alvorens het dashboard terug aan te zetten (sleutel on).
  - Als de procedure niet binnen 2 minuten helemaal uitgevoerd wordt, blijft de ASR-icoon «2» constant branden en blijft de ASR uitgeschakeld tot het instrumentenbord wordt uitgeschakeld (sleutel off).
  - Om de ASR terug te activeren, moet het instrumentenbord van het voertuig weer ingeschakeld worden (sleutel on).
- U dient in ieder geval de procedure te herhalen totdat het resultaat positief is.

(key off) and wait 30 seconds before turning the panel on (key on).

• In case of failure to complete the procedure within 2 minutes the ASR icon «2» will stay on steady and the ASR will remain off until the panel is turned off (key off).

• To restart the ASR it is necessary to turn on vehicle panel (key on).

It is however necessary to repeat the process until it succeeds.

#### CAUTION



**IF NECESSARY, CONTACT AN AUTHORISED SERVICE CENTRE.**

#### LET OP



**NEEM INDIEN NODIG CONTACT OP MET EEN BEVOEGD SERVICESTATION.**

## Het immobilizer systeem

Om de bescherming tegen diefstal te verhogen, is het voertuig uitgerust met een elektronisch blokkeersysteem van de motor «**PIAGGIO IMMOBILIZER**», dat automatisch wordt geactiveerd wanneer de startsleutel wordt verwijderd. Bij het starten controleert het «**PIAGGIO IMMOBILIZER**» Systeem de sleutel, en enkel

## The immobilizer system

In order to enhance theft protection, the vehicle is equipped with a «**PIAGGIO IMMOBILIZER** » electronic engine locking device that is activated automatically when the ignition key is removed. Upon start-up, the «**PIAGGIO IMMOBILIZER**» system checks the starter key, and only if



01\_20

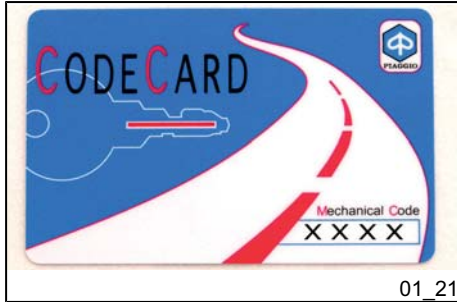

01\_21

na herkenning van deze laatste laat het Systeem het starten van de motor toe.

this key is recognised will the Immobiliser system allow the vehicle to be started.

## Sleutels (01\_20, 01\_21, 01\_22)

Bij het voertuig worden twee sleutels geleverd. De sleutel «A» met bruine greep is de "MASTER" sleutel. Hiervan wordt slechts één exemplaar geleverd, en dient voor het opslaan van de code van de andere sleutels of voor handelingen bij de dealers. Daarom raadt men aan om deze enkel in uitzonderlijke gevallen te gebruiken. De zwarte sleutel «B» (slechts één bijgeleverd) is diegene voor normaal gebruik, en dient om de starten.

Druk op de knop «C» op de handgreep om de sleutel «B» autonoom te laten verwijderen.

Plaats de sleutel «B» in de zitting in de handgreep en druk tegelijkertijd op de knop «C».

Bij de sleutels wordt een CODE CARD geleverd, waarop men de mechanische code vindt van de sleutels.

### WAARSCHUWING



**HET VERLIES VAN DE BRUINE SLEUTEL BELET LATERE HERSTELLINGEN AAN HET "PIAGGIO IMMOBILIZER" SYSTEEM EN AAN DE CENTRALE VAN DE MOTOR.**

## Keys (01\_20, 01\_21, 01\_22)

The vehicle is supplied with two types of keys. The «A» key with a brown grip and the "MASTER" key. Only a single copy of this key is supplied, which is necessary to program all your other keys and for your dealer to perform some maintenance operations. We therefore recommend that it be used only under exceptional circumstances. The black key «B» (single copy supplied) is used for normal operations and for start-up.

Press the «C» button on the grip to make the key «B» come out.

Return the key «B» to its lodging inside the grip, simultaneously pressing the «C» button.

Together with the two keys, you will be given a CODE CARD bearing the same code imprinted onto the two keys.

### WARNING



**THE LOSS OF THE BROWN KEY PREVENTS LATER REPAIRS TO THE "PIAGGIO IMMOBILIZER" SYSTEM AND TO THE ENGINE CONTROL UNIT.**

**WAARSCHUWING**

**MEN RAADT AAN OM DE "CODE CARD" EN DE SLEUTEL MET BRUINE HANDGREEP TE BEWAREN OP EEN VEILIGE PLAATS (NIET OP HET VOERTUIG).**

**WARNING**

**IT IS ADVISED THAT THE "CODE CARD" AND THE KEY WITH THE BROWN GRIP BE KEPT IN A SAFE PLACE (NOT ON THE VEHICLE).**

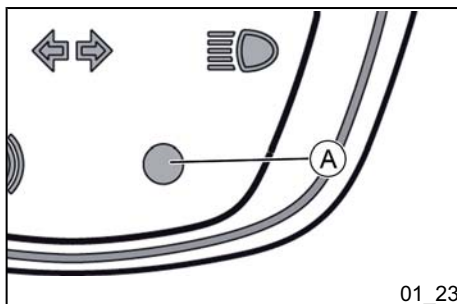

### Signaleringslampje inschakeling immobilizer (01\_23)

De werking van het «**PIAGGIO IMMOBILIZER**» systeem wordt gemeld door het knipperen van de speciale controlelamp «**A**» (raadpleeg het deel «Digitale display»).

Om te vermijden dat de accu ontleedt, wordt de signaleringsled automatisch uitgeschakeld, wanneer deze voor langer dan 48 uur onafgebroken heeft gewerkt.

In geval van schade aan het systeem, levert de signalatieled in functie van de typologie van het knipperen aanduidingen aan het **Erkend Piaggio Service Centrum** in verband met het type van schade.

### Immobilizer device enabled indicator led (01\_23)

The activation of the «**PIAGGIO IMMOBILIZER**» system is shown by the flashing of the appropriate warning light «**A**» (see «Digital display» section).

In order to reduce battery discharge, the indicator LED turns off automatically after 48 hours of uninterrupted functioning.

Should the system fail, different LED flashing patterns will be provided by an **Authorised Piaggio Service Centre** with information on the type of fault detected.

## De werking

Elke keer men de startsleutel uit de positie «**OFF**» of «**LOCK**» verwijderd, activeert het beschermingssysteem de motorblokkering. Wanneer men de sleutel in «**ON**» plaatst, wordt de motorblokkering gedeactiveerd wanneer het beschermingssysteem de code herkent die wordt doorgestuurd door de sleutel. Wanneer de code niet wordt herkend (wat wordt aangeduid door het vast oplichten van de controlelamp van de immobilizer, met het instrumentenbord ingeschakeld), raadt men aan om de sleutel opnieuw in positie «**OFF**» te plaatsen, en vervolgens opnieuw in «**ON**»; wanneer de blokkering niet wordt gedesactiveerd, probeert men met de andere bijgeleverde (bruine) sleutel. Wanneer men de motor nog niet kan starten, wendt men zich tot een **Erkend Piaggio Service Centrum**, dat over de noodzakelijke elektronische gereedschappen beschikt voor de opsporing van het defect en de herstelling van het systeem.

Wanneer men extra sleutels aanvraagt, moet men er aan denken om de memorisering uit te voeren voor alle sleutels (tot een maximum van 3 sleutels), dus voor de sleutels die men reeds bezit én voor de nieuwe sleutels.

Men wendt zich rechtstreeks tot een **Erkend Piaggio Service Centrum** met de sleutel met bruine greep, en alle zwarte sleutels die men bezit.

## Operation

Every time the ignition key is removed in the "**OFF**" or "**LOCK**" position, the safety system activates the immobilizer system. Turning the key to "**ON**" disables the engine lock, provided that the safety system recognises the code transmitted by the key. If the code is not recognised (indicated by the immobilizer warning light permanently on, with panel on) turn the key first to "**OFF**" and then to "**ON**"; if the lock cannot be disabled, try with the other key supplied (brown). If the engine cannot be started, contact an **Authorised Piaggio Service Centre**, which is provided with the electronic equipment required to detect and repair the system.

When supplementary keys are required, remember that the programming (up to a maximum of three keys) must be performed on all the keys whether they are new or already in your possession.

Take the key with the brown grip and all the black keys supplied to an **Authorised Piaggio Service Centre**.

The codes of keys not submitted for the new programming procedure are deleted from the memory. Any lost keys will therefore not be enabled to start the engine.

De codes van de sleutels die men niet heeft meegebracht, zullen bij de nieuwe memoriseringsprocedure uit het geheugen worden gewist. De sleutels die men eventueel heeft verloren, kunnen dus de motor niet meer starten.

#### WAARSCHUWING



**ELKE SLEUTEL HEEFT EEN EIGEN CODE DIE VAN ALLE ANDERE VERSCHILT, EN DIE DOOR DE CENTRALE VAN HET SYSTEEM MOET WORDEN OPGESLAAN.**

**HEVIGE SCHOKKEN ZOUDE DE ELEKTRONISCHE ONDERDELEN IN DE SLEUTEL KUNNEN BESCHADIGEN.**

**WANNEER HET VOERTUIG VAN EIGENAAR VERANDERT, MOET DE NIEUWE EIGENAAR IN HET BEZIT KOMEN VAN DE SLEUTEL MET BRUINE HANDGREEP (EN OOK VAN DE ANDERE SLEUTELS) EN DE «CODE CARD»**

#### Begin procedure - bruin sleutel

Plaats de bruine sleutel in de sleutelschakelaar (in positie «OFF»), en draai deze in positie «ON». Laat de sleutel voor een tijdspanne van 1 tot 3 seconden in deze

#### WARNING



**EACH KEY HAS ITS OWN AND UNIQUE CODE, WHICH MUST BE STORED IN THE SYSTEM CONTROL UNIT MEMORY.**

**VIOLENT SHOCKS MAY AFFECT THE ELECTRONIC COMPONENTS OF THE KEY.**

**SHOULD THE VEHICLE CHANGE OWNERS, IT IS ABSOLUTELY NECESSARY THAT THE NEW OWNER GET POSSESSION OF THE KEY WITH THE BROWN GRIP (AS WELL AS ALL OTHER KEYS) AND THE «CODE CARD»**

#### Procedure start-brown key

Insert the brown key into the key switch (in the «OFF» position), turning it to the «ON» position. After 1 - 3 seconds, turn the key to «OFF» again and pull it out.

positie. Draai de sleutel daarna weer in positie «**OFF**», en verwijder de sleutel.

### Tussenfase zwarte sleutel

Nadat men de bruine sleutel heeft verwijderd, plaatst men de zwarte sleutel binnen de 10 seconden, en draait men deze onmiddellijk in positie «**ON**». Laat de sleutel voor een tijdspanne van 1 tot 3 seconden in deze positie, plaats hem daarna weer in positie «**OFF**», en verwijder hem.

Op deze manier, door desbetreffende handeling te herhalen en de aangeduide tijden te respecteren, kan men maximum 3 zwarte sleutels programmeren.

### Eindfase - bruin sleutel

Nadat men de laatste zwarte sleutel heeft verwijderd, plaatst men opnieuw de bruine sleutel en draait men deze in positie «**ON**» (deze handeling moet worden uitgevoerd binnen de 10 seconden na het verwijderen van de vorige sleutel). Laat de sleutel zo voor een tijdspanne tussen 1 en 3 seconden, en keer terug in positie «**OFF**».

### Intermediate step-black key

After extracting the brown key, insert the black key within 10 seconds and promptly turn it to «**ON**». After 1-3 seconds, turn the key to "**OFF**" again and pull it out.

In this way, a maximum of 3 black keys can be programmed by repeating the above procedure keeping the indicated times.

### Final step-brown key

After extracting the last black key, insert the brown key again and turn it to «**ON**» (carry out this operation within 10 seconds after extracting the previous key). Leave it in this position for 1 to 3 seconds and return it to «**OFF**».

## Controlefase juiste programmering

Plaats de bruine sleutel en desactiveer de transponder (door het kapje van de sleutel 90° te kantelen), en draai de sleutel in positie «ON». Start de motor. Controleer dat de motor niet start. Plaats de zwarte sleutel en herhaal de startprocedure. Controleer of de motor start.

### N.B.

**WANNEER DE MOTOR START MET DE BRUINE SLEUTEL (MET GEDESACTIVEERDE TRANSPONDER), OF WANNEER MEN OP EENDER WELK MOMENT VAN DE PROGRAMMATIE EEN FOUTE HANDELING HEEFT UITGEVOERD, HERHAALT MEN DE PROCEDURE VAN IN HET BEGIN.**

## Proper programming check

Insert the brown key disabling the transponder (i.e., by tilting the key hood by 90°), and turn the key to «ON». Perform the engine start-up operation. Ensure that the engine does not start. Insert the black key and repeat the start-up operation. Check that the engine does start.

### N.B.

**IF THE ENGINE STARTS WITH THE BROWN KEY (AND WITH A DISABLED TRANSPONDER) OR IF DURING THE PROGRAMMING A WRONG STEP HAS BEEN CARRIED OUT, IT IS NECESSARY TO REPEAT THE PROCESS FROM THE BEGINNING.**

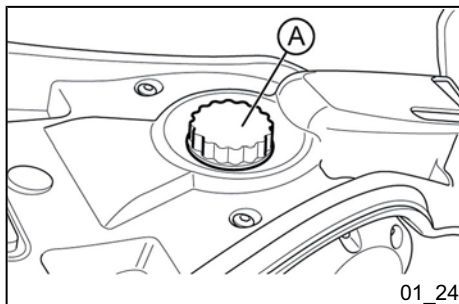

01\_24

## Benzinetank (01\_24)

De dop «A» van de benzinetank bevindt zich onder het zadel. Om hem te bereiken, moet het zadel vooruit gehoffen worden.

### Technische kenmerken

#### Capaciteit van de brandstoftank

8,45±0,1 l (reserve ongeveer 1,5 l)

## Fuel tank (01\_24)

The fuel tank cap «A» is under the saddle. To reach it, tip the saddle forwards.

### Characteristic

#### Fuel tank capacity

8.45±0.1 l (reserve about 1.5 l)



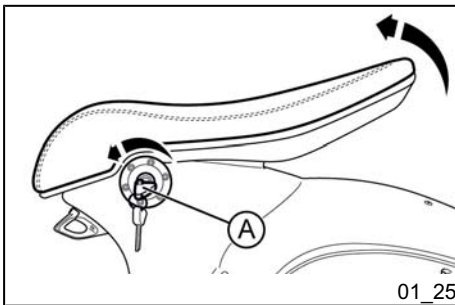

### Zadel openen (01\_25, 01\_26, 01\_27)

Om het zadel op te heffen:

- plaats de sleutel in het slot van het zadel «A»;
- draai de sleutel linksom, en hef het zadel op naar de instrumentengroep toe.

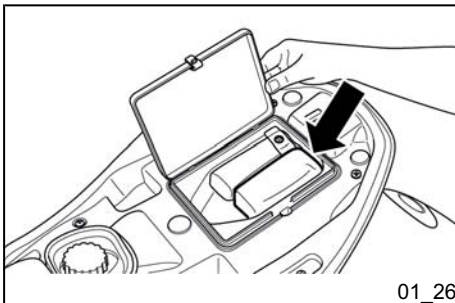

Het zadel is voorzien van een waterdichte bedekking die kan bereikt worden door de klep van de daarvoor bestemde ruimte te verwijderen, nadat het zadel zelf werd opgeheven.

#### WAARSCHUWING



**AANGEZIEN DE SPECIALE VORM VAN HET ZADEL EN VAN DE KENMERKEN VAN DE BEKLEDING WORDT AANBEVOLEN OM DE BIJGELEVERDE WATERDICHTTE BEDEKING TE GEBRUIKEN, DIE ZICH ONDER HET ZADEL BEVINDT, WANNEER HET VOERTUIG BUITEN WORDT GEPARKEERD, GEDURENDE EEN LANGE PERIODE.**



### Opening the saddle (01\_25, 01\_26, 01\_27)

To lift the saddle;

- insert the key into the saddle lock «A»;
- turn the key anticlockwise and lift the saddle towards the instrument panel.

The saddle is equipped with a waterproof cover which is accessed by removing the door of the special compartment after lifting the saddle itself.

#### WARNING



**DUE TO THE PARTICULAR CONFORMATION OF THE SADDLE AND THE CHARACTERISTICS OF THE COVERING, WE RECOMMEND USING THE WATERPROOF COVER INCLUDED, LOCATED UNDER THE SADDLE, ANY TIME THE VEHICLE IS LEFT FOR A LONG PERIOD OUTDOORS.**

**Identificatie (01\_28, 01\_29)**

De identificatienummers bestaan uit een voorvoegsel en een nummer die respectievelijk op het frame en op de motor gedrukt zijn. Deze moeten steeds worden aangegeven bij de aanvraag om reserveonderdelen. Men raadt aan om te controleren of de frameregistratiecode op het voertuig overeenkomt met diegene in de documenten van het voertuig zelf.

**LET OP**

**MEN HERINNERT ERAAN DAT HET WIJZIGEN VAN DE REGISTRATIECODES VOOR IDENTIFICATIE, ERNSTIGE STRAFRECHTELIJKE SANCTIES MET ZICH KAN MEEBRENGEN (INBESLAGNEMING VAN HET VOERTUIG, ENZ).**

**Framenummer**

Om het framenummer «**A**» te lezen, moet het zadel opgeheven worden.

**Identification (01\_28, 01\_29)**

Identification registration numbers are made up of a prefix and a number, stamped on the chassis and on the engine. These numbers must always be quoted when ordering spare parts. We recommend checking that the chassis registration number stamped on the vehicle corresponds with that on the vehicle documentation.

**CAUTION**

**PLEASE REMIND THAT ALTERING IDENTIFICATION REGISTRATION NUMBERS CAN LEAD TO SERIOUS PENAL SANCTIONS (IMPOUNDING OF THE VEHICLE, ETC.).**

**Chassis number**

To read the chassis number «**A**» the saddle must be lifted.

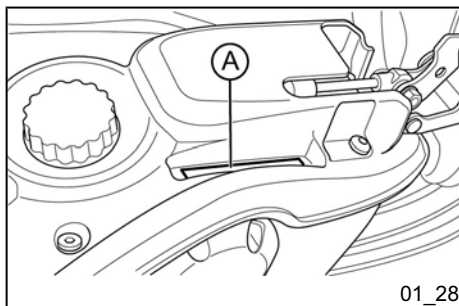

01\_28

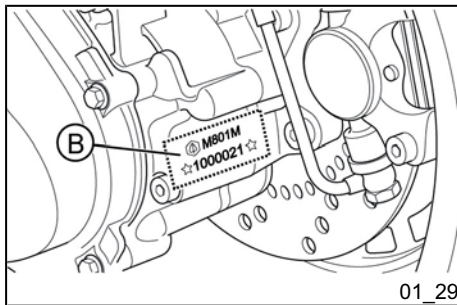

01\_29

### Motornummer

Het motornummer «B» is op het achterste deel van de motor gedrukt.

### Engine number

The engine number «B» is stamped on the rear part of the engine itself.

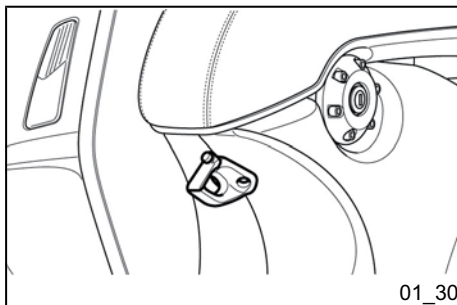

01\_30

### Tassenhaak (01\_30)

De lasthaak is onder het zadel gepositioneerd.

Om de haak te gebruiken, moet het bovenste deel gedraaid worden.



Toegestane maximum last: 1,5 Kg



**OM DE VEILIGHEID VAN DE GEBRUIKER TE GARANDEREN, MAG DE LAST NIET BIJEN DE OMTREK VAN HET VOERTUIG KOMEN EN MAG DEZE NIET HINDEREN TIJDENS HET RIJDEN.**

### Bag clip (01\_30)

The bag hook is located under the saddle.

To use the hook you must rotate the upper part.



Maximum applicable load: 1.5 kg



**FOR THE USER SAFETY, THE DIMENSIONS OF THE LOAD SHOULD NOT BE EXCEEDED BY THE PERIMETER OF THE VEHICLE OR PREVENT AT ALL THE RIDING.**

**Vespa®  
246**



**Hst. 02  
Gebruik  
Chap. 02  
Use**

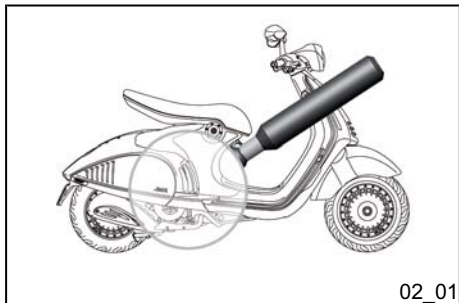

02\_01

## Controles (02\_01)

Vooraleer men het voertuig start, controleert men:

1. Of er benzine aanwezig is in de tank.
2. Het oliepeil in de achternaaf.
3. Het peil van de motorolie (raadpleeg het deel «Peil van de motorolie»).
4. De correcte bandenspanning.
5. De werking van de lichten van de koplamp, van het achterlicht en van de richtingaanwijzers.
6. De werking van de voor- en achterremmen.

## Checks (02\_01)

Before using the vehicle, check:

1. That the fuel tank is full.
2. Rear hub oil level.
3. Engine oil level (see the «Engine oil level» section).
4. That the tyres are properly inflated.
5. The correct functioning of headlights, rear light and turn indicators.
6. The correct functioning of front and rear brakes.

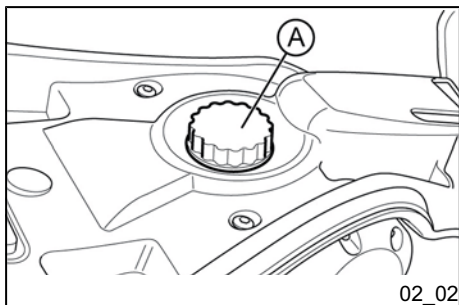

02\_02

## Tanken (02\_02, 02\_03)

Vul de brandstoftank «A» met loodvrije benzine (Minimum octaangehalte = 95).

De staat van vulling van de brandstoftank wordt gesignaleerd door de daarvoor bestemde indicator «B» op het digitale display.

Wanneer het reservepeil in de brandstoftank wordt bereikt, knipperen alle streepjes van de indicator «B».

## Refuelling (02\_02, 02\_03)

Fill fuel tank «A» with unleaded petrol (minimum octane rating = 95).

The fuel tank level is signalled by the special indicator «B» on the digital display.

When reserve fuel level is reached this is indicated by the simultaneous flashing of all the bars of the indicator «B».

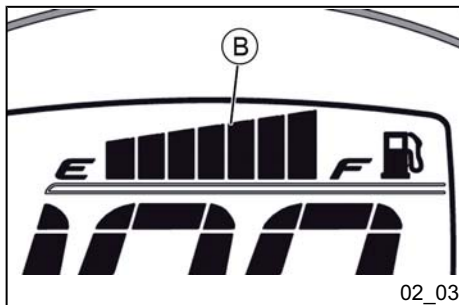

#### LET OP



VOORALEER MEN BENZINE GAAT TANKEN, ZET MEN DE MOTOR UIT. BENZINE IS UITERST ONTVLAMBAAR. ZORG DAT ER GEEN BENZINE STROOMT UIT DE TANK EN VOORKOM DAT U TIJDENS HET TANKEN.

#### LET OP



ZICH MET OPEN VUUR OF BRANDENDE SIGARETTEN BEGEEFT IN DE NABIJHEID VAN DE BRANDSTOFDOP: BRANDGEVAAR. VERMIJD EVENEENS HET INADEMEN VAN SCHADELIJKE DAMPEN.

### Technische kenmerken

#### Capaciteit van de brandstoftank

8,45±0,1 l (reserve ongeveer 1,5 l)

#### CAUTION



SHUT OFF THE ENGINE BEFORE REFUELLING WITH PETROL. PETROL IS HIGHLY FLAMMABLE. DO NOT LET PETROL SPILL FROM THE TANK OR WHILE REFUELLING

#### CAUTION



DO NOT BRING NAKED FLAMES OR CIGARETTES NEAR THE MOUTH OF THE FUEL TANK: FIRE HAZARD. ALSO AVOID INHALING HARMFUL VAPOURS.

### Characteristic

#### Fuel tank capacity

8.45±0.1 l (reserve about 1.5 l)

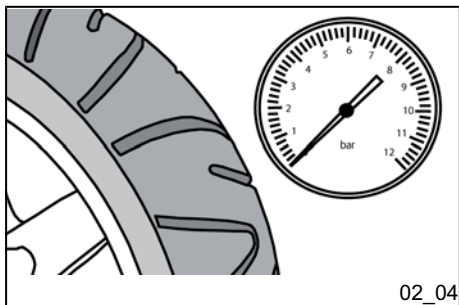

## Bandenspanning (02\_04)

Controleer de bandenspanning volgens de beschrijvingen in de tabel van het geprogrammeerd onderhoud.

### LET OP



**MEET DE BANDENSPANNING OP ALS DE BANDEN KOUD ZIJN. EEN ONJUISTE SPANNING HEEFT EEN ABNORMALE SLIJTAGE VAN DE BANDEN TOT GEVOLG EN MAAKT HET RIJDEN GEVAARLIJK.**

**DE BAND MOET WORDEN VERVANGEN WANNEER HET RIJVLAK DE SLIJTAGELIMIET, VOORZIEN IN DE VAN KRACHT ZIJNDE NORMEN, HEEFT BEREIKT.**

## Tyre pressure (02\_04)

Check tyre pressure as indicated in the scheduled maintenance table.

### CAUTION



**TYRE PRESSURE SHOULD BE CHECKED WHEN TYRES ARE COLD. INCORRECT TYRE PRESSURE CAUSES ABNORMAL TYRE WEAR AND MAKES RIDING DANGEROUS.**

**TYRES MUST BE REPLACED WHEN THE TREAD REACHES THE WEAR LIMITS SET FORTH BY LAW.**

### BANDENSPANNING

Spanning van de voorband	1,8 bar	Front tyre pressure	1.8 bar
Spanning van de achterband (met passagier)	2,0 bar (2,2 bar)	Rear tyre pressure (with passenger)	2.0 bar (2.2 bar)

### TYRE INFLATION PRESSURE

**BANDEN**

Voorste band	120/70 - 12" 51P Tubeless
Achterste band	130/70 - 12" 62P Tubeless

**TYRES**

Front tyre	Tubeless, 120/70 - 12" 51P
Rear tyre	Tubeless 130/70 - 12" 62P

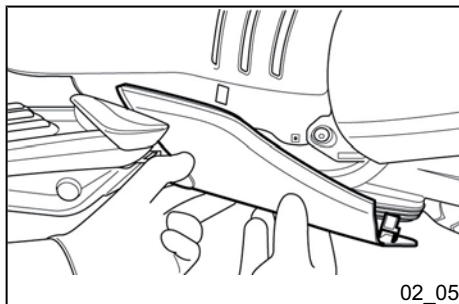

### Afstellen van de schokdempers (02\_05, 02\_06, 02\_07, 02\_08)

Om de regeling van de schokdemper gemakkelijk te kunnen uitvoeren, moet als volgt gehandeld worden:

- verwijder de terminal spoiler, door deze voorzichtig uit te trekken nadat de bevestigingsbout is losgedraaid;

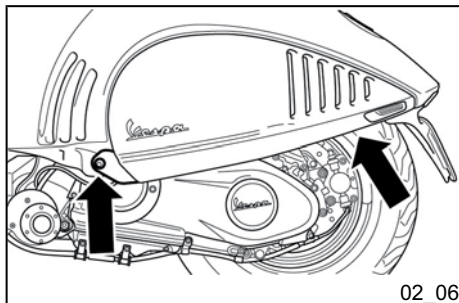

- draai de bevestigingsbouten los, die worden aangeduid op de figuur, en verwijder de zijbedekking.

### Shock absorbers adjustment (02\_05, 02\_06, 02\_07, 02\_08)

To facilitate shock absorber adjustment operations proceed as follows:

- remove the spoiler end, extracting it carefully outward after undoing the retaining screw;

- Undo the four retaining screws indicated in the figure and remove the side cover.



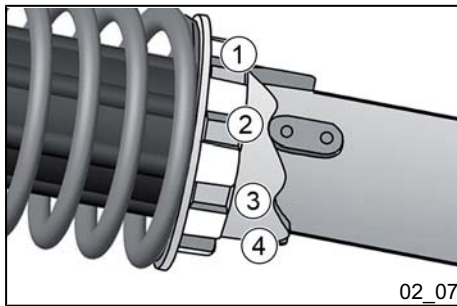

02\_07

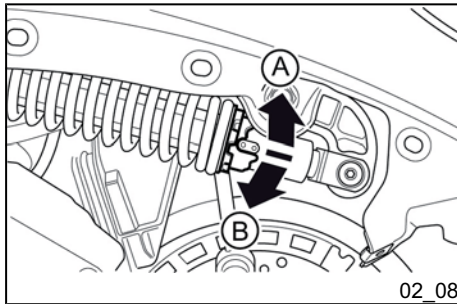

02\_08

De voorbelasting van de veren kan in 4 posities worden geregeld, met behulp van de specifieke bijgeleverde sleutel, door aan de dopmoer onderaan de schokdempers te draaien.

**Positie 1** minimum voorbelasting: enkel met bestuurder

**Positie 2** gemiddelde voorbelasting: enkel met bestuurder

**Positie 3** gemiddelde voorbelasting: bestuurder en passagier.

**Positie 4** maximum voorbelasting: bestuurder, passagier en bagage.

Om deze handeling uit te voeren, gebruikt men de speciale sleutel van de gereedschapstas. Wanneer de moer naar «A» wordt gedraaid, verhoogt de voorbelasting van de veer; wanneer de moer naar «B» wordt gedraaid, verlaagt de voorbelasting van de veer.

#### LET OP



HET GEBRUIK VAN HET VOERTUIG MET EEN VEERVOORSPANNING DIE NIET IS AANGEPAST AAN HET GEWICHT VAN DE BESTUURDER EN DE EVENTUELE PASSAGIER, KAN HET RIJCOMFORT EN DE RIJPRECISIE VERMINDEREN.

The preloading of the spring can be adjusted to 4 positions using the ring nut located in the lower part of the shock absorbers and the specific spanner supplied.

**Position 1:** minimum preload: rider only

**Position 2:** medium preloading: rider only

**Position 3:** medium preloading: rider and passenger

**Position 4:** maximum preloading: rider, passenger, and luggage.

In order to carry out this operation you will need to use the specific spanner in the kit. Spring preloading increases by turning the ring nut towards «A», but decreases if the ring nut is turned towards «B».

#### CAUTION



RIDING THE VEHICLE WITH THE SPRING PRELOADING NOT CORRECTLY SET FOR THE RIDER AND POSSIBLE PASSENGER, COULD REDUCE THE COMFORT OF THE RIDE AND THE PRECISION OF THE STEERING.

**WAARSCHUWING**

ER WORDT AANGERADEN OM EEN HANDSCHOEN TE GEBRUIKEN, OM HET RISICO OP SCHAAFWONDEN TIJDENS DE HANDELING TE VOORKOMEN.

**WARNING**

WE RECOMMEND WEARING GLOVES WHILE CARRYING OUT THIS OPERATION IN ORDER TO AVOID INJURIES.

**Inrijden (02\_09)****WAARSCHUWING**

TIJDENS DE EERSTE 1000 KM MAG MEN NIET HARDER RIJDEN DAN 80% VAN DE TOEGELATEN MAXIMUM-SNELHEID. VERMIJD DAT U DE GAS- HENDEL VOLLEDIG OPENT EN HOUD EEN CONSTANTE SNELHEID AAN. NA DE EERSTE 1000 KM VOERT MEN DE SNELHEID GELEIDELIJK OP TOT MEN DE MAXIMALE SNELHEID BE- REIKT.

**Running in (02\_09)****WARNING**

DURING THE FIRST 1000 KM DO NOT RIDE THE VEHICLE OVER 80% OF ITS MAXIMUM SPEED. AVOID TWISTING THE THROTTLE GRIP FULLY OR KEEPING A CONSTANT SPEED ALONG LONG SECTIONS OF ROAD. AFTER THE FIRST 1000 KM, GRADU- ALLY INCREASE SPEED UNTIL REACHING THE MAXIMUM PER- FORMANCE.

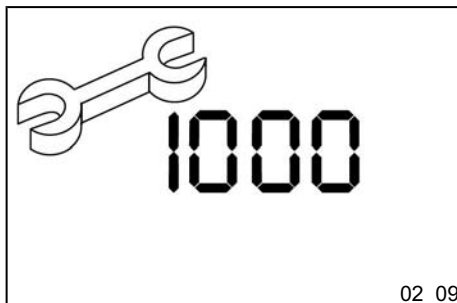

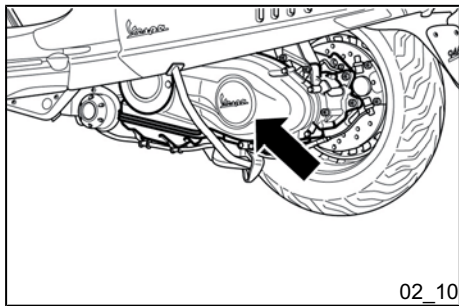

02\_10

### Starten des motors (02\_10, 02\_11, 02\_12, 02\_13, 02\_14)

Het voertuig is uitgerust met een automatische transmissie met directe aandrijving, dus wordt het starten uitgevoerd met het handvat van het gascommando aan het minimum toerental; geef geleidelijk aan meer gas om weg te rijden.

Het voertuig is voorzien met een elektrische voedingspomp, die automatisch in functie treedt bij het starten van de motor.

Het voertuig is voorzien van een **be-krachtigd startstelsel**.

Om de start uit te voeren, moet het volgende uitgevoerd worden:

- Plaats het voertuig op de centrale standaard, en zorg dat het achterwiel van de grond is.
- Houd de gashendel aan het minimum.

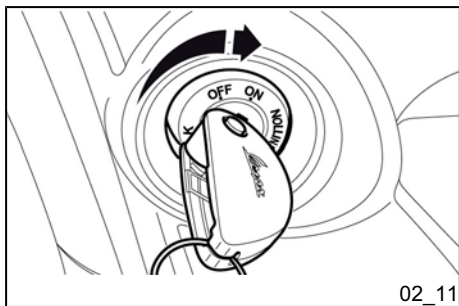

02\_11

- Plaats de sleutel in de schakelaar, en draai deze in positie «ON».

### Starting up the engine (02\_10, 02\_11, 02\_12, 02\_13, 02\_14)

The vehicle is equipped with automatic transmission with direct drive, so that starting is effected by turning the throttle grip to idle speed; to start-off from stationary position, progressively twist the throttle grip.

The vehicle is equipped with an electrical fuel pump that switches on automatically as soon as the engine is started.

The vehicle is equipped with a **servo assisted** starter system.

To start it up, it is necessary to:

- Rest the vehicle on its centre stand, ensuring the rear wheel is not touching the ground.
- Keep the throttle grip to idle speed.

- Insert the key into the ignition key and turn it to «ON».

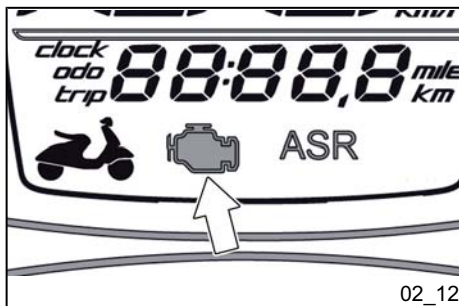

02\_12

- Wacht tot de controlelamp van het icoon van het beheer van de motor uit gaat.

- Wait for the engine control icon to turn off.

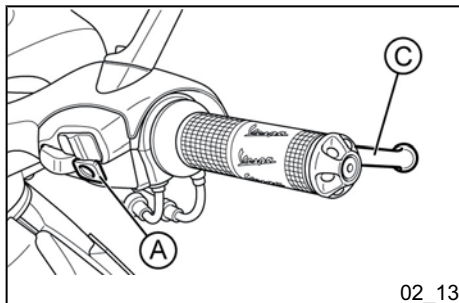

02\_13

- Druk op de knop «A» om de motor te starten, nadat één van de twee remhendels «B-C» werden ingeknepen.

- To start the engine, pull either of the two brake levers «B-C» and then push the button «A».

Het voertuig is voorzien van een speciale besturing van de startprocedure. De startmotor blijft ingeschakeld tot de motor wordt gestart, ook al wordt de knop «A» losgelaten.

The vehicle is equipped with special starter procedure management. The starter motor remains active until the engine starts even if switch «L» is released.

Houd alleszins een van de twee remhendels ingeknepen (voorrem of achterrem) zodat de startprocedure niet wordt onderbroken.

Keep one of the two brakes operated (front or rear) so as to not interrupt the starter procedure.

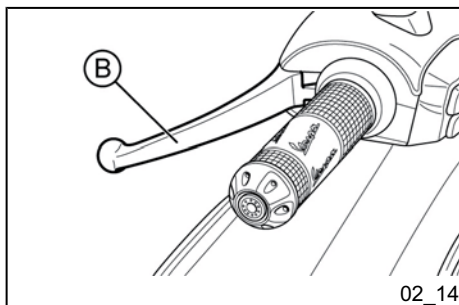

02\_14

Het gashandvat moet in de positie van het minimum blijven, omdat elke andere positie de start van het voertuig blokkeert.

The throttle grip must remain in the minimum position, because any other position inhibits the vehicle starter.

De startmotor zal maximum 5 opeenvolgende seconden ingeschakeld blijven.

The starter motor will remain active for a maximum of 5 consecutive seconds.

#### CAUTION



**DO NOT CARRY OUT THESE OPERATIONS IN CLOSED AREAS SINCE EXHAUST GASES ARE TOXIC.**

**LET OP**

**VOER DEZE HANDELINGEN NOOIT UIT IN EEN GESLOTEN RUIMTE AANGEZIEN DE UITLAATGASSEN GIFTIG ZIJN.**

**LET OP**

**AANGEZIEN DE UITLAAT ZEER WARM KAN WORDEN, MOET U TIJDENS HET PARKEREN VAN HET VOERTUIG GOED OPLETTEN DAT DE UITLAAT NIET IN AANRAKING KOMT MET ONTVLAMBARE MATERIALEN OM ZO ERNSTIGE BRANDWONDEN VAN DELEN VAN HET LICHAAM TE VOORKOMEN.**

**CAUTION**

**DUE TO THE HIGH TEMPERATURES THE SILENCER CAN REACH, ALWAYS TAKE CARE, WHEN PARKING THE VEHICLE, THAT THE SILENCER DOES NOT COME INTO CONTACT WITH FLAMMABLE MATERIALS, TO AVOID SERIOUS BURNS.**

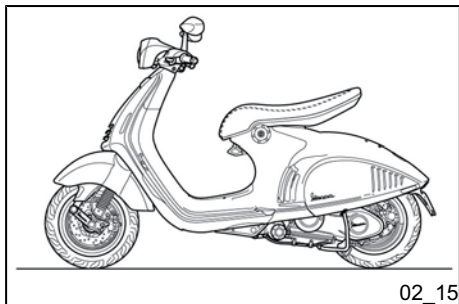

02\_15

**Moeilijke start (02\_15)**

Respecteer aandachtig de procedure die is beschreven in het deel «**Start motor**».

**WAARSCHUWING**

**HET GASHANDVAT MOET IN DE POSITIE VAN HET MINIMUM BLIJVEN, OMDAT EENDER WELKE ANDERE POSITIE DE START VAN HET VOERTUIG BLOKKEERT.**

**Difficult start up (02\_15)**

Follow carefully the procedure described in the «**Engine start-up**» section

**WARNING**

**THE THROTTLE GRIP MUST REMAIN IN THE MINIMUM POSITION, BECAUSE ANY OTHER POSITION INHIBITS THE VEHICLE STARTER.**

**LET OP**

**NEEM INDIEN NODIG CONTACT OP MET EEN BEVOEGD SERVICESTATION.**

**CAUTION**

**IF NECESSARY, CONTACT AN AUTHORISED SERVICE CENTRE.**

**Stoppen van de motor (02\_16)**

Draai het handvat van het gascommando helemaal dicht en draai de sleutel van de startschakelaar in positie «OFF» (de sleutel kan worden verwijderd).

**Stopping the engine (02\_16)**

Fully untwist the throttle grip, then rotate the key in the starter switch to «**KEY OFF**» (extractable key).

**LET OP**

**ALS GEVOLG VAN DE HOGE TEMPERATUREN DIE IN DE KATALYSATOR KUNNEN BEREIKT WORDEN, MOET OPGELET WORDEN VOOR DE UITLAAT WANNEER HET VOERTUIG WORDT GEPARKEERD: OM ERNSTIGE BRANDWONDEN OP HET LICHAAM OF BRAND TE VOORKOMEN, MAG DE UITLAAT NOOIT IN AANRAKING KOMEN MET ONTVLAMBARE MATERIALEN.**

**CAUTION**

**DUE TO THE HIGH TEMPERATURES THAT CAN BE REACHED IN THE CATALYTIC CONVERTER, WHEN PARKING THE VEHICLE, PAY ATTENTION TO THE MUFFLER: TO AVOID SERIOUS BURNS OR FIRE, THE MUFFLER SHOULD NEVER COME INTO CONTACT WITH FLAMMABLE MATERIALS.**

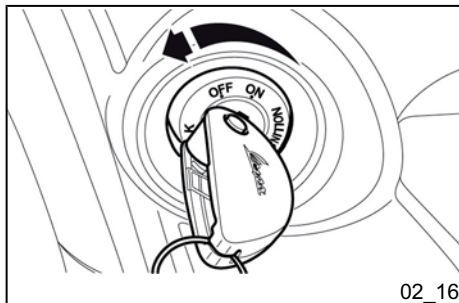

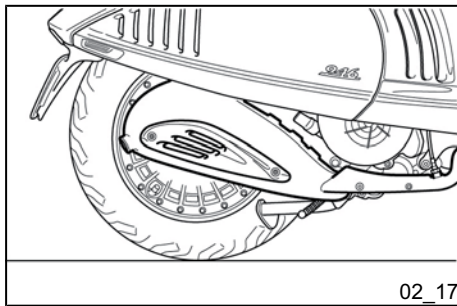

## Katalysator (02\_17)

### LET OP



EENDER WELKE SCHADE AAN DE UITLAAT KAN DE MOTOR SLECHT DOEN WERKEN.

### LET OP



ALS GEVOLG VAN DE HOGE TEMPERATUREN DIE IN DE KATALYSATOR KUNNEN BEREIKT WORDEN, MOET OPGELET WORDEN VOOR DE UITLAAT WANNEER HET VOERTUIG WORDT GEPARKEERD: OM ERNSTIGE BRANDWONDEN OP HET LICHAAM OF BRAND TE VOORKOMEN, MAG DE UITLAAT NOOIT IN AANRAKING KOMEN MET ONTVLAMBARE MATERIALEN.

## Catalytic silencer (02\_17)

### CAUTION



TAMPERING WITH THE CATALYTIC SILENCER MAY CAUSE SEVERE DAMAGE TO THE ENGINE.

### CAUTION



DUE TO THE HIGH TEMPERATURES THAT CAN BE REACHED IN THE CATALYTIC CONVERTER, WHEN PARKING THE VEHICLE, PAY ATTENTION TO THE MUFFLER: TO AVOID SERIOUS BURNS OR FIRE, THE MUFFLER SHOULD NEVER COME INTO CONTACT WITH FLAMMABLE MATERIALS.

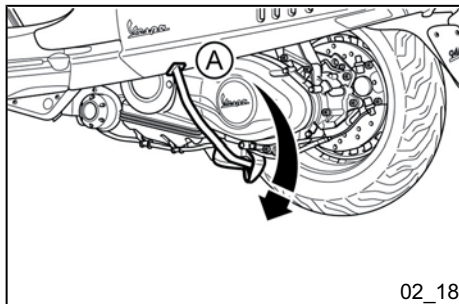

## Standaard (02\_18)

### Centrale standaard

Met de voet drukt men op het uitsteeksel van de centrale standaard «A» en tegelijkertijd heft men het voertuig achteruit op met behulp van de laterale handgrepen.

#### LET OP

**PLAATS HET VOERTUIG OP EEN VASTE EN VLAKKE ONDERGROND.**

#### LET OP



**OMDAT DE KATALYSATOR HOGE TEMPERATUREN KAN BEREIKEN, LET ER BIJ HET PARKEREN VAN HET VOERTUIG OP DAT DE UITLAAT NIET IN CONTACT KOMT MET ONTVLAMBAAR MATERIAAL, OM ERNSTIGE BRANDWONDEN VAN LICHAAMSDLEN TE VOORKOMEN.**

## Stand (02\_18)

### Centre stand

Push with your foot on the centre stand's fork "A" while lifting the vehicle backward, using the handlebar.

#### CAUTION

**PARK THE MOTORCYCLE ON SAFE AND LEVEL GROUND.**

#### CAUTION



**DUE TO THE HIGH TEMPERATURES THE CATALYTIC CONVERTER CAN REACH, ALWAYS TAKE CARE, WHEN PARKING THE VEHICLE, THAT THE SILENCER DOES NOT COME INTO CONTACT WITH FLAMMABLE MATERIALS, TO AVOID SERIOUS BURNS.**



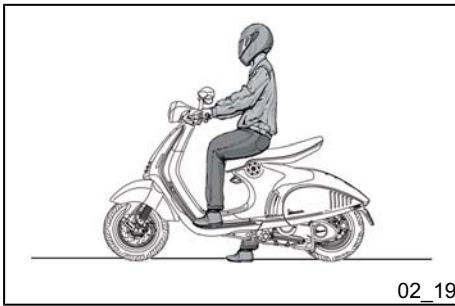

02\_19

## Automatische transmissie (02\_19)

Om het rijden zo eenvoudig en aangenaam mogelijk te maken, is het voertuig uitgerust met een automatische transmissie met regelaar en centrifugekoppeling. Het systeem is ontworpen om de beste prestaties te leveren, wat zowel het acceleratievermogen als het verbruik betreft, of men nu op vlakke wegen of op hellingen rijdt, dankzij een regeling die afhankelijk is van het toerental van de motor en van het overgebrachte koppel. Wanneer men stilstaat op een helling (verkeerslicht, file etc.), gebruikt men enkel de rem om het voertuig te stoppen, met de motor op het minimum toerental. Wanneer men de motor gebruikt om het voertuig te stoppen, kan de koppeling oververhit raken. Dit ongemak is te wijten aan de wrijving van de massa's van de koppeling op het blok. Het is dus beter om te vermijden dat de koppeling te lang slipt en dus oververhit raakt (bijvoorbeeld door de eerder aangeduide oorzaken en het rijden op een helling met hoge hellingsgraad met volle lading, of het vertrekken op een helling van meer dan 25%, enz.):

1. Blijf niet lang in deze conditie doorrijden.
2. Laat de koppeling enkele minuten afkoelen, met de motor aan het minimum toerental.

## Automatic transmission (02\_19)

To ensure simple, pleasurable riding, the vehicle is equipped with automatic transmission with regulator and centrifugal clutch. The system is designed to give the best possible performance in terms of both acceleration and consumption, on level ground and uphill, thanks to the adjustments made to engine speed and transmitted torque. If you have to stop on an uphill slope (traffic lights, traffic jam, etc.) only use the brake to keep the vehicle still, leaving the motor running at idling speed. Using the motor to keep the vehicle still can cause the clutch to overheat. This problem is due to the friction of the clutch parts on the clutch bell. It is therefore recommended to avoid conditions of prolonged clutch slippage leading to clutch overheating (for example, as well as the situation described above, riding uphill fully laden on steep slopes or starting off on slopes greater than 25%, etc.):

1. Do not continue riding in such conditions.
2. Let the clutch cool down with the motor at idling speed for a few minutes

## Veilig rijden (02\_20)

Hierna volgen enkele eenvoudige adviezen, die het toelaten om met uw voertuig tijdens het dagdagelijks gebruik op een rustigere en veiligere wijze te rijden. Uw bekwaamheid en uw mechanische kennis vormen de basis voor een veilig rijgedrag. Men raadt aan om het voertuig in verkeersvrije zones uit te proberen, om het zo beter te leren kennen.

1. Denk eraan om voor het vertrek uw helm op te zetten en deze correct vast te maken.
2. Op een slecht wegdek moet men snelheid verminderen en voorzichtig rijden.
3. Denk eraan dat wanneer men een lange afstand heeft afgelegd op een nat wegdek zonder het gebruik van de remmen, het remeffect eerst minder effectief is. In deze rijcondities raadt men aan om regelmatig de remmen te activeren.
4. Niet voluit remmen op een nat of glad wegdek, of op een onverharde weg.
5. Vermijd om te vertrekken door op het voertuig met uitgeklapte standaard te gaan zitten. Het achterwiel mag in elk geval niet draaien wanneer het in contact komt met de grond, om bruusk wegrijden te voorkomen.
6. Wanneer het voertuig wordt gebruikt op wegen met zand, modder, sneeuw vermengd met zout enz., raadt men aan om de remschijf regelmatig te reinigen met een niet agressief reinigingsmiddel,

## Safe driving (02\_20)

Some simple tips are provided below that will enable you to use your vehicle on a daily basis in greater safety and peace of mind. Your skill and your mechanical knowledge are the basis of a safe ride. We recommend trying out the vehicle in traffic - free zones, in order to acquire a good knowledge of the vehicle itself.

1. Before riding off, remember to put the helmet on and fasten it correctly.
2. Reduce speed on rough roads and ride with care.
3. After riding on a long stretch of wet road without using the brakes, braking can be poor at the beginning. In these conditions, it is a good idea to apply the brakes from time to time.
4. Do not brake hard on wet, unsurfaced or slippery roads.
5. Avoid riding off by mounting the scooter when it is resting on its support. In any case, in order to avoid abrupt departures, the rear wheel should not be turning when it comes into contact with the ground.
6. If the vehicle is used on roads covered with sand, mud, snow mixed with salt, etc., clean the brake disc frequently with a mild detergent in order to prevent abrasive particles from building up inside the holes, which can result in early brake pad wear.



02\_20

om de vorming van schurende ophopingen in de boringen te voorkomen, waardoor de rempastilles sneller verslijten.

#### LET OP



**KEN UW GRENZEN TIJDENS HET RIJDEN. HET IS UITERST GEVAARLIJK OM TE RIJDEN ONDER INVLOED VAN ALCOHOL EN ONDER EFFECT VAN VERDOVENDE MIDDELEN OF BEPAALDE GENEESMIDDELEN.**

#### LET OP



**ELKE BEWERKING DIE DE PRESTATIES VAN HET VOERTUIG WIJZIGT, INCLUSIEF HET WIJZIGEN VAN DE ORIGINELE ONDERDELEN VAN DE STRUCTUUR, IS BIJ WET VERBODEN, MAAKT HET VOERTUIG NIET LANGER CONFORM HET GEHOMOLOGEERD TYPE EN IS GEVAARLIJK VOOR DE RIJVEILIGHEID.**

#### LET OP



**REGEL DE SPIEGELS NIET TIJDENS HET RIJDEN. DIT KAN CONTROLEVERLIES OVER HET VOERTUIG VERORZAKEN**

#### CAUTION



**ALWAYS RIDE WITHIN YOUR LIMITS RIDING UNDER THE INFLUENCE OF ALCOHOL OR OTHER DRUGS AND CERTAIN MEDICINES IS EXTREMELY DANGEROUS.**

#### CAUTION



**ANY ELABORATION THAT MODIFIES THE VEHICLE'S PERFORMANCES, SUCH AS TAMPERING WITH ORIGINAL STRUCTURAL PARTS IS STRICTLY FORBIDDEN BY LAW, AND RENDERS THE VEHICLE NO LONGER CONFORMING TO THE APPROVED TYPE AND DANGEROUS FOR RIDING.**

#### CAUTION



**DO NOT ADJUST THE MIRRORS WHILE RIDING. THIS COULD CAUSE YOU TO LOOSE CONTROL OF THE VEHICLE.**

**WAARSCHUWING**

OM EVENTUELE ONGEVALLLEN TE VOORKOMEN, MOET MEN UITERST VOORZICHTIG ZIJN BIJ HET TOEVOEGEN VAN EN HET RIJDEN MET ACCESSOIRES EN BAGAGE. HET TOEVOEGEN VAN ACCESSOIRES EN BAGAGE KAN DE STABILITEIT, DE PRESTATIES EN DE VEILIGHEIDSLIMIETEN TIJDENS HET GEBRUIK VAN DE SCOOTER VERMINDEREN. (RAADPLEEG HET DEEL «RESERVEONDERDELEN EN ACCESSOIRES»)

**WARNING**

IN ORDER TO PREVENT ANY ACCIDENTS RIDE VERY CAREFULLY AFTER ADDING ACCESSORIES AND WHILE CARRYING LUGGAGE. THE ADDITION OF ACCESSORIES AND LUGGAGE CAN REDUCE YOUR SCOOTER STABILITY AND PERFORMANCE, AS WELL AS THE LEVEL OF SAFETY DURING USE. (SEE THE «SPARE PARTS AND ACCESSORIES» SECTION)

**Bagagedrager (02\_21)**

Het voertuig is voorzien voor de installatie van een accessoriële bagagedrager.

Contacteer een **Erkend Servicepunt** voor de aankoop en de installatie, anders vervalt de garantie.

**Rear rack (02\_21)**

The vehicle is preconfigured for the installation of an accessory luggage rack.

Contact an **Authorised Service Centre** for purchase and installation at the penalty of voiding the warranty.

**WAARSCHUWING**

PIAGGIO COMMERCIALISEERT EEN EIGEN ACCESSOIRELIJN, DIE DERHALVE WORDT ERKEND EN GEGARANDEERD IN VERBAND MET HUN GEBRUIK. VOOR DE KEUZE EN DE

**WARNING**

PIAGGIO MARKETS ITS OWN LINE OF ACCESSORIES THAT ARE RECOGNISED AND GUARANTEED FOR USE. IT IS THEREFORE ESSENTIAL TO CONTACT AN AUTHORISED DEALER

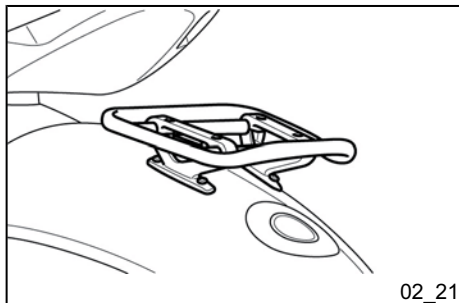

**CORRECTE MONTAGE VAN DEZE ACCESSOIRES IS HET DUS NOODZAKELIJK OM ZICH TE WENDEN TOT EEN DEALER OF EEN ERKEND SERVICE CENTRUM. HET GEBRUIK VAN NIET ORIGINELE ACCESSOIRES KAN DE STABILITEIT EN DE WERKING VAN HET VOERTUIG NADELIG BEÏNVLOEDEN, WAARDOOR DE RIJVEILIGHEID EN DE PERSOONLIJKE VEILIGHEID VAN DE BESTUURDER IN GEVAAR KUNNEN KOMEN.**

**OR SERVICE CENTRE IN ORDER TO CHOOSE AND FIT ACCESSORIES CORRECTLY. THE USE OF NON-ORIGINAL ACCESSORIES MAY AFFECT THE STABILITY AND OPERATION OF YOUR VEHICLE AND REDUCE SAFETY LEVELS WITH POTENTIAL RISKS FOR THE RIDER.**

**Vespa®  
246**



**Hst. 03  
Onderhoud  
Chap. 03  
Maintenance**

## Peil motorolie

Bij 4-takt motoren wordt de olie van de motor gebruikt om de distributieorganen, de banksteunen en de thermische groep te smeren. **Een onvoldoende hoeveelheid van olie kan ernstige schade veroorzaken aan de motor zelf.** Bij alle 4-takt motoren is het verslechteren van de kenmerken van de olie en een hoger verbruik normaal.

Vooral het verbruik kan door de gebruiksomstandigheden worden beïnvloed (bijv.: door bijv. als volgt te rijden: het voertuig gebruiken door het gashandvat voornamelijk helemaal geopend te laten, veroorzaakt een groter oliegebruik).

**Om eender welk ongemak te voorkomen, raadt men aan om elke keer het oliepeil te controleren wanneer men het voertuig gebruikt.**

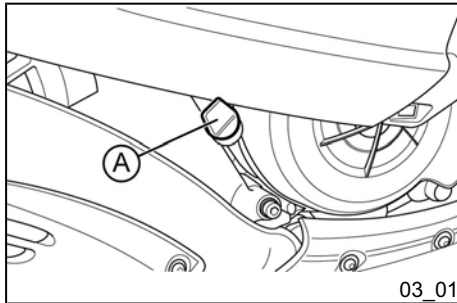

## Controle van het peil van de motorolie (03\_01, 03\_02)

Elke keer men het voertuig gebruikt, bij koude motor, moet men het oliepeil controleren, (nadat men de dop/staaf vanuit de **compleet vastgedraaide positie** heeft verwijderd) en dat tussen de aanduidingen van het MAX en MIN peil op de staaf «**A**» moet liggen; tijdens de controle moet het voertuig op het statief

## Engine oil level

In four stroke engines, the engine oil is used to lubricate the timing elements, the bench bearings and the thermal group. **An insufficient quantity of oil can cause serious damage to the engine .** In all four-stroke engines, a loss of efficiency in oil performance and consumption should be considered normal.

Consumption can particularly reflect the conditions of use (i.e when driving e.g.: using the vehicle most of the time with the throttle grip mainly open, means a higher oil consumption).

**In order to avoid problems, it is advisable to control oil level every time the vehicle is used.**

## Engine oil level check (03\_01, 03\_02)

Every time the vehicle is used, visually inspect the level of the engine oil when the engine is cold (after **completely unscrewing** the oil cap/dipstick). The oil level should be somewhere between the MAX and MIN index marks on the level rod; «**A**»; while the oil is being checked, the vehicle must be resting on its centre stand on an even, horizontal surface.

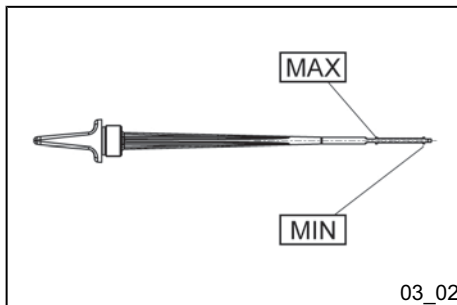

03\_02

worden geplaatst op een vlakke ondergrond.

Het peil zal lager zijn als u het oliepeil na het gebruik van het voertuig en dus met een warme motor controleert; om een correcte controle uit te voeren, moet men minstens 10 minuten wachten nadat men de motor heeft uitgeschakeld, om het correcte peil te kunnen vaststellen.

### **Aanbevolen producten**

#### **eni i-Ride PG 5W-40**

*Smeermiddel met synthetische basis voor 4-taktmotoren met hoge prestaties.*  
JASO MA, MA2 - API SL - ACEA A3

### **Technische kenmerken**

#### **Hoeveelheid motorolie**

1340 cm<sup>3</sup> cc (waarvan 120 cm<sup>3</sup> cc in het filterpatroon)

### **Het bijvullen van motorolie (03\_03)**

Het eventueel bijvullen van olie moet uitgevoerd worden nadat men het peil heeft gecontroleerd, en dit alleszins **zonder het MAX peil** te overschrijden. Volgens de aanduidingen in de tabel van het geprogrammeerd onderhoud wordt voorzien om bij een **Erkend Service Centrum** een controle en een eventuele

If the check is carried out after the vehicle has been used, and therefore with a hot engine, the level will be lower; in order to carry out a correct check, wait at least 10 minutes after the engine has been stopped so as to get the correct level.

### **Recommended products**

#### **eni i-Ride PG 5W-40**

*Synthetic based lubricant for high-performance four-stroke engines.*  
JASO MA, MA2 - API SL - ACEA A3

### **Characteristic**

#### **Engine oil quantity**

1,340 cm<sup>3</sup> (of which 120 cm<sup>3</sup> in the filtering cartridge)

### **Engine oil top-up (03\_03)**

The oil should be topped up after having checked the level and in any case by adding oil **without ever exceeding the MAX level**. Take your vehicle to an **Authorised Service Centre** to have the engine oil checked and if necessary, topped-up as indicated in the scheduled maintenance table.

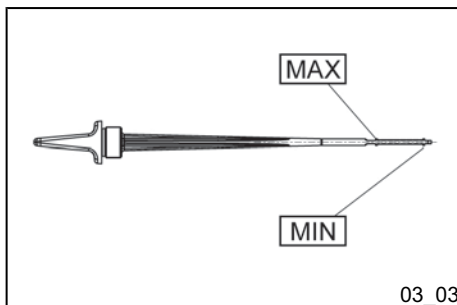

03\_03



bijvulling van motorolie uit te laten voeren.

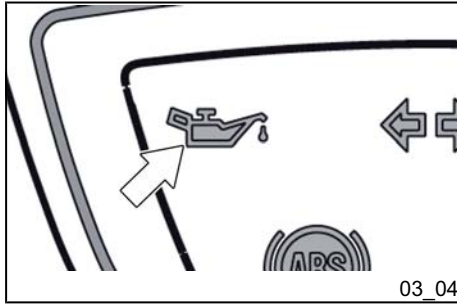

### Signaleringslampje (onvoldoende oliedruk) (03\_04)

Het voertuig is uitgerust met een controlelampje dat gaat branden als de sleutel op «ON» wordt gedraaid. Dit controlelampje moet uitgaan als men de motor start. **Controleer het oliepeil en vul eventueel olie bij als tijdens het remmen, bij een laag toerental of in een bocht het controlelampje gaat branden. Wend u tot een erkend servicepunt als na het bijvullen het controlelampje blijft branden tijdens het remmen, bij een laag toerental of in een bocht.**

### Vervanging van de motorolie

Voor de verversing van de motorolie en de vervanging van de oliefilter, volgens de aanduidingen in de tabel van het geprogrammeerde onderhoud, moet een **Erkend Servicepunt** gecontacteerd worden.

### Warning light (insufficient oil pressure) (03\_04)

The vehicle is equipped with a warning light that comes on when the key is turned to «ON». However, this light should switch off once the engine has been started. **If the light comes on while braking, at idle speed or while turning a corner, it is necessary to check the oil level and top it up if required. If after having topped-up the oil, the warning light still comes on while braking, at idle speed or while turning a corner, it will be necessary to take your vehicle to an Authorised Service Centre.**

### Engine oil change

To change the engine oil and the oil filter, as indicated in the scheduled maintenance table, contact an **Authorised Service Centre**.

#### CAUTION



**RUNNING THE ENGINE WITH INSUFFICIENT LUBRICATION OR WITH IN-**

**LET OP**

DE BEWEGENDE ONDERDELEN SLIJTEN SNELLER ALS DE MOTOR ONVOLDOENDE OF MET VERKEERDE MIDDELEN GESMEERD WORDT MET ERNSTIGE BESCHADIGINGEN VAN DIEN.

WANNEER MEN DE MOTOR MET EEN EXCESSIEVE HOEVEELHEID OLIE BIJVULT, KAN DIT EEN SLECHTE WERKING EN/OF HET VERMINDEREN VAN DE PRESTATIES VAN HET VOERTUIG VEROORZAKEN.

HET GEBRUIK VAN ANDERE OLIE DAN AANBEVOLEN, KAN DE LEVENSDUUR VAN DE MOTOR VERKORTEN.

**LET OP**

DE AFGEWERKTE OLIE BEVAT STOFFEN DIE SCHADELIJK ZIJN VOOR HET MILIEU. VOOR HET VERVERSEN VAN DE OLIE RAADT MEN AAN OM ZICH TE WENDEN TOT EEN ERKENDE SERVICEPUNT DIE TER BESCHERMING VAN HET MILIEU IS UITGERUST VOOR DE VERWERKING VAN DE GEBRUIKTE OLIE IN OVEREENSTEMMING MET DE VOORSCHRIFTEN VAN DE WET.

ADEQUATE LUBRICANTS ACCELERATES THE WEAR AND TEAR OF THE MOVING PARTS AND CAN CAUSE IRRETRIEVABLE DAMAGE.

TOPPING UP THE ENGINE WITH AN EXCESSIVE AMOUNT OF OIL MAY CAUSE MALFUNCTION AND/OR A DROP IN PERFORMANCE OF THE VEHICLE.

USING OILS OTHER THAN THOSE RECOMMENDED CAN SHORTEN THE LIFE OF THE ENGINE.

**CAUTION**

USED OILS CONTAIN SUBSTANCES HARMFUL TO THE ENVIRONMENT. FOR OIL REPLACEMENT, CONTACT AN AUTHORISED SERVICE CENTRE WHICH IS EQUIPPED TO DISPOSE OF USED OILS IN AN ENVIRONMENTALLY FRIENDLY AND LEGAL WAY.

**Recommended products**

eni i-Ride PG 5W-40

*Synthetic based lubricant for high-performance four-stroke engines.*

JASO MA, MA2 - API SL - ACEA A3

**Characteristic**

Engine oil quantity

## Aanbeloven producten

### eni i-Ride PG 5W-40

*Smeermiddel met synthetische basis voor 4-taktmotoren met hoge prestaties. JASO MA, MA2 - API SL - ACEA A3*

## Technische kenmerken

### Hoeveelheid motorolie

1340 cm<sup>3</sup> cc (waarvan 120 cm<sup>3</sup> cc in het filterpatroon)

1,340 cm<sup>3</sup> (of which 120 cm<sup>3</sup> in the filtering cartridge)

## Oliepeil naaf (03\_05)

Controleer of olie aanwezig is in de naaf, op basis van de periodieke controles die worden aangeduid in de tabel van het geprogrammeerde onderhoud.

### WAARSCHUWING



**VOOR DE PERIODIEKE CONTROLE VAN HET OLIEPEIL IN DE NAAF, VOORZIEN IN DE TABEL VAN HET GEPROGRAMMEERDE ONDERHOUD, MOET U ZICH WENDEN TOT EEN Erkend Servicepunt.**

**VOOR VERDERE CONTROLES VAN HET OLIEPEIL IN DE NAAF, DIE NIET WORDEN VOORZIEN IN DE TABEL VAN HET GEPROGRAMMEERDE ON-**

## Hub oil level (03\_05)

Check the presence of oil in the hub, according to the regular controls shown in the table of the scheduled maintenance.

### WARNING



**FOR THE REGULAR CHECK OF THE HUB OIL LEVEL SHOWN IN THE SCHEDULED MAINTENANCE TABLE, CONTACT AN Authorised Service Centre.**

**FOR THE CONTROLS OF THE HUB OIL LEVEL THAT ARE NOT PREDETERMINED BY THE SCHEDULED MAINTENANCE TABLE, OPERATE AS DESCRIBED.**

**DERHOUD, MOET ALS VOLGT GE-  
HANDELD WORDEN.****CONTROLE VAN HET PEIL**

- Plaats het voertuig op de centrale standaard op een vlak terrein.
- Draai de bout «A» los en controleer met behulp van een drevel dat de olie zich net onder de onderrand van de vulopening bevindt.
- Maak de transmissiecarter zorgvuldig schoon met een doek.

**WAARSCHUWING**

**WANNEER DE NAAF FUNCTIONEERT MET ONVOLDOENDE, VERVUILDE OF VERKEERDE SMEERMIDDELEN, ZULLEN DE BEWEGENDE DELEN SNELLER VERSLIJTEN, EN KAN DIT ERNSTIGE SCHADE VEROORZAKEN.**

**Technische kenmerken****Hoeveelheid naafolie**300 cm<sup>3</sup>**BIJVULLING****LEVEL CHECK**

- Park the vehicle on level ground and centre stand.
- Undo the screw «A» and by inserting punch, check the presence of oil that must be below the lower edge of the loading hole.
- With a cloth carefully clean the transmission crankcase.

**WARNING**

**THE FUNCTION OF THE HUB WITH INSUFFICIENT HUB LUBRICATION OR WITH CONTAMINATED OR IMPROPER LUBRICANTS ACCELERATES THE WEAR AND TEAR OF THE MOVING PARTS AND CAN CAUSE SERIOUS DAMAGE.**

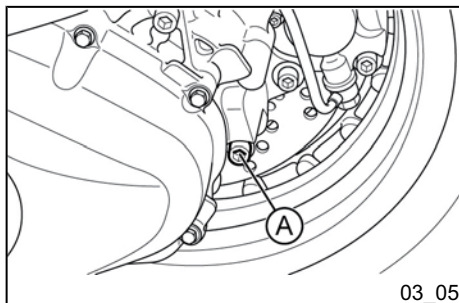
**Characteristic****Hub oil quantity**300 cm<sup>3</sup>**TOP-UP**

03\_05

Indien moet bijgevoerd worden, **mag het voertuig NIET gebruikt worden** en moet een **Erkend Servicepunt** gecontacteerd worden.

#### LET OP



**DE AFGEWERKTE OLIE BEVAT STOFFEN DIE SCHADELIJK ZIJN VOOR HET MILIEU. VOOR HET VER-  
VERSEN VAN DE OLIE RAADT MEN  
AAN OM ZICH TE WENDEN TOT EEN  
ERKENDE SERVICEPUNT DIE TER  
BESCHERMING VAN HET MILIEU IS  
UITGERUST VOOR DE VERWERKING  
VAN DE GEBRUIKTE OLIE IN OVER-  
EENSTEMMING MET DE VOOR-  
SCHRIFTEN VAN DE WET.**

#### Aanbeloven producten

**Smeermiddel voor versnellingsbak-  
ken en transmissies**

*Smeermiddel voor versnellingsbakken  
en transmissies.*

SAE 80W/90, API GL4 - API GL5

If necessary carry out the top-up, **DO NOT use the vehicle** and contact an **Authorised Service Centre**.

#### CAUTION



**USED OILS CONTAIN SUBSTANCES  
HARMFUL TO THE ENVIRONMENT.  
FOR OIL REPLACEMENT, CONTACT  
AN AUTHORISED SERVICE CENTRE  
WHICH IS EQUIPPED TO DISPOSE OF  
USED OILS IN AN ENVIRONMENTAL-  
LY FRIENDLY AND LEGAL WAY.**

#### Recommended products

**Lubricant for gearboxes and transmis-  
sions**

*Lubricant for gearboxes and transmis-  
sions.*

SAE 80W/90, API GL4 - API GL5

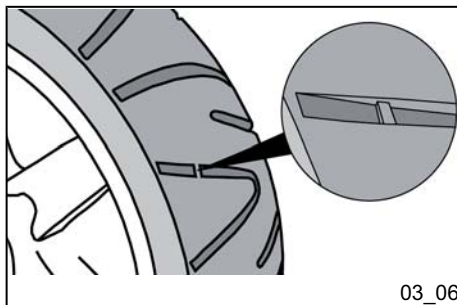

03\_06

### Banden (03\_06)

Controleer regelmatig de spanning van elke band (koud).

De banden zijn voorzien van een slijtage-indicator, dus moet de vervanging worden uitgevoerd zodra deze indicatoren zichtbaar zijn op het rijvlak. Controleer eveneens of de banden geen sneden op de zijkanten of een onregelmatige slijtage van het rijvlak vertonen.

#### LET OP



**NEEM VOOR DE VERVANGING VAN DE BANDEN CONTACT OP MET EEN ERKEND SERVICESTATION.**

#### LET OP



**MEET DE BANDENSPIEGING OP ALS DE BANDEN KOUD ZIJN. EEN ONJUISTE SPIEGING HEEFT EEN ABNORMALE SLIJTAGE VAN DE BANDEN TOT GEVOLG EN MAAKT HET RIJDEN GEVAARLIJK.**

**DE BAND MOET WORDEN VERVANGEN WANNEER HET RIJVLAK DE SLIJTAGELIMIET, VOORZIEN IN DE VAN KRACHT ZIJNDE NORMEN, HEEFT BEREIKT.**

### Tyres (03\_06)

Periodically check the inflation pressure of each tyre (when cold).

Tyres are fitted with wear indicators; tyres should be replaced as soon as these indicators become visible on the tyre tread. Also check that the tyres do not show signs of splitting at the sides or irregular tread wear.

#### CAUTION



**FOR THE REPLACEMENT OF THE TYRES CONTACT AN AUTHORISED SERVICE CENTRE.**

#### CAUTION



**TYRE PRESSURE SHOULD BE CHECKED WHEN TYRES ARE COLD. INCORRECT TYRE PRESSURE CAUSES ABNORMAL TYRE WEAR AND MAKES RIDING DANGEROUS.**

**TYRES MUST BE REPLACED WHEN THE TREAD REACHES THE WEAR LIMITS SET FORTH BY LAW.**

## BANDENSPANNING

Spanning van de voorband	1,8 bar
Spanning van de achterband (met passagier)	2,0 bar (2,2 bar)

## TYRE INFLATION PRESSURE

Front tyre pressure	1.8 bar
Rear tyre pressure (with passenger)	2.0 bar (2.2 bar)

## BANDEN

Voorste band	120/70 - 12" 51P Tubeless
Achterste band	130/70 - 12" 62P Tubeless

## TYRES

Front tyre	Tubeless, 120/70 - 12" 51P
Rear tyre	Tubeless 130/70 - 12" 62P

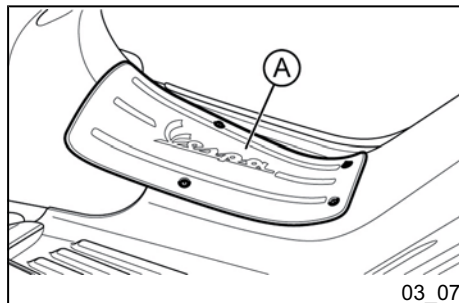

### **Demonteren van de bougie (03\_07, 03\_08)**

#### **Verwijdering**

De inspectie van de bougie moet worden uitgevoerd bij koude motor, en op onderstaande wijze:

- Verwijder de centrale bedekking «A» door de bevestigingsbouten los te draaien.
- Verwijder de pipet van de bougie «B».
- Verwijder de bougie met behulp van de bijgeleverde pijpsleutel.

#### **Montage**

### **Spark plug dismantlement (03\_07, 03\_08)**

#### **Removal**

In order to inspect the spark plug, follow the operation described when the engine is cold:

- Remove the central cover «A» undoing the retaining screws.
- Slide off the spark plug tube «B».
- Remove the spark plug using the box-spanner supplied.

#### **Fitting**

- Use the box-spanner to refit the spark plug in its saddle, then tighten it. Care

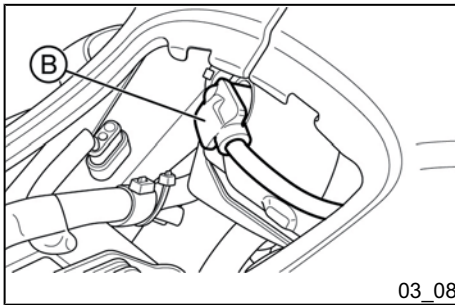

- Gebruik de pijpsleutel om de bougie weer in de opening te positioneren, en draai daarna vast nadat de bougie met de gepaste inclinatie is gemonteerd.

- Plaats de pipet van de bougie «B».

- Positioneer de centrale bedekking «A» en draai de bevestigingsbouten helemaal vast.

#### LET OP



**VOER DEZE HANDELINGEN UIT MET UITERSTE VOORZICHTIGHEID, OMDAT DE STARTINSTALLATIE EEN HOOG VERMOGEN BEZIT, EN DUS ERNSTIGE SCHADE KAN AANBRENGEN.**

#### LET OP



**HET VERWIJDEREN VAN DE BOUGIE MOET WORDEN UITGEVOERD BIJ KOUDE MOTOR.**

**HET GEBRUIK VAN ANDERE ELEKTRONISCHE ONTSTEKINGSCENTRALES EN ANDERE BOUGIES DAN VOORGESCHREVEN (RAADPLEEG HET DEEL «TECHNISCHE GEGEVENS»), KAN DE MOTOR ERNSTIG BESCHADIGEN.**

should be taken while installing and fixing it with the correct inclination.

- Insert the spark plug tube «B».

- Position the central cover «A» and tighten the retaining screws.

#### CAUTION



**FOLLOW THESE PROCEDURES VERY CAREFULLY TO AVOID ANY SEVERE DAMAGE THAT MAY BE CAUSED BY THE VERY POWERFUL IGNITION SYSTEM.**

#### CAUTION



**THE SPARK PLUG MUST BE REMOVED WHEN THE ENGINE IS COLD. USING IGNITION ELECTRONIC CENTRAL UNITS OR SPARK PLUGS OTHER THAN THE TYPES PRESCRIBED (SEE «TECHNICAL DATA» SECTION) CAN CAUSE SERIOUS DAMAGE TO THE ENGINE.**

#### CAUTION



**PROCEED WITH CAUTION. DO NOT DAMAGE THE TONGUES OR THEIR SEATS. HANDLE THE PAINTED**



**LET OP**

**WEES VOORZICHTIG BIJ HET GEBRUIK.**

**BESCHADIG DE LIPJES EN/OF DE RELATIEVE KLEMZITTEN NIET. HANTEER DE PLASTIC EN GELAKTE DELEN VOORZICHTIG, EN SLEEF OF BESCHADIG ZE NIET.**

**AND PLASTIC COMPONENTS CAREFULLY. DO NOT SCRATCH OR DAMAGE THEM.**

**AANBEVOLEN BOUGIE**

Bougie	NGK CR8EB
Afstand van de elektroden	0,7±0,8 mm

**RECOMMENDED SPARK PLUG**

Spark plug	NGK CR8EB
Electrode gap	0.7 to 0.8 mm

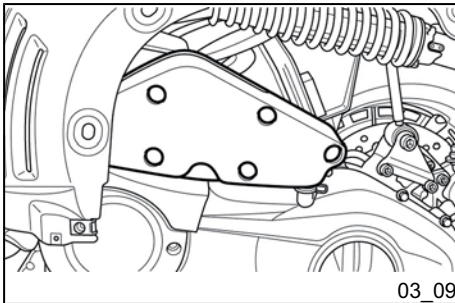
**Demonteren van het luchtfilter (03\_09)**

Voor de verwijdering en de reiniging van de luchtfilter moeten de aanwijzingen in de tabel van het geprogrammeerde onderhoud gerespecteerd worden, en moet u zich wenden tot een **Erkend Service Centrum**.

**Removing the air filter (03\_09)**

To remove and clean the air filter, follow the indications in the scheduled maintenance table, contact an **Authorised Service Centre**.

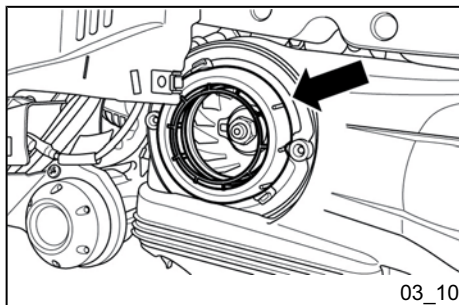

03\_10

### Reiniging filter CVT (03\_10)

Voor de verwijdering en de reiniging van de CVT-filter moeten de aanwijzingen in de tabel van het geprogrammeerde onderhoud gerespecteerd worden, en moet u zich wenden tot een Erkend Service Centrum.

#### LET OP



**WANNEER HET VOERTUIG OP STOFFIGE WEGEN WORDT GEBRUIKT, MOETEN DE ONDERHOUDSHANDELINGEN OP DE LUCHTFILTER VAKER UITGEVOERD WORDEN OM SCHADE AAN DE MOTOR TE VERMIJDEN.**

### CVT filter cleaning (03\_10)

To remove and clean the air filter, follow the indications in the scheduled maintenance table, contact an **Authorised Service Centre**.

#### CAUTION



**IF THE VEHICLE IS USED ON DUSTY ROADS SERVICE THE CVT FILTER MORE OFTEN TO AVOID DAMAGING THE ENGINE.**

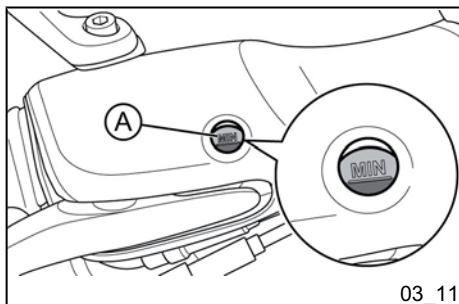

03\_11

### Controle van het oliepeil van de remmen (03\_11)

Beide reservoirs van de remvloeistof, voorrem en achterrem, zijn voorzien van een transparante «A» indicator; de hoeveelheid vloeistof in de indicator duidt het vloeistofpeil aan van het relatieve reservoir.

Handel als volgt om het peil van de remvloeistof te controleren:

### Checking the brake oil level (03\_11)

Both brake fluid reservoirs, front and rear, are fitted with a transparent indicator «A»; the quantity of liquid contained in the sight glass indicates the level of liquid in its reservoir.

To control the brake fluid level, proceed as follows:

- rest the vehicle on its centre stand and with the handlebars perfectly horizontal;

- plaats het voertuig op de centrale standaard en met het stuur in de centrale positie;

- controleer het vloeistofpeil via de relatieve inspectie-openingen «**A**»:

- indien het venstertje **vol** is, is het peil van de remvloeistof correct.
- Indien het peil van de remvloeistof zich onder de referentie «**MIN**» bevindt, moet u zich wenden tot een **Erkend Servicepunt**.
- Indien het peil van de remvloeistof zich onder de referentie «**MIN**» bevindt, mag het voertuig niet gebruikt worden en moet een **Erkend Service Centrum** gecontacteerd worden.

#### WAARSCHUWING



**BIJ NORMALE WEERSOMSTANDIGHEDEN WORDT AANGERADEN OM DE VLOEISTOF ELKE 2 JAAR TE VERVANGEN. GEBRUIK NOOIT REMVLOEISTOFFEN UIT REEDS GEOPENDE VERPAKKINGEN, OF DIE REEDS WERDEN GEBRUIKT.**

- check the liquid level through the relative inspection sight glass «**A**»:

- if the sight glass is **full**, the brake fluid level is correct.
- If the brake fluid level is certified to the reference «**MIN**», go to an **Authorised Service Centre** to carry out the top-up.
- If the brake fluid level is lower than the reference «**MIN**», do not use the vehicle and contact an **Authorised Service Centre**.

#### WARNING



**IN NORMAL CLIMATIC CONDITIONS IT IS ADVISABLE TO REPLACE THE ABOVE-MENTIONED FLUID EVERY 2 YEAR. NEVER USE BRAKE FLUID CONTAINED IN CONTAINERS WHICH ARE ALREADY OPEN OR PARTIALLY USED.**

#### WARNING



**ONLY USE DOT 4-CLASSIFIED BRAKE FLUID. BRAKE CIRCUIT FLUID IS VERY CORROSIVE; MAKE SURE THAT IT DOES NOT COME INTO CONTACT WITH THE PAINTWORK.**

**WAARSCHUWING**

**GEBUIK UITSLUITEND REMVLOEISTOFFEN MET DOT 4 KLASSERING. DE VLOEISTOF VAN HET REMCIRCUIT HEEFT EEN HOOG CORROSIEF VERMOGEN: VERMIJDT DAT DE VLOEISTOF IN CONTACT KOMT MET DE GELAKTE DELEN.**

**Aanbevolen producten****AGIP BRAKE 4**

*Remvloeistof.*

Synthetische vloeistof SAE J 1703 - FMVSS 116 - DOT 3/4 - ISO 4925 - CUNA NC 956 DOT 4

**Recommended products****AGIP BRAKE 4**

*Brake fluid.*

Synthetic fluid SAE J 1703 -FMVSS 116 - DOT 3/4 - ISO 4925 - CUNA NC 956 DOT 4

**Accu (03\_12, 03\_13)**

Om de accu te bereiken, moet de centrale bedekking «A» verwijderd worden door de bevestigingsbouten los te draaien.

**Battery (03\_12, 03\_13)**

To access the battery the central cover «A» must be removed, undoing the retaining screws.

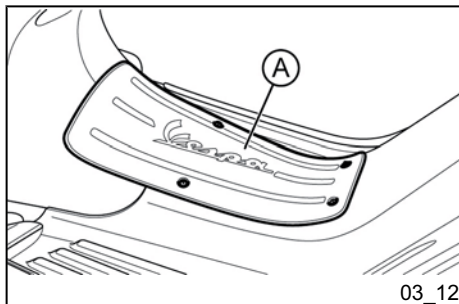

03\_12

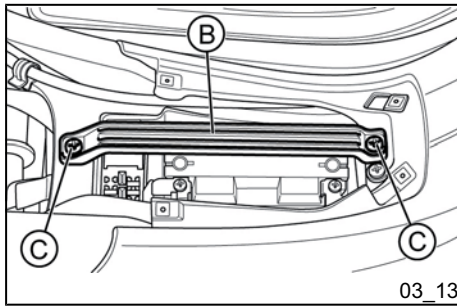

Verwijder de steunband «B» door de bevestigingsbouten «C» los te draaien.

De accu is een elektrisch mechanisme dat regelmatig moet worden gecontroleerd en een zeer nauwgezet onderhoud vereist.

#### WAARSCHUWING



**LEGE ACCU'S ZIJN SCHADELIJK VOOR HET MILIEU. DE VERZAMELING EN DE VERWERKING MOETEN WORDEN UITGEVOERD VOLGENS DE VAN KRACHT ZIJNDE NORMEN.**

#### LET OP



**DE ELECTROLYT BEVAT ZWAVELZUUR: VERMIJDT IEDER CONTACT MET OGEN, HUID EN KLEDING. BIJ TOEVALLIG CONTACT SPOELT MEN OVERVLOEDIG MET WATER, EN RAADPLEEGT MEN EEN ARTS.**

#### LET OP



**OM BESCHADIGING AAN DE ELEKTRISCHE INSTALLATIE TE VOORKOMEN, MAG MEN DE KABELS NOOIT LOSMAKEN WANNEER DE MOTOR DRAAIT. HEL HET VOERTUIG NIET TE**

Then remove the support clamp «B» undoing the retaining screws «C».

The battery is the electrical device that requires the most frequent attention and the most thorough maintenance.

#### WARNING



**USED BATTERIES ARE HARMFUL FOR THE ENVIRONMENT. COLLECTION AND DISPOSAL SHOULD BE CARRIED OUT IN COMPLIANCE WITH REGULATIONS IN FORCE.**

#### CAUTION



**ELECTROLYTE CONTAINS SULPHURIC ACID: AVOID CONTACT WITH EYES, SKIN AND CLOTHES. IN CASE OF ACCIDENTAL CONTACT, RINSE WITH ABUNDANT WATER AND CONSULT A DOCTOR.**

#### CAUTION



**IN ORDER TO AVOID DAMAGING THE ELECTRICAL SYSTEM, NEVER DISCONNECT THE WIRING WHILE THE ENGINE IS RUNNING. DO NOT TIP THE VEHICLE TOO MUCH IN ORDER**

**VEEL OM GEVAARLIJKE UITSTROMINGEN VAN DE ELECTROLYT ZELF VANUIT DE ACCU TE VOORKOMEN.**

**TO AVOID DANGEROUS LEAKAGE OF THE BATTERY ELECTROLYTE.**

### **Inwerkingstelling van een nieuwe accu (03\_14)**

### **Use of a new battery (03\_14)**

Voor de indienstneming van een nieuwe accu:

To install a new battery:

1. Plaats de accu op haar plaats.
2. Sluit eerst de positieve pool «+» en daarna de negatieve pool «-» aan.
3. Positioneer de steunband en de centrale bedekking.

1. Place the battery in its housing.

2. Connect the positive pole «+» first and then the negative pole «-».

3. Position the supporting clamp and the central cover.

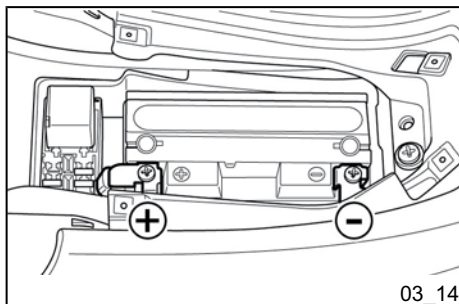

#### **CAUTION**

#### **LET OP**



**KEER DE POLARITEITEN NIET OM: GEVAAR VOOR KORTSLUITING EN SCHADE AAN DE ELEKTRISCHE MECHANISMEN.**

**DO NOT REVERSE THE POLARITY: RISK OF SHORT CIRCUIT AND DAMAGE TO THE ELECTRICAL SYSTEM.**

#### **WARNING**

#### **WAARSCHUWING**



**LEGE ACCU'S ZIJN SCHADELIJK VOOR HET MILIEU. DE VERZAMELING EN DE VERWERKING MOETEN WORDEN UITGEVOERD VOLGENS DE VAN KRACHT ZIJNDE NORMEN.**

**USED BATTERIES ARE HARMFUL FOR THE ENVIRONMENT. COLLECTION AND DISPOSAL SHOULD BE CARRIED OUT IN COMPLIANCE WITH REGULATIONS IN FORCE.**

#### **Characteristic**

Battery

## Technische kenmerken

### Accu

12 V / 10 Ah Verzegeld



03\_15

### Länger stillegen (03\_15)

Wanneer het voertuig voor lange tijd niet wordt gebruikt, zal de accu mindere prestaties leveren. Dit gebeurt omdat de accu zelf natuurlijk ontlaaft en door mogelijke resterende absorptie van het voertuig, te wijten aan de componenten met constante voeding. De vermindering van de prestaties van de accu is bovendien afhankelijk van de omgevingscondities en van de reiniging van de polen. Om mogelijke startproblemen en/of onherstelbare schade aan de accu te voorkomen, volgt men één van de onderstaande modaliteiten:

- Start de motor **minstens eenmaal per maand** en houd hem 10-15 minuten op een toerental dat net iets hoger ligt dan het minimum toerental. Hierdoor blijven, naast de accu, alle componenten van de motor efficiënt.
- Stal het voertuig (zoals in het deel «Het voertuig blijft inactief» wordt beschreven) en verwijder de accu. De accu moet worden gereinigd, helemaal worden opgeladen en op een droge en geventileerde

Sealed, 12 V / 10 Ah

### Long periods of inactivity (03\_15)

Battery performance will be poor if the vehicle is not used for a long time. This is the result of the natural phenomenon of battery discharging, and may be due to residual absorption by vehicle components with constant power consumption. Poor battery performance may also be due to environmental conditions and the cleanliness of the poles. In order to avoid difficult starts and/or irreversible damage to the battery, follow any of these steps:

- **At least once a month** start the engine and run it slightly above idle speed for 10-15 minutes. This keeps all the engine components, as well as the battery, in good working order.
- Take your vehicle to a garage (as indicated in the «Vehicle not used for extended periods» section) to have the battery removed. Have the battery cleaned, charged fully and stored in a dry, ventilated place. Recharge **at least once every two months**.

plaats worden bewaard. Laad de accu minstens elke twee maanden op.

#### **N.B.**

HET OPLADEN VAN DE ACCU MOET WORDEN UITGEVOERD MET EEN STROOM DIE 1/10 IS VAN DE NOMINALE CAPACITEIT VAN DE ACCU ZELF, EN DIT NIET MEER DAN 10 UUR LANG. ER WORDT AANGERADEN OM ZICH VOOR DEZE HANDELING TE WENDEN TOT EEN ERKEND SERVICE CENTRUM. BIJ DE HERMONTAGE VAN DE ACCU, VERZEKERT MEN ZICH VAN DE CORRECTE VERBINDING VAN DE KLEMMEN AAN DE POLEN.

#### **WAARSCHUWING**



DE KABELS VAN DE ACCU MOGEN ABSOLUUT NIET WORDEN LOSGEKOPPELD WANNEER DE MOTOR DRAAIT; DIT KAN DE ELEKTRONISCHE REGELEENHEID VAN HET VOERTUIG ONHERSTELBAAR BESCHADIGEN.

#### **WAARSCHUWING**



LEGE ACCU'S ZIJN SCHADELIJK VOOR HET MILIEU. DE VERZAMELING EN DE VERWERKING MOETEN

#### **N.B.**

THE BATTERY MUST BE CHARGED WITH A CURRENT EQUAL TO 1/10 OF THE RATED CAPACITY OF THE BATTERY AND FOR NOT LONGER THAN 10 HOURS. CONTACT AN AUTHORISED SERVICE CENTRE TO CARRY OUT THIS OPERATION SAFELY. WHEN REFITTING THE BATTERY MAKE SURE THE LEADS ARE CORRECTLY CONNECTED TO THE TERMINALS.

#### **WARNING**



DO NOT DISCONNECT THE BATTERY CABLES WITH THE ENGINE RUNNING, THIS CAN CAUSE IRREPARABLE DAMAGE TO THE VEHICLE'S ELECTRONIC CONTROL UNIT.

#### **WARNING**



USED BATTERIES ARE HARMFUL FOR THE ENVIRONMENT. COLLECTION AND DISPOSAL SHOULD BE CARRIED OUT IN COMPLIANCE WITH REGULATIONS IN FORCE.



**WORDEN UITGEVOERD VOLGENS  
DE VAN KRACHT ZIJNDE NORMEN.**

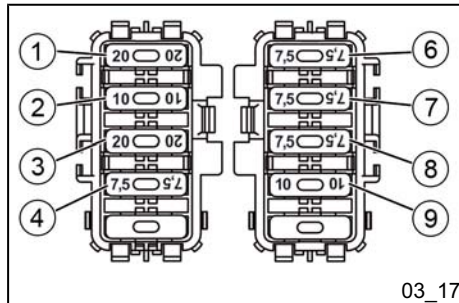
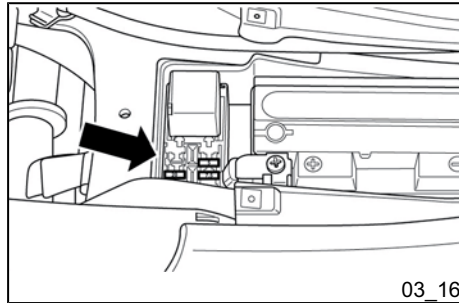

### Zekeringen (03\_16, 03\_17)

De elektrische installatie wordt beschermd door zekeringen die zich onder de centrale bedekking bevinden. Om deze te bereiken, moet gehandeld worden volgens de aanduidingen in de paragraaf «Accu».

### Fuses (03\_16, 03\_17)

The electrical system is protected by fuses located under the central cover. To access them operate as described in the «Battery» paragraph.

#### ZEKERINGEN

Zekering n°1

Capaciteit: 20 A

#### FUSES

Fuse No. 1

Capacity: 20 A

	<b>Beschermde circuits:</b> algemeen voertuig		<b>Protected circuits:</b> vehicle general
Zekering n°2	<b>Capaciteit:</b> 10A <b>Beschermde circuits:</b> voeding vanaf accu: injectieladingen, injectiecentrale en led immobilizer, digitale display.	Fuse No. 2	<b>Capacity:</b> 10 A <b>Protected circuits:</b> battery-powered injection solenoid, injection control unit and immobilizer LED, digital display.
Zekering n°3	<b>Capaciteit:</b> 20 A <b>Beschermde circuits:</b> voeding vanaf accu: ABS centrale.	Fuse No. 3	<b>Capacity:</b> 20 A <b>Protected circuits:</b> battery-powered, ABS control unit.
Zekering nr.4	<b>Capaciteit:</b> 7,5A <b>Beschermde circuits:</b> voeding vanaf accu: predispositie PMP (accessoire) en predispositie antidiefstalsysteem.	Fuse No. 4	<b>Capacity:</b> 7.5 A <b>Protected circuits:</b> battery-powered PMP pre-installation (accessory) and antitheft pre-installation.
Zekering n°6	<b>Capaciteit:</b> 7,5A <b>Beschermde circuits:</b> voeding onder spanning: indicator brandstofpeil, nummerplaatlicht, instrumentverlichting, commando richtingaanwijzers, controlelamp ABS, claxon, achterste standlicht, voorste standlichten.	Fuse No. 6	<b>Capacity:</b> 7.5 A <b>Protected circuits:</b> key powered, fuel level indicator, license plate light, instrument illumination, turn indicator control, ABS warning light, horn, rear daylight running lights, front daylight running lights.
Zekering nr.7	<b>Capaciteit:</b> 5A <b>Beschermde circuits:</b> voeding onder spanning: immobilizerantenne, kantelsensor,	Fuse No. 7	<b>Capacity:</b> 5A <b>Protected circuits:</b> key powered, immobilizer antenna, tip over sensor, starter circuit, stop button, stop light, ABS control unit and engine control unit.

startcircuit, stopknoppen, stoplicht, ABS centrale en motorcentrale.

Zekering nr.8

**Capaciteit:** 7,5A

**Beschermde circuits:** voeding onder spanning: predispositie stopcontact USB (accessoire), commandosysteem knipperlichten, predispositie antidiefstalsysteem.

Zekering n°9

**Capaciteit:** 5A

**Beschermde circuits:** voeding onder spanning: controlelamp groot licht en koplamp.

Fuse No. 8

**Capacity:** 7.5 A

**Protected circuits:** key powered, USB socket pre-installation (accessory), turn indicator control device, antitheft pre-installation.

Fuse No. 9

**Capacity:** 5A

**Protected circuits:** key powered, high beam and headlight warning light.

#### LET OP



VOORALEER DE ZEKERING WORDT VERVANGEN, MOET EERST HET DEFECT OPGEZOCHT EN VERHOLPEN WORDEN DAT DE ONDERBREKING VEROORZAAKT.

PROBEER NOOIT OM HET CIRCUIT TE SLUITEN MET ANDER MATERIAAL DAN EEN ZEKERING.

#### CAUTION



BEFORE REPLACING THE FUSE IT IS NECESSARY TO FIND AND SOLVE THE FAILURE THAT CAUSED IT TO BLOW.

DO NOT REPLACE THE FUSE WITH ANY ALTERNATIVE FORM OF CONDUCTOR.

#### CAUTION



IN ORDER TO AVOID DAMAGING THE ELECTRICAL SYSTEM, NEVER DIS-

**LET OP**

OM BESCHADIGING AAN DE ELEKTRISCHE INSTALLATIE TE VOORKOMEN, MAG MEN DE KABELS NOOIT LOSMAKEN WANNEER DE MOTOR DRAAIT. HEL HET VOERTUIG NIET TE VEEL OM GEVAARLIJKE UITSTROMINGEN VAN DE ELECTROLYT ZELF VANUIT DE ACCU TE VOORKOMEN.

**LET OP**

WIJZIGINGEN OF HERSTELLINGEN VAN DE ELEKTRISCHE INSTALLATIE DIE OP EEN NIET CORRECTE MANIER ZIJN UITGEVOERD EN ZONDER REKENING TE HOUDEN MET DE TECHNISCHE KENMERKEN VAN DE INSTALLATIE, KUNNEN ONREGELMATIGHEDEN VEROORZAKEN BIJ DE WERKING, MET BRANDGEVAAR VAN DIEN.

**LET OP**

WEES VOORZICHTIG BIJ HET GEBRUIK.  
BESCHADIG DE LIPJES EN/OF DE RELATIEVE KLEMZITTEN NIET. HAN-

CONNECT THE WIRING WHILE THE ENGINE IS RUNNING. DO NOT TIP THE VEHICLE TOO MUCH IN ORDER TO AVOID DANGEROUS LEAKAGE OF THE BATTERY ELECTROLYTE.

**CAUTION**

MODIFICATIONS OR REPAIRS TO THE ELECTRICAL SYSTEM, PERFORMED INCORRECTLY OR WITHOUT STRICT ATTENTION TO THE TECHNICAL SPECIFICATIONS OF THE SYSTEM CAN CAUSE MALFUNCTIONING AND RISK OF FIRE.

**CAUTION**

PROCEED WITH CAUTION.  
DO NOT DAMAGE THE TONGUES OR THEIR SEATS. HANDLE THE PAINTED AND PLASTIC COMPONENTS CAREFULLY. DO NOT SCRATCH OR DAMAGE THEM.

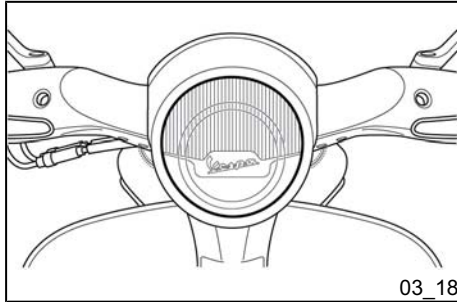

**TEER DE PLASTIC EN GELAKTE DE-  
LEN VOORZICHTIG, EN SLEEP OF  
BESCHADIG ZE NIET.**

### **Koplampset (03\_18, 03\_19, 03\_20, 03\_21)**

De lampen zijn van het type «LED». In geval van storingen wordt voor de vervanging van deze lampen aanbevolen om een **Erkend Servicepunt** te contacteren.

#### **N.B.**

**INDIEN DE BINNENKANT VAN HET LICHT BESLAGEN IS, MOET GECONTROLEERD WORDEN OF DIT VERSCHIJNSEL ENKELE MINUTEN NA DE INSCHAKELING VAN HET LICHT ZELF VERDWIJNT. DIT VERSCHIJNSEL IS TE WIJTEN AAN HET VOCHTIGHEIDSNIVEAU EN/OF AAN DE LAGE TEMPERATUUR; DIT IS DUS GEEN DEFECT.**

**DE AANWEZIGHEID VAN DRUPPELS DAARENTEGEN, KAN DUIDEN OP EEN BINNENSIJPELING; CONTACTEER EEN Erkend Service Centrum.**

### **Front light group (03\_18, 03\_19, 03\_20, 03\_21)**

The bulbs are the «LED» type. In the event of malfunction, we recommend contacting an **Authorised Service Centre** for replacement.

#### **N.B.**

**IF MISTING IS NOTICED ON THE INSIDE OF THE TAIL LIGHT, CHECK THAT IT DISAPPEARS AFTER SOME MINUTES OF IGNITION OF THE TAIL LIGHT. IT IS A COMMON PHENOMENON AND IS ATTRIBUTABLE TO HUMIDITY AND/OR TO LOW TEMPERATURES; DOES NOT SHOW FAILURE.**

**THE PRESENCE OF DROPS OF WATER, ON THE OTHER HAND, COULD INDICATE THAT WATER IS INFILTRATING. CONTACT AN AUTHORISED SERVICE CENTRE.**



03\_19



03\_20

N.B.



HET VOERTUIG IS VOORZIEN VAN EEN SYSTEEM DAT IN STAAT IS OM DE FUNCTIONALITEIT VAN DE OPTISCHE GROEP TE BEHOUDEN IN SPECIALE OMGEVINGSCONDITIES, MET DE MOTOR AAN HET MINIMUM TOERENTAL EN HET VOERTUIG STIL.

DE GEBRUIKER WORDT GEWAARSCHUWD VIA HET DIGITALE DISPLAY DOOR DE CYCLISCHE WEERGAVE VAN DE VOLGENDE INFORMATIE:

- «Alert», WORDT 1 SECONDE WEERGEGEVEN;
- «Light», WORDT 1 SECONDE WEERGEGEVEN;
- INSTELLING VAN DE EERDER AFGESTELDE MULTI-FUNCTIONELE INDICATOR (CLOCK/ODO/TRIP), WORDT 2 SECONDEN WEERGEGEVEN.

DEZE SIGNALERINGEN WORDEN VERDER WEERGEGEVEN OP HET DISPLAY ZOLANG HET VERSCHIJNSEL AANHOUDT; HET IS VOLDOENDE OM HET VOERTUIG UIT TE SCHAKELN OF TE GAAN RIJDEN OM DE NORMALE OMSTANDIGHEDEN TE HERSTELLEN.

N.B.



THE VEHICLE IS EQUIPPED WITH A DEVICE CAPABLE OF PRESERVING OPERATION OF THE HEADLIGHT ASSEMBLY IN THE EVENT OF SPECIAL ENVIRONMENTAL CONDITIONS, IN SITUATIONS OF ENGINE AT IDLE SPEED AND VEHICLE STOPPED.

THE USER'S ATTENTION WILL BE CALLED TO THE DIGITAL DISPLAY BY THE APPEARANCE OF THE FOLLOWING INFORMATION IN SEQUENCE:

- «Alert», DISPLAYED FOR 1 SECOND;
- «Light», DISPLAYED FOR 1 SECOND;
- SETTING OF THE MULTI-FUNCTION INDICATOR PREVIOUSLY SET (CLOCK/ODO/TRIP), DISPLAYED FOR 2 SECONDS.

THIS SIGNALLING CONTINUES ON THE DIGITAL DISPLAY FOR THE ENTIRE TIME THAT THE PHENOMENON PERSISTS. TO REACTIVATE THE NORMAL CONDITIONS, SIMPLY SWITCH OFF THE VEHICLE OR BEGIN RIDING.

IF THE SIGNALLING PERSISTS, CONTACT AN AUTHORISED SERVICE CENTRE.

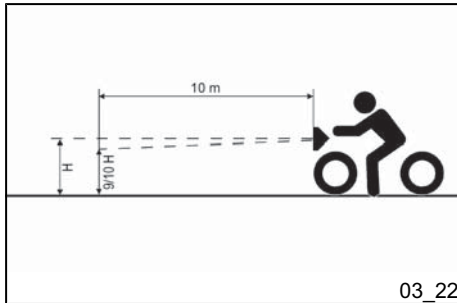
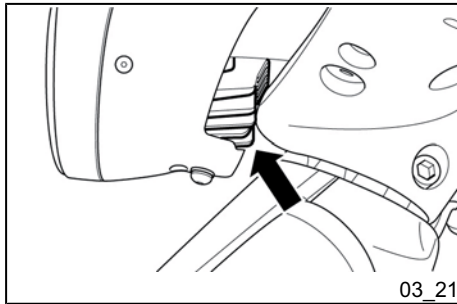

**WANNEER DE SIGNALERING AANHOUDT, WENDT MEN ZICH TOT EEN ERKENDE SERVICE CENTRUM.**

**N.B.**

**ZOLANG DE STORING AANHOUDT, WORDEN EVENTUELE DRUKKEN OP DE KNOP VERWAARLOOSD.**

**LET OP**



**OM BRANDWONDEN TE VERMIJDEN, MAG HET ONBEDEKTE ONDERSTE DEEL VAN DE OPTISCHE GROEP NIET AANGERAAKT WORDEN.**

### **Afstellen van de koplamp (03\_22, 03\_23)**

Handel als volgt:

- Stel het voertuig in de gebruiksconditie met opgeblazen banden aan de voorgeschreven spanning, op een vlak terrein op 10 m. afstand van een wit scherm in halfschaduw, zodanig dat de as van het voertuig loodrecht op het scherm staat;
- Schakel de koplamp aan en controleer of de grens van de lichtbundel die op het witte scherm wordt geprojecteerd, niet

**N.B.**

**FOR THE ENTIRE TIME THAT THE FAULT PERSISTS, ANY PRESSURES OF THE MODE BUTTON WILL BE IGNORED.**

**CAUTION**



**IN ORDER TO PREVENT BURNS, DO NOT TOUCH THE LOWER EXPOSED PART OF THE HEADLIGHT ASSEMBLY.**

### **Head light adjustment (03\_22, 03\_23)**

Proceed as follows:

- Position the vehicle in running order and with the tyres inflated to the prescribed pressure, onto a flat surface, 10 m away from a half-lit white screen; ensure that the longitudinal axis of the vehicle is perpendicular to the screen;
- Turn on the headlight and check that the borderline of the projected light beam on the screen is not higher than 9/10 or lower

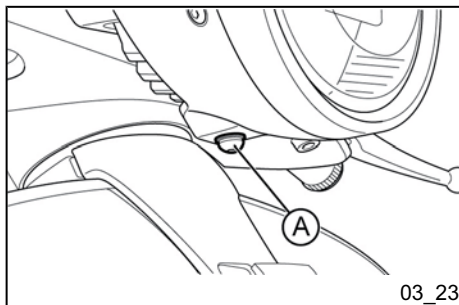

03\_23

hoger komt dan 9/10 van de hoogte van het midden van de koplamp vanop de grond, en niet lager dan 7/10;

- in het omgekeerde geval regelt men de koplamp door te handelen op de bout «A».

#### N.B.

DE BESCHREVEN PROCEDURE IS OVEREENKOMSTIG DE "EUROPESE NORM" BETREFFENDE DE MAXIMALE EN MINIMALE HOOGTE VAN DE LICHTBUNDEL. CONTROLEER ALLESZINS DE VOORSCHRIFTEN VAN DE LANDEN WAARIN HET VOERTUIG WORDT GEBRUIKT.

than 7/10 of the distance from the ground to the centre of the vehicle headlamp;

- If this is not the case, adjust the headlight by operating the screw «A».

#### N.B.

THE ABOVE PROCEDURE COMPLIES WITH THE EUROPEAN STANDARDS REGARDING MAXIMUM AND MINIMUM HEIGHT OF LIGHT BEAMS. REFER TO THE STATUTORY REGULATIONS IN FORCE IN EVERY COUNTRY WHERE THE VEHICLE IS USED.

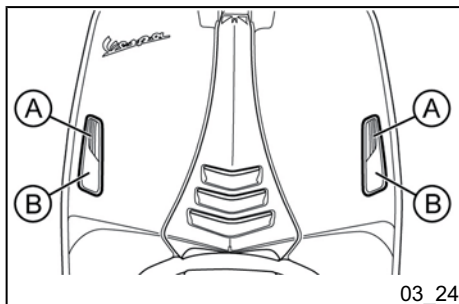

03\_24

### Richtingaanwijzers voor (03\_24)

Zowel de lampen van de voorste richtingaanwijzers «A» als die van de standlichten «B» zijn van het type «LED».

In geval van storingen wordt voor de vervanging van deze lampen aanbevolen om een **Erkend Servicepunt** te contacteren.

### Front direction indicators (03\_24)

Both the front turn indicators «A» and the daylight running lights «B» are «LED» type.

In the event of malfunction, we recommend contacting an **Authorised Service Centre** for replacement.



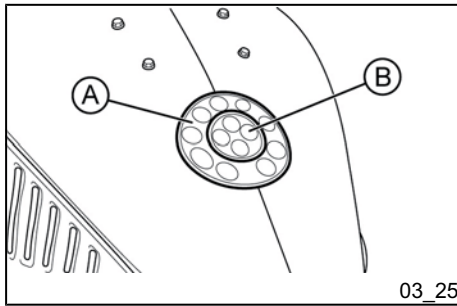

### Lampenset achter (03\_25)

Zowel de lampen van de standlichten «A» als die van de stoplichten «B» zijn van het type «LED».

In geval van storingen wordt voor de vervanging van deze lampen aanbevolen om een **Erkend Servicepunt** te contacteren.

#### **N.B.**

**WASEM IN DE KOPLAMP IS GEEN STORING MAAR IS TE WIJTEN AAN DE VOCHTIGHEIDSGRAAD EN/OF EEN LAGE TEMPERATUUR.**

**DEZE WAAS ZAL VLUG VERDWIJNEN WANNEER MEN DE KOPLAMP AANZET.**

**DE AANWEZIGHEID VAN DRUPPELS DAARENTEGEN, KAN DUIDEN OP EEN INSIJPELING; CONTACTEER HET DEALERNETWERK.**

### Rear optical unit (03\_25)

Both the parking light bulbs «A» and the brake lights «B» are «LED» type.

In the event of malfunction, we recommend contacting an **Authorised Service Centre** for replacement.

#### **N.B.**

**IF MISTING IS NOTICED ON THE INSIDE OF THE HEADLAMP GLASS, THIS DOES NOT INDICATE A FAULT AND IS ATTRIBUTABLE TO HUMIDITY AND/OR TO LOW TEMPERATURES.**

**THE PHENOMENON SHOULD QUICKLY DISAPPEAR WHEN THE LIGHT IS SWITCHED ON.**

**THE PRESENCE OF DROPS OF WATER, ON THE OTHER HAND, COULD INDICATE THAT WATER IS INFILTRATING. CONTACT THE AFTER-SALES SERVICE NETWORK.**

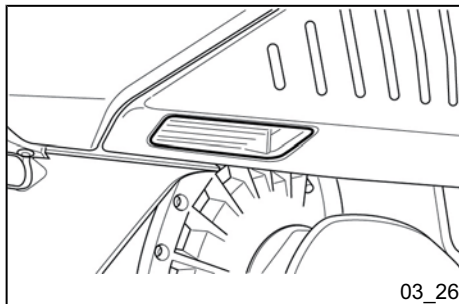

### Richtingaanwijzers achter (03\_26)

De lampen van de achterste richtingaanwijzers zijn van het type «LED».

In geval van storingen wordt voor de vervanging van deze lampen aanbevolen om een **Erkend Servicepunt** te contacteren.

### Rear turn indicators (03\_26)

The rear turn indicator bulbs are the «LED» type.

In the event of malfunction, we recommend contacting an **Authorised Service Centre** for replacement.

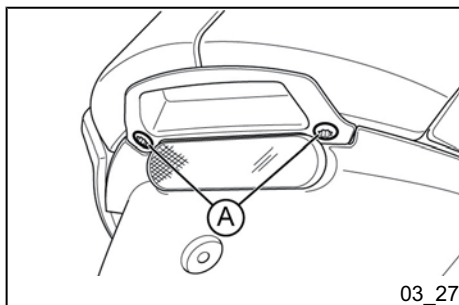

### Kentekenverlichting (03\_27, 03\_28, 03\_29)

Voor de vervanging van de lamp van de nummerplaat moet als volgt gehandeld worden:

- draai de bevestigingsbout «A» los en verwijder de lamphouder.

### Number plate light (03\_27, 03\_28, 03\_29)

To remove the license plate bulb proceed as follows:

- undo the retaining screws «A» and take out the bulb holder.

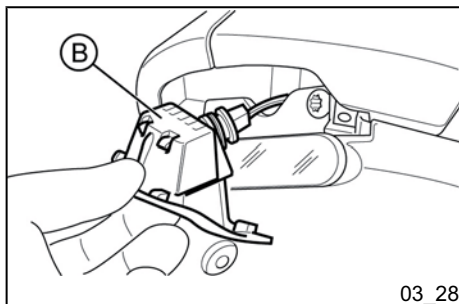

- Verwijder de lamphouder «B».

- Remove the bulb holder «B».

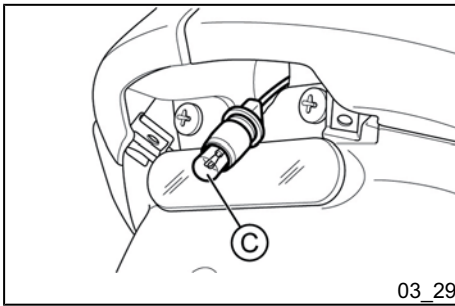

03\_29

- Verwijder de lamp «C».

#### LET OP



**TREK NIET AAN DE ELEKTRISCHE KABELS OM DE LAMPHOUDER TE VERWIJDEREN.**

#### Elektrische kenmerken

**Lamp van het nummerplaatlicht**

**Type:** Gloeilamp

**Vermogen:** 12V - 5W

**Aantal:** 1

- Remove the bulb «C».

#### CAUTION



**DO NOT PULL THE ELECTRICAL WIRING TO EXTRACT THE BULB HOLDER.**

#### Electric characteristic

**License plate bulb**

**Type:** Incandescent

**Power:** 12V - 5W

**Quantity:** 1

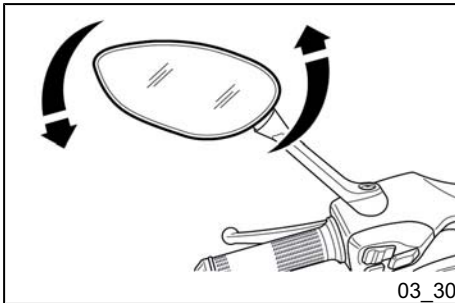

03\_30

#### **Achteruitkijkspiegels (03\_30)**

De spiegels kunnen manueel worden afgesteld, door de spiegelhouder te draaien tot men de gewenste inclinatie heeft bereikt.

#### LET OP



**REGEL DE SPIEGELS NIET TIJDENS HET RIJDEN. DIT KAN CONTROLEVERLIES OVER HET VOERTUIG VERORZAKEN**

#### **Rear-view mirrors (03\_30)**

The mirrors can be set to the desired position by adjusting the mirror frame.

#### CAUTION



**DO NOT ADJUST THE MIRRORS WHILE RIDING. THIS COULD CAUSE YOU TO LOOSE CONTROL OF THE VEHICLE.**

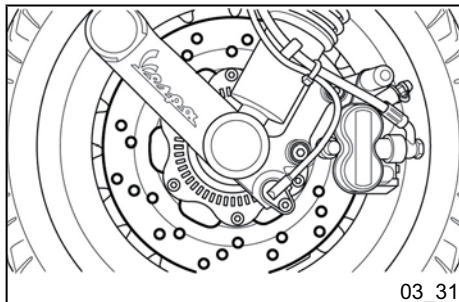

### Schijfrem voor en achter (03\_31)

De slijtage van de remschijf en de remblokken wordt automatisch gecompenseerd, en heeft derhalve geen invloed op de werking van de remmen. Daarom moeten de remmen nooit worden geregistreerd. Wanneer men de hendel activeert en deze te elastisch is, is dit waarschijnlijk te wijten aan de aanwezigheid van lucht in het circuit of aan de onregelmatige werking van de rem zelf. In dit geval raadt men aan, aangezien de fundamentele rol van de remmen voor uw rijveiligheid, om het voertuig naar een **dealer of erkend servicepunt** te brengen.

#### LET OP



**DE REMACTIE MOET BEGINNEN NA ONGEVEER 1/3 VAN DE SLAG VAN DE REMHENDEL.**

#### LET OP



**DE DIKTE VAN DE REMBLOKKEN WORDT DOOR DE DEALER GECONTROLEERD, VOLGENS DE CONTROLES DIE WORDEN VOORZIEN IN DE TABEL VAN HET GEPROGRAMMEERD ONDERHOUD. WANNEER**

### Front and rear disc brake (03\_31)

The brake disc and pad wear is automatically compensated, therefore it has no effect on the functioning of the front and rear brakes. For this reason it is not necessary to adjust the brakes. An excessively elastic brake lever stroke may indicate the presence of air in the braking circuit or a failure in the braking system. In this case, mainly due to the importance of brakes to guarantee safe riding conditions, the vehicle should be taken to an **Authorised Service Centre or Dealer**.

#### CAUTION



**BRAKING SHOULD BEGIN AFTER ABOUT 1/3 OF THE BRAKE LEVER STROKE.**

#### CAUTION



**HAVE THE BRAKE PADS CHECKED BY THE DEALER ACCORDING TO THE CHECKS SPECIFIED IN THE SCHEDULED MAINTENANCE TABLE. HOWEVER, IN THE EVENT OF NOISES COMING FROM THE FRONT AND/OR REAR BRAKING SYSTEM DURING OPERATION, IT IS ADVISABLE TO HAVE THE BRAKING SYSTEM**

MEN LAWAAI OPMERKT AFKOMSTIG VAN HET VOORSTE EN/OF ACHTERSTE REMSYSTEEM TIJDENS HET GEBRUIK VAN HET REMSYSTEEM ZELF, RAADT MEN AAN OM ZICH TE WENDEN TOT EEN DEALER OF ERKEND SERVICEPUNT. NA DE VERVANGING VAN DE PASTILLES MAG MEN HET VOERTUIG NIET GEBRUIKEN VOORDAT MEN DE REMHENDEL EEN AANTAL KEREN HEEFT INGEKEPEN, OM ZO DE ZUIGERTJES AF TE STELLEN EN OM DE SLAG VAN DE HENDEL IN DE CORRECTE POSITIE TE BRENGEN.

#### LET OP



DE AANWEZIGHEID VAN ZAND, MODDER, SNEEUW MET STROOIZOUT, ENZ. OP HET WEGDEK, KAN DE LEVENSDUUR VAN DE PASTILLES AANZIENLIJK VERMINDEREN. WANNEER HET VOERTUIG WORDT GEBRUIKT OP WEGEN WAARVAN DE KENMERKEN HIERBOVEN WERDEN BESCHREVEN, WORDT AANBEVOLEN OM DE REMSCHIJF REGELMATIG TE REINIGEN MET EEN NIET-AGRESSIEF REINIGINGSMIDDEL, OM DE VORMING VAN SCHURENDE OPHOPINGEN IN DE OPENINGEN TE VOORKOMEN WAARDOOR DE REMBLOKKEN SNELLER KUNNEN VERSLIJTEN.

CHECKED BY AN AUTHORISED SERVICE CENTRE OR DEALER. AFTER REPLACING THE BRAKE PADS, DO NOT USE THE SCOOTER UNTIL YOU HAVE OPERATED THE BRAKE LEVER SEVERAL TIMES IN ORDER TO ALLOW THE PLUNGERS TO SETTLE AND THE LEVER STROKE TO BE SET TO THE CORRECT POSITION.

#### CAUTION



THE PRESENCE OF SAND, MUD, SNOW MIXED WITH SALT, ETC. ON THE ROAD, CAN DRASTICALLY REDUCE THE LIFE OF THE BRAKE PADS. WHEN RIDING THE VEHICLE ON ROADS WITH THE ABOVE MENTIONED CHARACTERISTICS, WE RECOMMEND TO CLEAN THE BRAKE DISC FREQUENTLY WITH A NON-AGGRESSIVE DETERGENT IN ORDER TO AVOID THE FORMATION OF ABRASIVE BUILD-UPS IN THE HOLES, WHICH COULD RESULT IN EARLY WEAR OF BRAKE PADS.

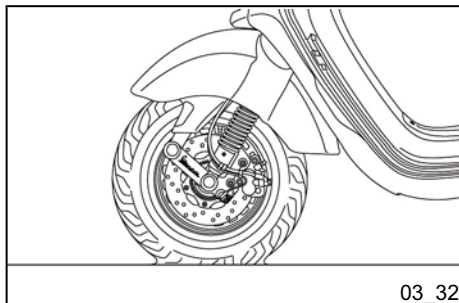

03\_32

### Een lekke band (03\_32)

Op het voertuig is uitgerust met Tubeless banden (zonder binnenband). In geval van een lekke band, in tegenstelling tot wat gebeurt met een band met binnenband, zal het leeglopen zeer langzaam gebeuren, zodat de rijveiligheid wordt verhoogd. Bij een lekke band is het toegelaten om een noodherstelling uit te voeren met een spuitbus van het type "oppompen en herstellen". Voor een definitieve herstelling wendt men zich tot een **Dealer of Erkend Service Centrum**. Voor de vervanging van een band moet men het relatieve wiel demonteren. Voor deze handelingen wendt men zich tot een **Dealer of Erkend Service Centrum**.

#### LET OP



**VOOR HET GEBRUIK VAN DE SPIJT-  
BUS "OPBLAZEN EN HERSTELLEN",  
VOLGT MEN DE AANWIJZINGEN OP  
HET OMHULSEL OF OP DE VERPAK-  
KING.**

### Puncture (03\_32)

The vehicle is equipped with Tubeless tyres (without inner tube). In the event of a puncture, Tubeless tyres - unlike tyres with inner tubes - go flat very slowly, resulting in a greater steering safety. In the event of a puncture, an emergency repair can be carried out using an "inflate and repair" spray can. For a final repair, take your vehicle to an **Authorised Service Centre or Dealer**. The replacement of a tyre involves removing the wheel in question. Take your vehicle to an **Authorised Service Centre or Dealer** for these operations.

#### CAUTION



**TO USE THE "INFLATE AND REPAIR"  
SPRAY CAN PROPERLY, FOLLOW  
THE INSTRUCTIONS ON THE PACK-  
AGING.**

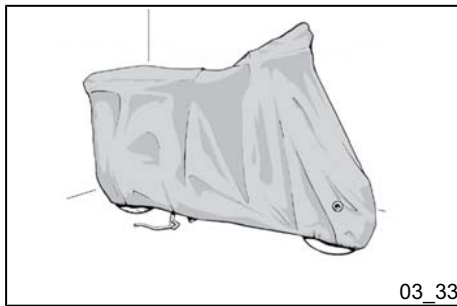

03\_33

### **Stilstand van het voertuig (03\_33)**

Er wordt aangeraden om de volgende handelingen uit te voeren:

1. Voer de reiniging van het voertuig uit en bedek het vervolgens met een doek;
2. Demonteer de bougie wanneer de motor niet draait, en giet 1+2 cc olie in (grotere hoeveelheden zijn schadelijk voor de integriteit van de motor zelf). Activeer 1-2 maal de startknop voor ongeveer 1 seconde, en laat de motor enkele toeren draaien. Daarna hermonteert men de bougie;
3. Verwijder alle brandstof uit het voertuig; smeer de niet gelakte metalen onderdelen in met antiroestvet; zorg dat de banden de grond niet raken, door het frame op twee blokken hout te plaatsen;
4. Voor de accu moet men de instructies volgen van het deel «Accu»

### **Aanbevolen producten**

#### **eni i-Ride PG 5W-40**

*Smeermiddel met synthetische basis voor 4-taktmotoren met hoge prestaties.*  
JASO MA, MA2 - API SL - ACEA A3

### **Inactivity of the vehicle (03\_33)**

The following operations are recommended:

1. Clean the scooter thoroughly and then cover it with a canvas;
2. With the engine off, remove the spark plug and pour 1 - 2 cm<sup>3</sup> of oil through its hole (greater quantities are harmful to the integrity of the engine itself). Operate the starter button 1-2 times for roughly 1 second to turn the engine over slowly, then insert the spark plug again;
3. Drain all the fuel from the scooter; spread anti rust grease on the uncoated metal parts; keep the wheels lifted above the ground by resting the chassis on two wooden wedges;
4. As regards the battery, follow the instructions in the «Battery» section.

### **Recommended products**

#### **eni i-Ride PG 5W-40**

*Synthetic based lubricant for high-performance four-stroke engines.*  
JASO MA, MA2 - API SL - ACEA A3

## Reinigen van het voertuig (03\_34)

Week het vuil en de modder op de gelakte oppervlakken met een waterstraal onder lage druk. Zodra het vuil en de modder zijn geweekt, kan men het met een zachte autospons met veel water en "shampoo" (water met 2-4% shampoo) worden verwijderd. Vervolgens goed afspoelen en met een zeem afdrogen. Gebruik voor de buitenkant van de motor petroleum, een kwast en schone lappen. Petroleum beschadigt de lak. Men herinnert dat het eventueel opoetsen met siliconenwas steeds moet worden voorafgegaan door het wassen.

### WAARSCHUWING



**OM ROESTVORMING TE VOORKOMEN, MOET HET VOERTUIG GEREINIGD WORDEN WANNEER HET WORDT GEBRUIKT IN DE VOLGENDE ZONES OF OMSTANDIGHEDEN:**

- **OMGEVINGS- EN SEIZOENSCONDITIONS: GEBRUIK VAN ZOUT EN CHEMISCHE IJSWERENDE MIDDELEN OP WEGEN TIJDENS DE WINTERPERIODE.**
- **MILIEUVERVUILING: STAD EN/OF INDUSTRIËLE GEBIEDEN.**
- **ZOUTGEHALTE EN VOCHTIGHEID IN DE ATMOSFEER:**

## Cleaning the vehicle (03\_34)

Use a low pressure jet of water to soften the caked dirt and mud deposited on the painted surfaces. Once softened, sponge off mud and dirt using a car body sponge soaked in a car body shampoo and water solution (2-4% of car shampoo in water). Then rinse with abundant water, and dry with a shammy cloth. For the engine exterior, use petrol, a brush and clean cloths. Petrol can damage paintwork. Remember that any polishing with silicone wax must always be preceded by washing.

### WARNING



**TO AVOID THE APPEARANCE OF OXIDATIONS, WASH THE VEHICLE EVERY TIME IT IS USED IN CERTAIN AREAS OR IN SPECIAL CONDITIONS OF:**

- **ENVIRONMENTAL / SEASONAL CONDITIONS: USE OF SALT, DE-ICER CHEMICAL PRODUCTS ON THE ROAD IN WINTER.**
- **AIR POLLUTION: CITY AND/OR INDUSTRIAL AREAS.**
- **SALINITY AND HUMIDITY OF THE ATMOSPHERE: MARINE AREAS, HOT AND WET WEATHER.**



ZEEGEBIEDEN, WARME EN  
VOCHTIGE KLIMATEN.

#### WAARSCHUWING



- VERMIJD DAT OP DE CARROSSERIE AFZETTINGEN, RESTEN VAN INDUSTRIËLE EN VERVUULENDE POEDERS, TEERVLEKKEN, DODE INSECTEN, UITWERPSELLEN VAN VOGELS, ENZ. ACHTERBLIJVEN.
- PARKEER HET VOERTUIG NIET ONDER BOMEN. IN SOMMIGE SEIZOENEN KAN ER UIT DE BOMEN HARS, FRUIT OF BLADEREN VALLEN DIE CHEMISCHE STOFFEN BEVATTEN DIE SCHADELIJK ZIJN VOOR DE LAK.

#### LET OP



SCHOONMAAKMIDDELEN KUNNEN HET WATER VERONTREINIGEN. HET WASSEN VAN HET VOERTUIG MAG ENKEL WORDEN UITGEVOERD OP PLAATSEN DIE ZIJN UITGERUST MET GESCHIKTE MECHANISMEN VOOR HET ZUIVEREN VAN HET WATER DAT WORDT GEBRUIKT VOOR HET WASSEN.

#### WARNING



- PREVENT DEPOSITS FROM REMAINING ON THE BODYWORK, INDUSTRIAL AND POLLUTANT RESIDUAL DUST, TAR SPOTS, DEAD INSECTS, BIRD DROPPINGS, ETC.
- AVOID PARKING THE VEHICLE UNDER TREES. IN SOME SEASONS, IN FACT, RESIDUES, RESINS, FRUITS OR LEAVES MAY FALL FROM THE TREES, CONTAINING CHEMICALS THAT ARE HARMFUL TO THE PAINTWORK.

#### CAUTION



DETERGENTS CAN POLLUTE WATER. THE VEHICLE MUST BE WASHED AT A WASH STATION EQUIPPED WITH A SPECIAL WATER PURIFICATION SYSTEM.

#### CAUTION



DO NOT USE A HIGH-PRESSURE WATER JET MACHINE TO CLEAN THE

## LET OP



VOOR HET WASSEN VAN DE MOTOR EN VAN HET VOERTUIG RAADT MEN HET GEBRUIK VAN EEN HOGEDRUKSPUIT AF; WANNEER HET NIET MOGELIJK IS OM DEZE HANDELINGEN ZOALS BESCHREVEN UIT TE VOEREN, MOET MEN:

- UITSLUITEND EEN WAAIERSTRAAL GEBRUIKEN.
- HOU DE SPUIT OP MAXIMUM 60 CM AFSTAND.
- GEEN WATER GEBRUIKEN MET EEN HOGERE TEMPERATUUR DAN 40°C.
- GEEN HOGEDRUKSPUIT GEBRUIKEN.
- NIET WASSEN MET STOOM.
- DE STRAAL NIET RECHTSTREEKS RICHTEN OP: DE MOTOR, DE ELEKTRISCHE BEKABELING, DE KOELSPLETEN VAN HET TRANSMISSIEDEKSEL EN VAN HET WENTELDEKSEL.

## LET OP



HET VOERTUIG MAG NOOIT IN DE ZON WORDEN GEWASSEN, VOORAL NIET IN DE ZOMER WANNEER DE

ENGINE AND/OR VEHICLE; HOWEVER, IF NO OTHER MEANS ARE AVAILABLE, IT IS THEN NECESSARY TO:

- ONLY USE A FAN-LIKE SPRAY JET.
- DO NOT PLACE THE NOZZLE CLOSER THAN 60 CM.
- DO NOT USE WATER AT TEMPERATURES OVER 40°C.
- DO NOT USE HIGH-PRESSURE WATER JETS.
- DO NOT STEAM WASH.
- DO NOT AIM THE JET AT: THE ENGINE, THE WIRING, THE COOLING SLITS ON THE TRANSMISSION OR SCROLL COVERS.

## CAUTION



NEVER WASH THE SCOOTER IN DIRECT SUNLIGHT, ESPECIALLY IN SUMMER WHEN THE BODYWORK IS STILL HOT AS THE SHAMPOO COULD DAMAGE THE PAINTWORK IF IT DRIES BEFORE BEING RINSED OFF. NEVER USE CLOTHS SOAKED IN ALCOHOL, PETROL, DIESEL OIL OR KEROSENE FOR CLEANING THE PAINTED OR PLASTIC SURFACES, IN ORDER NOT TO DAMAGE THE LUSTRE FINISH OR ALTER THEIR MECHANICAL PROPERTIES. USING SILICONE-BASED WAX CAN DAMAGE

CARROSSERIE NOG WARM IS, OM DAT DE SHAMPOO DIE OPDROOGT VOORDAT HET VOERTUIG WORDT AFGESPOELD DE LAK KAN BESCHADIGEN. GEBRUIK NOOIT IN BENZINE, ALCOHOL, NAFTA OF PETROLEUM GEDRENKTE DOEKEN OM GELAKTE OF PLASTIC OPPERVLAKKEN TE REINIGEN, OM TE VERMIJDEN DAT DEZE HUN GLANS VERLIEZEN OF HUN MECHANISCHE EIGENSCHAPPEN VERANDEREN. HET GEBRUIK VAN SILICOONWAS KAN DE GELAKTE ONDERDELEN BESCHADIGEN, AFHANKELIJK VAN DE KLEUR VAN HET VOERTUIG (GESATINEERDE KLEUREN). CONTACTEER EEN ERKEND SERVICE CENTRUM VOOR MEER INFORMATIE HIEROVER.

#### WAARSCHUWING



MEN RAADT AAN OM HET VOERTUIG REGELMATIG TE REINIGEN OM MOGELIJKE OPHOPINGEN VAN VUILEN EN MODDER TE VERMIJDEN, DIE EEN NIET CORRECTE WERKING VAN DE TRANSMISSIE VAN HET GASCOMMANDO EN/OF VAN ANDEREN DELEN Zouden kunnen veroorzaken.

THE PAINTED SURFACES, DEPENDING ON THE VEHICLE COLOUR (SATIN COLOURS). FOR FURTHER INFORMATION ON THIS MATTER, CONTACT AN AUTHORISED SERVICE CENTRE.

#### WARNING



CLEAN YOUR SCOOTER FREQUENTLY SO AS TO AVOID POSSIBLE DIRT OR MUD DEPOSITS THAT COULD CAUSE MALFUNCTIONING IN THE THROTTLE GRIP TRANSMISSION AND/OR OTHER COMPONENTS.

#### CAUTION



DURING VEHICLE CLEANING, WITH WATER JET UNDER PRESSURE, KEEP THE SADDLE CLOSED, AVOIDING TO DIRECT THE JET IN THE HELMET COMPARTMENT.

**LET OP**

TIJDENS DE REINIGING VAN HET VOERTUIG, MET WATER ONDER DRUK, MOET HET ZADEL GESLOTEN GEHOUDEN WORDEN EN MAG DE WATERSTRAAL NIET DIRECT NAAR DE ZADELRUIMTE GERICHT WORDEN.

**WAARSCHUWING**

TIJDENS DE REINIGING VAN HET VOERTUIG MAG DE WATERSTRAAL NIET NAAR DE LUCHTINLAAT VAN DE FILTER, OP DE LINKER ZIJDE VAN HET VOERTUIG NABIJ DE GRILLE VAN DE MOTORRUIMTE, GERICHT WORDEN.

INDIEN DEZE VOORZORGSMAATREGEEL NIET WORDT GERESPECTEERD, KAN DE CORRECTE WERKING VAN DE MOTOR GESCHAAD WORDEN.

Opsporen van storingen

**WARNING**

WHEN WASHING THE VEHICLE BE CAREFUL NOT TO DIRECT THE WATER JET TOWARDS THE AIR INTAKE OF THE FILTER LOCATED ON THE LEFT SIDE OF THE VEHICLE NEAR THE ENGINE COMPARTMENT GRILLE.

THE NON-COMPLIANCE OF THIS INDICATION CAN AFFECT THE CORRECT FUNCTIONING OF THE ENGINE.

Troubleshooting

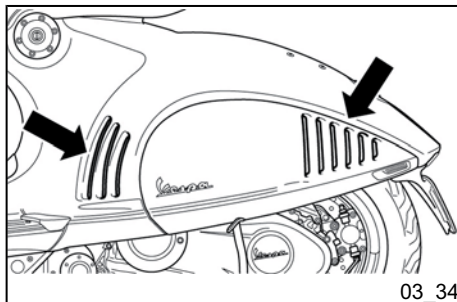

## HET VOERTUIG START NIET

Beschadigde zekering	Vervang de beschadigde zekering en laat het voertuig controleren bij een <b>erkend servicepunt</b>
----------------------	--

## STARTING FAILURE

Fuse blown	Replace the blown fuse and have the vehicle checked by an <b>Authorised Service Centre</b> .
------------	--

### MOEILIKHEDEN BIJ HET STARTEN (RAADPLEEG HET DEEL «MOEILIJKE START»)

Afwezigheid van brandstof in de tank*	Tanken
Beschadigd injectiesysteem	Zich wenden tot een <b>erkend servicepunt</b>
Inefficiënte brandstofpomp	Zich wenden tot een <b>erkend servicepunt</b>
Lege accu	Accu opladen.

**\* BELANGRIJK: GEBRUIK HET VOERTUIG NIET TOT WANNEER ER GEEN BRANDSTOF MEER IN DE TANK IS; INDIEN DIT TOCH VOORVALT, MAG MEN NIET BLIJVEN PROBEREN OM TE STARTEN, MAAR PLAATST MEN DE SLEUTELSCHAKELAAR IN «OFF» EN TANKT MEN ZO VLUK MOGELIJK BENZINE. HET NIET RESPECTEREN VAN DEZE NORM KAN DE POMP VAN DE VOEDING EN/OF DE KATALYSATOR BESCHADIGEN.**

### STARTING DIFFICULTIES (SEE «STARTER PROBLEMS» SECTION)

Lack of fuel in tank.	Refuelling
Injection system fault	Contact an <b>Authorised Service Centre</b>
Fuel pump fault	Contact an <b>Authorised Service Centre</b>
Flat battery	Recharge the battery.

**\* IMPORTANT: DO NOT USE THE SCOOTER TO THE COMPLETE EXHAUSTION OF FUEL; SHOULD THIS OCCUR, DO NOT ATTEMPT TO START THE ENGINE. TURN THE IGNITION SWITCH TO «OFF» AND TOP-UP THE FUEL TANK AS SOON AS POSSIBLE. FAILURE TO FOLLOW THESE GUIDELINES COULD DAMAGE THE FUEL PUMP AND/OR THE CATALYTIC CONVERTER.**

**ONREGELMATIGHEDEN BIJ DE ONTSTEKING**

Defecte bougie	Zich wenden tot een <b>erkend servicepunt</b> .
Defecte ontstekingscentrale / injectie. Aangezien de aanwezigheid van hoogspanning, moet de controle worden uitgevoerd door experts.	Zich wenden tot een <b>erkend servicepunt</b>

**IGNITION PROBLEMS**

Faulty spark plug	Contact an <b>Authorised Service Centre</b> .
Faulty ignition / injection control unit. Due to the presence of high voltage, this check should only be carried out by an expert.	Contact an <b>Authorised Service Centre</b>

**ONVOLDOENDE COMPRESSIE**

Geloste bougie	Sluit de bougie
Geloste cilinderkop, versleten dichtingsringen van de zuiger	Zich wenden tot een <b>erkend servicepunt</b> .
Puntige kleppen	Zich wenden tot een <b>erkend servicepunt</b> .

**LACK OF COMPRESSION**

Loose spark plug.	Screw in the spark plug tightly
Cylinder head loose, piston gas rings worn.	Contact an <b>Authorised Service Centre</b> .
Valve stuck	Contact an <b>Authorised Service Centre</b> .

**HOOG VERBRUIK EN SLECHTE PRESTATIES**

Filter verstopt of vuil	Probeer met een straal perslucht, anders vervangt men hem
-------------------------	---

**HIGH CONSUMPTION AND LOW PERFORMANCE**

Clogged or dirty air filter	Try to blow out with compressed air, otherwise replace the filter
-----------------------------	---

**ONVOLDOENDE REMMING**

Vettigheid van de schijf. Slijtage van de pastilles. Beschadigde mechanismen van de reminstallatie. Aanwezigheid van lucht in het voorste en achterste remcircuit

Zich wenden tot een **erkend servicepunt**.

**INSUFFICIENT BRAKING**

Greasy disc. Worn pads. Faulty braking system. Presence of air in the front and rear brake circuit.

Contact an **Authorised Service Centre**.

**INEFFICIËNTE OPHANGINGEN**

Beschadigde schokdempers, olielekken, versleten eindslagbuffers; slecht geregelde schokdempers bij de voorbelading

Zich wenden tot een **erkend servicepunt**.

**INEFFICIENT SUSPENSION**

Shock absorber fault, oil leak, end buffers damaged; shock absorber preloading incorrectly set

Contact an **Authorised Service Centre**.

**ONREGELMATIGHEID VAN DE AUTOMATISCHE TRANSMISSIE**

Versleten variatorrollen en/of transmissieriem

Zich wenden tot een **erkend servicepunt**.

**AUTOMATIC TRANSMISSION PROBLEMS**

CVT rollers and/or drive belt damaged

Contact an **Authorised Service Centre**.

**Vespa®  
246**



**Hst. 04  
Technische gegevens**

**Chap. 04  
Technical data**



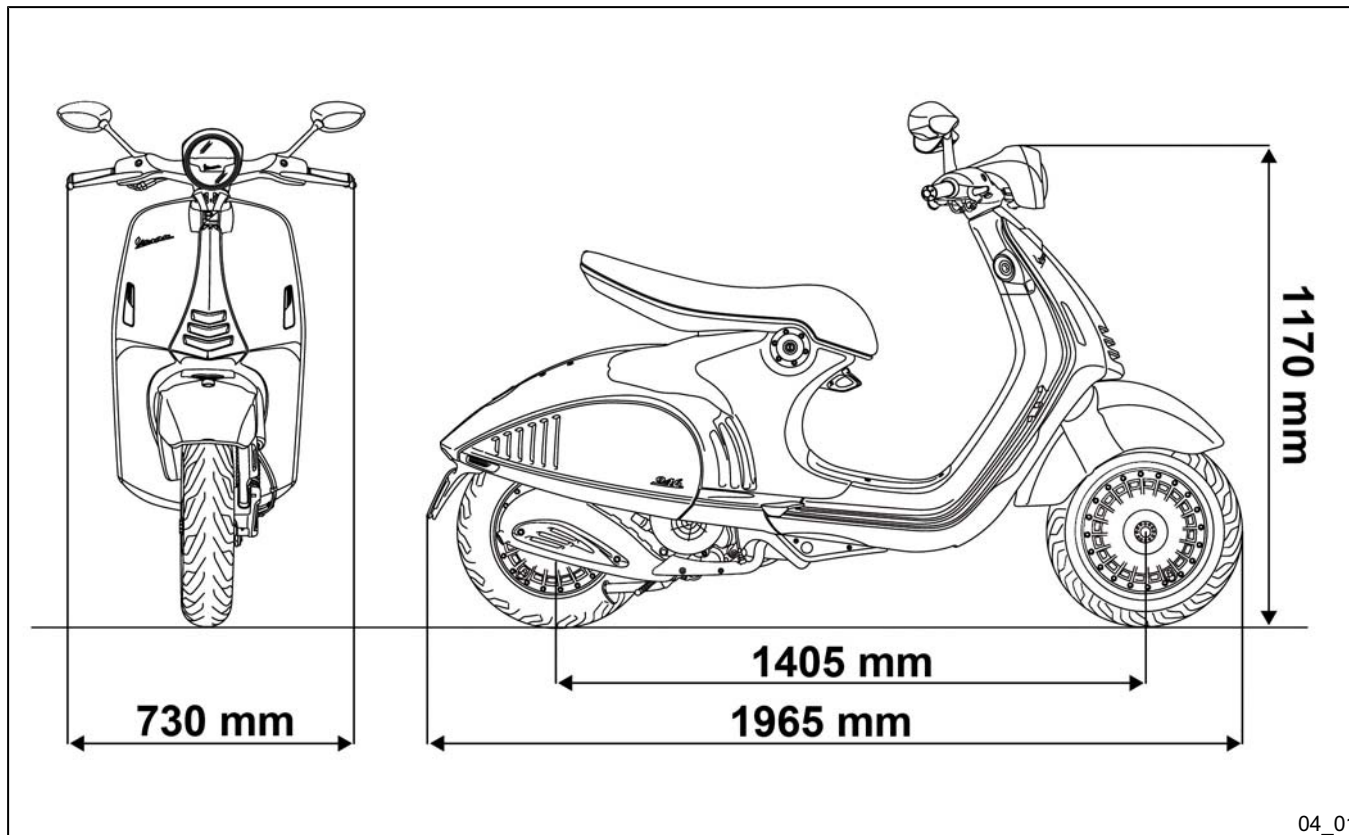

**GEGEVENS VAN HET VOERTUIG**

Frame	Carrosserie in gedrukte staalplaat, met gelaste versterkingen voor de structuur.
Voorste Ophanging	Monoarm met spiraalveer en hydraulische monoschokdemper met dubbel effect.
Achterste Ophanging	Schokdempers met dubbel effect, met regeling van de voorbelasting op vier posities.
Voorrem	Met schijf Ø 220 mm met hydraulisch commando, geactiveerd vanaf het stuur met de rechter hendel.
Achterrem	Met schijf Ø 220 met hydraulisch commando, geactiveerd vanaf het stuur met de linker hendel.
Type wielvelgen	Lichte legering.
Voorvelg	12" x 3,00
Achtervelg	12" x 3,00
Voorste band	120/70 - 12" 51P Tubeless
Achterste band	130/70 - 12" 62P Tubeless
Spanning van de voorband	1,8 bar
Spanning van de achterband (met passagier)	2,0 bar (2,2 bar)
Droog gewicht	147 Kg
Maximum toegestaan gewicht	340 Kg

**VEHICLE SPECIFICATIONS**

Chassis	Stamped plate body with welded structural reinforcements.
Front suspension	Single arm with helical spring and single double-acting hydraulic shock absorber.
rear suspension	Double-acting shock absorber, adjustable to four positions at preloading.
Front brake	Ø 220 mm disc brake with hydraulic control activated by handlebar right-side lever.
Rear drum	Ø 220-mm disc brake with hydraulic control operated by the handlebar left-hand lever.
Wheel rim type	Light alloy wheel rims.
Front wheel rim	12" x 3.00
Rear wheel rim	12" x 3.00
Front tyre	Tubeless, 120/70 - 12" 51P
Rear tyre	Tubeless 130/70 - 12" 62P
Front tyre pressure	1.8 bar
Rear tyre pressure (with passenger)	2.0 bar (2.2 bar)
Kerb weight	147 kg
Maximum weight allowed	340 kg
Battery	Sealed, 12 V / 10 Ah

Accu

12 V / 10 Ah Verzegeld

**GEGEVENS VAN DE MOTOR 125 cc**

Type	4-takt monocilindrisch
Cilinderinhoud	124 cm <sup>3</sup>
Boring per slag	52,0 x 58,6 mm
MAX vermogen	8,5 kW bij 8.750 toeren/min
MAX koppel	9,6 Nm bij 7.750 toeren/min
Compressieverhouding	(10,5±0,5):1
Regime aan het minimum toerental	(1750±100) toeren/min
Kleppenspel (koud)	aanzuiging: 0,08 mm uitlaat: 0,08 mm
Distributie	3 kleppen (2 voor de aanzuiging, 1 voor de uitlaat). bovenliggende mono nokkenas bediend door de ketting.
Transmissie	Automatische variator met uitzetbare poelies met koppelservo, trapeziumvormige riem, automatische autoventilerende droge centrifugaalkoppeling, transmissieruimte met geforceerde luchtcirculatie.
Eindoverbrenging	Met raderwerken in een oliebad.

**125 cm<sup>3</sup> ENGINE SPECIFICATIONS**

Type	Single-cylinder, 4-stroke
Engine capacity	124 cm <sup>3</sup>
Bore x stroke	52.0 x 58.6 mm
Max. power	8.5 kW at 8,750 rpm
MAX. torque	9.6 Nm at 7,750 rpm
Compression ratio	(10.5±0.5):1
Idle speed	(1,750±100) rpm
Valve clearance (cold engine)	intake: 0.08 mm exhaust: 0.08 mm
Timing system	3 valves (2 intake, 1 drainage). single overhead camshaft chain-driven.
Transmission	CVT expandable pulley variator with torque server, V-belt, self-ventilating dry automatic centrifugal clutch and transmission housing with forced-circulation air cooling.
Final reduction gear	Gear reduction unit in oil bath.
Lubrication	Engine lubrication with lobe pump (inside crankcase), chain-driven, with double filter: mesh and paper.

smering	Smering van de motor met lobbenpomp (binnenin de carter), gecommandeerd door een ketting en dubbele filter: netfilter en papierfilter.
Koeling	Met geforceerde luchtcirculatie.
Starten	Elektrisch
Ontsteking	Elektronisch met capacitatieve ontlading, met variabele voorontsteking en met gescheiden H.S. bobine.
Voorontsteking	Met driedimensionale map, beheerd door de centrale
Bougie	NGK CR8EB
Afstand van de elektroden	0,7 + 0,8 mm
Voeding	Elektronische injectie met smookleghuis Ø28 met enkele injector
Brandstof	Loodvrije benzine (95 R.O.N.)
Uitlaat	Van het dempingstype met katalytische convertor.
Normenstelsel emissie	EURO 3

### **CAPACITEIT**

Hoeveelheid motorolie	1340 cm <sup>3</sup> cc (waarvan 120 cm <sup>3</sup> cc in het filterpatroon)
-----------------------	---

Cooling	Forced-air circulation cooling.
Starter	Electric starter
Ignition	Electronic inductive discharge ignition, with variable advance and separate HV coil.
Ignition advance	Three-dimensional map managed by control unit
Spark plug	NGK CR8EB
Electrode gap	0.7 to 0.8 mm
Fuel system	Electronic injection with Ø 28 mm throttle body, single injector
Fuel	Unleaded petrol (95 RON)
Exhaust silencer	Absorption-type exhaust muffler with catalytic converter.
Emissions compliance	EURO 3

### **CAPACITIES**

Engine oil quantity	1,340 cm <sup>3</sup> (of which 120 cm <sup>3</sup> in the filtering cartridge)
---------------------	---

Hoeveelheid naafolie	300 cm <sup>3</sup>
Capaciteit van de brandstoftank	8,45±0,1 l (reserve ongeveer 1,5 l)

Hub oil quantity	300 cm <sup>3</sup>
Fuel tank capacity	8.45±0.1 l (reserve about 1.5 l)

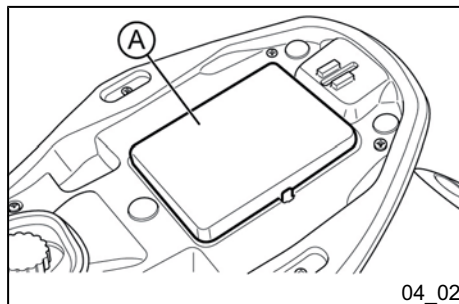

04\_02

### Bijgeleverd gereedschap (04\_02, 04\_03, 04\_04)

De bijgeleverde gereedschappen bevinden zich in een daarvoor bestemde ruimte «A» die kan bereikt worden wanneer het zadel wordt opgeheven.

Handel op het lipje om de klep op te heffen.

### Tool kit (04\_02, 04\_03, 04\_04)

The toolkit is positioned in a special compartment «A» which can be accessed by lifting the saddle.

Act on the tab to lift the door.

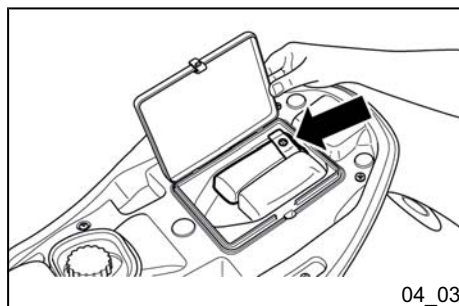

04\_03

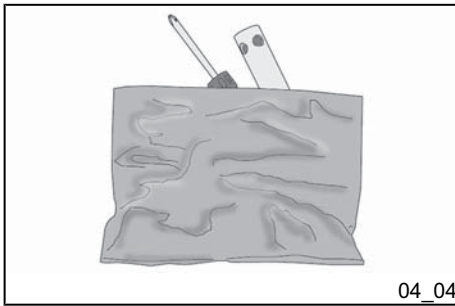

De bijgeleverde gereedschappen zijn de volgende:

- Een buissleutel
- Een dubbele schroevendraaier.
- Een speciale sleutel voor het regelen van de achterste schokdemper.
- Een extractor voor zekeringen.
- Twee L-vormige Torx sleutels.
- Een handgreep.
- Een sleutel voor bouten met binnenzes-kant.
- Een platte sleutel

De gereedschappen vindt men onder het zadel.

The toolkit comprises:

- One box-spanner.
- One twin screwdriver.
- One special spanner for adjusting the rear shock absorber.
- One fuse puller.
- Two L-torx wrenches.
- One handle.
- One wrench for countersunk hexagon screws.
- One flat wrench.

The tools are stored under the saddle.



**Vespa®**  
**246**



**Hst. 05**  
**Onderdelen en**  
**accessoires**

**Chap. 05**  
**Spare parts and**  
**accessories**





## Waarschuwingen (05\_01)

### WAARSCHUWING



MEN RAADT AAN OM "ORIGINELE RESERVEONDERDELEN VAN PIAGGIO" TE GEBRUIKEN; DE ENIGE DIE DEZELFDE KWALITEIT GARANDEREN VAN DE ORIGINELE DELEN AANWEZIG OP HET VOERTUIG.

MEN HERINNERT ERAAN DAT HET GEBRUIK VAN NIET ORIGINELE RESERVEONDERDELEN HET RECHT OP DE GARANTIEVOORWAARDEN DOET VERVALLEN.

### WAARSCHUWING



PIAGGIO COMMERCIALISEERT EEN EIGEN ACCESSOIRELIJN, DIE DERHALVE WORDT ERKEND EN GEGARANDEERD IN VERBAND MET HUN GEBRUIK. VOOR DE KEUZE EN DE CORRECTE MONTAGE VAN DEZE ACCESSOIRES IS HET DUS NOODZAKELIJK OM ZICH TE WENDEN TOT EEN DEALER OF EEN ERKEND SERVICE CENTRUM. HET GEBRUIK VAN NIET ORIGINELE ACCESSOIRES KAN DE STABILITEIT EN DE WERKING VAN HET VOERTUIG NADELIG BEÏNVOEDEN, WAARDOOR DE RIJVEILIGHEID EN DE PERSOONLIJKE VEI-

## Warnings (05\_01)

### WARNING



IT IS RECOMMENDED THAT "ORIGINAL PIAGGIO SPARE PARTS" BE USED, AS THESE ARE THE ONLY ONES OFFERING YOU THE SAME QUALITY ASSURANCE AS THOSE INITIALLY FITTED ON THE VEHICLE.

IT SHOULD BE REMEMBERED THAT USING NON-ORIGINAL SPARE PARTS CAUSES YOUR WARRANTY RIGHTS TO EXPIRE.

### WARNING



PIAGGIO MARKETS ITS OWN LINE OF ACCESSORIES THAT ARE RECOGNISED AND GUARANTEED FOR USE. IT IS THEREFORE ESSENTIAL TO CONTACT AN AUTHORISED DEALER OR SERVICE CENTRE IN ORDER TO CHOOSE AND FIT ACCESSORIES CORRECTLY. THE USE OF NON-ORIGINAL ACCESSORIES MAY AFFECT THE STABILITY AND OPERATION OF YOUR VEHICLE AND REDUCE SAFETY LEVELS WITH POTENTIAL RISKS FOR THE RIDER.

**LIGHEID VAN DE BESTUURDER IN  
GEVAAR KUNNEN KOMEN.**



**Vespa®  
246**



**Hst. 06  
Gepland  
onderhoud**

**Chap. 06  
Scheduled  
maintenance**



06\_01

## Tabel gepland onderhoud (06\_01)

Een aangepast onderhoud is van doorslaggevend belang voor een langere levensduur van het voertuig in optimale werkings en rendementscondities.

Daarom werden een reeks onderhoudscontroles en -handelingen tegen betaling voorzien, die men vindt in het samenvattend kader op de volgende pagina. Het is een goede gewoonte om eventuele kleine onregelmatigheden bij de werking onmiddellijk te melden bij een **Dealer of een Erkend Service Centrum**, en voor de herstelling hiervan en dus het oplossen van het probleem niet te wachten tot de volgende servicebeurt.

Het is noodzakelijk om de Servicebeurten op de voorgeschreven tijdsintervallen te laten uitvoeren, ook wanneer de aangegeven afstand nog niet is afgelegd. Een stipte uitvoering van de servicebeurten is noodzakelijk voor het correcte gebruik van de garantie. Voor alle andere informatie in verband met de toepassingsmodaliteiten van de garantie en de uitvoering van het «Geprogrammeerd Onderhoud», raadpleegt men het «Garantieboekje».

## Scheduled servicing table (06\_01)

Adequate maintenance is fundamental to ensuring long-lasting, optimum operation and performance of your vehicle.

To this end, a series of checks and maintenance operations (at the owner's expense) have been suggested, which are included in the summary table on the following page. Any minor faults should be reported without delay to an **Authorised Service Centre or Dealer** without waiting until the next scheduled service to solve it.

It is necessary to have your vehicle serviced to the prescribed intervals of time, even if you have not reached the predicted mileage. Carrying out scheduled services on time is essential for the validity of your warranty. For all further information regarding the Guarantee application modes and the execution of the "Programmed Maintenance" refer to the "Guarantee Booklet".

**TABEL VAN HET GEPROGRAMMEERDE ONDERHOUD**

<b>Km x 1.000</b>	<b>1</b>	<b>5</b>	<b>10</b>	<b>15</b>	<b>20</b>	<b>25</b>	<b>30</b>
Veiligheidsvergrendelingen	I		I		I		I
Bougie		I	R	I	R	I	R
Centrale standaard		L	L	L	L	L	L
Transmissieriem			R		R		R
Gascommando	A		A		A		A
Houder rollen			I		I		I
Luchtfilter			I		I		I
Filter CVT			I		I		I
Motoroliefilter	R		R		R		R
Kleppenspel	A		A		A		A
Elektrische installatie en accu	I	I	I	I	I	I	I
Ventilatiesysteem cilinder							I
Commandohendel rem	L		L		L		L
Remvloeistof **	I	I	I	I	I	I	I
Motorolie*	R	I	R	I	R	I	R
Naafolie			I		I		I
Richting van de koplamp			A		A		A
Remblokken	I	I	I	I	I	I	I
Spanning en slijtage van de banden	I	I	I	I	I	I	I
Proefrit	I	I	I	I	I	I	I

<b>Km x 1.000</b>	<b>1</b>	<b>5</b>	<b>10</b>	<b>15</b>	<b>20</b>	<b>25</b>	<b>30</b>
Ophangingen			I		I		I
Stuur	A		A		A		A
Transmissies			L		L		L

I: CONTROLEREN EN REINIGEN, REGELEN, SMEREN OF VERVANGEN INDIEN NOODZAKELIJK; C: REINIGEN; R: VERVANGEN; A: REGELEN; L: SMEREN

\* Controleer het peil elke 2.500 km

\*\* Vervang elke 2 jaar

### **SCHEDULED MAINTENANCE TABLE**

<b>km x 1,000</b>	<b>1</b>	<b>5</b>	<b>10</b>	<b>15</b>	<b>20</b>	<b>25</b>	<b>30</b>
Safety fasteners	I		I		I		I
Spark plug		I	R	I	R	I	R
Centre stand		L	L	L	L	L	L
Drive belt			R		R		R
Throttle control	A		A		A		A
Roller housing			I		I		I
Air filter			I		I		I
CVT Filter			I		I		I
Engine oil filter	R		R		R		R
Valve clearance	A		A		A		A
Electrical system and battery	I	I	I	I	I	I	I
Cylinder ventilation system							I

<b>km x 1,000</b>	<b>1</b>	<b>5</b>	<b>10</b>	<b>15</b>	<b>20</b>	<b>25</b>	<b>30</b>
Brake levers	L		L		L		L
Brake fluid **	I	I	I	I	I	I	I
Engine oil*	R	I	R	I	R	I	R
Hub oil			I		I		I
Headlight direction adjustment			A		A		A
Brake pads	I	I	I	I	I	I	I
Tyre pressure and wear	I	I	I	I	I	I	I
Vehicle road test	I	I	I	I	I	I	I
Suspension			I		I		I
Steering	A		A		A		A
Transmission			L		L		L

*I: CHECK AND CLEAN, ADJUST, LUBRICATE OR REPLACE, IF NECESSARY C: CLEAN; R: REPLACE; A: ADJUST; L: LUBRICATE*

*\* Check level every 2,500 km*

*\*\* Replace every 2 years*

### **TABEL MET AANBEVOLEN PRODUCTEN**

<b>Product</b>	<b>Beschrijving</b>	<b>Kenmerken</b>
AGIP GEAR SAE 80W-90	Smeermiddel voor versnellingsbakken en transmissies.	API GL-4



Product	Beschrijving	Kenmerken
AGIP BRAKE 4	Remvloeistof.	Synthetische vloeistof SAE J 1703 -FMVSS 116 - DOT 3/4 - ISO 4925 - CUNA NC 956 DOT 4
eni i-Ride PG 5W-40	Smeermiddel met synthetische basis voor 4-taktmotoren met hoge prestaties.	JASO MA, MA2 - API SL - ACEA A3
AGIP FILTER OIL	Speciaal product voor de behandeling van de kunststoffilters	-
AGIP GREASE MU3	Geelbruin vet op basis van lithium en met gemiddelde vezels, geschikt voor verschillende toepassingen.	ISO L-X-BCHA 3 - DIN 51 825 K3K -20
AGIP GP 330	Waterafstotende olieachtige calcium vet spray.	R.I.D./A.D.R. 2 10°b) 2 R.I.Na. 2.42 - I.A.T.A. 2 - I.M.D.G. klasse 2 UN 1950 Pag. 9022 EM 25-89

### **RECOMMENDED PRODUCTS TABLE**

Product	Description	Specifications
AGIP GEAR SAE 80W-90	Lubricant for gearboxes and transmissions.	API GL-4
AGIP BRAKE 4	Brake fluid.	Synthetic fluid SAE J 1703 -FMVSS 116 - DOT 3/4 - ISO 4925 - CUNA NC 956 DOT 4
eni i-Ride PG 5W-40	Synthetic based lubricant for high-performance four-stroke engines.	JASO MA, MA2 - API SL - ACEA A3
AGIP FILTER OIL	Special product for the treatment of foam filters.	-
AGIP GREASE MU3	Yellow-brown, lithium-base, medium-fibre multipurpose grease.	ISO L-X-BCHA 3 - DIN 51 825 K3K -20

Product	Description	Specifications
AGIP GP 330	Water repellent stringy calcium spray grease.	R.I.D./A.D.R. 2 10°b) 2 R.I.Na. 2.42 - I.A.T.A. 2 - I.M.D.G. class 2 UN 1950 Page 9022 EM 25-89

**OMZETTING VAN DE MEETEENHEID - VAN HET ENGELS  
SYSTEEM NAAR HET INTERNATIONAAL SYSTEEM (S.I.).**

1 Duim (in)	25,4 Millimeter (mm)
1 Voet (ft)	0,305 Meter (m)
1 Mijl (mi)	1,609 Kilometer (km)
1 Gallon US (gal US)	3,785 Liter (l)
1 Pond (lb)	0,454 Kilogram (Kg)
1 Kubieke duim (in <sup>3</sup> )	16,4 Kubieke centimeter (cm <sup>3</sup> )
1 Pond voet (lbf ft)	1.356 Newton meter (N m)
1 Mijl per uur (mi/h)	1,602 Kilometer per uur (km/h)
1 Pond per vierkante duim (PSI)	0,069 (bar)
1 Fahrenheit (°F)	32+(9/5) Celsius (°C)

**UNIT OF MEASURE - CONVERSION - ENGLISH SYSTEM  
TO INTERNATIONAL SYSTEM (IS).**

1 Inch (in)	25.4 Millimetres (mm)
1 Foot (ft)	0.305 Meter (m)
1 Mile (mi)	1.609 Kilometre (km)
1 US Gallon (USgal)	3.785 Litre (l)
1 Pound (lb)	0.454 Kilogram (kg)
1 Cubic inch (in <sup>3</sup> )	16.4 Cubic centimetres (cm <sup>3</sup> )
1 Foot pound (lb ft)	1,356 Newton meter (Nm)
1 Miles per hour (mi/h)	1.602 Kilometres per hour (km/h)
1 Pound per square inch (PSI)	0.069 (bar)
1 Fahrenheit (°F)	32+(9/5) Celsius (°C)



**Vespa®  
246**



**Hst. 07  
Speciale  
uitrustingen  
Chap. 07  
Special fittings**

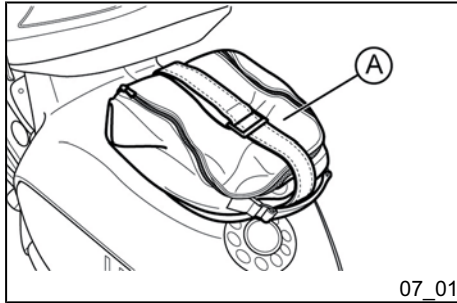

## Speciale uitrustingen (07\_01, 07\_02, 07\_03)

### HELMTAS

Het voertuig kan voorzien worden, als accessoire, van een helmtas «A» die boven de achterste bagagedrager is gepositioneerd.

Er wordt aanbevolen om altijd de bijgeleverde riem te gebruiken.

### LET OP



**WANNEER DE TAS LEEG IS, MOET ZE OPGEVOWEN WORDEN ZOALS WORDT AANGEDUID OP DE FOTO EN MOET DE BIJGELEVERDE RIEM GEBRUIKT WORDEN OM ZE TE BEVESTIGEN. ALS DE LEGE TAS NIET WORDT OPGEVOWEN EN NIET WORDT BEVESTIGD OP DE BAGAGEDRAGER MET BEHULP VAN DE VOORZIENE RIEM, KAN ZE WAPPEN EN HET ACHTERLICHT BEDEKKEN, ZODAT GEVAAR HEERST VOOR DE BESTUURDER EN VOOR DE ACHTERLIGGER.**

## Special fittings (07\_01, 07\_02, 07\_03)

### HELMET BAG

The vehicle can be equipped, as an accessory, with a helmet bag «A» positioned on top of the rear luggage rack.

We recommend to always use the supplied belt.

### CAUTION



**WHEN THE BAG IS EMPTY IT MUST BE FOLDED AS ILLUSTRATED IN THE PHOTO AND THE INCLUDED BELT MUST BE USED TO KEEP IT IN THE DESIRED POSITION. IF THE BAG IS NOT FOLDED AND NOT SECURED TO THE LUGGAGE RACK WITH THE PROVIDED BELT, WHEN THE BAG IS EMPTY IT CAN FLAP ABOUT AND COVER THE REAR LIGHT ASSEMBLY WITH CONSEQUENT DANGER FOR THE RIDER AND THE SURROUNDING VEHICLES.**

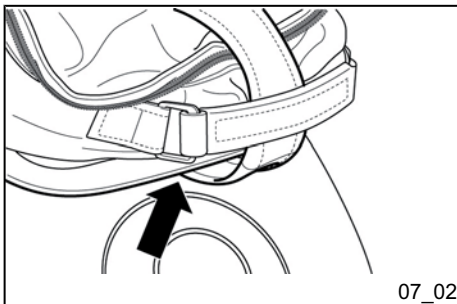

07\_02

#### LET OP



**CONTROLEER DAT DE BEVESTIGINGSRIEM GOED ONDER DE BAGAGEDRAGER PASSEERT.**

#### N.B.

**DE LENGTE VAN DE RIEM IS OOK VOORZIEN VOOR HET GEBRUIK VAN EEN VOLLE TAS, EN DIENT ALLESZINS OM DE STABILITEIT VAN DE HOUDER TE VERGROTEN, MAAR ZORG ER VOOR DAT DE VIER KOPPELINGEN ONDERAAN NIET WORDEN GEFORCEERD EN DAT HET UITZICHT NIET WORDT BEDORVEN.**

#### LET OP



**GEBRUIK ALTIJD DE WATERDICHTE BEDEKKING WANNEER HET REAGENT, EN DIT ZOWEL WANNEER HET VOERTUIG STILSTAAT ALS TIJDENS HET RIJDEN.**

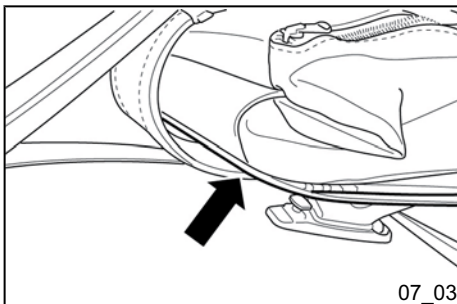

07\_03

#### CAUTION



**ENSURE THAT THE RETAINING ELASTIC ALSO PASSES UNDER THE PERIMETER OF THE LUGGAGE RACK.**

#### N.B.

**THE LENGTH OF THE BELT IS ALSO DESIGNED FOR USE WITH THE BAG FULL, IN ANY CASE NECESSARY TO INCREASE THE STABILITY OF THE CONTAINER WITHOUT STRESSING THE FOUR CONNECTIONS ON THE BOTTOM AND IT ALSO ENHANCES THE LOOK OF THE PRODUCT.**

#### CAUTION



**IN CASE OF RAIN, BOTH WITH THE VEHICLE STOPPED OR WHILE RIDING, ALWAYS USE THE WATER-PROOF COVER.**



# TREFWOORDENREGISTER

## A

ABS: 22  
Accu: 73, 75

## B

Bagagedrager: 57  
Banden: 67  
Bandenspanning: 44  
Bougie: 68

## C

Claxon: 18  
Controles: 42

## D

Dashboard: 10  
Display: 11

## I

Identificatie: 39  
Immobilizer: 31, 33

## K

Koplamp: 84

## L

Luchtfilter: 70

## M

Motorolie: 60–62

## O

Onderhoud: 59, 113, 114

## R

Richtingaanwijzers: 18, 85,  
87  
Rijden: 55

## S

Schakelaar: 18  
Schijfrem: 89  
Schokdempers: 45  
Sleutels: 32  
Standaard: 53  
Start: 50  
Startknop: 21  
Stuurslot: 17

## T

Tanken: 42  
Technische gegevens: 101  
Transmissie: 54

## V

Voertuig: 92, 93

## Z

Zadel: 38  
Zekeringen: 78





# TABLE OF CONTENTS

## **A**

ABS: 22  
Air filter: 70

## **B**

Battery: 73, 75  
Brake: 71, 89

## **C**

Checks: 42

## **D**

Disc brake: 89  
Display: 11

## **E**

Engine oil: 60–62  
Engine stop: 22

## **F**

Fuel: 37  
Fuses: 78

## **H**

Horn: 18  
Hub oil: 64

## **I**

Identification: 39  
Immobilizer: 31, 33

## **K**

Keys: 32

## **L**

Light switch: 19

## **M**

Maintenance: 59, 113  
Mirrors: 88

## **P**

Puncture: 91

## **R**

Refuelling: 42

## **S**

Saddle: 38  
Scheduled maintenance:  
113  
Shock absorbers: 45  
Spark plug: 68  
Stand: 53  
Start-up: 21  
Switch: 18, 19

## **T**

Tank: 37  
Technical Data: 101  
Transmission: 54  
Turn indicators: 87  
Tyre pressure: 44  
Tyres: 67

## **V**

Vehicle: 9, 92, 93



De beschrijvingen en de afbeeldingen in deze uitgave worden enkel geleverd als verduidelijking, en zijn dus niet bindend. Piaggio & C. S.p.A. houdt zich het recht voor om, met behoud van de essentiële eigenschappen van het type van product dat hierin is beschreven en geïllustreerd, op elk moment wijzigingen aan te brengen aan de mechaniek, de onderdelen of de levering van accessoires naar gelang zij dit nodig acht om het product te verbeteren, of om te voldoen aan vereisten van constructieve of commerciële aard, zonder verplicht te zijn om tijdig deze uitgave bij te werken.

Niet alle versies in deze uitgave zijn in alle landen beschikbaar. De beschikbaarheid van de afzonderlijke versies moet gecontroleerd worden via het officiële verkoopnetwerk van PIAGGIO.

© Copyright 2013 - Piaggio & C. S.p.A. Alle rechten voorbehouden. Het reproduceren van de inhoud, ook van delen hiervan, is niet toegestaan.

Piaggio & C. S.p.A. Viale Rinaldo Piaggio, 25 - 56025 PONTEDERA (PI), Italië

[www.piaggio.com](http://www.piaggio.com)

The descriptions and images in this publication are given for illustrative purposes only and are not binding. While the basic characteristics as described and illustrated in this booklet remain unchanged, Piaggio & C. S.p.A. reserves the right, at any time and without being required to update this publication beforehand, to make any changes to components, parts or accessories, which it considers necessary to improve the product or which are required for manufacturing or construction reasons.

Not all versions/models shown in this publication are available in all countries. The availability of each model should be checked at the official PIAGGIO sales network.

© Copyright 2013 - Piaggio & C. S.p.A. All rights reserved. Reproduction of this publication in whole or in part is prohibited.

Piaggio & C. S.p.A. Viale Rinaldo Piaggio, 25 - 56025 PONTEDERA (PI), Italy

[www.piaggio.com](http://www.piaggio.com)